

ISTRUZIONI PER L'USO

Personal Computer

N. modello serie **UT-MA6**

Indice

Come iniziare

Introduzione.....	2
Descrizione delle parti	4
Utilizzo del computer per la prima volta.....	6
Accensione / Spegnimento.....	9

Informazioni utili

Manipolazione e manutenzione.....	10
Installazione del software	16

Ricerca guasti

Ricerca guasti (base).....	20
----------------------------	----

Appendice

LIMITED USE LICENSE AGREEMENT	24
ACCORDO DI LICENZA D'USO LIMITATA...	26
Caratteristiche tecniche	28
Garanzia limitata standard.....	32

Come iniziare

Informazioni utili

Ricerca guasti



Appendice

Stampare e utilizzare le pagine contenenti importanti descrizioni per l'installazione del software e altre operazioni.

Introduzione

Grazie per aver acquistato questo prodotto Panasonic. Per ottenere le migliori prestazioni e sicurezza, leggere con attenzione le seguenti istruzioni.

■ Termini e illustrazioni delle istruzioni

ATTENZIONE :	Situazioni che possono essere causa di lesioni minori o moderate.
NOTA :	Informazioni utili.
F8 :	Premere il tasto [F8].
Invio :	Premere il tasto [Invio].
→ :	Pagine di queste Istruzioni per l'uso o del Reference Manual.
 :	Riferimento ai manuali a video.
 (Fare clic per iniziare.) - [Tutti i programmi] :	Fare clic su  (Fare clic per iniziare.), quindi fare clic [Tutti i programmi].

- Alcune illustrazioni sono semplificate per consentire la comprensione e possono differire dall'unità effettiva.
- Se non si accede come amministratore, non sarà possibile utilizzare alcune funzioni o non sarà possibile visualizzare alcune schermate.
- Per ottenere le informazioni più aggiornate sui prodotti opzionali, consultare i relativi cataloghi o altro materiale informativo.
- In queste istruzioni, i nomi e i termini sono indicati come segue.
 - “Windows® 7 Professional 64 bit Service Pack 1” come “Windows” o “Windows 7”
 - Unità DVD MULTI come “unità DVD”

■ Dichiarazione liberatoria

Le specifiche del computer ed i manuali sono soggetti a modifiche senza preavviso. Panasonic Corporation non si assume alcuna responsabilità a fronte dei danni dovuti direttamente o indirettamente ad errori, omissioni o discrepanze tra il computer ed i manuali.

■ Marchi di fabbrica

Microsoft®, Windows® e il logo Windows sono marchi di fabbrica registrati di Microsoft Corporation negli Stati Uniti e/o in altri paesi.

Intel, Core, Centrino e PROSet sono marchi di fabbrica registrati o marchi di fabbrica di Intel Corporation.

SDXC Logo è un marchio di fabbrica di SD-3C, LLC.



Bluetooth® è un marchio di fabbrica registrato appartenente a Bluetooth SIG, Inc., Stati Uniti e concesso in licenza a Panasonic Corporation.

NVIDIA, il logo NVIDIA e QUADRO sono marchi e/o marchi registrati di NVIDIA Corporation negli USA e/o in altri paesi.

DisplayPort è un marchio di proprietà di Video Electronics Standards Association negli Stati Uniti e in altri Paesi.

I nomi dei prodotti, i marchi e così via riportati nel presente manuale sono marchi di fabbrica o marchi di fabbrica registrati dei relativi proprietari.

■ **Manuale a video**

Per ulteriori informazioni sul computer, consultare il manuale a video.

● **Reference Manual**

Il Reference Manual contiene informazioni pratiche che consentono di sfruttare completamente le prestazioni del computer.

● **Suggerimenti importanti per la batteria**

Nei Suggerimenti importanti per la batteria vengono fornite utili informazioni per consentire di utilizzare la batteria integrata nelle condizioni ottimali e ottenere maggiore tempo di utilizzo.

Per accedere ai manuali a video, attenersi alle procedure di seguito.

Fare doppio clic su [Manual Selector] sulla schermata del desktop e selezionare il manuale a video.

Descrizione delle parti

Lato anteriore

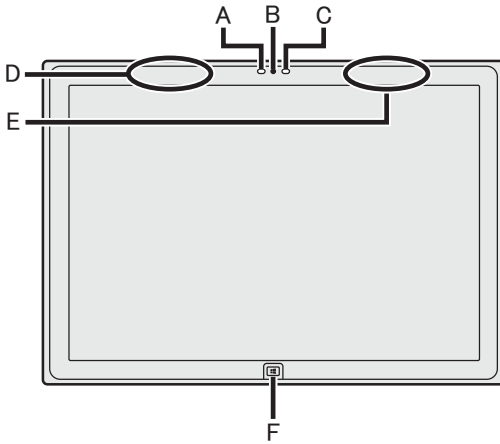

Lato sinistro



Webcam

→ *Reference Manual* "Camera"

A: Indicatore della webcam

B: Obiettivo della webcam

C: Sensore di luci d'ambiente

Il sensore di luci d'ambiente è dotato di una funzione di regolazione automatica della luminosità che regola il display.
(→ pagina 11)

D: Antenna LAN wireless / Antenna Bluetooth

<Solo per modelli con LAN wireless>

<Solo per modelli con Bluetooth>

→ *Reference Manual* "Wireless LAN"
"Bluetooth"

E: Antenna LAN Wireless

<Solo per modelli con LAN wireless>

→ *Reference Manual* "Wireless LAN"

F: Pulsante Windows

→ *Reference Manual* "Hardware Buttons"

G: Interruttore di alimentazione

H: Pulsanti hardware

→ *Reference Manual* "Hardware Buttons"

I: Indicatore LED

: Indicatore di alimentazione

Off: spento/ibernazione, Verde: acceso, Verde lampeggiante: sospensione

: Stato unità

: Stato della scheda di memoria SD (lampeggiante: accesso in corso o richiesta password)

→ *Reference Manual* "SD Memory Card"

: Stato batteria

→ pagina 10 "Quando l'indicatore della batteria non si accende"

→ *Reference Manual* "Battery Power"

J: Blocco di sicurezza

Estrarre il gancio di sicurezza quando si introduce un cavo di sicurezza. Riporre il cavo di sicurezza durante il normale utilizzo.

(Sulla parte in metallo è stato applicato un rivestimento isolante.)

Per ulteriori informazioni, leggere il manuale in dotazione con il cavo.

Lato posteriore

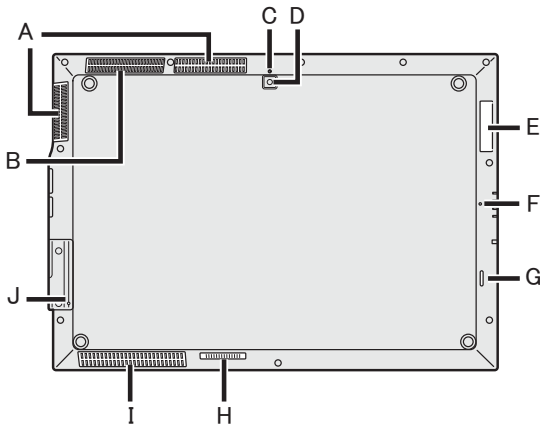

Lato destro

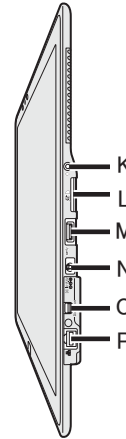

A: Fessure di ventilazione (sfiato)

B: Fessure di ventilazione (ingresso)

Webcam posteriore

<Solo per modelli con webcam posteriore>

→ Reference Manual "Camera"

C: Indicatore della webcam

D: Obiettivo della webcam

E: Slot Smart Card

<Solo per modelli con slot Smart Card>

→ Reference Manual "Smart Card"

F: Microfono

G: Altoparlante

H: Connettore bus di espansione

→ Reference Manual "Cradle"

I: Fessure di ventilazione (ingresso) / Altoparlante

J: Pulsante Ripristina (assistenza fornita da Panasonic)

K: Presa cuffie

È possibile collegare le cuffie.

L: Slot scheda di memoria SD

<Solo per modelli con slot SD>

→ Reference Manual "SD Memory Card"

M: Porta USB 3.0

→ Reference Manual "USB Devices"

N: Presa DC-IN

O: Mini DisplayPort

→ Reference Manual "External Display"

P: Porta LAN

→ Reference Manual "LAN"

Questo computer contiene parti e componenti magnetici nelle zone indicate con un cerchio nell'illustrazione a destra. Evitare il contatto di oggetti metallici o supporti magnetici con queste zone.

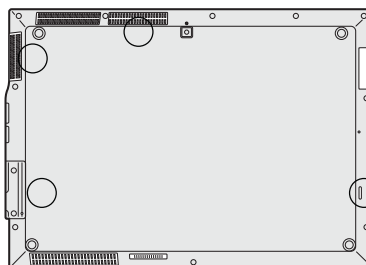

Utilizzo del computer per la prima volta

■ Preparazione

- ① Verificare e identificare gli accessori in dotazione.
In caso vi siano degli accessori mancanti, contattare il Panasonic Technical Support.

- Alimentatore CA. 1 • Cavo CA. 1 • Panno morbido di pulizia 1

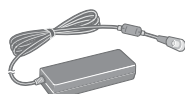

N. modello: CF-AA5713A

→ Reference Manual
"Screen Input Operation"

- ISTRUZIONI PER L'USO (CD-ROM / -R) 1
- Precauzioni di sicurezza e informazioni sulle normative 1
- Prima dell'utilizzo del computer 1

- ② Prima di aprire il sigillo dell'imballaggio del computer, leggere l'ACCORDO DI LICENZA D'USO LIMITATA (→ pagina 26).

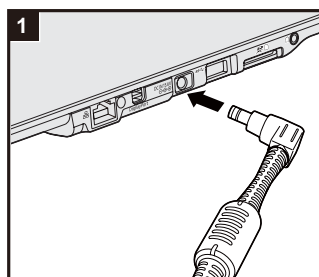

1 Collegare il computer ad una presa di alimentazione.

La ricarica della batteria inizierà automaticamente.

ATTENZIONE

- Non scollegare l'adattatore CA prima di aver completato la procedura Utilizzo del computer per la prima volta.
- Quando si utilizza il computer per la prima volta, non collegare alcun dispositivo periferico fatta eccezione per l'adattatore CA.
- **Uso dell'adattatore CA**
 - Durante i temporali è possibile che si verifichino improvvise cadute di tensione. Quando non si utilizza la sola batteria integrata, si consiglia di usare un gruppo di continuità (UPS), dato che tali eventi possono danneggiare il computer.

2 Accendere il computer.

Tenere premuto l'interruttore di alimentazione (→ pagina 4) finché l'indicatore di alimentazione (→ pagina 4) non si accende.

ATTENZIONE

- Non premere ripetutamente l'interruttore di alimentazione né tenerlo premuto per più di quattro secondi.

3 Selezionare la lingua.

ATTENZIONE

- Scegliere con attenzione la lingua, poiché non sarà possibile modificarla in seguito. Qualora si imposti una lingua errata, sarà necessario reinstallare Windows.

- ① Selezionare la lingua e fare clic su [OK].
L'impostazione della lingua si avvia facendo clic su [OK] nella schermata di conferma.
L'impostazione della lingua e del sistema operativo viene completata in circa 15 minuti.
- ② Quando viene visualizzata la schermata di completamento, fare clic su [OK] per spegnere il computer.

Come iniziare

4 Impostare Windows.

Seguire le istruzioni visualizzate sullo schermo.

- Il computer si riavvia diverse volte. Attendere finché l'indicatore del drive  non si spegne.
 - Dopo aver acceso il computer, lo schermo rimane nero o immutato per un po', ma non si tratta di un malfunzionamento. Attendere un momento fino a che appare la schermata di configurazione di Windows.
 - L'impostazione di Windows richiede circa 20 minuti. Passare al punto successivo, confermando ciascun messaggio sullo schermo.
 - Attenersi alle procedure di seguito.
 - ① Quando viene visualizzato "Attiva sensori", fare clic su [Attiva questo sensore].
 - ② Quando viene visualizzata la schermata [Controllo dell'account utente], fare clic su [Sì].
 - ③ Nella schermata di conferma [Display Rotation Tool], fare clic su [Sì].
- Il computer si riavvia automaticamente e l'impostazione viene attivata.
- È possibile impostare la rete wireless una volta completata la configurazione di Windows.

ATTENZIONE

- Dopo aver effettuato la configurazione di Windows, è possibile modificare nome utente, password, immagine e l'impostazione della sicurezza.
- Ricordarsi la password. Se si dimentica la password, non è possibile utilizzare Windows. È consigliabile creare preventivamente un disco di ripristino password.
- Non utilizzare le seguenti parole come nome utente: CON, PRN, AUX, CLOCK\$, NUL, COM1 - COM9, LPT1 - LPT9, @, &, spazio. In particolare, se si crea un nome utente (nome account) che comprende il simbolo "@", nella schermata di accesso verrà richiesta una password, anche se non è stata impostata alcuna password. Se si prova ad accedere senza inserire una password, viene visualizzato il messaggio "Nome utente o password non corretta." e non sarà possibile accedere a Windows (→ pagina 22).

5 Creare il disco di ripristino.

Un disco di ripristino consente di installare il SO e di ripristinare le condizioni originarie in caso, ad esempio, di danni alla partizione di ripristino della memoria flash. Si consiglia di utilizzare un disco di ripristino prima di utilizzare il computer.

Consultare →  *Reference Manual* "Recovery Disc Creation Utility" per informazioni sulla creazione del disco.

NOTA

- È possibile creare il disco di ripristino del sistema operativo preinstallato al momento dell'acquisto.

NOTA

● PC Information Viewer

Questo computer registra periodicamente informazioni di gestione della memoria flash, ecc. Il volume di dati massimo per ciascuna registrazione è di 1024 byte.

Queste informazioni vengono utilizzate solo per valutare le cause che possono aver causato un guasto della memoria flash. Non sono mai trasmesse al di fuori della rete né sono utilizzate per scopi diversi da quelli sopra descritti.

Per disabilitare la funzione, selezionare [Disable the automatic save function for management information history] in [Hard Disk Status] del PC Information Viewer e fare clic su [OK].

(→  *Reference Manual* "Checking the Computer's Usage Status")

- Se si elimina la partizione di ripristino, non è possibile creare il disco di ripristino.

Utilizzo del computer per la prima volta

■ Durata batteria

Si noti che il computer consuma energia elettrica anche se spento. Se la batteria integrata è completamente carica, la batteria si scaricherà al termine dei periodi indicati nella tabella seguente:

Stato	Periodo di tempo
In sospensione	Circa 4 giorni (Circa 3 giorni con Wake Up dalla funzione LAN cablata attiva)
In ibernazione	Circa 49 giorni (Circa 7 giorni con Wake Up dalla funzione LAN cablata attiva)
Computer spento	Circa 49 giorni (Circa 7 giorni con Power On dalla funzione LAN attiva)

La tabella sovrastante mostra la durata batteria quando la funzione di ricarica continua della porta USB non viene utilizzata.

La durata batteria richiederà leggermente più tempo se non è collegato un cavo LAN al computer, anche quando è attivo Wake Up dalla funzione LAN cablata.

■ Prima di utilizzare la funzione wireless

- ① Toccare l'icona Utility Interruttore Wireless per visualizzare il menu a comparsa.
- ② Selezionare ON per il dispositivo che si desidera attivare.

■ Per modificare la struttura delle partizioni

È possibile ridurre le dimensioni di una partizione esistente per creare spazio su disco non allocato, nel quale è possibile creare una nuova partizione. Nell'impostazione predefinita, è possibile utilizzare una singola partizione.



- ① Fare clic su  (Fare clic per iniziare.), fare clic con il pulsante destro del mouse su [Computer], quindi fare clic su [Gestione].
 - Un utente normale deve immettere una password di amministratore.
- ② Toccare [Gestione disco].
- ③ Toccare a lungo sulla partizione di Windows (l'unità "c" nell'impostazione predefinita), quindi fare clic su [Riduci volume...].
 - La dimensione della partizione dipende dalle caratteristiche tecniche del computer.
- ④ Immettere le dimensioni in [Specificare la quantità di spazio da ridurre, in MB], quindi fare clic su [Riduci].
 - Non è possibile immettere un numero più grande di quello visualizzato.
 - Per selezionare [Reinstall to the OS related partitions.] nell'installazione del sistema operativo (→ pagina 17), sono necessari 70 GB o più per [Dimensione totale in MB dopo la riduzione].
- ⑤ Toccare a lungo [Non allocata] (lo spazio ridotto al punto ④), quindi fare clic su [Nuovo volume semplice...].
- ⑥ Seguire le istruzioni sullo schermo per effettuare le impostazioni, quindi fare clic su [Fine]. Attendere che la formattazione venga completata.

NOTA

- È possibile creare un'ulteriore partizione utilizzando lo spazio non allocato restante, oppure creare dell'altro spazio non allocato.
- Per eliminare una partizione, toccare a lungo sulla partizione, quindi fare clic su [Elimina volume...] al punto ③.

Accensione / Spegnimento

Accensione

Tenere premuto l'interruttore di alimentazione  (→ pagina 4) finché l'indicatore di alimentazione  (→ pagina 4) non si accende.

NOTA

- Non premere ripetutamente l'interruttore di alimentazione.
- Il computer verrà spento forzatamente se si tiene premuto l'interruttore di alimentazione per più di quattro secondi.
- Una volta spento il computer, attendere dieci secondi o oltre prima di riaccenderlo.
- Non eseguire la seguente operazione finché l'indicatore dell'unità  non si spegne.
 - Collegare o scollegare l'adattatore CA
 - Premere l'interruttore di alimentazione
 - Toccare lo schermo o il mouse/la tastiera esterni.

Spegnimento

- ① Spegnere il computer.
Fare clic su  (Fare clic per iniziare.) - [Arresta il sistema].

Precauzioni per evitare l'avvio/lo spegnimento

- Evitare di eseguire le seguenti operazioni:
 - Collegare o scollegare l'adattatore CA
 - Premere l'interruttore di alimentazione
 - Toccare lo schermo o il mouse/la tastiera esterni

NOTA

- Al momento dell'acquisto sono attivate le seguenti opzioni di risparmio energetico:
 - Lo schermo si spegne automaticamente dopo:
 - 10 minuti (quando si collega l'adattatore CA) di inattività
 - 5 minuti (con alimentazione a batteria) di inattività
 - Il computer entra automaticamente in standby^{*1} dopo:
 - 20 minuti (quando si collega l'adattatore CA) di inattività
 - 15 minuti (con alimentazione a batteria) di inattività
- ^{*1} Consultare  *Reference Manual* "Sleep or Hibernation Functions" per informazioni sul ripristino dallo standby.

■ Utilizzo delle periferiche

Per evitare danni ai dispositivi, attenersi alle seguenti istruzioni e al Reference Manual. Leggere attentamente i manuali di istruzioni delle periferiche.

- Utilizzare solamente periferiche conformi alle specifiche del computer.
- Collegare i connettori nella posizione corretta.
- Nel caso l'inserimento risultasse difficoltoso, non tentare di forzare ma verificare la forma del connettore, direzione, allineamento dei pin e così via.
- Se sono state fornite viti, serrarle correttamente.
- Durante il trasporto del computer, rimuovere i cavi. Non tirare i cavi.

■ Protezione del computer dall'utilizzo non autorizzato per mezzo della LAN wireless/Bluetooth

<Solo per modelli con LAN wireless/Bluetooth>

- Prima di utilizzare la LAN wireless/Bluetooth, eseguire le impostazioni corrette, quali la codifica dei dati.

■ Ricalibrazione della batteria

- La ricalibrazione della batteria potrebbe richiedere molto tempo a causa dell'alta capacità della batteria. Non si tratta di un malfunzionamento.

<Quando si esegue la "Ricalibrazione della batteria" dopo aver chiuso Windows>

- Completamente carica: Circa 2,5 ore
- Completamente scarica: Circa 2 ore

Quando si esegue la "Ricalibrazione della batteria" senza aver prima chiuso Windows, potrebbe essere necessario più tempo per caricare/scaricare.

■ Sensori

Il presente computer è dotato di quattro sensori (sensore di accelerazione, sensore giroscopico, sensore magnetico, sensore di luci d'ambiente) utilizzabile con tutti i software compatibili.

Poiché la precisione di ciascuna uscita del sensore dipende dall'ambiente operativo e da altre condizioni, il risultato deve essere utilizzato solo come riferimento.

Il sensore di accelerazione, il sensore giroscopico e il sensore magnetico sono situati nella parte inferiore sinistra del display LCD. I risultati del rilevamento di ciascun sensore possono variare a seconda del modo in cui si tiene il computer, del software applicativo in uso e di altri fattori.

■ Regolazione automatica della luminosità

Il computer è dotato di una funzione di regolazione automatica della luminosità che regola il display in base al sensore di luci d'ambiente. È possibile regolare la funzione di regolazione automatica come segue.

- ① Fare clic su  (Fare clic per iniziare.) - [Pannello di controllo] - [Hardware e suoni] - [Opzioni risparmio energia].
- ② Fare clic su [Modifica impostazioni combinazione] per la combinazione per il risparmio di energia attualmente utilizzata.
- ③ Fare clic su [Cambia impostazioni avanzate risparmio energia] e fare doppio clic su [Schermo].
- ④ Fare doppio clic su [Attiva luminosità adattiva], effettuare le impostazioni necessarie e fare clic su [OK].

Impostare ciascuna voce su ON per regolare automaticamente la luminosità del display.

Il sensore di luci d'ambiente si trova nella parte superiore del display LCD.

La luce ambientale non può essere rilevata correttamente se l'area è ostruita o sporca.

Manipolazione e manutenzione

● Sensore magnetico

Il sensore magnetico del computer rileva il geomagnetismo. Pertanto, il sensore magnetico potrebbe non funzionare correttamente e i valori potrebbero essere imprecisi soprattutto nei seguenti ambienti.

- All'interno o in prossimità di strutture in acciaio come edifici o ponti
- All'interno o in prossimità di automobili oppure in prossimità di linee elettriche ferroviarie
- In prossimità di mobili metallici o apparecchiature
- Quando l'adattatore CA o altre periferiche vengono avvicinati al computer
- In prossimità di magneti, altoparlanti o altri oggetti con forti campi magnetici

Le indicazioni magnetiche indicate dal sensore magnetico potrebbero non essere accurate subito dopo l'acquisto o in ambienti con scarsi campi magnetici.

In tali casi, accendere il computer e spostarlo come segue.

- ① Tenere il computer in modo che il lato dello schermo sia rivolto verso l'alto e sia in piano.
- ② Tenendo il computer in piano, ruotarlo di 90 gradi o oltre in senso orario.
- ③ Riportare il computer alla posizione ① e ruotarlo di 90 gradi o oltre in senso antiorario.
- ④ Riportare il computer alla posizione ①.
- ⑤ Inclinare il computer di 90 gradi o oltre a sinistra in modo che il lato sinistro del computer si inclini verso il basso.
- ⑥ Riportare il computer alla posizione ① e inclinarlo di 90 gradi o oltre a destra in modo che il lato destro del computer si inclini verso il basso.

ATTENZIONE

- Tenere saldamente il computer quando lo si sposta. Forti urti conseguenti alla caduta del computer potrebbero causare danni.

Manutenzione

Eliminare immediatamente eventuali gocce d'acqua o altre macchie che possano entrare in contatto con la superficie del pannello a cristalli liquidi. In caso contrario, la superficie potrebbe macchiarsi.

Pulizia del pannello LCD

Usare il panno morbido di pulizia in dotazione con il computer. (Per ulteriori informazioni, consultare "Suggestions About Cleaning the LCD Surface" →  *Reference Manual* "Screen Input Operation".)

Pulizia di zone diverse dal pannello LCD

Pulire con un panno morbido e asciutto, ad esempio una garza. Quando si utilizza un detergente, inumidire un panno morbido con detergente diluito con acqua e strizzarlo accuratamente.

ATTENZIONE

- Non utilizzare benzene, solventi o alcol denaturato, in quanto possono danneggiare le superfici scolorendole ecc. Non utilizzare prodotti disponibili in commercio per la pulizia della casa e cosmetici, poiché possono contenere componenti dannosi per la superficie dell'apparecchiatura.
- Non applicare acqua o detergente direttamente sul computer, in quanto il liquido potrebbe penetrare nel computer e provocare malfunzionamenti o danni.

Smaltimento del computer

<Per Europa e Stati Uniti/Canada>

Avvertenza per i clienti

Non rimuovere da soli la batteria. La batteria deve essere rimossa da personale qualificato. Quando si procede allo smaltimento di questo prodotto, assicurarsi di contattare personale qualificato per la rimozione della batteria.

Avvertenza: la batteria deve essere rimossa da personale qualificato



Procedere allo smaltimento corretto di questo prodotto in conformità ai regolamenti locali dopo aver rimosso la batteria come illustrato nella procedura seguente.

■ Preparazione

- Rimuovere tutte le periferiche (scheda di memoria SD, ecc.).
- Cancellare i dati archiviati. (→  Reference Manual "Erasing Flash Memory Data")

ATTENZIONE

- Smontare il computer esclusivamente nei casi in cui sia necessario procedere al suo smaltimento.
- Consultare "Precauzioni di sicurezza e informazioni sulle normative" per le precauzioni relative allo smaltimento del computer.

1. Spegnerne completamente il computer. (→ pagina 9)
 - Non utilizzare la modalità sospensione/ibernazione.
2. Mentre si collega l'adattatore CA, premere contemporaneamente entrambi i pulsanti volume (+  e  -) per almeno dieci secondi. L'alimentazione della batteria integrata si arresta.
 - Scollegare l'adattatore CA, premere il pulsante di alimentazione per almeno 1 secondo e verificare che il computer non si avvii.
3. Capovolgere il computer e rimuovere con un attrezzo sottile e appuntito il sigillo (A), posto sul lato della copertura dell'interfaccia.

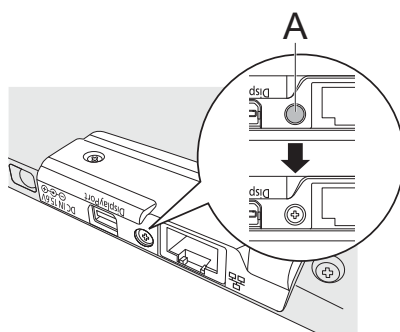

4. Rimuovere le viti (3), e sollevare la copertura dell'interfaccia da rimuovere.

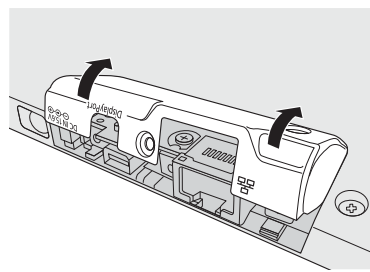
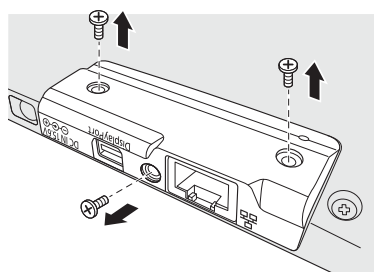

Manipolazione e manutenzione

5. Rimuovere la vite d'argento.

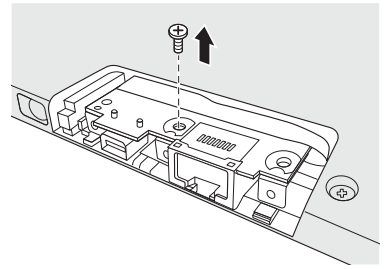

6. Rimuovere le viti (10).

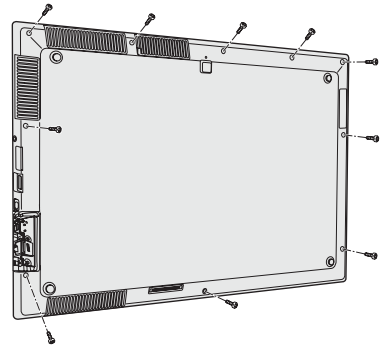

7. Sganciare i fermi nella parte superiore del pannello (①), quindi aprire quest'ultimo dal lato destro (②).

- Il lato sinistro del pannello è collegato al computer con un cavo. Non tirare il cavo.

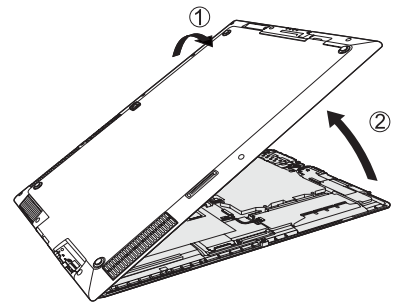

8. Scollegare il connettore (B).
Isolare i connettori della batteria integrata ricoprendoli ad esempio con del nastro plastificato.

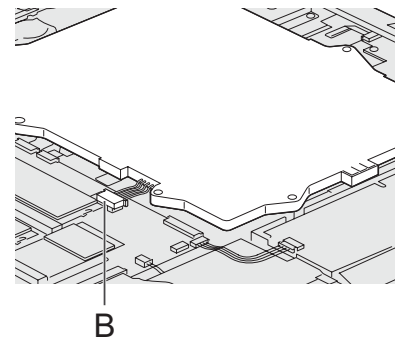

9. Rimuovere le viti (7) che fissano la batteria integrata (C), quindi rimuovere la batteria (C).

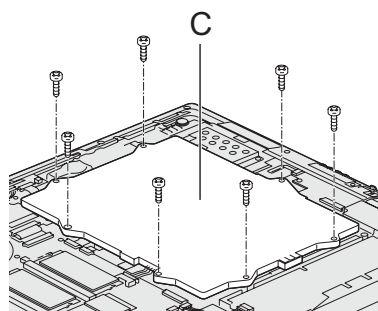

Installazione del software





L'installazione del software ripristina le condizioni originarie del computer. Quando si installa il software, i dati della memoria flash vengono cancellati.

Effettuare il backup dei dati importanti su un altro computer o hard disk esterno prima dell'installazione.

ATTENZIONE

- Non eliminare la partizione di ripristino sulla memoria flash. La partizione di ripristino non è disponibile per la memorizzazione dei dati.
Per controllare la partizione di ripristino, adottare i seguenti metodi.
 - ① Fare clic su  (Fare clic per iniziare.), fare clic con il pulsante destro del mouse su [Computer], quindi fare clic su [Gestione].
 - Un utente normale deve immettere una password di amministratore.
 - ② Toccare [Gestione disco].

NOTA

- Al posto della tastiera è possibile utilizzare i seguenti tasti.
 -  : ↓ tasto
 - +  : ↑ tasto
 -  : Tasto Invio
 -  : Tasto F2 (Impostazione predefinita)
- Collegare l'adattatore CA e non rimuoverlo finché non si completa l'installazione.

■ Ripristino della memoria flash

È possibile reinstallare il sistema operativo pre-installato al momento dell'acquisto.

Preparazione

- Rimuovere tutte le periferiche.

1 **Accendere il computer e toccare diverse volte l'angolo superiore sinistro dello schermo mentre viene visualizzata la schermata di avvio [Panasonic].**

Setup Utility si avvia.

- Se la schermata di avvio [Panasonic] non viene visualizzata, accendere il computer toccando l'angolo superiore sinistro dello schermo.
- Se viene richiesta una password, immettere la password supervisore.

2 **Annotare tutti i contenuti della Setup Utility, toccare [Exit] e toccare due volte [Load Default Values].**

Alla visualizzazione del messaggio di conferma, fare clic su [Yes].

3 **Toccare [Exit], quindi toccare due volte [Save Values and Reboot].**

Alla visualizzazione del messaggio di conferma, fare clic su [Yes].

Il computer verrà riavviato.

4 **Toccare la parte superiore sinistra dello schermo mentre è visualizzata la schermata di avvio [Panasonic].**

Setup Utility si avvia.

- Se viene richiesta una password, immettere la password supervisore.

5 **Selezionare il menu [Exit], quindi toccare due volte [Recovery Partition].**

6 **Fare clic su [Next].**

7 Fare clic su [Reinstalla Windows.] e fare clic su [Next].

Viene visualizzato il Contratto di licenza.

8 Fare clic su [Yes, I agree to the provisions above and wish to continue!] e fare clic su [Next].**9 Fare clic su [Next].**

Se si visualizza l'opzione, selezionare l'impostazione e fare clic su [Next].

- [Reinstall Windows to the whole Disk to factory default.]

Selezionare questa opzione per ripristinare le impostazioni predefinite di Windows.

Dopo l'installazione, è possibile creare una nuova partizione. Per informazioni sulla creazione di una nuova partizione, consultare "Per modificare la struttura delle partizioni" (→ pagina 8).

- [Reinstall to the OS related partitions.]^{*1}

Selezionare questa opzione quando la memoria flash è già stata divisa in diverse partizioni. Per informazioni sulla creazione di una nuova partizione, consultare "Per modificare la struttura delle partizioni" (→ pagina 8).

È possibile mantenere la struttura delle partizioni esistente.

^{*1} Ciò non appare se non è possibile installare Windows alla partizione di ripristino e l'area utilizzabile da Windows.

10 Alla visualizzazione del messaggio di conferma, fare clic su [YES].**11 Selezionare la lingua e fare clic su [OK].**

Per annullare la procedura di ripristino, fare clic su [CANCEL], quindi fare clic sul segno  che appare nell'angolo in alto a destra dello schermo.

12 Alla visualizzazione del messaggio di conferma, fare clic su [OK].

L'installazione si avvia in base alle istruzioni visualizzate sullo schermo. (L'operazione richiede circa 15 minuti.)

- Non interrompere l'installazione, ad esempio spegnendo il computer o eseguendo altre operazioni.

Altrimenti l'installazione potrebbe risultare non disponibile poiché Windows potrebbe non avviarsi o i dati potrebbero essere corrotti.

13 Quando viene visualizzata la schermata della procedura di completamento, fare clic su [OK] per spegnere il computer.**14 Accendere il computer.**

- Se viene richiesta una password, immettere la password supervisore.

15 Eseguire "Utilizzo del computer per la prima volta", iniziando dal punto 4, "Impostare Windows" (→ pagina 7).**16 Se necessario, avviare la Setup Utility e modificare le impostazioni secondo le proprie esigenze.****17 Eseguire Windows Update.**

Installazione del software

■ Uso del disco di ripristino

Utilizzare il disco di ripristino alle seguenti condizioni.

- Si è dimenticata la password di amministratore.
- L'installazione non è completa. La partizione di ripristino della memoria flash potrebbe essere danneggiata.

Preparazione

- Preparare quanto segue:
 - Disco di ripristino (→  *Reference Manual* "Recovery Disc Creation Utility")
 - Unità USB DVD (opzionale) (fare riferimento ai cataloghi più aggiornati e ad altre fonti per maggiori informazioni sui prodotti disponibili)
- Rimuovere tutte le periferiche (tranne l'unità USB DVD).

1 Collegare l'unità DVD alla porta USB.

2 Avviare Setup Utility.

Accendere il computer e toccare la parte superiore sinistra dello schermo mentre è visualizzata la schermata di avvio [Panasonic].

- Se non viene visualizzata la schermata di avvio [Panasonic], accendere il computer toccando la parte superiore sinistra dello schermo.
- Se viene richiesta una password, immettere la password supervisore.

3 Annotare tutti i contenuti della Setup Utility, toccare [Exit] e toccare due volte [Load Default Values].

Alla visualizzazione del messaggio di conferma, fare clic su [Yes].

4 Controllare l'impostazione [UEFI Boot] di Setup Utility.

Quando si utilizza il disco di ripristino per Windows 7: [Enabled]

5 Inserire il disco di ripristino nell'unità DVD.

6 Tappare [Exit], quindi toccare due volte [Save Values and Reboot].

Alla visualizzazione del messaggio di conferma, fare clic su [Yes].

Il computer verrà riavviato.

7 Premere il pulsante (Blocco rotazione) durante la visualizzazione della schermata di avvio [Panasonic].

Setup Utility si avvia.

- Se viene richiesta una password, immettere la password supervisore.

8 Tappare [Exit], quindi toccare due volte l'unità DVD in [Boot Override].

Il computer verrà riavviato.

9 Fare clic su [Next].

10 Fare clic su [Reinstall Windows.] e fare clic su [Next].

11 Nella schermata License Agreement, fare clic su [Yes, I agree to the provisions above and wish to continue!] e fare clic su [Next].

12 Fare clic su [Next].

- [Reinstall with HDD recovery partition.]
Metodo di ripristino standard.
È possibile effettuare il ripristino dalla partizione di ripristino.
- [Reinstall without HDD recovery partition.]
Maggiore spazio utilizzabile sull'hard disk.
NON è possibile effettuare il ripristino dalla partizione di ripristino.
Quando si seleziona questa opzione, non è più possibile creare un disco di ripristino dopo l'operazione di ripristino.

ATTENZIONE

- Scegliere con attenzione la voce precedente, poiché non sarà possibile modificarla in seguito.

13 Fare clic su [Next].

14 Alla visualizzazione del messaggio di conferma, fare clic su [YES].

15 Selezionare la lingua e fare clic su [OK].

Per annullare la procedura di ripristino, fare clic su [CANCEL], quindi fare clic sul segno  che appare nell'angolo in alto a destra dello schermo.

16 Alla visualizzazione del messaggio di conferma, fare clic su [OK].

L'installazione si avvia in base alle istruzioni visualizzate sullo schermo. (L'operazione richiede circa 60 minuti.)

- Non interrompere l'installazione, ad esempio spegnendo il computer.
Altrimenti l'installazione potrebbe risultare non disponibile poiché Windows potrebbe non avviarsi o i dati potrebbero essere corrotti.
- ## 17 Quando viene visualizzata la schermata della procedura di completamento, rimuovere il disco di ripristino e l'unità DVD.
- ## 18 Fare clic su [OK] per spegnere il computer.
- ## 19 Accendere il computer.
- Se viene richiesta una password, immettere la password supervisore.
- ## 20 Eseguire "Utilizzo del computer per la prima volta", iniziando dal punto 4, "Impostare Windows" (→ pagina 7).
- ## 21 Se necessario, avviare la Setup Utility e modificare le impostazioni secondo le proprie esigenze.
- ## 22 Eseguire Windows Update.





Ricerca guasti (base)

Quando si verifica un problema, attenersi alle istruzioni seguenti. Viene inoltre fornita una guida avanzata per la ricerca guasti nel "Reference Manual". Qualora si verifichi un problema software, consultare il manuale di istruzioni per il software. Se il problema persiste, contattare il Panasonic Technical Support. È possibile verificare lo stato del computer in PC Information Viewer (→  Reference Manual "Troubleshooting (Advanced)").

■ Accensione

<p>Impossibile avviare il computer. L'indicatore d'alimentazione o l'indicatore della batteria non è acceso.</p>	<ul style="list-style-type: none"> ● Collegare l'adattatore CA. ● Rimuovere e l'adattatore CA, quindi ricollegarli. ● Se alla porta USB è collegato un dispositivo, scollegare tale dispositivo, oppure impostare [USB Port] o [Legacy USB Support] su [Disabled] nel menu [Advanced] della Setup Utility. ● Controllare l'impostazione [UEFI Boot] di Setup Utility. [UEFI Boot] deve essere impostato su [Disabled].
<p>Si è dimenticata la password.</p>	<ul style="list-style-type: none"> ● Supervisor Password o User Password: Contattare il Panasonic Technical Support. ● Password amministratore: <ul style="list-style-type: none"> • Se si possiede un disco di ripristino password, sarà possibile reimpostare la password amministratore. Inserire il disco e immettere una password errata qualsiasi, seguire quindi le istruzioni a video e impostare una nuova password. • Se non si possiede un disco di ripristino password, installare (→ pagina 16) e configurare Windows, quindi impostare una nuova password.
<p>Appare il messaggio di conferma "Remove disks or other media. Press any key to restart" o simile.</p>	<ul style="list-style-type: none"> ● Se alla porta USB è collegato un dispositivo, scollegare tale dispositivo, oppure impostare [USB Port] o [Legacy USB Support] su [Disabled] nel menu [Advanced] della Setup Utility. ● Se il problema persiste dopo aver rimosso il disco, potrebbe trattarsi di un guasto della memoria flash. Contattare il Panasonic Technical Support.
<p>L'avvio e il funzionamento di Windows sono lenti.</p>	<ul style="list-style-type: none"> ● Avviare la Setup Utility (→  Reference Manual "Setup Utility") per ripristinare le impostazioni predefinite Setup Utility (escluse le password). Avviare Setup Utility ed eseguire nuovamente le impostazioni. (Notare che la velocità di esecuzione dipende dall'applicazione software impiegata, pertanto questa operazione potrebbe non aumentare la velocità di Windows.) ● Se dopo l'acquisto è stato installato un software residente, disattivarlo.
<p>La data e l'ora sono errate.</p>	<ul style="list-style-type: none"> ● Eseguire le impostazioni corrette. <ol style="list-style-type: none"> ① Aprire Pannello di controllo. ② Fare clic su [Orologio e opzioni internazionali] - [Data e ora]. ③ Fare clic su [Modifica fuso orario...]. ④ Selezionare il fuso orario, e quindi fare clic su [OK]. ⑤ Fare clic su [Modifica data e ora...], e quindi impostare data e ora. ● Qualora il problema persista, potrebbe rendersi necessario sostituire la batteria dell'orologio interno. Contattare il Panasonic Technical Support. ● Quando il computer è collegato alla LAN, verificare data e ora del server. ● Questo computer non riconoscerà correttamente gli anni a partire dal 2100 D.C.
<p>Appare la schermata [Executing Battery Recalibration].</p>	<ul style="list-style-type: none"> ● La ricalibrazione della batteria è stata annullata prima dell'ultimo spegnimento di Windows. Per avviare Windows, spegnere il computer con l'interruttore di alimentazione, quindi riaccenderlo.

■ Accensione

<p>[Enter Password] non appare quando il computer riprende a funzionare dalla modalità di sospensione/ibernazione.</p>	<ul style="list-style-type: none"> ● Selezionare [Enabled] in [Password On Resume] nel menu [Security] della Setup Utility (➔  Reference Manual "Setup Utility"). ● La password di Windows può essere utilizzata al posto della password impostata su Setup Utility. <ol style="list-style-type: none"> ① Aprire Pannello di controllo. <ul style="list-style-type: none"> Fare clic su  (Fare clic per iniziare.) - [Pannello di controllo]. ② Fare clic su [Sistema e sicurezza] - [Opzioni risparmio energia] - [Richiedi password alla riattivazione] e aggiungere un segno di spunta per [Richiedi password].
<p>Impossibile riprendere.</p>	<ul style="list-style-type: none"> ● Potrebbe essere stata eseguita una delle seguenti operazioni. Premere l'interruttore di alimentazione per accendere il computer. I dati non salvati verranno persi. <ul style="list-style-type: none"> • In modalità di sospensione, è stato scollegato l'adattatore CA, oppure è stata collegata o scollegata una periferica. • L'interruttore di alimentazione è stato premuto per oltre quattro secondi per spegnere forzatamente il computer. ● Un errore può verificarsi quando il computer entra automaticamente in modalità di sospensione o ibernazione mentre è attivo lo screensaver. In questo caso, disattivare lo screensaver o modificarne l'immagine visualizzata.
<p>Altri problemi di avvio.</p>	<ul style="list-style-type: none"> ● Avviare la Setup Utility (➔  Reference Manual "Setup Utility") per ripristinare le impostazioni predefinite Setup Utility (escluse le password). Avviare Setup Utility ed eseguire nuovamente le impostazioni. ● Rimuovere tutte le periferiche. ● Controllare se si è verificato un errore del disco. <ol style="list-style-type: none"> ① Rimuovere tutte le periferiche, incluso un eventuale schermo esterno. ② Aprire "Computer". <ul style="list-style-type: none"> Fare clic su  (Fare clic per iniziare.) - [Computer]. ③ Fare clic con il pulsante destro su [Windows (C:)] e fare clic su [Proprietà]. ④ Fare clic su [Strumenti] - [Esegui ScanDisk...]. <ul style="list-style-type: none"> • Un utente normale deve immettere una password di amministratore. ⑤ Selezionare le opzioni in [Opzioni controllo disco] e fare clic su [Avvia]. ⑥ Fare clic su [Pianifica il controllo del disco] e riavviare il computer. ● Collegare la tastiera esterna e avviare il computer in Modalità Provvisoria, quindi controllare i dettagli dell'errore. All'accensione, quando viene chiusa la schermata di avvio [Panasonic]^{*1}, tenere premuto F8 finché non viene visualizzato Menu opzioni avanzate di Windows. Selezionare la modalità provvisoria e premere Invio. <p>^{*1} Se [Password On Boot] è impostato su [Enabled] nel menu [Security] di Setup Utility, viene visualizzato [Enter Password] quando la schermata di avvio [Panasonic] scompare. Non appena viene immessa la password e viene premuto Invio, tenere premuto F8.</p>

■ Inserimento della password

<p>Anche dopo aver immesso la password, viene visualizzata di nuovo la schermata di immissione password.</p>	<p><Solo se è collegata la tastiera esterna></p> <ul style="list-style-type: none"> ● Il computer potrebbe essere in modalità ten-key. Disattivare la modalità ten-key, quindi immettere la password. ● Il computer potrebbe essere in modalità Bloc Maiusc. Disattivare la modalità Bloc Maiusc, quindi immettere la password.
--	---

Ricerca guasti (base)

■ Inserimento della password

Non è possibile accedere a Windows. (Viene visualizzato il messaggio "Nome utente o password non corretta".)	<ul style="list-style-type: none">● Il nome utente (nome account) include un segno "@".<ul style="list-style-type: none">- Se è presente un altro nome di account utente: Accedere a Windows utilizzando un altro nome di account utente ed eliminare il nome di account che include "@". Creare un nuovo nome di account.- Se non è presente un altro nome di account: È necessario reinstallare Windows (→ pagina 16).
--	---



■ Spegnimento

Windows non si chiude.	<ul style="list-style-type: none">● Rimuovere i dispositivi USB.● Attendere 1 o 2 minuti. Non si tratta di un malfunzionamento.
------------------------	--

■ Display

Nessuna visualizzazione.	<ul style="list-style-type: none">● Potrebbe essere selezionato il display esterno. Operare sul display esterno utilizzando la tastiera/il mouse esterni.<ol style="list-style-type: none">① Toccare a lungo il desktop, quindi toccare [Risoluzione dello schermo].② Selezionare la modalità di funzionamento in [Più schermi].③ Toccare [Applica].④ Toccare [Mantieni le modifiche].⑤ Toccare [OK].● Quando si utilizza uno schermo esterno,<ul style="list-style-type: none">• Verificare la connessione del cavo.• Accendere lo schermo.• Verificare le impostazioni dello schermo esterno.● Lo schermo è stato spento dalla funzione di risparmio energetico. Per riprendere, toccare lo schermo.● La funzione di risparmio energetico ha attivato la modalità di sospensione o ibernazione del computer. Per riprendere, premere l'interruttore di alimentazione.
Lo schermo è scuro.	<ul style="list-style-type: none">● Quando l'adattatore CA non è collegato, lo schermo è più scuro. Aprire la Dashboard for Panasonic PC e regolare la luminosità. Aumentando la luminosità, si aumenta il consumo della batteria. È possibile regolare la luminosità a livelli diversi, in base al collegamento o meno dell'adattatore CA.● Per impostazione predefinita, la luminosità dello schermo si regola automaticamente in base alla luce ambientale rilevata dal sensore di luci d'ambiente. È possibile regolare le impostazioni di questo sensore (→ pagina 11).
Lo schermo è confuso.	<ul style="list-style-type: none">● La modifica del numero di colori dello schermo e della risoluzione può avere un effetto sullo schermo. Riavviare il computer.● La connessione/disconnessione di uno schermo esterno può avere un effetto sullo schermo. Riavviare il computer.
Lo schermo esterno non funziona normalmente.	<ul style="list-style-type: none">● Se lo schermo esterno non supporta la funzione di risparmio energetico, questo potrebbe non funzionare correttamente quando il computer passa a tale modalità. Spegnere lo schermo esterno.
Impossibile ruotare lo schermo.	<ul style="list-style-type: none">● Il programma applicativo attualmente in esecuzione potrebbe non supportare la rotazione dell'immagine. Abbandonare il programma, quindi provare a ruotare l'immagine. Ciò potrebbe migliorarne lo stato.● Quando la rotazione automatica è disattivata, il display non ruota automaticamente.● Se al computer è collegato un display esterno e il computer viene ruotato durante la modalità [Estendi]: La schermata del display esterno non ruota. La schermata dell'LCD interno resta in posizione orizzontale e non ruota.

■ Schermo

Il puntatore non funziona.	<ul style="list-style-type: none"> ● Quando si utilizza il mouse esterno, collegarlo correttamente. ● Riavviare il computer utilizzando la tastiera/il mouse esterni. ● Se il computer non risponde ai comandi inviati dalla tastiera/dal mouse esterni, leggere “Nessuna risposta” (→ vedere sotto).
Il touchscreen non funziona correttamente.	<ul style="list-style-type: none"> ● Assicurarsi che la messa a terra della spina CA sia collegato correttamente. ● Se un dispositivo che emette forti onde radio vicino a questo prodotto, deve essere tenuto lontano. ● Quando il computer entra in modalità sicura, azionarlo con un mouse esterno. ● Il problema può essere migliorato regolando la sensibilità mediante il seguente software applicativo. <ol style="list-style-type: none"> ① Toccare  (Start) - [Tutti i programmi] - [ELAN] - [Touch Screen Control Panel]. Seguire le istruzioni visualizzate sullo schermo.
Disabilitare la funzione touchscreen?	<ul style="list-style-type: none"> ● Utilizzando il seguente software applicativo si disabilita la funzione touchscreen. <ol style="list-style-type: none"> ① Toccare  (Start) - [Tutti i programmi] - [Panasonic] - [Touch Screen Switch Utility]. Seguire le istruzioni visualizzate sullo schermo.

■ Manuale a video

“This page cannot be displayed (Non è possibile visualizzare questa pagina)” o viene visualizzato “Script Error (Errore di script)”.	<ul style="list-style-type: none"> ● Toccare un'altra pagina nel manuale a video. ● Uscire e riavviare il manuale a video.
--	--

■ Altri

Nessuna risposta.	<ul style="list-style-type: none"> ● Aprire Task Manager e chiudere l'applicazione software che non risponde. ● Una schermata d'immissione (ad es. la schemata d'immissione password all'accensione) potrebbe essere nascosta dietro un'altra finestra. Toccare le icone delle applicazioni nella parte inferiore dello schermo per verificare. ● Premere l'interruttore di alimentazione per almeno quattro secondi per spegnere il computer, quindi premerlo nuovamente per riaccenderlo. Se il programma applicativo non funziona normalmente, disinstallarlo quindi reinstallarlo. Per disinstallarlo, <ol style="list-style-type: none"> ① Aprire Pannello di controllo. <ol style="list-style-type: none"> 1. Fare clic su  (Fare clic per iniziare.) - [Pannello di controllo]. ② Fare clic su [Programmi] - [Disinstalla un programma]. ● Quando si collega un dispositivo periferico da utilizzare con questo computer per la prima volta, potrebbero essere necessari alcuni minuti per l'aggiornamento del driver. Attendere il completamento dell'aggiornamento. ● Con un forte rumore delle onde radio dall'esterno, il touchscreen potrebbe non funzionare correttamente. <ul style="list-style-type: none"> • Se un dispositivo che emette forti onde radio vicino a questo prodotto, deve essere tenuto lontano. • Assicurarsi che la messa a terra della spina CA sia collegato correttamente. • Se la sorgente delle onde radio non può essere tenuta lontana, azionarlo con un mouse esterno.
Impossibile connettersi ad una rete.	<ul style="list-style-type: none"> ● Impostare ([Wireless LAN] / [Bluetooth] di [Wireless Configuration]) su [Enabled] nel menu [Advanced] della Setup Utility (Wireless Configuration).

LIMITED USE LICENSE AGREEMENT

THE SOFTWARE PROGRAM(S) (“PROGRAMS”) FURNISHED WITH THIS PANASONIC PRODUCT (“PRODUCT”) ARE LICENSED ONLY TO THE END-USER (“YOU”), AND MAY BE USED BY YOU ONLY IN ACCORDANCE WITH THE LICENSE TERMS DESCRIBED BELOW. YOUR USE OF THE PROGRAMS SHALL BE CONCLUSIVELY DEEMED TO CONSTITUTE YOUR ACCEPTANCE OF THE TERMS OF THIS LICENSE.

Panasonic Corporation has developed or otherwise obtained the Programs and hereby licenses their use to you. You assume sole responsibility for the selection of the Product (including the associated Programs) to achieve your intended results, and for the installation, use and results obtained therefrom.

LICENSE

- A. Panasonic Corporation hereby grants you a personal, non-transferable and non-exclusive right and license to use the Programs in accordance with the terms and conditions stated in this Agreement. You acknowledge that you are receiving only a LIMITED LICENSE TO USE the Programs and related documentation and that you shall obtain no title, ownership nor any other rights in or to the Programs and related documentation nor in or to the algorithms, concepts, designs and ideas represented by or incorporated in the Programs and related documentation, all of which title, ownership and rights shall remain with Panasonic Corporation or its suppliers.
- B. You may use the Programs only on the single Product which was accompanied by the Programs.
- C. You and your employees and agents are required to protect the confidentiality of the Programs. You may not distribute or otherwise make the Programs or related documentation available to any third party, by time-sharing or otherwise, without the prior written consent of Panasonic Corporation.
- D. You may not copy or reproduce, or permit to be copied or reproduced, the Programs or related documentation for any purpose, except that you may make one (1) copy of the Programs for backup purposes only in support of your use of the Programs on the single Product which was accompanied by the Programs. You shall not modify, or attempt to modify, the Programs.
- E. You may transfer the Programs and license them to another party only in connection with your transfer of the single Product which was accompanied by the Programs to such other party. At the time of such a transfer, you must also transfer all copies, whether in printed or machine readable form, of every Program, and the related documentation, to the same party or destroy any such copies not so transferred.
- F. You may not remove any copyright, trademark or other notice or product identification from the Programs and you must reproduce and include any such notice or product identification on any copy of any Program.

YOU MAY NOT REVERSE ASSEMBLE, REVERSE COMPILE, OR MECHANICALLY OR ELECTRONICALLY TRACE THE PROGRAMS, OR ANY COPY THEREOF, IN WHOLE OR IN PART.

YOU MAY NOT USE, COPY, MODIFY, ALTER, OR TRANSFER THE PROGRAMS OR ANY COPY THEREOF, IN WHOLE OR IN PART, EXCEPT AS EXPRESSLY PROVIDED IN THE LICENSE.

IF YOU TRANSFER POSSESSION OF ANY COPY OF ANY PROGRAM TO ANOTHER PARTY, EXCEPT AS PERMITTED IN PARAGRAPH E ABOVE, YOUR LICENSE IS AUTOMATICALLY TERMINATED.

TERM

This license is effective only for so long as you own or lease the Product, unless earlier terminated. You may terminate this license at any time by destroying, at your expense, the Programs and related documentation together with all copies thereof in any form. This license will also terminate effective immediately upon occurrence of the conditions thereof set forth elsewhere in this Agreement, or if you fail to comply with any term or condition contained herein. Upon any such termination, you agree to destroy, at your expense, the Programs and related documentation together with all copies thereof in any form.

YOU ACKNOWLEDGE THAT YOU HAVE READ THIS AGREEMENT, UNDERSTAND IT AND AGREE TO BE BOUND BY ITS TERMS AND CONDITIONS. YOU FURTHER AGREE THAT IT IS THE COMPLETE AND EXCLUSIVE STATEMENT OF THE AGREEMENT BETWEEN US, WHICH SUPERSEDES ANY PROPOSAL OR PRIOR AGREEMENT, ORAL OR WRITTEN, AND ANY OTHER COMMUNICATIONS BETWEEN US, RELATING TO THE SUBJECT MATTER OF THIS AGREEMENT.

ACCORDO DI LICENZA D'USO LIMITATA

IL/I PROGRAMMA/I SOFTWARE ("PROGRAMMI") FORNITI UNITAMENTE A QUESTO PRODOTTO PANASONIC ("PRODOTTO") VENGONO CONCESSI IN LICENZA ESCLUSIVAMENTE ALL'UTENTE FINALE ("VOI") E POSSONO ESSERE USATI DA VOI ESCLUSIVAMENTE IN CONFORMITÀ AI TERMINI DELLA LICENZA DESCRITTI DI SEGUITO. L'UTILIZZO DEI PROGRAMMI VERRÀ IN OGNI CASO CONSIDERATO COME UN'ACCETTAZIONE DEI TERMINI DI QUESTA LICENZA.

Panasonic Corporation ha sviluppato o in altro modo ottenuto i Programmi e in questa sede ve ne conferisce licenza d'uso. In qualità di utente finale, vi assumete la sola ed unica responsabilità per la scelta del Prodotto (compresi i Programmi associati) al fine di raggiungere i risultati desiderati, e per l'installazione, l'utilizzo e i risultati ottenuti da quel momento in avanti.

LICENZA

- A. Panasonic Corporation vi garantisce con la presente un diritto e licenza personale, nontrasferibile e nonesclusivo di utilizzare i Programmi in conformità ai termini e alle condizioni descritte in questo Accordo. Riconoscete di ricevere soltanto una LICENZA LIMITATA D'USO dei Programmi e della documentazione relativa e che non acquistate alcun titolo, proprietà o altro diritto di nessun genere sui Programmi o relativamente ad essi e alla documentazione relativa, né sugli algoritmi, i concetti, i progetti e le idee rappresentate da o incorporate nei Programmi e nella documentazione relativa, i cui titoli, proprietà e diritti rimarranno di esclusiva pertinenza di Panasonic Corporation o dei suoi fornitori.
- B. Potrete usare i Programmi esclusivamente sul Prodotto singolo di accompagnamento dei Programmi stessi.
- C. Viene richiesto a Voi, ai vostri dipendenti e ai vostri agenti di proteggere la confidenzialità dei Programmi. Non potrete distribuire o altrimenti rendere disponibili i Programmi o la documentazione relativa a qualsiasi terza parte, tramite partizione del tempo (time-sharing) o altrimenti, senza il preventivo consenso scritto di Panasonic Corporation.
- D. Non potrete copiare o riprodurre i Programmi o la documentazione relativa, né permettere che questi vengano copiati o riprodotti, per nessuno scopo, fatta salva la possibilità di fare una (1) copia dei Programmi per soli scopi di backup unicamente per il vostro utilizzo dei Programmi sul Prodotto singolo di accompagnamento dei Programmi. Non modificherete i Programmi né cercherete di modificarli.
- E. Potrete trasferire i Programmi e concederli in licenza a una terza parte esclusivamente in corrispondenza con il vostro trasferimento del Prodotto singolo di accompagnamento dei Programmi a detta terza parte. Al momento di tale trasferimento tutte le copie esistenti di ciascun Programma, siano esse stampate o in forma leggibile elettronicamente, nonché tutta la relativa documentazione, devono essere consegnate a detti terzi e tutte le copie non consegnate devono essere distrutte.
- F. Non potrete rimuovere qualsiasi copyright, marchio di fabbrica o altro avviso o identificazione di prodotto dai Programmi e dovrete riprodurre e includere ogni avviso o identificazione di prodotto su ogni copia di qualsiasi Programma.

NON POTRETE DISASSEMBLARE, DECOMPILARE O TRACCIARE MECCANICAMENTE O ELETTRONICAMENTE I PROGRAMMI, O QUALSIASI LORO COPIA, INTERA O PARZIALE.

NON POTRETE USARE, COPIARE, MODIFICARE, ALTERARE O TRASFERIRE I PROGRAMMI O QUALSIASI LORO COPIA, INTERA O PARZIALE, FATTO SALVO QUANTO ESPRESSAMENTE SPECIFICATO NELLA LICENZA.

QUALORA TRASFERIATE A TERZI LA PROPRIETÀ DI UNA COPIA DI UNO DI QUESTI PROGRAMMI DIVERSAMENTE DA QUANTO STABILITO AL CAPOVERSO "E", LA VOSTRA LICENZA VERRÀ AUTOMATICAMENTE REVOCATA.

TERMINI

Questa licenza è valida fino a quando sarete voi a possedere o noleggiare il prodotto, a meno che non venga revocata anticipatamente. Potrete terminare questa licenza in qualsiasi momento, distruggendo a vostre spese i Programmi e la documentazione relativa insieme a tutte le copie in qualsiasi forma. Questa licenza inoltre sarà immediatamente revocata al verificarsi delle condizioni stabilite a questo proposito nel presente contratto o qualora voi contravveniate a una o più delle condizioni ivi contenute. Nel momento di tale estinzione della licenza, vi impegnate a distruggere a vostre spese i Programmi e la documentazione relativa insieme a tutte le copie in qualsiasi forma.

DICHIARATE DI AVER LETTO QUESTO ACCORDO, DI AVERLO COMPRESO E DI IMPEGNARVI A RISPETTARNE I TERMINI E LE CONDIZIONI. DICHIARATE INOLTRE DI CONCORDARE COL FATTO CHE QUANTO SOPRA COSTITUISCE DICHIARAZIONE D'ACCORDO COMPLETA ED ESCLUSIVA FRA DI NOI, CON CANCELLAZIONE DI QUALSIASI ALTRO ACCORDO O PROPOSTA D'ACCORDO PRECEDENTI, ORALI O SCRITTI, E DI QUALSIASI ALTRA COMUNICAZIONE AVVENUTA FRA LE DUE PARTI, IN RELAZIONE ALLA MATERIA OGGETTO DEL PRESENTE ACCORDO.

Caratteristiche tecniche

Questa pagina fornisce le specifiche relative al modello di base.

Il numero del modello varia a seconda della configurazione dell'unità.

- Per verificare il numero del modello:
Verificare la parte inferiore del computer o della confezione che conteneva il computer al momento dell'acquisto.
- Per controllare la velocità della CPU, le dimensioni della memoria e le dimensioni della memoria flash:
Eseguire Setup Utility (→  *Reference Manual* "Setup Utility") e selezionare il menu [Information].
[Processor Speed]: velocità CPU, [Memory Size]: dimensioni memoria, [Hard Disk]: Le dimensioni della memoria flash

■ Specifiche principali

Modello n°		UT-MA6027HMZ
CPU		Processore Intel® Core™ i7-3687U vPro™ (4 MB ^{*1} di cache, fino a 3,30 GHz) con Intel® Turbo Boost Technology
Chipset		Chipset Mobile Intel® QM77 Express
Controller video		NVIDIA® QUADRO® K1000M
Memoria ^{*1}		16 GB
Memoria video ^{**2}		2 GB di VRAM dedicata
Storage ^{*3}		Drive della memoria flash : 256 GB Circa 25 GB vengono usati come partizione per gli strumenti di ripristino dell'unità drive della memoria flash. (Gli utenti non possono adoperare questa partizione.) Circa 1 GB viene usato come partizione per gli strumenti di sistema. (Gli utenti non possono adoperare questa partizione.)
Metodo di visualizzazione		20" IPSα, 230ppi, Proporzioni 15:10
LCD interno		16.777.216 colori (3840 × 2560 punti)
Schermo esterno ^{*4}	DisplayPort™ ^{*5}	16.777.216 colori (3840 × 2160 punti max.)
	HDMI ^{*6}	16.777.216 colori (1920 × 1200 punti max.)
LAN wireless		Intel® Centrino® Advanced-N 6235 (a/b/g/n) (→ pagina 30)
LAN		IEEE 802.3 10Base-T/IEEE 802.3u 100Base-TX/IEEE 802.3ab 1000Base-T
Bluetooth ^{*7}		→ pagina 30
Audio	Altoparlante	Riproduzione WAVE e MIDI, supporto Intel® High Definition Audio sub-system, Altoparlante stereo
	Microfono	Microfono interno per webcam
Chip di sicurezza		TPM (conforme a TCG V1.2) ^{*8}
Webcam	Anteriore	1280 × 720 punti, 30 fps (Video)
	Posteriore	1280 × 720 punti, 30 fps (Video) / 2592 x 1944 punti (fermo immagine)
Sensore	Sensore di luci d'ambiente	Fornito
	Sensore magnetico	
	Sensore giroscopico	
	Sensore di accelerazione	

■ Specifiche principali

Modello n°		UT-MA6027HMZ	
Slot per schede	Smart Card ^{*9}	x 1	
	Scheda di memoria microSD ^{*10}	x 1	
Interfaccia		Porta USB 3.0 x 1 ^{*11} , Porta LAN (RJ-45), Mini DisplayPort™, Connettore bus di espansione, cuffia (mini jack, 3,5 DIA / impedenza 32 Ω, potenza in uscita 4 mW x 2, Stereo)	
Dispositivo di puntamento		Schermo multi touch capacitivo (fino a 10 sfioramenti) / Stilo elettronica (opzionale)	
Alimentazione		Adattatore CA o batteria interna	
Adattatore CA ^{*12}		Ingresso: da 100 V a 240 V CA, 50 Hz/60 Hz, uscita: 15,6 V CC, 7,05 A	
Batteria interna		Li-ion 11,1 V, 4770 mAh (tip.), 4590 mAh (min.) (Non sostituibile dall'utente)	
Tempo di funzionamento ^{*13}		Circa 2,5 ore	
Tempo di ricarica ^{*14}	Accensione	Circa 4,0 ore	
	Spegnimento	Circa 2,5 ore	
Consumo energetico ^{*15}		Circa 65 W ^{*16} / circa 105 W (massimo quando si ricarica in stato ON)	
Dimensioni fisiche (L x P x A)		475 mm x 334 mm x 12.5 mm (senza parti sporgenti)	
Peso		Circa 2,54 kg	
Ambiente	Funzionamento	Temperatura	Da 5 °C a 35 °C
		Umidità	Da 30% a 80% di umidità relativa (senza condensa)
	Immazzinamento	Temperatura	Da -20 °C a 60 °C
		Umidità	Da 30% a 90% di umidità relativa (senza condensa)

■ Software

Sistema operativo base	Windows® 8.1 Pro 64-bit ^{*17}
Sistema operativo installato ^{*18}	Windows® 7 Professional 64-bit Service Pack 1 ^{*19}
Software pre-installato ^{*18}	PC Information Viewer, Battery Recalibration Utility, Hand Writing Utility, Infineon TPM Professional Package ^{*8 *20} , Dashboard for Panasonic PC, Recovery Disc Creation Utility, Power Plan Extension Utility, Camera Utility, Manual Selector, Wireless Switch Utility, Intel® PROSet/Wireless Software, Bluetooth Stack for Windows by Toshiba, Touch Screen Control Panel, Touch Screen Switch Utility
	Aptio Setup Utility ^{*21} , PC-Diagnostic Utility, Hard Disk Data Erase Utility ^{*22}

Caratteristiche tecniche

■ LAN wireless

Velocità trasferimento dati	IEEE802.11a: 54/48/36/24/18/12/9/6 Mbps (commutazione automatica) ^{*23} IEEE802.11b: 11/5,5/2/1 Mbps (commutazione automatica) ^{*23} IEEE802.11g: 54/48/36/24/18/12/9/6 Mbps (commutazione automatica) ^{*23} IEEE802.11n ^{*24} : (HT20) GI ^{*25} = 400ns: 150/130/115/86/72/65/57/43/28/21/14/7 Mbps (commutazione automatica) ^{*23} GI ^{*25} = 800ns: 130/117/104/78/65/58/52/39/26/19/13/6 Mbps (commutazione automatica) ^{*23} (HT40) GI ^{*25} = 400ns: 300/270/240/180/150/135/120/90/60/45/30/15 Mbps (commutazione automatica) ^{*23} GI ^{*25} = 800ns: 270/243/216/162/135/121/108/81/54/40/27/13 Mbps (commutazione automatica) ^{*23}
Standard supportati	IEEE802.11a / IEEE802.11b / IEEE802.11g / IEEE802.11n
Metodo di trasmissione	Sistema OFDM, sistema DSSS
Canali wireless utilizzati	IEEE802.11a : Canali 36/40/44/48/52/56/60/64/100/104/108/112/116/120/124/128/132/136/140 IEEE802.11b / IEEE802.11g : Canali 1 - 13 IEEE802.11n : Canali 1-13/36/40/44/48/52/56/60/64/100/104/108/112/116/120/124/128/132/136/140
Banda di frequenza RF	IEEE802.11a: 5,18 GHz - 5,32 GHz, 5,5 GHz - 5,7 GHz IEEE802.11b / IEEE802.11g: 2,412 GHz - 2,472 GHz IEEE802.11n: 2,412 GHz - 2,472 GHz, 5,18 GHz - 5,32 GHz, 5,5 GHz - 5,7 GHz

■ Bluetooth^{*7}

Versione Bluetooth	4.0
	Modalità classica / Modalità a basso consumo
Metodo di trasmissione	Sistema FHSS
Canali wireless utilizzati	Canali da 1 a 79 / Canali da 0 a 39
Banda di frequenza RF	2,402 GHz - 2,480 GHz

*1 1 MB = 1.048.576 byte/1 GB = 1.073.741.824 byte

*2 Un segmento della memoria principale viene allocato automaticamente a seconda dello stato operativo del computer. Le dimensioni della memoria video non possono essere impostate dall'utente.

*3 1 MB = 1.000.000 byte/1 GB = 1.000.000.000 byte. Il sistema operativo o alcuni software applicativi riporteranno una quantità inferiore di GB.

*4 La risoluzione selezionabile dipende dalle specifiche dello schermo esterno. Potrebbe non essere possibile effettuare la visualizzazione con alcuni schermi esterni collegati.

*5 Utilizzare il cavo DisplayPort con nucleo in ferrite.

*6 Solo se collegato all'alloggiamento (opzionale).

La modalità Duplicata non è disponibile. I contenuti DRM (Digital Rights Management) non sono disponibili mediante il connettore HDMI del supporto.

*7 Non garantisce il funzionamento di tutte le periferiche compatibili con Bluetooth.

*8 Solo per modelli con TPM.

Per informazioni su TPM, fare doppio clic su [Manual Selector] sul desktop e selezionare "Installation Manual for Trusted Platform Module (TPM)".

*9 Solo per modelli con slot Smart Card.

*10 Funzionamento testato e accertato tramite schede di memoria Panasonic SD con capacità fino a 2 GB, schede di memoria Panasonic SDHC con capacità fino a 32 GB e schede di memoria Panasonic SDXC con capacità fino a 64 GB.

Non si garantisce il funzionamento su altri dispositivi SD.

*11 Non garantisce il funzionamento di tutte le periferiche compatibili con USB.

- *12 L'adattatore CA è compatibile con le fonti di alimentazione fino a 240 V CA.
- *13 Luminosità misurata sullo schermo LCD: 60 cd/m²
Varia a seconda delle condizioni d'uso, o quando si collega un dispositivo opzionale.
- *14 Varia a seconda delle condizioni d'uso.
- *15 Circa 0,5 W quando la batteria è completamente carica (o non si sta caricando) e il computer è spento. Anche se l'adattatore CA non è collegato al computer, si verifica un consumo energetico (max. 0,3 W) anche solo lasciando l'adattatore CA inserito nella presa CA.
- *16 Consumo di potenza nominale 23-It-1
- *17 Contattare l'assistenza tecnica Panasonic per informazioni sull'upgrade del sistema operativo.
- *18 Il funzionamento di questo computer non è garantito se non con il SO preinstallato e con il SO installato attraverso l'uso del ripristino della memoria flash e del disco di ripristino.
- *19 Questo sistema è pre-installato con software Windows 7 Professional e dispone inoltre di licenza per software Windows 8.1 Pro. È possibile utilizzare una sola versione del software Windows per volta. Per il cambio di versione occorre disinstallare una versione e installare l'altra.
- *20 Da installare prima dell'uso.
- *21 Nel presente manuale, "Aptio Setup Utility" viene indicato con il termine "Setup Utility".
- *22 Eseguire il disco di ripristino. In alternativa eseguire il ripristino sulla memoria flash.
- *23 Non corrisponde agli standard IEEE802.11a+b+g+n.
Le velocità reali potrebbero essere differenti.
- *24 Disponibile quando si imposta su "WPA-PSK", "WPA2-PSK" o "none".
- *25 Disponibile solo quando HT40 è abilitato dal computer e dal punto di accesso a cui si associano i supporti HT40.

Garanzia limitata standard

Per l'Europa

Panasonic System Communications Company Europe

Panasonic System Communications Company Europe (in seguito definita come "Panasonic") riparerà questo prodotto (se diverso dal software, che viene trattato in una sezione diversa di questa garanzia) con parti nuove o rinnovate, dalla data originale d'acquisto, in caso di difetti di materiali o manodopera. Questa garanzia vale solo per i nuovi Panasonic Toughbook acquistati nel Europa, Svizzera e Turchia.

Panasonic (o il suo Fornitore di Servizi autorizzato) punta a riparare la vostra apparecchiatura entro 48 ore dal momento del ricevimento presso il nostro Centro Assistenza.

Potrebbero essere addebitati costi aggiuntivi nel caso di spedizioni al di fuori dell'Unione Europea. Panasonic farà del suo meglio per garantire questo servizio.

Questa garanzia copre soltanto i malfunzionamenti dovuti a difetti di materiali o manodopera che si verificano durante il normale utilizzo nel corso della Durata del contratto di manutenzione riportato qui sotto. Nel caso in cui un prodotto (o una sua parte) venga sostituito, Panasonic trasferirà la proprietà del prodotto sostitutivo (o della parte) al cliente, ed il cliente trasferirà la proprietà del prodotto sostituito (o della parte) a Panasonic.

Durata del contratto di manutenzione – dalla data originale d'acquisto

- Toughbook (e qualsiasi accessorio incluso nella confezione originale, fatta eccezione per la batteria) – 3 anni
- Toughpad (e qualsiasi accessorio incluso nella confezione originale, fatta eccezione per la batteria) – 3 anni
- Accessori inclusi nella confezione originale – 3 anni
- Periferiche aggiuntive prodotte da Panasonic (inclusi dispositivi di alloggiamento come unità CD-Rom) – 1 anno
- Batterie – 6 mesi. La Garanzia Panasonic copre la batteria per sei mesi. Una batteria è considerata buona se mantiene il 50% della sua capacità di carica durante il periodo di garanzia. Se una batteria viene restituita ai sensi di questo contratto ed i test determinano che la sua capacità di carica è superiore al 50%, la batteria verrà rispedita con una fattura indicante il prezzo di vendita al dettaglio di una nuova batteria.

Questa garanzia è valida unicamente per l'acquirente originale. Prima che venga prestato un qualsiasi servizio in garanzia, verrà richiesta la prova d'acquisto o un'altra prova della data di acquisto originale.

Limiti ed esclusioni:

Questa garanzia non copre e non sarà valida per:

- Schermo LCD rotto o crepato.
- Pixel difettosi nelle visualizzazioni del notebook e negli schermi LCD entro lo 0,002%.
- Danni attribuibili ad incendio, furto o eventi naturali.
- Danni causati da condizioni ambientali (piogge elettriche, campi magnetici, ecc.).
- Danni che non siano stati causati durante il normale utilizzo.
- Riparazione di danni esclusivamente estetici o che non influiscono sulla funzionalità del prodotto, come usura, graffi e ammaccature.
- Malfunzionamenti causati da prodotti non forniti da Panasonic.
- Malfunzionamenti risultanti da alterazioni, danni accidentali, incidenti, cattivo uso, maltrattamento o negligenza.
- Introduzione nell'unità di liquidi od altre sostanze estranee.
- Installazione, utilizzo e manutenzione incorretti.
- Incorretta connessione con le periferiche.
- Incorretta regolazione dei controlli utente, come le impostazioni delle funzioni.
- Modifiche o manutenzione da parte di persone diverse da Panasonic o i suoi Fornitori di Servizi autorizzati.
- Prodotti usati come noleggi a breve termine o attrezzature in affitto.
- Prodotti il cui numero di serie è stato rimosso, rendendo impossibile determinare con chiarezza lo stato della garanzia dell'unità.

QUESTO PRODOTTO NON È INTESO PER L'USO COME, O COME PARTE DI, APPARECCHIATURE PER SISTEMI NUCLEARI, APPARECCHIATURE E SISTEMI PER IL CONTROLLO DEL TRAFFICO AEREO E/O SISTEMI DI CONTROLLO ALL'INTERNO DELLA CABINA DI PILOTAGGIO DI AEREI. PANASONIC DECLINA OGNI RESPONSABILITÀ CONSEGUENTE ALL' USO DI QUESTO PRODOTTO AL DI FUORI DELLE SUDDETTE PRECEDENTI LIMITAZIONI D'USO.

Non vi sono altre garanzie esplicitate a parte quelle sopra elencate.

Consigliamo vivamente ai clienti di eseguire il backup dei dati prima di inviare l'unità ad un Fornitore di Servizi Autorizzato.

Panasonic non sarà responsabile per la perdita di dati od altri danni incidentali o consequenziali risultanti dall'utilizzo di questo prodotto, o derivanti dal mancato rispetto di questa garanzia. Tutte le garanzie esplicitate ed implicite, incluse le garanzie di qualità soddisfacente ed idoneità per uno scopo specifico sono limitate al periodo di validità della garanzia sopra indicato. Panasonic non sarà responsabile per qualsiasi perdita o danno indiretto, speciale o consequenziale (incluso qualsiasi mancato guadagno, senza alcuna limitazione) derivanti dall'utilizzo di questo prodotto o dalla violazione di questa garanzia.

Questa garanzia limitata vi riconosce specifici diritti giuridici, ai quali si possono aggiungere altri diritti da nazione a nazione. Dovete consultare le relative leggi nazionali per determinare appieno i vostri diritti. Questa garanzia limitata si aggiunge a, e non pregiudica, qualsiasi diritto derivante da un contratto di vendita o dalle leggi in vigore.

Panasonic System Communications Company Europe

Supporti per la memorizzazione dei dati

I Supporti per la memorizzazione dei dati sono i supporti sui quali sono conservati il sistema operativo, i driver e i programmi originariamente installati da Panasonic sull'unità principale. Questi supporti sono in origine forniti insieme all'unità.

Panasonic garantisce soltanto che il disco/i dischi o gli altri supporti sui quali vengono forniti i Programmi siano privi di difetti a livello di materiali e manodopera, in condizioni di utilizzo normali, per un periodo di sessanta (60) giorni dalla data di consegna, come attestato dalla prova d'acquisto.

Questa è l'unica garanzia che Panasonic vi fornisce. Panasonic non garantisce che le funzioni contenute nei Programmi soddisfino le vostre esigenze, o che il funzionamento dei Programmi sarà ininterrotto o privo d'errori.

La responsabilità di Panasonic ed il vostro rimedio esclusivo per ciò che riguarda questa garanzia si limiteranno alla sostituzione di qualsiasi disco difettoso od altro supporto difettoso, restituiti al Centro Assistenza Panasonic autorizzato insieme ad una copia della prova d'acquisto, entro il periodo di garanzia sopra descritto.

Panasonic non avrà alcun obbligo riguardo a qualsiasi difetto del disco/dischi o altri supporti sui quali i Programmi vengono forniti, che siano una conseguenza del vostro stoccaggio, o riguardo a qualsiasi difetto che sia stato causato dall'utilizzo del disco/dischi od altri supporti non sul Prodotto, oppure in condizioni ambientali diverse da quelle specificate da Panasonic a seguito di alterazioni, incidenti, uso scorretto, abuso, negligenza, maltrattamento, uso erroneo, installazione, incorretta regolazione dei controlli utente, manutenzione impropria, modifiche o danni attribuibili a cause naturali. Inoltre, Panasonic non avrà alcun obbligo riguardo a qualsiasi difetto del disco/ dischi o altri supporti se avrete modificato, o cercato di modificare, qualsiasi Programma.

La durata delle garanzie implicite, se esistenti, è limitata a sessanta (60) giorni.

Garanzia limitata standard

Software preinstallato

Per software preinstallato si intende il software precaricato fornito da Panasonic, e non quello caricato da terze parti o dal rivenditore.

Panasonic e i suoi fornitori non forniscono alcuna garanzia esplicita, implicita o prevista per legge, rispetto al software fornito con il Prodotto e concesso in licenza all'Acquirente, e alla sua qualità, prestazioni, commerciabilità o idoneità per uno scopo particolare. Panasonic non garantisce che le funzioni contenute nel software saranno ininterrotte o prive d'errori. Panasonic non si assume alcun rischio e non sarà in alcun modo responsabile per eventuali danni inclusi, tra l'altro, qualsiasi danno speciale, incidentale, consequenziale o punitivo derivante dall'inadempimento della garanzia o del contratto, da negligenza o da qualsiasi altrainterpretazione legale inclusi, tra l'altro, perdita di avviamento, di profitti o di ricavi, perdita dell'utilizzo dei Programmi o Prodotti o di qualsiasi attrezzatura associata, costo del capitale, costo di qualsiasi attrezzatura sostitutiva, strutture o servizi, costi di fermo, o rivendicazioni di qualsiasi parte che si trovi a gestire tali danni.

Alcune nazioni non consentono l'esclusione o la limitazione dei danni incidentali o consequenziali, o limitazioni alla durata della garanzia implicita, quindi le limitazioni e le esclusioni di cui sopra potrebbero non valere per voi.

Questa garanzia limitata vi attribuisce specifici diritti giuridici e potreste avere anche altri diritti che variano da nazione a nazione. Dovete consultare le leggi nazionali in merito per determinare appieno quali siano i vostri diritti.

Contatti

Indirizzo

Panasonic System Communications Company Europe
Panasonic Manufacturing U.K. Ltd.
Service Centre Building B4,
Wyncliffe Road, Pentwyn Industrial Estate, Cardiff,
United Kingdom
CF23 7XB

Pagina web

<http://www.toughbook.eu/>

Centro di assistenza

Francese

+33 (0) 1 47 91 64 99

Inglese

+44 (0) 8709 079 079

Italiano

+39 (0) 848 391 999

Spagnolo

+34 (0) 901 101 157

Tedesco

+49 (0) 1805 410 930

Indirizzo di posta elettronica

toughbooksupport@eu.panasonic.com

Ceco

+420 (0) 800 143234

Polacco

+48 (0) 800 4911558

Rumeno

+40 (0) 800 894 743

Ungherese

+36 (0) 6800 163 67

Slovacco

+421 (0) 800 42672627

Indirizzo di posta elettronica

toughbooksupport@csg.de

Pagamenti

toughbookservicepayments.cardiff@eu.panasonic.com

Panasonic Corporation

Osaka, Japan

Denominazione e indirizzo dell'importatore conformi alla normativa della UE

**Panasonic System Communications Company Europe, Panasonic Marketing
Europe GmbH**

Hagenauer Straße 43

65203 Wiesbaden

Germania