

# Panasonic®

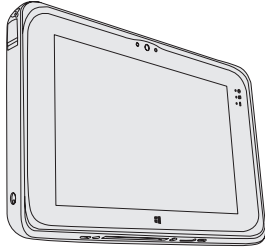

## ISTRUZIONI PER L'USO

### Guida di base

### Tablet Computer

N. modello serie **FZ-M1**

## Indice

### Come iniziare

Introduzione.....	2
Descrizione delle parti .....	4
Utilizzo del computer per la prima volta.....	7
Accensione/Spengimento.....	13

### Informazioni utili

Manipolazione e manutenzione.....	15
Installazione del software .....	22

### Ricerca guasti

Ricerca guasti (base).....	24
----------------------------	----

### Appendice

LIMITED USE LICENSE AGREEMENT .....	31
ACCORDO DI LICENZA D'USO LIMITATA... ..	34
Caratteristiche tecniche .....	37
Garanzia limitata standard.....	42

Come iniziare

Informazioni utili

Ricerca guasti





Appendice

Si prega di leggere attentamente le presenti istruzioni prima di utilizzare questo prodotto e di conservare il presente manuale per uso futuro.

# Introduzione

Grazie per aver acquistato questo prodotto Panasonic. Per ottenere le migliori prestazioni e sicurezza, leggere con attenzione le seguenti istruzioni.

## ■ Termini e illustrazioni delle istruzioni

<b>ATTENZIONE :</b>	Situazioni che possono essere causa di lesioni minori o moderate.
<b>NOTA :</b>	Informazioni utili.
• “Windows 10 Pro 64-bit” come “Windows” o “Windows 10”	
<b>Invio :</b>	Premere il tasto [Invio].
<b>Alt + Canc :</b>	Tenere premuto il tasto [Alt], quindi premere il tasto [Canc].
	Pagine di queste Istruzioni per l'uso.
	Riferimento ai manuali a video.
 (Inizio) - [Tutti i programmi]:	Toccare  (Inizio), quindi toccare [Tutti i programmi]. In alcuni casi può essere necessario toccare due volte.

- Alcune illustrazioni sono semplificate per consentire la comprensione e possono differire dall'unità effettiva.
- Se non si accede come amministratore, non sarà possibile utilizzare alcune funzioni o non sarà possibile visualizzare alcune schermate.
- Per ottenere le informazioni più aggiornate sui prodotti opzionali, consultare i relativi cataloghi o altro materiale informativo.

## ■ Dichiarazione liberatoria

Le specifiche del computer ed i manuali sono soggetti a modifiche senza preavviso. Panasonic Corporation non si assume alcuna responsabilità a fronte dei danni dovuti direttamente o indirettamente ad errori, omissioni o discrepanze tra il computer ed i manuali.

---

## ■ Marchi di fabbrica

Microsoft, Windows e il logo Windows sono marchi di fabbrica registrati di Microsoft Corporation negli Stati Uniti e/o in altri paesi.

Intel, Core, Centrino e PROSet sono marchi di fabbrica registrati o marchi di fabbrica di Intel Corporation.

microSDXC Logo è un marchio di fabbrica di SD-3C, LLC.



Adobe, il logo Adobe e Adobe Reader sono marchi di fabbrica registrati o marchi di fabbrica di Adobe Systems Incorporated negli Stati Uniti e/o in altri paesi.

Bluetooth® è un marchio di fabbrica registrato appartenente a Bluetooth SIG, Inc., Stati Uniti e concesso in licenza a Panasonic Corporation.

HDMI, il logo HDMI e High-Definition Multimedia Interface sono marchi di fabbrica o marchi di fabbrica registrati di HDMI Licensing LLC negli Stati Uniti e in altri paesi.

I nomi dei prodotti, i marchi e così via riportati nel presente manuale sono marchi di fabbrica o marchi di fabbrica registrati dei relativi proprietari.

## ■ Manuale a video

Per ulteriori informazioni sul computer, consultare il manuale a video.

### ● Istruzioni per l'uso - Reference Manual

Le Istruzioni per l'uso - Reference Manual contengono informazioni pratiche che consentono di sfruttare completamente le prestazioni del computer.

### ● Important Tips per la batteria

In Important Tips vengono fornite utili informazioni sulla batteria per consentire di utilizzare la batteria nelle condizioni ottimali e ottenere maggiore tempo di utilizzo.

Per accedere ai manuali a video, attenersi alle procedure di seguito.

Nella Schermata Start, toccare il riquadro [Manual Selector] e selezionare il manuale a video.

---

## NOTA

- La scheda [Contenuto] o la scheda [Cerca] sono visualizzate nella parte sinistra della finestra.

Selezionare la scheda e visualizzare l'elemento desiderato.

---

# Descrizione delle parti

## Lato anteriore

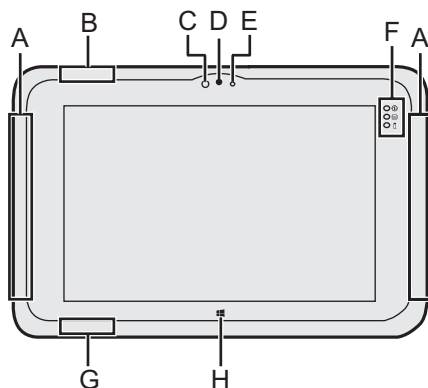

### A: Antenna WAN Wireless

<Solo per modelli con WAN wireless>

→ Istruzioni per l'uso - Reference Manual "Wireless WAN"

### B: Antenna LAN Wireless

<Solo per modelli con LAN wireless>

→ Istruzioni per l'uso - Reference Manual "Wireless LAN"

### C: Sensore di luci d'ambiente

Il sensore di luci d'ambiente è dotato di una funzione di regolazione automatica della luminosità che regola il display. (→ pagina 17)

### Webcam anteriore

→ Istruzioni per l'uso - Reference Manual "Camera"

### D: Obiettivo della webcam

### E: Indicatore della webcam

### F: Indicatori LED

Indicatore di alimentazione  
Off: Display spento/ibernazione, Verde: Display acceso.

Stato unità

Stato batteria

→ pagina 16 "Quando l'indicatore della batteria non si accende"

→ Istruzioni per l'uso - Reference Manual "Battery Power"

### G: Antenna LAN wireless / Antenna Bluetooth

<Solo per modelli con LAN wireless>

<Solo per modelli con Bluetooth>

→ Istruzioni per l'uso - Reference Manual "Wireless LAN" "Bluetooth"

### H: Pulsante Windows

→ Istruzioni per l'uso - Reference Manual "Tablet Buttons"

## Lato sinistro



## Parte superiore

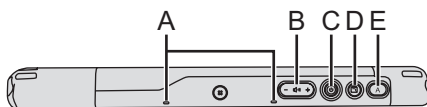

## Parte inferiore

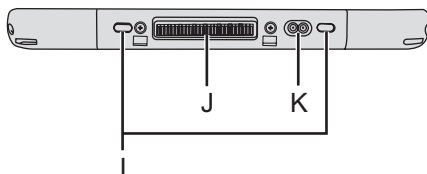

## Lato destro

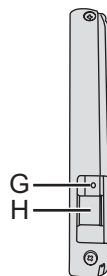

**A: Microfono**

**B: Tasto Volume**

→  Istruzioni per l'uso - Reference Manual "Tablet Buttons"

**C: Interruttore di alimentazione**

**D: Tasto Blocco rotazione**

→  Istruzioni per l'uso - Reference Manual "Display Rotation"

**E: Tasto A**

→  Istruzioni per l'uso - Reference Manual "Tablet Buttons"

**F: Presa DC-IN**

**G: Presa cuffie**

È possibile collegare cuffie con microfono o cuffie audio semplici.

**H: Porte USB3.0**

→  Istruzioni per l'uso - Reference Manual "USB Devices"

**I: Blocco di sicurezza**

È possibile collegare un cavo Kensington.

Per ulteriori informazioni, leggere il manuale in dotazione con il cavo.

**J: Connettore bus di espansione**

→  Istruzioni per l'uso - Reference Manual "Cradle"

**K: Connettore antenna esterna**

<Solo per modelli con WAN wireless>

# Descrizione delle parti

## Lato posteriore

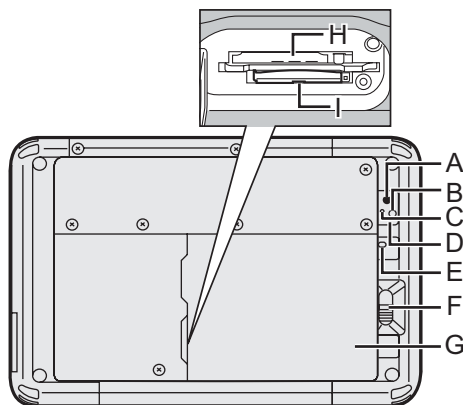

### Webcam posteriore

→ Istruzioni per l'uso - Reference Manual "Camera"

**A: Obiettivo della webcam**

**B: Luce della webcam**

**C: Indicatore della webcam**

**D: Altoparlante**

**E: Indicatore della batteria**

<Solo per modelli con batteria Bridge integrata>

**F: Fermo della batteria**

→ Istruzioni per l'uso - Reference Manual "Battery Power"

**G: Batteria**

**H: Slot per schede micro SIM**

<Solo per modelli con WAN wireless>

→ Istruzioni per l'uso - Reference Manual "Wireless WAN"

**I: Slot per schede di memoria micro SD**

→ Istruzioni per l'uso - Reference Manual "microSD Memory Card Slot"

## Parte superiore (opzionale)

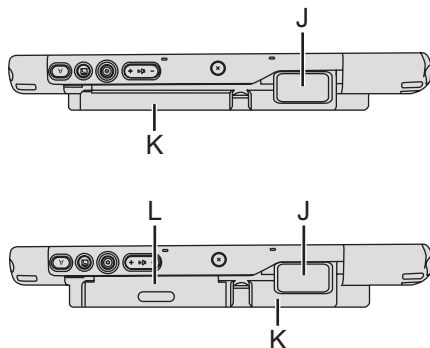

**J: Lettore codice a barre/Porta LAN**

<Solo per modelli con lettore codice a barre>

→ Istruzioni per l'uso - Reference Manual "Barcode Reader"

<Solo per modelli con porta LAN>

→ Istruzioni per l'uso - Reference Manual "LAN"

**K: Batteria integrata Bridge**

<Solo per modelli con batteria Bridge integrata>

**L: Lettore Smart Card/Lettore schede a banda magnetica/Lettore Smart Card senza contatto**

<Solo per modelli con lettore Smart Card>

→ Istruzioni per l'uso - Reference Manual "Smart Card"

<Solo per modelli con lettore schede a banda magnetica>

→ Istruzioni per l'uso - Reference Manual "Magnetic Stripe Card Reader"

<Solo per modelli con lettore Smart Card senza contatto>

→ Istruzioni per l'uso - Reference Manual "Contactless Smart Card Reader"

# Utilizzo del computer per la prima volta

## ■ Preparazione

① Verificare e identificare gli accessori in dotazione.

In caso vi siano degli accessori mancanti, contattare il Panasonic Technical Support (→ pagina 42).

- Alimentatore CA . . . 1
- Cavo CA . . . . . 1
- Batteria . . . . . 1

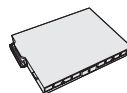
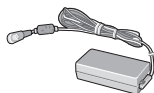

N. modello: CF-AA6373A

N. modello: FZ-VZSU94W

- Panno morbido di pulizia . . . . . 1
- Stilo\*<sup>1</sup> . . . . . 1
- Cordicella\*<sup>1</sup> . . . . . 1
- Cinghia a mano\*<sup>1</sup> . . . . . 1
- ISTRUZIONI PER L'USO (Leggimi) . . . . . 1

\*<sup>1</sup> Non in dotazione per alcuni modelli.

② Prima di aprire il sigillo dell'imballaggio del computer, leggere l'ACCORDO DI LICENZA D'USO LIMITATA (→ pagina 34).

Come iniziare

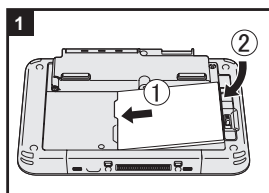

### 1 Inserimento della batteria.

Capovolgere il computer e inserire il gruppo batteria finché non scatta in posizione.

- Assicurarsi che non vi siano oggetti estranei sotto il computer.

#### ATTENZIONE

- Assicurarsi che il fermo sia chiuso correttamente. In caso contrario, è possibile che la batteria cada durante il trasporto del computer.
- Non toccare i terminali della batteria e del computer. Questo potrebbe sporcare o danneggiare i terminali e causare malfunzionamenti della batteria e del computer.

# Utilizzo del computer per la prima volta

## NOTA

- Si noti che il computer consuma energia elettrica anche se spento. Una batteria completamente carica si scaricherà completamente nei seguenti periodi di tempo:

Stato	FZ-VZSU94W	FZ-VZSU95W (opzionale)
Quando il computer è spento	Circa 7 settimane	Circa 17 settimane
In standby <sup>2</sup>	Circa 9 giorni	Circa 20 giorni
In ibernazione	Circa 7 settimane	Circa 17 settimane

<sup>2</sup> <Solo per modelli con LAN>

Se è abilitata l'opzione "Wake Up from wired LAN", l'arco temporale sarà minore.

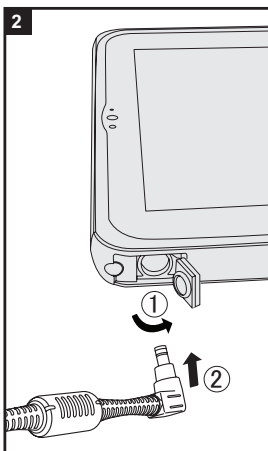

## 2 Collegare il computer ad una presa di alimentazione.

La ricarica della batteria inizierà automaticamente.

### ATTENZIONE

- Non scollegare l'adattatore CA prima di aver completato la procedura Utilizzo del computer per la prima volta.
- Quando si utilizza il computer per la prima volta, non collegare alcuna periferica (incluso il cavo LAN cablato) tranne la batteria e l'adattatore CA.
- **Uso dell'adattatore CA**
  - Durante i temporali è possibile che si verifichino improvvise cadute di tensione. Quando non si utilizzano le sole batterie, si consiglia di utilizzare un gruppo di continuità (UPS), dato che tali eventi possono danneggiare il computer.

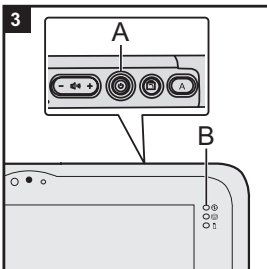

### 3 Accendere il computer.

Tenere premuto l'interruttore di alimentazione (A) (più di 2 secondi) finché l'indicatore di alimentazione (B) non si accende.

#### ATTENZIONE

- Non premere ripetutamente l'interruttore di alimentazione né tenerlo premuto per più di dieci secondi.
- Non devono essere effettuate modifiche dell'impostazione predefinita della Setup Utility prima di aver completato la procedura Utilizzo del computer per la prima volta.

### 4 Impostare Windows.

Selezionare la lingua e fare toccare [Avanti].

Seguire le istruzioni visualizzate sullo schermo.



- Il computer si riavvia diverse volte. Non toccare lo schermo né i pulsanti tablet, e attendere che l'indicatore dell'unità (B) si spenga.
- Dopo aver acceso il computer, lo schermo rimane nero o immutato per un po', ma non si tratta di un malfunzionamento. Attendere un momento fino a che appare la schermata di configurazione di Windows.
- L'impostazione di Windows richiede circa 5 minuti. Passare al punto successivo, confermando ciascun messaggio sullo schermo.
- È possibile impostare la rete wireless una volta completata la configurazione di Windows. Se viene visualizzato "Connetti", è possibile selezionare "Salta questo passaggio".

#### ATTENZIONE

- Dopo aver effettuato la configurazione di Windows, è possibile modificare nome utente, password, immagine e impostazione della sicurezza.
- Ricordare la password. Se si dimentica la password, non è possibile utilizzare Windows. È consigliabile creare preventivamente un disco di ripristino password.
- Non utilizzare le seguenti parole come nome utente: CON, PRN, AUX, CLOCK\$, NUL, COM1 - COM9, LPT1 - LPT9, LPT, &, spazio.

# Utilizzo del computer per la prima volta

## 5 Riavviare il computer

- ① Toccare  (Inizio).
  - ② Toccare  (Arresta) - [Riavvia].
- Una parte delle funzioni di Panasonic PC Settings Utility sarà abilitata dopo il riavvio del computer.

## 6 Aggiornare il manuale a schermo

- ① Connettersi a internet. Accedere a Windows come amministratore.  
Per ulteriori informazioni, fare riferimento a  *Istruzioni per l'uso - Connect to a network.*
- ② Aggiornare il manuale a schermo.  
Toccare due volte [Panasonic PC Settings Utility] sulla schermata del desktop, quindi toccare [Support] - [Manual] - [Launch Manual Selector].

## 7 Eliminare pacchetti di lingue.



Language Pack Cleanup Utility elimina il pacchetto di lingue non utilizzate dall'unità di memoria flash. Eliminare tali pacchetti di lingue consente di ridurre i tempi di post-elaborazione.

**Eseguire questa utility prima delle seguenti funzioni.**

- Backup
- Creare un'unità di ripristino
- Aggiorna

### NOTA

- Non scollegare l'adattatore CA finché non si completa questa utility.
- Non è necessario eseguire questa utility più di due volte.

- ① Accedere a Windows come amministratore.
- ② Toccare  (Inizio) -  (Tutte le app) - [Panasonic] - [Language Pack Cleanup Utility].  
Se viene visualizzato [User Account Control], toccare [Yes].
- ③ Alla visualizzazione del messaggio di conferma, toccare [Yes] - [OK].

- L'esecuzione di questa utility richiede varie ore e, durante questo periodo di tempo, si riavvia più di 10 volte.
- ④ Se viene visualizzato "Completed", toccare [OK].

## 8 Creare il disco di ripristino.

Un'unità di ripristino consente di installare il SO e di ripristinare le condizioni originarie in caso, ad esempio, di danni alla partizione di ripristino della memoria flash. Si consiglia di creare un'unità di ripristino prima di utilizzare il computer.

Consultare →  *Istruzioni per l'uso - Reference Manual* "Create a Recovery drive" per informazioni sulla creazione dell'unità di ripristino.

### NOTA

#### ● **Panasonic PC Settings Utility**

È possibile verificare lo stato del computer e modificare le impostazioni. Toccare due volte su [Panasonic PC Settings Utility] sul desktop per avviare l'utility.

(→  *Istruzioni per l'uso - Reference Manual* "Panasonic PC Settings Utility")

#### ● **PC Information Viewer**

Questo computer registra periodicamente informazioni di gestione della memoria flash, ecc. Il volume di dati massimo per ciascuna registrazione è di 1024 byte.



Queste informazioni vengono utilizzate solo per valutare le cause che possono aver causato un guasto della memoria flash. Non sono mai trasmesse al di fuori della rete né sono utilizzate per scopi diversi da quelli sopra descritti.

Per disabilitare la funzione, selezionare [Disable the automatic save function for management information history] in [Hard Disk Status] del PC Information Viewer e toccare [OK]. Quindi seguire le istruzioni visualizzate sullo schermo.

(→  *Istruzioni per l'uso - Reference Manual* "Checking the Computer's Usage Status")

- Nelle impostazioni predefinite, è presente un'icona di collegamento per il coreano sulla schermata del desktop. Si potrebbe cancellare l'icona se non è necessaria.

#### ■ **Prima di utilizzare la funzione wireless**

- ① Toccare  (Centro notifiche) nella barra delle applicazioni, quindi toccare  (Tutte le impostazioni) - [Rete e Internet] - [Modalità aereo].  
Impostare [Modalità aereo] su [Disattivato], quindi:  
impostare [Wi-Fi] su [Attivato] (per LAN wireless).  
impostare [Scheda banda larga mobile] su [Attivato] (per WAN wireless).  
impostare [GPS] su [Attivato] (per WAN wireless).  
impostare [Bluetooth] su [Attivato] (per Bluetooth).  
impostare [GPS/GNSS] su [Attivato] (per GPS).

# Utilizzo del computer per la prima volta



---

## ATTENZIONE

- In Windows 10, l'area di Windows e la partizione di ripristino devono essere adiacenti; per questa ragione, non aggiungere né eliminare partizioni in Windows 10.
-

# Accensione/Spengimento



## Accensione

Premere l'interruttore di alimentazione  (→ pagina 5) finché l'indicatore di alimentazione  (→ pagina 4) non si accende.



### NOTA

- Non premere ripetutamente l'interruttore di alimentazione.
- Il computer verrà spento forzatamente se si preme l'interruttore di alimentazione per più di dieci secondi.
- Una volta spento il computer, attendere almeno dieci secondi prima di riaccenderlo.
- Non eseguire la seguente operazione finché l'indicatore dell'unità  non si spegne.
  - Collegare o scollegare l'adattatore CA
  - Premere l'interruttore di alimentazione
  - Toccare pulsanti tablet, schermo o mouse esterno

## Spengimento

- ① Spegner il computer.
  1. Toccare  (Inizio) in basso a sinistra.
  2. Toccare  (Arresta) - [Arresta il sistema].

### NOTA

- Per spegnere completamente il computer, procedere come segue.
  - ① Toccare  (Inizio) in basso a sinistra, quindi toccare  (Impostazioni) - [Aggiornamento e sicurezza] - [Ripristino].
  - ② Toccare [Riavvia ora] in "Avvio avanzato".
  - ③ Toccare [Spegni il PC].

# Accensione/Spegnimento

---

## Precauzioni per evitare l'avvio/lo spegnimento

- Evitare di eseguire le seguenti operazioni
  - Collegare o scollegare l'adattatore CA
  - Premere l'interruttore di alimentazione
  - Toccare pulsanti tablet, schermo o mouse esterno

---

### NOTA

- Al momento dell'acquisto sono attivate le seguenti opzioni di risparmio energetico:
    - Lo schermo si spegne automaticamente dopo:
      - 10 minuti (quando si collega l'adattatore CA) di inattività
      - 4 minuti (con alimentazione a batteria) di inattività
    - Il computer entra automaticamente in modalità Standby<sup>\*1</sup> dopo:
      - 10 minuti (quando si collega l'adattatore CA) di inattività
      - 4 minuti (con alimentazione a batteria) di inattività
- <sup>\*1</sup> Consultare  *Istruzioni per l'uso - Reference Manual* "Sleep or Hibernation Functions" per informazioni sul ripristino dallo standby.
-

# Manipolazione e manutenzione

## Ambiente di funzionamento

- Posizionare il computer su una superficie piana e stabile, non soggetta ad urti, vibrazioni e pericolo di cadute. Non posizionare il computer rivolto verso l'alto o capovolto. Se il computer dovesse essere sottoposto ad un forte impatto, potrebbe danneggiarsi.
- Ambiente di funzionamento  
Temperatura: Funzionamento: Da -10 °C a 50 °C (IEC60068-2-1, 2)<sup>\*1</sup>  
Immagazzinamento: Da -20 °C a 60 °C  
Umidità: Funzionamento: Da 30 % a 80 % di umidità relativa (senza condensa)  
Immagazzinamento: Da 30 % a 90 % di umidità relativa (senza condensa)  
Anche quando compreso negli intervalli di temperatura/umidità indicati, l'utilizzo per un tempo esteso in condizioni ambientali estreme, nelle vicinanze di fumo o in luoghi in cui si utilizza olio o dove vi è molta polvere causerà il deterioramento del prodotto e una riduzione della sua durata.
- <sup>\*1</sup> Evitare il contatto dell'epidermide con questo prodotto quando lo si usa in un ambiente caldo o freddo. (→ Istruzioni per l'uso - Leggimi "Precauzioni di sicurezza")  
Se il computer è bagnato a temperature di 0 °C o inferiori, potrebbero verificarsi danni causati da congelamento. Assicurarsi di asciugare il computer a tali temperature.
- Non posizionare il computer nelle aree seguenti, in quanto potrebbe venire danneggiato.
  - In prossimità di apparecchiature elettroniche. Potrebbero verificarsi distorsioni o interferenze.
  - In ambienti con temperature estremamente alte o estremamente basse.
- Dato che il computer si riscalda durante il funzionamento, mantenerlo a distanza da elementi sensibili al calore.
- <Solo per modelli con batteria Bridge integrata>  
Non posizionare fonti di forte magnetismo quali ad esempio calamite in prossimità del computer. Potrebbe verificarsi un malfunzionamento.

## Precauzioni nella manipolazione

Questo computer è stato progettato per ridurre le sollecitazioni meccaniche sui suoi componenti quali LCD e unità di memoria flash. Ciononostante non viene fornita alcuna garanzia per eventuali problemi dovuti a urti. Maneggiare il computer con estrema attenzione.

- Durante il trasporto del computer:
  - Spegnerne il computer.
  - Rimuovere tutti i dispositivi esterni, cavi, Smart Card e altri oggetti sporgenti.
  - Non lasciar cadere il computer ed evitare gli urti con oggetti solidi.
  - Non afferrare lo schermo.
- In aereo, portare sempre il computer con sé ed evitare di riporlo nel bagaglio da stiva. Quando si utilizza il computer su un aereo, attenersi alle istruzioni della compagnia aerea.

# Manipolazione e manutenzione

---

- Quando si porta con sé una batteria aggiuntiva, riporla in una borsa di plastica per proteggerne i terminali.
- Il touchscreen è progettato per essere utilizzato con le dita. Non appoggiare oggetti sulla sua superficie, né premere su di esso con forza con oggetti acuminati o duri che possano lasciare segni (es. unghie, matite e penne a sfera).
- Evitare che il touchscreen entri in contatto con sostanze dannose quali quelle oleose. Il puntatore potrebbe non funzionare correttamente.
- Prestare attenzione a non scivolare e a non ferirsi durante il trasporto del computer.
- Utilizzare esclusivamente l'apposita penna (opzionale) per toccare lo schermo. Non appoggiare oggetti sulla sua superficie, né premere su di esso con forza con oggetti acuminati o duri che possano lasciare segni (es. unghie, matite e penne a sfera).
- Non usare lo schermo se sulla sua superficie è presente polvere o sporco (es. olio). In caso contrario, lo sporco presente sullo schermo/sull'apposita penna (opzionale) potrebbe graffiare la superficie dello schermo o impedire il corretto funzionamento della penna (opzionale).
- Utilizzare l'apposita penna (opzionale) solo per toccare lo schermo. In caso contrario, si potrebbe danneggiare l'apposita penna (opzionale) e graffiare lo schermo.

## ■ Quando l'indicatore della batteria non si accende

L'indicatore della batteria non si accende anche se l'adattatore CA e la batteria sono collegati correttamente al computer per i seguenti motivi.

- La protezione dell'adattatore CA potrebbe essere in funzione. In tal caso, estrarre il cavo CA e attendere oltre 1 minuto prima di ricollegarlo.

## ■ Utilizzo delle periferiche

Per evitare danni ai dispositivi, attenersi alle seguenti istruzioni e al *Istruzioni per l'uso - Reference Manual*. Leggere attentamente i manuali di istruzioni delle periferiche.

- Utilizzare solamente periferiche conformi alle specifiche del computer.
- Collegare i connettori nella posizione corretta.
- Qualora l'inserimento risultasse difficoltoso, non tentare di forzare ma verificare la forma del connettore, la direzione, l'allineamento dei pin e così via.
- Se sono state fornite viti, serrarle correttamente.
- Durante il trasporto del computer, rimuovere i cavi. Non tirare i cavi.

## ■ Protezione del computer dall'utilizzo non autorizzato tramite LAN wireless/Bluetooth/WAN wireless

<Solo per modelli con LAN wireless/Bluetooth/WAN wireless>

- Prima di utilizzare LAN wireless/Bluetooth/WAN wireless, eseguire le impostazioni corrette, quali ad esempio la codifica dei dati.

## ■ Ricalibrazione della batteria

- La ricalibrazione della batteria potrebbe richiedere molto tempo a causa dell'elevata capacità della batteria. Non si tratta di un malfunzionamento.

<Quando si esegue la "Ricalibrazione della batteria" dopo aver chiuso Windows>

- Completamente carica: Circa 4,0 ore (con FZ-VZSU94W)/Circa 7,0 ore (con FZ-VZSU95W (opzionale))
- Completamente scarica: Circa 5,0 ore (con FZ-VZSU94W)/Circa 12,0 ore (con FZ-VZSU95W (opzionale))

Quando si esegue la "Ricalibrazione della batteria" senza aver prima chiuso Windows, potrebbe essere necessario più tempo per caricare/scaricare.

## ■ Sensori

Il presente computer è dotato di quattro sensori (sensore di accelerazione, sensore giroscopico, sensore magnetico, sensore di luci d'ambiente) utilizzabile con tutti i software compatibili.

Poiché la precisione di ciascuna uscita del sensore dipende dall'ambiente operativo e da altre condizioni, il risultato deve essere utilizzato solo come riferimento.



Il sensore di accelerazione, il sensore giroscopico e il sensore magnetico sono situati nella parte inferiore sinistra del display LCD. I risultati del rilevamento di ciascun sensore possono variare a seconda della modalità di visualizzazione, del modo in cui si tiene il computer, del software applicativo in uso e di altri fattori.

# Manipolazione e manutenzione

---

## ● Regolazione automatica della luminosità

Il computer è dotato di una funzione di regolazione automatica della luminosità che regola il display in base al sensore di luci d'ambiente. È possibile regolare la funzione di regolazione automatica come segue.

- ① Toccare  (Inizio) in basso a sinistra, quindi toccare  (Impostazioni) - [Sistema] - [Schermo].
- ② Impostare [Regola automaticamente la luminosità quando cambia l'illuminazione] su [Attivato].

Il sensore di luci d'ambiente si trova nella parte superiore del display LCD.

La luce ambientale non può essere rilevata correttamente se l'area è ostruita o sporca.

## ● Sensore magnetico

Il sensore magnetico del computer rileva il geomagnetismo. Pertanto, il sensore magnetico potrebbe non funzionare correttamente e i valori potrebbero essere imprecisi soprattutto nei seguenti ambienti.

- All'interno o in prossimità di strutture in acciaio come edifici o ponti
  - All'interno o in prossimità di automobili oppure in prossimità di linee elettriche ferroviarie
  - In prossimità di mobili metallici o apparecchiature
  - Quando l'adattatore CA o altre periferiche vengono avvicinati al computer
  - In prossimità di magneti, altoparlanti o altri oggetti con forti campi magnetici
- Le indicazioni magnetiche indicate dal sensore magnetico potrebbero non essere accurate subito dopo l'acquisto o in ambienti con scarsi campi magnetici.

In tali casi, accendere il computer e spostarlo come segue.

- ① Tenere il computer in modo che il lato del display sia rivolto verso il basso e sia in piano.
- ② Tenendo il computer in piano, ruotarlo di 90 gradi od oltre in senso orario.
- ③ Riportare il computer alla posizione ① e ruotarlo di 90 gradi od oltre in senso antiorario.
- ④ Riportare il computer alla posizione ①.
- ⑤ Inclinare il computer di 90 gradi od oltre a sinistra in modo che il lato sinistro del computer si inclini verso il basso.
- ⑥ Riportare il computer alla posizione ① e inclinarlo di 90 gradi od oltre a destra in modo che il lato destro del computer si inclini verso il basso.

---

### ATTENZIONE

- Tenere saldamente il computer quando lo si sposta. Forti urti conseguenti alla caduta del computer potrebbero causare danni.
- 

## ● Cordicella per stilo (opzionale)

Se si utilizza lo stilo con la cordicella (opzionale), non tirare quest'ultima con forza eccessiva. Quando rilasciata, la penna (opzionale) potrebbe colpire il computer, il corpo delle persone o altri oggetti.

---

## Manutenzione

Eliminare immediatamente eventuali gocce d'acqua o altre macchie che possano entrare in contatto con la superficie del pannello a cristalli liquidi. In caso contrario, la superficie potrebbe macchiarsi.

### **Pulizia del pannello LCD**

Utilizzare il panno morbido di pulizia. (Per ulteriori informazioni, consultare "Suggestions About Cleaning the LCD Surface" →  Istruzioni per l'uso - Reference Manual "Screen Input Operation".)

### **Pulizia di zone diverse dal pannello LCD**

Pulire con un panno morbido e asciutto, ad esempio una garza. Quando si utilizza un detergente, inumidire un panno morbido con detergente diluito con acqua e strizzarlo accuratamente.

---

#### **ATTENZIONE**

- Non utilizzare benzene, solventi o alcol denaturato, in quanto possono danneggiare le superfici scolorendole, ecc. Non utilizzare prodotti disponibili in commercio per la pulizia della casa e cosmetici poiché possono contenere componenti dannosi per la superficie dell'apparecchiatura.
- Non applicare acqua o detergente direttamente sul computer, in quanto il liquido potrebbe penetrare nel computer e provocare malfunzionamenti o danni.
- Usare un panno morbido e asciutto per rimuovere eventuali gocce d'acqua dalla superficie dell'unità. Non usare un microonde per asciugare l'unità. In caso contrario è possibile che si verifichino malfunzionamenti o danni.

# Manipolazione e manutenzione

## Smaltimento del computer

<Solo per modelli con batteria Bridge integrata>

<Per Europa e Stati Uniti/Canada>

### Avvertenza per i clienti

Non rimuovere personalmente la batteria. La batteria deve essere rimossa da personale qualificato. Quando si procede allo smaltimento di questo prodotto, rivolgersi a personale qualificato per rimuovere la batteria.

### Avvertenza per il personale qualificato addetto alla rimozione della batteria

Procedere all'adeguato smaltimento di questo prodotto in conformità con le normative locali dopo aver rimosso la batteria come illustrato nella procedura riportata di seguito.

#### ■ Preparazione

- Rimuovere tutte le periferiche (scheda di memoria microSD, ecc.).
- Cancellare i dati archiviati. (→  Istruzioni per l'uso - Reference Manual "Erasing Flash Memory Data")

#### ATTENZIONE

- Non smontare mai il computer tranne nel caso in cui si procede allo smaltimento del dispositivo.
- Fare riferimento a *Istruzioni per l'uso - Leggimi* "Precauzioni di sicurezza" per le precauzioni da adottare per lo smaltimento del computer.

1. Spegnere il computer e scollegare l'adattatore CA.
2. Capovolgere il computer, rimuovere la batteria e attendere circa 3 minuti.
3. Rimuovere le viti e il coperchio (A).

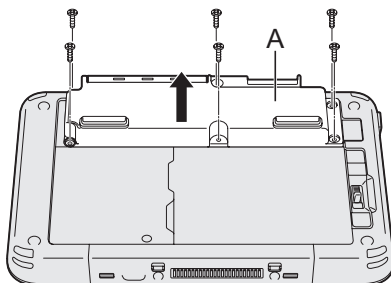

4. Estrarre tutti i cavi del connettore sul lato del coperchio.

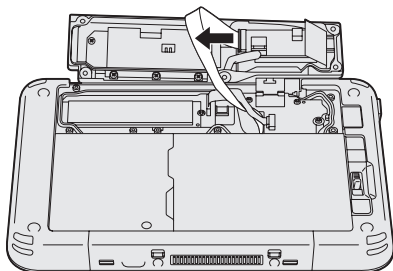

5. Procedere all'adeguato smaltimento della batteria con il coperchio montato in conformità con la normativa locale.

# Installazione del software

L'installazione del software ripristina le condizioni originarie del computer. Quando si installa il software, i dati della memoria flash vengono cancellati.

Effettuare il backup dei dati importanti su un altro computer o hard disk esterno prima dell'installazione.

## ATTENZIONE

- Non eliminare la partizione di ripristino sulla memoria flash. Lo spazio su disco della partizione non è disponibile per la memorizzazione dei dati. Per controllare la partizione di ripristino, adottare i seguenti metodi.
  - ① Toccare a lungo  nell'angolo in basso a sinistra della schermata del desktop.
    - L'utente standard deve immettere una password di amministratore.
  - ② Fare clic su [Gestione disco].

## ■ Ripristina Windows

### Preparazione

Se il computer non funziona normalmente o se diventa instabile, è possibile ripristinare Windows per risolvere il problema.

- Rimuovere tutte le periferiche.
- Collegare l'adattatore CA e non rimuoverlo finché l'installazione non sarà stata completata.

### 1 Eseguire “Rimuovi tutto e reinstalla Windows”.

- ① Toccare  (Inizio) - [Impostazioni] - [Aggiornamento e sicurezza] - [Ripristino].
- ② Toccare [Per iniziare] in “Reimposta il PC”.
- ③ Toccare [Avanti].
- ④ Selezionare l'opzione.
  - [Mantieni i miei file]

È possibile completare la reinstallazione di Windows in un tempo breve (circa 60 minuti). Le applicazioni e gli elementi non forniti in dotazione con il computer saranno rimossi.

- [Rimuovi tutto]
  - [Rimuovi solo i miei file personali] (circa 60 minuti)
  - [Rimuovere i file pulire l'unità]

Con la pulizia completa, i file cancellati non possono essere recuperati facilmente e il livello di sicurezza sarà aumentato. I tempi di elaborazione saranno più lunghi (circa 100 minuti).

Seguire le istruzioni visualizzate sullo schermo.

Dopo la reinstallazione, il computer si riavvierà.

- 
- Non interrompere l'installazione, ad esempio spegnendo il computer o eseguendo altre operazioni.  
Altrimenti l'installazione potrebbe risultare non disponibile poiché Windows potrebbe non avviarsi o i dati potrebbero essere corrotti.

## 2 Eseguire “Utilizzo del computer per la prima volta” ( → pagina 9).

### NOTA

- Data, ora e fuso orario potrebbero non essere corretti. Assicurarsi di impostare correttamente.

---

## 3 Eseguire Windows Update.

### ■ Ripristino da un'unità di ripristino

Se è possibile avviare Windows

- 1 Collegare l'unità di ripristino.
- 2 Toccare  (Centro notifiche) - [Tutte le impostazioni] - [Aggiornamento e sicurezza] - [Ripristino] sulla barra delle applicazioni.
- 3 Toccare [Riavvia ora] in “Avvio avanzato”.
- 4 Toccare [Utilizza un dispositivo], quindi selezionare un'unità di ripristino.  
Seguire le istruzioni visualizzate sullo schermo.

Se non è possibile avviare Windows

- 1 Collegare l'unità di ripristino.
- 2 Accendere o riavviare il computer.
- 3 Toccare varie volte l'angolo in alto a sinistra dello schermo mentre viene visualizzata la schermata di avvio [Panasonic] dopo che il computer ha iniziato la procedura di avvio.  
In alternativa, premere il tasto Blocco rotazione () mentre viene visualizzata la schermata di avvio [Panasonic] dopo che il computer ha iniziato la procedura di avvio.
  - Setup Utility si avvia.
  - Se viene richiesta una password, immettere la password supervisore.
- 4 Selezionare il menu [Exit], quindi selezionare l'unità di ripristino in [Boot Override].  
Seguire le istruzioni visualizzate sullo schermo. (Ciò richiede 1 ora o più.)



# Ricerca guasti (base)

Quando si verifica un problema, attenersi alle istruzioni seguenti. Viene inoltre fornita una guida avanzata per la ricerca guasti nel “Istruzioni per l’uso - Reference Manual”. Qualora si verifichi un problema software, consultare il manuale di istruzioni per il software. Se il problema persiste, contattare il Panasonic Technical Support (→ pagina 42). È possibile verificare lo stato del computer in PC Information Viewer (→  Istruzioni per l’uso - Reference Manual “Troubleshooting (Advanced)”).

## ■ Accensione



Impossibile avviare il computer. L’indicatore d’alimentazione o l’indicatore della batteria non è acceso.	<ul style="list-style-type: none"><li>● Collegare l’adattatore CA.</li><li>● Inserire una batteria completamente carica.</li><li>● Rimuovere la batteria e l’adattatore CA, quindi collegarli di nuovo.</li><li>● Se alla porta USB è collegato un dispositivo, scollegare tale dispositivo, oppure impostare [USB Port] su [Disabled] nel menu [Advanced] della Setup Utility.</li><li>● Disattivare la modalità nascosta (→  Istruzioni per l’uso - Reference Manual “Tablet Buttons”).</li></ul>
Impossibile accendere il computer. Il computer non riprende a funzionare dalla modalità di sospensione. (L’indicatore della batteria lampeggia alternativamente in verde e arancione.)	<ul style="list-style-type: none"><li>● Lasciare il computer in un ambiente con una temperatura di 5 °C o superiore per circa un’ora, quindi riaccenderlo.</li></ul>
Si è dimenticata la password.	<ul style="list-style-type: none"><li>● Supervisor Password o User Password: Contattare il Panasonic Technical Support. (→ pagina 42)</li><li>● Password amministratore:<ul style="list-style-type: none"><li>• Se si possiede un disco di ripristino password, sarà possibile reimpostare la password amministratore. Inserire il disco e immettere una password errata qualsiasi, seguire quindi le istruzioni a video e impostare una nuova password.</li><li>• Se non si possiede un disco di ripristino password, reinstallare (→ pagina 22) e configurare Windows, quindi impostare una nuova password.</li></ul></li></ul>

## ■ Accensione

<p>“Remove disks or other media. Press any key to restart” o simile.</p>	<ul style="list-style-type: none"> <li>● È presente un floppy disk nell'unità e non contiene informazioni per l'avvio del sistema. Rimuovere il floppy disk, quindi premere un tasto qualsiasi.</li> <li>● Se alla porta USB è collegato un dispositivo, scollegare tale dispositivo, oppure impostare [USB Port] o [Legacy USB Support] su [Disabled] nel menu [Advanced] della Setup Utility.</li> <li>● Se il problema persiste dopo aver rimosso il disco, potrebbe trattarsi di un guasto della memoria flash. Contattare il Panasonic Technical Support. (→ pagina 42)</li> </ul>
<p>L'avvio e il funzionamento di Windows sono lenti.</p>	<ul style="list-style-type: none"> <li>● Avviare la Setup Utility (→  Istruzioni per l'uso - Reference Manual “Setup Utility”) per ripristinare le impostazioni predefinite Setup Utility (escluse le password). Avviare Setup Utility ed eseguire nuovamente le impostazioni. (Nota che la velocità di esecuzione dipende dall'applicazione software impiegata, pertanto questa operazione potrebbe non aumentare la velocità di Windows.)</li> <li>● Se dopo l'acquisto è stato installato un software residente, disattivarlo.</li> </ul>
<p>La data e l'ora sono errate.</p>	<ul style="list-style-type: none"> <li>● Eseguire le impostazioni corrette.             <ol style="list-style-type: none"> <li>① Toccare  (Inizio) - [Impostazioni].</li> <li>② Toccare [Orologio e opzioni internazionali] - [Data e ora].</li> </ol> </li> <li>● Qualora il problema persista, potrebbe rendersi necessario sostituire la batteria dell'orologio interno. Contattare il Panasonic Technical Support. (→ pagina 42)</li> <li>● Quando il computer è collegato alla rete, verificare data e ora del server.</li> <li>● Questo computer non riconoscerà correttamente gli anni a partire dal 2100 D.C.</li> </ul>
<p>Appare la schermata [Executing Battery Recalibration].</p>	<ul style="list-style-type: none"> <li>● La ricalibrazione della batteria è stata annullata prima dell'ultimo spegnimento di Windows. Per avviare Windows, spegnere il computer con l'interruttore di alimentazione, quindi riaccenderlo.</li> </ul>

# Ricerca guasti (base)



## ■ Accensione

<p>[Enter Password] non appare quando il computer riprende a funzionare dalla modalità di sospensione/ibernazione.</p>	<ul style="list-style-type: none"><li>● Selezionare [Enabled] in [Password On Resume] nel menu [Security] della Setup Utility (→  Istruzioni per l'uso - Reference Manual "Setup Utility").</li><li>● La password di Windows può essere utilizzata al posto della password impostata su Setup Utility.<ol style="list-style-type: none"><li>① Aggiungere una password.<ol style="list-style-type: none"><li>1. Toccare  (Inizio) - [Impostazioni] - [Account].</li><li>2. Toccare [Opzioni di accesso], quindi toccare [Aggiungi] in "Password".</li></ol></li><li>② Effettuare le impostazioni seguenti.<ol style="list-style-type: none"><li>1. Aprire il Pannello di controllo, toccare [Sistema e sicurezza] - [Opzioni risparmio energia] - [Richiedi la password alla riattivazione].</li><li>2. Aggiungere un segno di spunta per [Richiedi password].</li></ol></li></ol></li></ul>
<p>Impossibile riprendere.</p>	<ul style="list-style-type: none"><li>● Potrebbe essere stata eseguita una delle seguenti operazioni. Premere l'interruttore di alimentazione per accendere il computer. I dati non salvati verranno persi.<ul style="list-style-type: none"><li>• In modalità sospensione, l'adattatore CA o la batteria sono stati scollegati oppure una periferica è stata collegata o scollegata.</li><li>• L'interruttore di alimentazione è stato premuto per oltre dieci secondi per spegnere forzatamente il computer.</li></ul></li><li>● Un errore può verificarsi quando il computer entra automaticamente in modalità di sospensione o ibernazione mentre è attivo lo screensaver. In questo caso, disattivare lo screensaver o modificarne l'immagine visualizzata.</li></ul>

## ■ Accensione

Altri problemi di avvio.	<ul style="list-style-type: none"><li>● Avviare la Setup Utility (➔  Istruzioni per l'uso - Reference Manual "Setup Utility") per ripristinare le impostazioni predefinite Setup Utility (escluse le password). Avviare Setup Utility ed eseguire nuovamente le impostazioni.</li><li>● Rimuovere tutte le periferiche.</li><li>● Controllare se si è verificato un errore del disco.<ol style="list-style-type: none"><li>① Rimuovere tutte le periferiche, incluso l'eventuale schermo esterno.</li><li>② Toccare a lungo (Inizio) nell'angolo in basso a sinistra, quindi toccare [Esplora file].</li><li>③ Toccare a lungo [Questo PC].</li><li>④ Toccare a lungo [Windows (C:)], quindi toccare [Proprietà].</li><li>⑤ Toccare [Strumenti] - [Controlla].<ul style="list-style-type: none"><li>• Un utente standard deve immettere una password di amministratore.</li></ul></li><li>⑥ Seguire le istruzioni visualizzate sullo schermo.</li></ol></li></ul>
--------------------------	--

## ■ Inserimento della password

Anche dopo aver immesso la password, viene visualizzata di nuovo la schermata di immissione password.	<p>&lt;Solo se è collegata la tastiera esterna&gt;</p> <ul style="list-style-type: none"><li>● Il computer potrebbe essere in modalità ten-key. Se l'indicatore NumLk  si illumina, premere <b>NumLk</b> per disattivare la modalità ten-key, quindi immettere la password.</li><li>● Il computer potrebbe essere in modalità Bloc Maiusc. Se l'indicatore Bloc Maiusc  si illumina, premere <b>Maiuscole</b> per disattivare la modalità Bloc Maiusc, quindi immettere la password.</li></ul>
---	---

## ■ Spegnimento

Windows non si chiude.	<ul style="list-style-type: none"><li>● Rimuovere il dispositivo USB.</li><li>● Attendere 1 o 2 minuti. Non si tratta di un malfunzionamento.</li></ul>
------------------------	---

# Ricerca guasti (base)

## ■ Display

Nessuna visualizzazione.	<ul style="list-style-type: none"><li>● Lo schermo è stato spento dalla funzione di risparmio energetico. Toccare il pulsante Windows.</li><li>● La funzione di risparmio energetico ha attivato la modalità di sospensione o ibernazione del computer. Per riprendere, premere l'interruttore di alimentazione.</li><li>● Quando si utilizza uno schermo esterno,<ul style="list-style-type: none"><li>• Verificare la connessione del cavo.</li><li>• Accendere lo schermo.</li><li>• Verificare le impostazioni dello schermo esterno.</li></ul></li></ul>
Lo schermo è scuro.	<ul style="list-style-type: none"><li>● Quando l'adattatore CA non è collegato, lo schermo è più scuro. Aprire la Dashboard for Panasonic PC e regolare la luminosità. Aumentando la luminosità, si aumenta il consumo della batteria. È possibile regolare la luminosità a livelli diversi, in base al collegamento o meno dell'adattatore CA.</li><li>● Disattivare la modalità nascosta (→  Istruzioni per l'uso - Reference Manual "Setup Utility").</li></ul>
Lo schermo è confuso.	<ul style="list-style-type: none"><li>● La modifica del numero di colori dello schermo e della risoluzione può avere un effetto sullo schermo. Riavviare il computer.</li><li>● La connessione/disconnessione di uno schermo esterno può avere un effetto sullo schermo. Riavviare il computer. Per impostazione predefinita, la luminosità dello schermo si regola automaticamente in base alla luce ambientale rilevata dal sensore di luci d'ambiente. È possibile regolare le impostazioni di questo sensore (→ pagina 17).</li></ul>
Sullo schermo sono presenti punti rossi, verdi o blu, oppure colori e luminosità non sono uniformi.	<p>I seguenti non sono casi di malfunzionamento.</p> <ul style="list-style-type: none"><li>● Sebbene per la produzione di schermi LCD a colori vengano utilizzate tecnologie avanzate di estrema precisione, lo 0,002 % o una percentuale inferiore degli elementi dell'immagine potrebbero essere scuri o restare costantemente illuminati (oltre il 99,998 % degli elementi funziona correttamente).</li><li>● Per via delle caratteristiche naturali degli schermi LCD, è possibile notare differenze di colore e luminosità a seconda dell'angolo di visualizzazione. A seconda del prodotto possono variare anche le sfumature.</li></ul>
Durante la visualizzazione contemporanea, una delle schermate diventa confusa.	<ul style="list-style-type: none"><li>● Quando si utilizza Extended Desktop, utilizzare lo stesso numero di colori per lo schermo esterno e per lo schermo a cristalli liquidi.</li><li>● Non è possibile utilizzare la visualizzazione contemporanea prima del completamento dell'avvio di Windows (durante Setup Utility e simili).</li></ul>

## ■ Display



Lo schermo esterno non funziona normalmente.	<ul style="list-style-type: none"><li>● Se lo schermo esterno non supporta la funzione di risparmio energetico, questo potrebbe non funzionare correttamente quando il computer passa a tale modalità. Spegnerlo lo schermo esterno.</li></ul>
Impossibile ruotare lo schermo.	<ul style="list-style-type: none"><li>● Il programma applicativo attualmente in esecuzione potrebbe non supportare la rotazione dell'immagine. Abbandonare il programma, quindi provare a ruotare l'immagine. Ciò potrebbe migliorarne lo stato.</li><li>● Quando la rotazione automatica è disattivata, il display non ruota automaticamente.</li></ul>

## ■ Schermo

Il puntatore non funziona.	<ul style="list-style-type: none"><li>● Quando si utilizza il mouse esterno, collegarlo correttamente.</li><li>● Se si utilizza la tastiera esterna, riavviare il computer utilizzando la tastiera.</li><li>● Se il computer non risponde ai comandi inviati dalla tastiera, leggere "Nessuna risposta" (→ pagina 30).</li></ul>
Impossibile indicare la posizione corretta con l'apposita penna.	<ul style="list-style-type: none"><li>● Eseguire la calibrazione dello schermo (→  Istruzioni per l'uso - Reference Manual "Screen Input Operation").</li><li>● Utilizzare la penna opzionale.</li><li>● Nella schermata di accesso a Windows o nella schermata Benvenuto, potrebbe non essere possibile indicare la posizione corretta con la penna (opzionale). Utilizzare la tastiera esterna o il mouse esterno per effettuare l'accesso.</li></ul>

# Ricerca guasti (base)

## ■ Altri

Nessuna risposta.	<ul style="list-style-type: none"><li>● Aprire Task Manager e chiudere l'applicazione software che non risponde.</li><li>● Una schermata d'immissione (ad es. la schermata d'immissione password all'accensione) potrebbe essere nascosta dietro un'altra finestra. Toccare le icone delle applicazioni nella parte inferiore dello schermo per verificare.</li><li>● Premere l'interruttore di alimentazione per almeno dieci secondi per spegnere il computer, quindi premerlo nuovamente per riaccenderlo. Se il programma applicativo non funziona normalmente, disinstallarlo quindi reinstallarlo. Per disinstallarlo,<ol style="list-style-type: none"><li>① Aprire il Pannello di controllo. Toccare a lungo  (Inizio) nell'angolo in basso a sinistra, quindi toccare [Pannello di controllo].</li><li>② Toccare [Programmi] - [Disinstalla un programma].</li></ol></li></ul>
Impossibile connettersi ad una rete.	<ul style="list-style-type: none"><li>● Impostare ([Wireless LAN] / [Bluetooth] / [Wireless WAN] di [Wireless Configuration]) su [Enabled] nel menu [Advanced] della Setup Utility (Wireless Configuration).</li><li>● Toccare  (Centro notifiche) nella barra delle applicazioni, quindi toccare  (Tutte le impostazioni) - [Rete e Internet] - [Modalità aereo]. Impostare [Modalità aereo] su [Disattivato], quindi: impostare [Wi-Fi] su [Attivato] (per LAN wireless). Impostare [Scheda banda larga mobile] su [Attivato] (per WAN wireless). impostare [Bluetooth] su [Attivato] (per Bluetooth).</li></ul>

# LIMITED USE LICENSE AGREEMENT

---

THE SOFTWARE PROGRAM(S) (“PROGRAMS”) FURNISHED WITH THIS PANASONIC PRODUCT (“PRODUCT”) ARE LICENSED ONLY TO THE END-USER (“YOU”), AND MAY BE USED BY YOU ONLY IN ACCORDANCE WITH THE LICENSE TERMS DESCRIBED BELOW. YOUR USE OF THE PROGRAMS SHALL BE CONCLUSIVELY DEEMED TO CONSTITUTE YOUR ACCEPTANCE OF THE TERMS OF THIS LICENSE.

Panasonic Corporation has developed or otherwise obtained the Programs and hereby licenses their use to you. You assume sole responsibility for the selection of the Product (including the associated Programs) to achieve your intended results, and for the installation, use and results obtained therefrom.

## LICENSE

- A. Panasonic Corporation hereby grants you a personal, non-transferable and non-exclusive right and license to use the Programs in accordance with the terms and conditions stated in this Agreement. You acknowledge that you are receiving only a LIMITED LICENSE TO USE the Programs and related documentation and that you shall obtain no title, ownership nor any other rights in or to the Programs and related documentation nor in or to the algorithms, concepts, designs and ideas represented by or incorporated in the Programs and related documentation, all of which title, ownership and rights shall remain with Panasonic Corporation or its suppliers.
- B. You may use the Programs only on the single Product which was accompanied by the Programs.
- C. You and your employees and agents are required to protect the confidentiality of the Programs. You may not distribute or otherwise make the Programs or related documentation available to any third party, by time-sharing or otherwise, without the prior written consent of Panasonic Corporation.
- D. You may not copy or reproduce, or permit to be copied or reproduced, the Programs or related documentation for any purpose, except that you may make one (1) copy of the Programs for backup purposes only in support of your use of the Programs on the single Product which was accompanied by the Programs. You shall not modify, or attempt to modify, the Programs.
- E. You may transfer the Programs and license them to another party only in connection with your transfer of the single Product which was accompanied by the Programs to such other party. At the time of such a transfer, you must also transfer all copies, whether in printed or machine readable form, of every Program, and the related documentation, to the same party or destroy any such copies not so transferred.

# LIMITED USE LICENSE AGREEMENT

---

- F. You may not remove any copyright, trademark or other notice or product identification from the Programs and you must reproduce and include any such notice or product identification on any copy of any Program.
- G. In order to provide important customer support services for the Product (including any associated Programs), Programs may collect certain non-personally identifiable information from you regarding your Product. Such information does not identify you as an individual and may include, but is not limited to, model numbers, serial numbers and battery serial numbers. The Programs may send such information to servers of Panasonic Corporation. Panasonic Corporation does not use such information for any purpose other than for providing customer support services.

YOU MAY NOT REVERSE ASSEMBLE, REVERSE COMPILE, OR MECHANICALLY OR ELECTRONICALLY TRACE THE PROGRAMS, OR ANY COPY THEREOF, IN WHOLE OR IN PART.

YOU MAY NOT USE, COPY, MODIFY, ALTER, OR TRANSFER THE PROGRAMS OR ANY COPY THEREOF, IN WHOLE OR IN PART, EXCEPT AS EXPRESSLY PROVIDED IN THE LICENSE.

IF YOU TRANSFER POSSESSION OF ANY COPY OF ANY PROGRAM TO ANOTHER PARTY, EXCEPT AS PERMITTED IN PARAGRAPH E ABOVE, YOUR LICENSE IS AUTOMATICALLY TERMINATED.

## TERM

This license is effective only for so long as you own or lease the Product, unless earlier terminated. You may terminate this license at any time by destroying, at your expense, the Programs and related documentation together with all copies thereof in any form. This license will also terminate effective immediately upon occurrence of the conditions thereof set forth elsewhere in this Agreement, or if you fail to comply with any term or condition contained herein. Upon any such termination, you agree to destroy, at your expense, the Programs and related documentation together with all copies thereof in any form.

YOU ACKNOWLEDGE THAT YOU HAVE READ THIS AGREEMENT, UNDERSTAND IT AND AGREE TO BE BOUND BY ITS TERMS AND CONDITIONS. YOU FURTHER AGREE THAT IT IS THE COMPLETE AND EXCLUSIVE STATEMENT OF THE AGREEMENT BETWEEN US, WHICH SUPERSEDES ANY PROPOSAL OR PRIOR AGREEMENT, ORAL OR WRITTEN, AND ANY OTHER COMMUNICATIONS BETWEEN US, RELATING TO THE SUBJECT MATTER OF THIS AGREEMENT.

---

This product incorporates the following software:

- (1) the software developed independently by or for Panasonic Corporation,
- (2) the software owned by third party and licensed to Panasonic Corporation,
- (3) the software licensed under the GNU General Public License Version 2.0 (GPL V2.0),
- (4) the software licensed under the GNU LESSER General Public License, Version 2.1 (LGPL V2.1), and/or
- (5) open source software other than the software licensed under the GPL V2.0 and/or LGPL V2.1.

The software categorized as (3) - (5) are distributed in the hope that it will be useful, but WITHOUT ANY WARRANTY, without even the implied warranty of MERCHANTABILITY or FITNESS FOR A PARTICULAR PURPOSE. Please refer to the detailed terms and conditions thereof shown in the "Reference Manual".

At least three (3) years from delivery of this product, Panasonic will give to any third party who contacts us at the contact information provided below, for a charge no more than our cost of physically performing source code distribution, a complete machine-readable copy of the corresponding source code covered under GPL V2.0, LGPL V2.1 or the other licenses with the obligation to do so, as well as the respective copyright notice thereof.

Contact Information: [oss-cd-request@gg.jp.panasonic.com](mailto:oss-cd-request@gg.jp.panasonic.com)

The source code and the copyright notice are also available for free in our website below.

<http://panasonic.net/avc/oss/index.html>

# ACCORDO DI LICENZA D'USO LIMITATA

IL/ I PROGRAMMA/ I SOFTWARE (“PROGRAMMI”) FORNITI UNITAMENTE A QUESTO PRODOTTO PANASONIC (“PRODOTTO”) VENGONO CONCESSI IN LICENZA ESCLUSIVAMENTE ALL'UTENTE FINALE (“VOI”) E POSSONO ESSERE USATI DA VOI ESCLUSIVAMENTE IN CONFORMITÀ AI TERMINI DELLA LICENZA DESCRITTI DI SEGUITO. L'UTILIZZO DEI PROGRAMMI VERRÀ IN OGNI CASO CONSIDERATO COME UN'ACCETTAZIONE DEI TERMINI DI QUESTA LICENZA. Panasonic Corporation ha sviluppato o in altro modo ottenuto i Programmi e in questa sede ve ne conferisce licenza d'uso. In qualità di utente finale, vi assumete la sola ed unica responsabilità per la scelta del Prodotto (compresi i Programmi associati) al fine di raggiungere i risultati desiderati, e per l'installazione, l'utilizzo e i risultati ottenuti da quel momento in avanti.

## LICENZA

- A. Panasonic Corporation vi garantisce con la presente un diritto e licenza personale, nontrasferibile e nonesclusivo di utilizzare i Programmi in conformità ai termini e alle condizioni descritte in questo Accordo. Riconoscete di ricevere soltanto una LICENZA LIMITATA D'USO dei Programmi e della documentazione relativa e che non acquistate alcun titolo, proprietà o altro diritto di nessun genere sui Programmi o relativamente ad essi e alla documentazione relativa, né sugli algoritmi, i concetti, i progetti e le idee rappresentate da o incorporate nei Programmi e nella documentazione relativa, i cui titoli, proprietà e diritti rimarranno di esclusiva pertinenza di Panasonic Corporation o dei suoi fornitori.
- B. Potrete usare i Programmi esclusivamente sul Prodotto singolo di accompagnamento dei Programmi stessi.
- C. Viene richiesto a Voi, ai vostri dipendenti e ai vostri agenti di proteggere la confidenzialità dei Programmi. Non potrete distribuire o altrimenti rendere disponibili i Programmi o la documentazione relativa a qualsiasi terza parte, tramite partizione del tempo (time-sharing) o altrimenti, senza il preventivo consenso scritto di Panasonic Corporation.
- D. Non potrete copiare o riprodurre i Programmi o la documentazione relativa, né permettere che questi vengano copiati o riprodotti, per nessuno scopo, fatta salva la possibilità di fare una (1) copia dei Programmi per soli scopi di backup unicamente per il vostro utilizzo dei Programmi sul Prodotto singolo di accompagnamento dei Programmi. Non modificherete i Programmi né cercherete di modificarli.
- E. Potrete trasferire i Programmi e concederli in licenza a una terza parte esclusivamente in corrispondenza con il vostro trasferimento del Prodotto singolo di accompagnamento dei Programmi a detta terza parte. Al momento di tale trasferimento tutte le copie esistenti di ciascun Programma, siano esse stampate o in forma leggibile elettronicamente, nonché tutta la relativa documentazione, devono essere consegnate a detti terzi e tutte le copie non consegnate devono essere distrutte.

- 
- F. Non potrete rimuovere qualsiasi copyright, marchio di fabbrica o altro avviso o identificazione di prodotto dai Programmi e dovrete riprodurre e includere ogni avviso o identificazione di prodotto su ogni copia di qualsiasi Programma.
- G. Per fornire importanti servizi di assistenza clienti per il prodotto (inclusi i programmi associati), i programmi possono raccogliere alcune informazioni non personali per quanto riguarda il prodotto. Tali informazioni non identificano come un individuo e potrebbero includere, ma non soltanto, i numeri di modello, i numeri di serie e i numeri di serie della batteria. I programmi possono trasmettere tali informazioni ai server di Panasonic Corporation. Panasonic Corporation non utilizza tali informazioni per scopi diversi dalla fornitura di servizi di assistenza clienti.

**NON POTRETE DISASSEMBLARE, DECOMPILARE O TRACCIARE MECCANICAMENTE O ELETTRONICAMENTE I PROGRAMMI, O QUALSIASI LORO COPIA, INTERA O PARZIALE.**

**NON POTRETE USARE, COPIARE, MODIFICARE, ALTERARE O TRASFERIRE I PROGRAMMI O QUALSIASI LORO COPIA, INTERA O PARZIALE, FATTO SALVO QUANTO ESPRESSAMENTE SPECIFICATO NELLA LICENZA.**

**QUALORA TRASFERIATE A TERZI LA PROPRIETÀ DI UNA COPIA DI UNO DI QUESTI PROGRAMMI DIVERSAMENTE DA QUANTO STABILITO AL CAPOVERSO "E", LA VOSTRA LICENZA VERRÀ AUTOMATICAMENTE REVOCATA.**

### **TERMINI**

Questa licenza è valida fino a quando sarete voi a possedere o noleggiare il prodotto, a meno che non venga revocata anticipatamente. Potrete terminare questa licenza in qualsiasi momento, distruggendo a vostre spese i Programmi e la documentazione relativa insieme a tutte le copie in qualsiasi forma. Questa licenza inoltre sarà immediatamente revocata al verificarsi delle condizioni stabilite a questo proposito nel presente contratto o qualora voi contravveniate a una o più delle condizioni ivi contenute. Nel momento di tale estinzione della licenza, vi impegnate a distruggere a vostre spese i Programmi e la documentazione relativa insieme a tutte le copie in qualsiasi forma.

**DICHIARATE DI AVER LETTO QUESTO ACCORDO, DI AVERLO COMPRESO E DI IMPEGNARVI A RISPETTARNE I TERMINI E LE CONDIZIONI. DICHIARATE INOLTRE DI CONCORDARE COL FATTO CHE QUANTO SOPRA COSTITUISCE DICHIARAZIONE D'ACCORDO COMPLETA ED ESCLUSIVA FRA DI NOI, CON CANCELLAZIONE DI QUALSIASI ALTRO ACCORDO O PROPOSTA D'ACCORDO PRECEDENTI, ORALI O SCRITTI, E DI QUALSIASI ALTRA**

# ACCORDO DI LICENZA D'USO LIMITATA

---

COMUNICAZIONE AVVENUTA FRA LE DUE PARTI, IN RELAZIONE ALLA MATERIA OGGETTO DEL PRESENTE ACCORDO.

Nel prodotto sono incorporati i seguenti software:

- (1) software sviluppato indipendentemente da o per conto di Panasonic Corporation,
- (2) software di proprietà di terzi e concesso in licenza a Panasonic Corporation,
- (3) software concesso in licenza ai sensi della GNU General Public License, versione 2.0 (GPL V2.0),
- (4) software concesso in licenza ai sensi della GNU LESSER General Public License, versione 2.1 (LGPL V2.1) e/o
- (5) software open source diverso dal software concesso in licenza ai sensi della GPL V2.0 e/o LGPL V2.1.

I software elencati ai punti (3) - (5) vengono distribuiti nella speranza che possano essere utili, ma **SENZA ALCUNA GARANZIA**, senza neppure la garanzia implicita di **COMMERCIALIZZABILITÀ** o **IDONEITÀ PER UN PARTICOLARE SCOPO**. Fare riferimento ai termini e alle condizioni mostrati nel "Reference Manual".

Dopo almeno tre (3) anni dalla consegna del prodotto, Panasonic fornirà ai terzi che ci contattano alle informazioni di contatto riportate di seguito, per un importo non superiore ai costi da noi sostenuti per la distribuzione fisica del codice sorgente, una copia completa e leggibile del codice sorgente protetta dalla GPL V2.0, LGPL V2.1 o delle altre licenze, nonché il rispettivo avviso sul copyright.

Informazioni di contatto: [oss-cd-request@gg.jp.panasonic.com](mailto:oss-cd-request@gg.jp.panasonic.com)

Il codice sorgente e l'avviso sul copyright sono inoltre disponibili gratuitamente sul nostro sito.

<http://panasonic.net/avc/oss/index.html>

# Caratteristiche tecniche

Questa pagina fornisce le specifiche relative al modello di base.

Il numero del modello varia a seconda della configurazione dell'unità.

- Per verificare il numero del modello:

Verificare la parte inferiore del computer o della confezione che conteneva il computer al momento dell'acquisto.

- Per controllare la velocità della CPU, le dimensioni della memoria e le dimensioni della memoria flash:

Eseguire Setup Utility (→  Istruzioni per l'uso - Reference Manual "Setup Utility") e selezionare il menu [Information].

[Processor Speed]: velocità CPU, [Memory Size]: dimensioni memoria, [Hard

Disk]: Dimensioni della memoria flash

## ■ Specifiche principali

CPU	Intel® Atom™ x5-Z8550 Processor (2 MB <sup>*1</sup> di cache, fino a 2,40 GHz)	
Chipset	CPU embedded	
Controller video	Intel® HD Graphics 400 (Chip Set integrato)	
Memoria <sup>*1*2</sup>	2 GB o 4 GB	
Storage <sup>*3</sup>	Drive della memoria flash (eMMC) : 64 GB o 128 GB	
Metodo di visualizzazione	Tipo 7.0 WXGA (1280 × 800 punti)	
LCD interno <sup>*4</sup>	Max. colori 16.777.216 (1280 × 800 punti)	
LAN wireless <sup>*5</sup>	Intel® Dual Band Wireless-AC 8260 (→ pagina 39)	
Bluetooth <sup>*6</sup>	→ pagina 39	
Audio	Riproduzione WAVE e MIDI, supporto Intel® High Definition Audio subsystem, altoparlante mono	
Sicurezza	Firmware TPM V2.0 <sup>*7</sup>	
Webcam <sup>*8</sup>	Anteriore	1920 × 1080 punti, 60 fps (Video)/1920 × 1080 punti (fermo immagine), Doppio microfono
	Posteriore	3264 × 2448 punti, 30 fps (Video) / 3264 × 2448 punti (fermo immagine) / Con luce della webcam
Sensore	Sensore di luci d'ambiente, sensore magnetico, sensore giroscopico, sensore di accelerazione	
Slot per schede	Scheda di memoria micro SD <sup>*9</sup>	Compatibile con microSDXC
Interfaccia	Porta USB 3.0 × 1 <sup>*10</sup> , connettore bus di espansione, presa cuffie (mini jack, 3,5 DIA, CTIA standard/cuffie semplici: Impedenza 32 Ω, potenza in uscita 4 mW × 2, Stereo/Microfono: ingresso mono)	
Touchscreen	10 Finger touch (capacitivo)	
Alimentazione	Adattatore CA o batteria	

# Caratteristiche tecniche

## ■ Specifiche principali

Alimentatore CA <sup>*11</sup>		Ingresso: da 100 V a 240 V CA, 50 Hz/60 Hz, uscita: 16 V CC, 3,75 A	
Batteria		Li-ion 7,2 V, 3220 mAh (tip.), 3050 mAh (min.) (con FZ-VZSU94W) Li-ion 7,2 V, 7100 mAh (tip.), 6800 mAh (min.) (con FZ-VZSU95W) (opzionale)	
Tempo di funzionamento <sup>*12</sup>		Circa 9 ore (con FZ-VZSU94W) Circa 20 ore (con FZ-VZSU95W(opzionale))	
Tempo di ricarica <sup>*13</sup>		Quando si utilizza FZ-VZSU94W (Spento) Circa 2,5 ore (Acceso) Circa 4,0 ore Quando si utilizza FZ-VZSU95W (opzionale) (Spento) Circa 4,0 ore (Acceso) Circa 7,0 ore	
Consumo energetico <sup>*14</sup>		Circa 15 W <sup>*15</sup> /Circa 60 W (massimo quando si ricarica in stato ON)	
Dimensioni fisiche (L × P × A) (escluse le parti sporgenti)		202,7 mm × 132 mm × 18 mm	
Peso		Circa 0,54 kg (con FZ-VZSU94W, esclusi i dispositivi opzionali)	
Ambiente	Funzionamento	Temperatura	Da -10 °C a 50 °C (IEC60068-2-1, 2) <sup>*16</sup>
		Umidità	Da 30 % a 80 % di umidità relativa (senza condensa)
	Immagazzinamento	Temperatura	Da -20 °C a 60 °C
		Umidità	Da 30 % a 90 % di umidità relativa (senza condensa)

## ■ Software

Sistema operativo base	Windows® 10 Pro 64-bit
Sistema operativo installato <sup>*17</sup>	Windows® 10 Pro 64-bit
Software pre-installato <sup>*17</sup>	PC Information Viewer, Hand Writing Utility, Intel® PROSet/Wireless Software, Intel® Wireless Bluetooth®, Microsoft Office Trial <sup>*18</sup> , Barcode Configuration Utility <sup>*19</sup> , HID Barcode Key Emulator <sup>*19</sup> , Barcode HID Mode Setting Utility <sup>*19</sup> , GPS Viewer <sup>*20</sup> , Panasonic PC Settings Utility <sup>*21</sup> , Wireless Toolbox, Camera Barcode Utility
	Aptio Setup Utility, PC-Diagnostic Utility

## ■ LAN wireless

Velocità trasferimento dati <sup>22</sup>	IEEE802.11a: 54 Mbps IEEE802.11b: 11 Mbps IEEE802.11g: 54 Mbps IEEE802.11n: HT20: 150 Mbps HT40: 300 Mbps IEEE802.11ac: VHT80: 866,7 Mbps VHT40: 400 Mbps VHT20 : 173,3 Mbps
Standard supportati	IEEE802.11a/IEEE802.11b/IEEE802.11g /IEEE802.11n
Metodo di trasmissione	Sistema OFDM, sistema DSSS

## ■ Bluetooth

Versione Bluetooth	4.1 Modalità classica / Modalità a basso consumo
Metodo di trasmissione	Sistema FHSS
Canali wireless utilizzati	Canali da 1 a 79 / Canali da 0 a 39
Banda di frequenza RF	2,402 GHz - 2,480 GHz

## ■ Dispositivi opzionali

WAN wireless <sup>23</sup>	Compatibile con LTE
GPS	Chip: u-blox M8 Supporto GPS/GLONASS/SBAS
Slot Smart Card	× 1
Slot per schede micro SIM <sup>24</sup>	× 1
LAN	IEEE 802.3 10Base-T / IEEE 802.3u 100Base-TX
Letto Smart Card senza contatto	Frequenza RF: 13,56 MHz, compatibile con gli standard ISO 14443 tipo A, ISO 14443 tipo B
Letto codice a barre	× 1
Letto schede a banda magnetica	× 1
Batteria integrata Bridge (non sostituibile)	Per Hot-Swap

<sup>21</sup> 1 MB = 1.048.576 byte/1 GB = 1.073.741.824 byte

<sup>22</sup> Le dimensioni della memoria di impostazione di fabbrica dipendono dai modelli. La quantità totale di memoria utilizzabile disponibile potrebbe essere inferiore a seconda della configurazione reale del sistema.

<sup>23</sup> 1 MB = 1.000.000 byte/1 GB = 1.000.000.000 di byte. Il sistema operativo o alcuni software applicativi riporteranno una quantità inferiore di GB.

# Caratteristiche tecniche

- <sup>\*4</sup> A seconda delle impostazioni del sistema operativo.
- <sup>\*5</sup> Solo per modelli con LAN wireless.
- <sup>\*6</sup> Solo per modelli con Bluetooth.  
Non garantisce il funzionamento di tutte le periferiche Bluetooth.
- <sup>\*7</sup> Solo per modelli con TPM
- <sup>\*8</sup> Solo per modelli con webcam.  
L'applicazione della webcam preinstallata sull'unità non supporta le risoluzioni più alte della webcam. Per utilizzare le risoluzioni più alte della webcam, è necessario installare un'applicazione a parte che supporti tali risoluzioni.  
A seconda delle specifiche del software applicativo, possono verificarsi i casi seguenti. In tali casi, selezionare una risoluzione inferiore.
- Impossibile selezionare una risoluzione superiore.
  - Se si seleziona una risoluzione superiore, si verifica un errore.
- <sup>\*9</sup> Content Protection for Recordable Media (CPRM) non supportato. Funzionamento testato e accertato tramite schede di memoria Panasonic microSD con capacità fino a 2 GB, schede di memoria Panasonic microSDHC con capacità fino a 32 GB e schede di memoria Panasonic microSDXC con capacità fino a 64 GB.  
Non si garantisce il funzionamento su altri dispositivi microSD.
- <sup>\*10</sup> Non garantisce il funzionamento di tutte le periferiche compatibili con USB.
- <sup>\*11</sup> <Solo per Nord America>  
L'adattatore CA è compatibile con fonti di alimentazione fino a 240V CA.  
Questo computer viene fornito con un cavo CA compatibile con 125 V CA.
- 20-M-1-1
- <sup>\*12</sup> Luminosità misurata sullo schermo LCD: 60 cd/m<sup>2</sup>  
Varia a seconda delle condizioni d'uso, o quando si collega un dispositivo opzionale.  
Questo computer riduce la capacità di carica completa a fasi per assicurare una durata più lunga della batteria.
- <sup>\*13</sup> Varia a seconda delle condizioni d'uso.
- <sup>\*14</sup> Circa 0,5 W quando la batteria è completamente carica (o non si sta caricando) e il computer è spento.  
<Se si utilizza con 115 V CA>  
Anche se l'adattatore CA non è collegato al computer, si verifica un consumo energetico (max. 0,3 W) anche solo lasciando l'adattatore CA inserito nella presa CA.
- <sup>\*15</sup> Consumo di potenza nominale 23-It-1
- <sup>\*16</sup> Evitare il contatto dell'epidermide con questo prodotto quando lo si usa in un ambiente caldo o freddo. (→ Istruzioni per l'uso - Leggimi "Precauzioni di sicurezza")  
Se utilizzate in un ambiente caldo o freddo, alcune periferiche e batterie potrebbero non funzionare correttamente. Verificare l'ambiente di funzionamento delle periferiche.  
L'utilizzo continuo di questo prodotto in un ambiente caldo ne riduce la durata. Evitare di utilizzarlo in questi ambienti.  
Se utilizzato in un ambiente a bassa temperatura, l'avvio potrebbe essere lento oppure la durata della batteria potrebbe ridursi.
- <sup>\*17</sup> Il funzionamento di questo computer non è garantito se non con il SO preinstallato.
- <sup>\*18</sup> Per continuare a utilizzare questo software al termine del periodo di prova, acquistare una licenza seguendo le istruzioni sullo schermo.
- <sup>\*19</sup> Solo per modelli con lettore di codici a barre.
- <sup>\*20</sup> Solo per modelli con GPS o WAN wireless.
- <sup>\*21</sup> Panasonic PC Settings Utility include le seguenti funzioni: velocità di carica della batteria / ricalibrazione della batteria / supporto funzionamento a tocco / impostazioni risparmio di energia / Touch Screen Mode Setting Utility

- 
- \*22 Velocità massima di trasferimento dati di LAN wireless standard.  
Le velocità reali potrebbero essere differenti.
- \*23 Le specifiche potrebbero differire a seconda dei modelli.
- \*24 Lo slot accetta schede micro SIM.

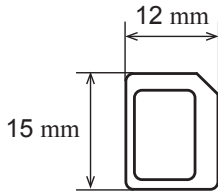

# Garanzia limitata standard

## Per l'Europa

### Panasonic System Communications Company Europe

Panasonic System Communications Company Europe (in seguito definita come "Panasonic") riparerà questo prodotto (se diverso dal software, che viene trattato in una sezione diversa di questa garanzia) con parti nuove o rinnovate, dalla data originale d'acquisto, in caso di difetti di materiali o manodopera. Questa garanzia vale solo per i nuovi Panasonic Toughbook acquistati nel Europa, Svizzera e Turchia.

Panasonic (o il suo Fornitore di Servizi autorizzato) punta a riparare la vostra apparecchiatura entro 48 ore dal momento del ricevimento presso il nostro Centro Assistenza.

Potrebbero essere addebitati costi aggiuntivi nel caso di spedizioni al di fuori dell'Unione Europea. Panasonic farà del suo meglio per garantire questo servizio.

Questa garanzia copre soltanto i malfunzionamenti dovuti a difetti di materiali o manodopera che si verifichino durante il normale utilizzo nel corso della Durata del contratto di manutenzione riportato qui sotto. Nel caso in cui un prodotto (o una sua parte) venga sostituito, Panasonic trasferirà la proprietà del prodotto sostitutivo (o della parte) al cliente, ed il cliente trasferirà la proprietà del prodotto sostituito (o della parte) a Panasonic.

#### **Durata del contratto di manutenzione – dalla data originale d'acquisto**

- Toughbook (e qualsiasi accessorio incluso nella confezione originale, fatta eccezione per la batteria) - 3 anni
- Toughpad (e qualsiasi accessorio incluso nella confezione originale, fatta eccezione per la batteria) - 3 anni
- Accessori inclusi nella confezione originale - 3 anni
- Periferiche aggiuntive prodotte da Panasonic (inclusi dispositivi di alloggiamento come unità CD-Rom) - 1 anno
- Batterie – 6 mesi. La Garanzia Panasonic copre la batteria per sei mesi. Una batteria è considerata buona se mantiene il 50 % della sua capacità di carica durante il periodo di garanzia. Se una batteria viene restituita ai sensi di questo contratto ed i test determinano che la sua capacità di carica è superiore al 50 %, la batteria verrà rispedita con una fattura indicante il prezzo di vendita al dettaglio di una nuova batteria.

Questa garanzia è valida unicamente per l'acquirente originale. Prima che venga prestato un qualsiasi servizio in garanzia, verrà richiesta la prova d'acquisto o un'altra prova della data di acquisto originale.

---

## Limiti ed esclusioni:

Questa garanzia non copre e non sarà valida per:

- Schermo LCD rotto o crepato.
- Pixel difettosi nelle visualizzazioni del notebook e negli schermi LCD entro lo 0,002 %.
- Danni attribuibili ad incendio, furto o eventi naturali.
- Danni causati da condizioni ambientali (piogge elettriche, campi magnetici, ecc.).
- Danni che non siano stati causati durante il normale utilizzo.
- Riparazione di danni esclusivamente estetici o che non influiscono sulla funzionalità del prodotto, come usura, graffi e ammaccature.
- Malfunzionamenti causati da prodotti non forniti da Panasonic.
- Malfunzionamenti risultanti da alterazioni, danni accidentali, incidenti, cattivo uso, maltrattamento o negligenza.
- Introduzione nell'unità di liquidi od altre sostanze estranee.
- Installazione, utilizzo e manutenzione incorretti.
- Incorretta connessione con le periferiche.
- Incorretta regolazione dei controlli utente, come le impostazioni delle funzioni.
- Modifiche o manutenzione da parte di persone diverse da Panasonic o i suoi Fornitori di Servizi autorizzati.
- Prodotti usati come noleggi a breve termine o attrezzature in affitto.
- Prodotti il cui numero di serie è stato rimosso, rendendo impossibile determinare con chiarezza lo stato della garanzia dell'unità.

QUESTO PRODOTTO NON È INTESO PER L'USO COME, O COME PARTE DI, APPARECCHIATURE PER SISTEMI NUCLEARI, APPARECCHIATURE E SISTEMI PER IL CONTROLLO DEL TRAFFICO AEREO E/O SISTEMI DI CONTROLLO ALL'INTERNO DELLA CABINA DI PILOTAGGIO DI AEREI. PANASONIC DECLINA OGNI RESPONSABILITÀ CONSEGUENTE ALL' USO DI QUESTO PRODOTTO AL DI FUORI DELLE SUDETTE PRECEDENTI LIMITAZIONI D'USO.

Non vi sono altre garanzie esplicitate a parte quelle sopra elencate.

Consigliamo vivamente ai clienti di eseguire il backup dei dati prima di inviare l'unità ad un Fornitore di Servizi Autorizzato.

Panasonic non sarà responsabile per la perdita di dati od altri danni incidentali o consequenziali risultanti dall'utilizzo di questo prodotto, o derivanti dal mancato rispetto di questa garanzia. Tutte le garanzie esplicitate ed implicite, incluse le garanzie di qualità soddisfacente ed idoneità per uno scopo specifico sono limitate al periodo di validità della garanzia sopra indicato. Panasonic non sarà responsabile per qualsiasi perdita o danno indiretto, speciale o consequenziale (incluso qualsiasi mancato guadagno, senza alcuna limitazione) derivanti dall'utilizzo di questo prodotto o dalla violazione di questa garanzia.

Questa garanzia limitata vi riconosce specifici diritti giuridici, ai quali si possono aggiungere altri diritti da nazione a nazione. Dovete consultare le relative leggi nazionali per determinare appieno i vostri diritti. Questa garanzia limitata si aggiunge a, e non pregiudica, qualsiasi diritto derivante da un contratto di vendita o dalle leggi in vigore.

# Garanzia limitata standard

---

## Panasonic System Communications Company Europe

### Supporti per la memorizzazione dei dati

I Supporti per la memorizzazione dei dati sono i supporti sui quali sono conservati il sistema operativo, i driver e i programmi originariamente installati da Panasonic sull'unità principale. Questi supporti sono in origine forniti insieme all'unità.

Panasonic garantisce soltanto che il disco/i dischi o gli altri supporti sui quali vengono forniti i Programmi siano privi di difetti a livello di materiali e manodopera, in condizioni di utilizzo normali, per un periodo di sessanta (60) giorni dalla data di consegna, come attestato dalla prova d'acquisto.

Questa è l'unica garanzia che Panasonic vi fornisce. Panasonic non garantisce che le funzioni contenute nei Programmi soddisfino le vostre esigenze, o che il funzionamento dei Programmi sarà ininterrotto o privo d'errori.

La responsabilità di Panasonic ed il vostro rimedio esclusivo per ciò che riguarda questa garanzia si limiteranno alla sostituzione di qualsiasi disco difettoso od altro supporto difettoso, restituiti al Centro Assistenza Panasonic autorizzato insieme ad una copia della prova d'acquisto, entro il periodo di garanzia sopra descritto.

Panasonic non avrà alcun obbligo riguardo a qualsiasi difetto del disco/dischi o altri supporti sui quali i Programmi vengono forniti, che siano una conseguenza del vostro stoccaggio, o riguardo a qualsiasi difetto che sia stato causato dall'utilizzo del disco/dischi od altri supporti non sul Prodotto, oppure in condizioni ambientali diverse da quelle specificate da Panasonic a seguito di alterazioni, incidenti, uso scorretto, abuso, negligenza, maltrattamento, uso erroneo, installazione, incorretta regolazione dei controlli utente, manutenzione impropria, modifiche o danni attribuibili a cause naturali. Inoltre, Panasonic non avrà alcun obbligo riguardo a qualsiasi difetto del disco/ dischi o altri supporti se avrete modificato, o cercato di modificare, qualsiasi Programma.

La durata delle garanzie implicite, se esistenti, è limitata a sessanta (60) giorni.

### Software preinstallato

Per software preinstallato si intende il software precaricato fornito da Panasonic, e non quello caricato da terze parti o dal rivenditore.

Panasonic e i suoi fornitori non forniscono alcuna garanzia esplicita, implicita o prevista per legge, rispetto al software fornito con il Prodotto e concesso in licenza all'Acquirente, e alla sua qualità, prestazioni, commerciabilità o idoneità per uno scopo particolare. Panasonic non garantisce che le funzioni contenute nel software saranno ininterrotte o prive d'errori. Panasonic non si assume alcun rischio e non sarà in alcun modo responsabile per eventuali danni inclusi, tra l'altro, qualsiasi danno speciale, incidentale, consequenziale o punitivo derivante dall'inadempimento della garanzia o del contratto, da negligenza o da qualsiasi altra interpretazione legale inclusi, tra l'altro, perdita di avviamento, di profitti o di ricavi, perdita dell'utilizzo dei Programmi o Prodotti o di qualsiasi attrezzatura associata, costo del capitale, costo di qualsiasi attrezzatura sostitutiva, strutture o servizi, costi di fermo, o rivendicazioni di qualsiasi parte che si trovi a gestire tali danni.

Alcune nazioni non consentono l'esclusione o la limitazione dei danni incidentali o consequenziali, o limitazioni alla durata della garanzia implicita, quindi le limitazioni e le esclusioni di cui sopra potrebbero non valere per voi.

Questa garanzia limitata vi attribuisce specifici diritti giuridici e potreste avere anche altri diritti che variano da nazione a nazione. Dovete consultare le leggi nazionali in merito per determinare appieno quali siano i vostri diritti.

## Contatti

### Indirizzo

Panasonic System Communications Company Europe  
Panasonic Manufacturing U.K. Ltd.  
Service Centre Building B4,  
Wharfedale Road, Pentwyn Industrial Estate,  
Cardiff, United Kingdom  
CF23 7XB

### Pagina web

<http://business.panasonic.co.uk/computer-product/>

### Centro di assistenza

Francese	+44 (0) 800 0884324
Inglese	+33 (0) 80 5636449
Italiano	+49 (0) 800 7235211
Spagnolo	+39 800 986915
Tedesco	+34 (0) 901 101 157
Austria	+43 (0) 800 006493
Svizzera (tedesco)	+41 (0) 800 002429
Svizzera (francese)	+41 (0) 800 588017
Indirizzo di posta elettronica	<a href="mailto:toughbooksupport@eu.panasonic.com">toughbooksupport@eu.panasonic.com</a>
Ceco	+420 (0) 800 143234
Polacco	+48 (0) 800 4911558
Rumeno	+40 (0) 800 894 743
Ungherese	+36 (0) 6800 163 67
Slovacco	+421 (0) 800 42672627
Indirizzo di posta elettronica	<a href="mailto:toughbooksupport@csg.de">toughbooksupport@csg.de</a>
Pagamenti	<a href="mailto:toughbookservicepayments.cardiff@eu.panasonic.com">toughbookservicepayments.cardiff@eu.panasonic.com</a>

---

**Panasonic Corporation**

Osaka, Giappone

Denominazione e indirizzo dell'importatore conformi alla normativa della UE

**Panasonic System Communications Company Europe, Panasonic Marketing Europe GmbH**

Hagenauer Straße 43

65203 Wiesbaden

Germania

Web Site : <http://panasonic.net/avc/pc/>