

INSTRUKCJA OBSŁUGI

Komputer osobisty

Nr modelu Seria **FZ-G1**

Spis treści

Przeczytaj to najpierw

Środki bezpieczeństwa	2
Informacje dotyczące przepisów	8

Pierwsze kroki

Wprowadzenie	14
Opis części	16
Czynności początkowe	18
Włączanie/wyłączanie	24

Przydatne informacje

Obsługa i konserwacja	25
Instalowanie oprogramowania	29

Rozwiązywanie problemów

Rozwiązywanie problemów (zakres podstawowy) ...	34
---	----

Załącznik

LIMITED USE LICENSE AGREEMENT	41
UMOWA LICENCYJNA OGRANICZONEGO UŻYTKOWANIA ...	43
Dane techniczne	45
Standardowa ograniczona gwarancja	50

Przeczytaj to najpierw

Pierwsze kroki

Przydatne informacje

Rozwiązywanie problemów

Załącznik

Środki bezpieczeństwa

Aby zmniejszyć ryzyko poważnych urazów, zagrożenia życia, porażenia prądem, pożaru, nieprawidłowego działania urządzenia i szkód materialnych należy zawsze przestrzegać poniższych zasad bezpieczeństwa.

Objaśnienie znaczenia paneli z symbolami słownymi

Poniższe panele z symbolami słownymi służą do klasyfikacji i określenia poziomu zagrożenia oraz ryzyka urazów i uszkodzeń mienia, które mogą wystąpić w przypadku nieprzestrzegania zasad bezpieczeństwa i użytkowania urządzenia niezgodnie z jego przeznaczeniem.

NIEBEZPIECZEŃSTWO

Oznacza potencjalne zagrożenie, które powoduje poważne urazy lub śmierć.

ZAGROŻENIE

Oznacza potencjalne zagrożenie, które może powodować poważne urazy lub śmierć.





OSTRZEŻENIE





Oznacza zagrożenie, które może powodować mniejsze urazy.

UWAGA

Oznacza zagrożenie, które może powodować uszkodzenie mienia.

Poniższe symbole służą do klasyfikacji i określenia rodzaju zaleceń, których należy przestrzegać.

   	Te symbole są stosowane, aby zwrócić uwagę użytkowników na określoną czynność, której nie wolno wykonywać.
	Ten symbol jest stosowany, aby zwrócić uwagę użytkowników na określoną czynność, którą należy wykonać w celu zapewnienia bezpiecznego użytkowania urządzenia.

	NIEBEZPIECZEŃSTWO Środki ostrożności związane z akumulatorem
	Akumulatora nie wolno wrzucać do ognia lub nadmiernie ogrzewać Może dojść do wydzielania ciepła, zapalenia się lub rozerwania.
	Do akumulatora nie wolno wkładać ostrych przedmiotów, nie wolno go rozkładać na części ani modyfikować. Może dojść do wycieku elektrolitu, wydzielania ciepła, zapalenia się lub rozerwania.
	Nie zwiierać styku dodatniego (+) i ujemnego (-) Może dojść do wydzielania ciepła, zapalenia się lub rozerwania. <ul style="list-style-type: none">• Nie przenosić ani nie przechowywać akumulatora razem z naszyjnikami, wsuwkami do włosów itp.
	Unikać nadmiernego ciepła (na przykład miejsc w sąsiedztwie ognia, bezpośrednio nasłonecznionych) Może dojść do wycieku elektrolitu, wydzielania ciepła, zapalenia się lub rozerwania.

NIEBEZPIECZEŃSTWO

Środki ostrożności związane z akumulatorem

 **Nie powodować uderzeń w produkt, wynikających z upadku, nadmiernego nacisku itd.**

Może dojść do wycieku elektrolitu, wydzielania ciepła, zapalenia się lub rozerwania.

- Jeżeli produkt ten został narażony na silne uderzenie, został uszkodzony lub zdeformowany, należy natychmiast zaprzestać jego użytkowania.

 **Akumulator można ładować jedynie w podany sposób**

Ładowanie akumulatora w inny sposób niż podano, grozi wyciekami elektrolitu, wydzielaniem ciepła, zapaleniem się lub rozerwaniem.

 **Kiedy akumulator zużyje się, należy wymienić go na nowy**

Korzystanie z uszkodzonego akumulatora może spowodować wytwarzanie ciepła, zapłon lub eksplozję akumulatora.

 **Nie wolno używać w innych wyrobach**

Akumulator można wielokrotnie ładować. Jest on przeznaczony do współpracy z określonym produktem. Używanie go z innym wyrobem niż ten, dla którego został zaprojektowany, grozi wyciekami elektrolitu, wydzielaniem ciepła, zapaleniem się lub rozerwaniem.

 **Do zasilania opisywanego wyrobu nie używać innego akumulatora niż podany**

W komputerze należy używać wyłącznie akumulatora określonego w specyfikacji (→ strona 18). Używanie innych akumulatorów niż produkowane bądź oferowane przez firmę Panasonic stanowi zagrożenie dla bezpieczeństwa (wydzielanie ciepła, zapalenie się lub rozerwanie).

ZAGROŻENIE

 **W przypadku wystąpienia awarii lub problemu należy natychmiast zaprzestać użytkowania**

W przypadku nieprawidłowej pracy urządzenia należy natychmiast odłączyć wtyczkę przewodu zasilającego i akumulator

- Urządzenie jest uszkodzone
- Wewnątrz urządzenia znajduje się obcy przedmiot
- Wydostaje się dym
- Pojawił się nietypowy zapach
- Urządzenie jest nienaturalnie gorące

Dalsza eksploatacja wyrobu w przypadku wystąpienia dowolnej z powyższych sytuacji grozi pożarem bądź porażeniem prądem elektrycznym.

- W razie usterki lub problemów natychmiast wyłączyć zasilanie i odłączyć wtyczkę przewodu zasilającego, a następnie wyjąć akumulator. Skontaktować się z działem technicznym w sprawie naprawy.

 **Opisywanego produktu nie należy dotykać podczas burzy, gdy jest do niego podłączony kabel zasilający lub jakiegokolwiek inny kabel**

Może bowiem dojść do porażenia prądem elektrycznym.



ZAGROŻENIE



Zasilacza nie wolno podłączać do innego źródła zasilania niż standardowe domowe gniazdo sieciowe
Niestosowanie się do powyższego zalecenia grozi pożarem w wyniku przegrzania. Podłączenie do przetwornika prądu stałego na przemienny (inwertera) grozi uszkodzeniem zasilacza. W samolocie zasilacz/ładownicę można podłączać tylko do specjalnie przeznaczonego do tego celu gniazda zasilającego.



Wtyczki przewodu zasilającego nie wolno wkładać do gniazda ani wyciągać mokrymi rękoma
Może bowiem dojść do porażenia prądem elektrycznym.



Regularnie usuwać kurz i inne zabrudzenia z wtyczki przewodu zasilającego

Wilgoć w nagromadzonym na wtyczce kurzu i brudzie może doprowadzić do uszkodzenia izolacji, grożąc pożarem.

- Wyciągnąć wtyczkę i przetrzeć ją suchą szmatką.
Jeżeli komputer nie będzie używany przez dłuższy okres czasu, wtyczkę należy wyciągnąć.



Wtyczkę przewodu zasilającego należy wetknąć do oporu

Jeżeli wtyczka będzie luźna w gnieździe, może dojść do pożaru lub porażenia prądem elektrycznym w wyniku przegrzania.

- Nie wolno używać uszkodzonej wtyczki ani wkładać jej do luźno umocowanego gniazda zasilającego.



Należy dokładnie zamykać zaślepki gniazd, gdy produkt jest używany w miejscach, gdzie występuje dużo wody, wilgoci, pary, kurzu, oleiste opary itp.

Dostanie się obcych substancji może wywołać pożar lub porażenie prądem.

- Jeżeli wewnątrz zostanie znaleziona obca substancja, należy niezwłocznie wyłączyć zasilanie i wyciągnąć wtyczkę z gniazdka oraz wyjąć baterię. Następnie należy skontaktować się z obsługą techniczną.



Opisywanego urządzenia nie wolno demontować

Może dojść do porażenia prądem elektrycznym, a do wnętrza produktu może się dostać ciało obce, powodując pożar.



Nie ustawiać zbyt wysokiego poziomu głośności podczas korzystania ze słuchawek



Wysoki poziom głośności może nadwyrężyć ucho, co z czasem może być przyczyną utraty słuchu.





Nie używaj tego produktu zbyt długo, gdy znajduje się on bardzo blisko Twojego ciała





- W zależności od ułożenia komputera, lub sposobu jego trzymania, Twoje ręce i reszta ciała mogą być bardziej narażone na działanie gorącego powietrza.
- Długotrwały kontakt skóry z włączonym produktem, będącym źródłem ciepła, lub z zasilaczem sieciowym może być przyczyną oparzenia niskotemperaturowego.

ZAGROŻENIE

-  **Nie robić niczego, co grozi uszkodzeniem przewodu zasilającego, jego wtyczki lub zasilacza**
Przewodu nie wolno niszczyć ani przerabiać. Nie wolno umieszczać go w pobliżu gorących narzędzi, zginać, skręcać, ciągnąć zbyt mocno za niego, kłaść na nim ciężkich przedmiotów, ani zbyt ciasno zwiijać. Dalsza eksploatacja uszkodzonego przewodu grozi pożarem, zwarcieniem albo porażeniem prądem elektrycznym.
-  **Nie należy kierować na siebie, lub inną osobę, przez dłuższy czas strumienia gorącego powietrza z otworu wentylacyjnego (wylotu powietrza)**
Może to spowodować lekkie poparzenie. Zastłanianie otworu wentylacyjnego (wylotu powietrza) ręką lub innym przedmiotem, może spowodować przegrzanie powietrza i w rezultacie także być przyczyną poparzenia.

OSTRZEŻENIE

-  **Nie wolno kłaść opisywanego urządzenia na niestabilnych powierzchniach**
W przypadku utraty równowagi urządzenie może się przewrócić lub upaść i zranić kogoś.
-  **Nie kłaść na stercie innych przedmiotów**
W przypadku utraty równowagi urządzenie może się przewrócić lub upaść i zranić kogoś.

-  **Nie wolno wystawiać produktu na długotrwałe działanie wysokiej temperatury**
Pozostawienie urządzenia w miejscu, gdzie będzie narażone na wysoką temperaturę (np. w nagrzanym od słońca samochodzie), lub w miejscu bezpośrednio nasłonecznionym może być przyczyną deformacji obudowy i/lub usterek wewnętrznych podzespołów. Dalsze używanie produktu w takich warunkach może doprowadzić do zwarcia lub uszkodzenia izolacji itp., co z kolei może być przyczyną pożaru lub porażenia prądem elektrycznym.
-  **Nie zasłaniać otworu wentylacyjnego (wlotu/wylotu)**
Użytkowanie tego produktu, gdy jest w jakiejś części zasłonięty tkaniną lub gdy leży na pościeli/kołdrze, może spowodować, że zostanie zasłonięty otwór wentylacyjny, co z kolei może wywołać nagrzanie się powietrza wewnątrz i skutkować pożarem.
-  **Przy odłączaniu przewodu zasilającego należy trzymać za wtyczkę**
Szarpnięcie za przewód może doprowadzić do jego uszkodzenia, co grozi pożarem lub porażeniem prądem elektrycznym.
-  **Nie wolno przenosić urządzenia przy podłączonym przewodzie zasilającym**
Przewód zasilający może ulec uszkodzeniu, grożąc pożarem lub porażeniem prądem elektrycznym.
- W przypadku uszkodzenia przewodu zasilającego należy natychmiast wyjąć jego wtyczkę z gniazda.
-  **Z opisywanym urządzeniem należy używać tylko określonego modelu zasilacza**
Używanie zasilacza sieciowego innego niż dostarczony (z komputerem lub zakupiony jako urządzenie dodatkowe) może spowodować pożar.

OSTRZEŻENIE

Chronić zasilacz przed silnymi uderzeniami

Używanie zasilacza po mocnym uderzeniu, np. w wyniku upadku, grozi porażeniem prądem elektrycznym, zwarcieniem lub pożarem.

Używając komputera, należy co godzinę zrobić 10–15-minutową przerwę

Używanie tego urządzenia przez dłuższe okresy czasu może mieć szkodliwy wpływ na oczy lub ręce.

<Tylko modele z portem LAN> Do portu LAN nie wolno podłączać przewodu telefonicznego ani przewodu sieciowego innych niż podanych w specyfikacji

Podłączenie portu LAN do poniższych sieci grozi pożarem lub porażeniem prądem.

- Sieci inne niż 1000BASE-T, 100BASE-TX lub 10BASE-T
- Linie telekomunikacyjne (telefony używające protokołu IP, linie telefoniczne, wewnętrzne linie telefoniczne, cyfrowe telefony publiczne itp.)

Unikać kontaktu produktu ze skórą podczas używania produktu w wysokiej lub niskiej temperaturze

W przeciwnym razie może dojść do poparzeń, poparzeń niskotemperaturowych i odmrożeń.

- Jeśli jest wymagany kontakt ze skórą, np. podczas skanowania odcisku palca, czynność tę należy wykonać w najkrótszym możliwym czasie.



UWAGA

- Nie umieszczać komputera w pobliżu telewizora ani radiodbiornika.
- Komputera nie należy umieszczać w pobliżu magnesów. Dane przechowywane w pamięci flash mogą zostać utracone.
- Ten komputer nie jest przeznaczony do wyświetlania obrazów wykorzystywanych w diagnostyce medycznej.
- Ten komputer nie jest przeznaczony do użytku w połączeniu ze sprzętem medycznym do celów diagnostyki medycznej.
- Firma Panasonic nie odpowiada za utratę danych ani inne szkody przypadkowe lub następne wynikające z korzystania z tego produktu.
- Nie dotykać styków akumulatora. Akumulator może nie działać prawidłowo w przypadku zabrudzenia lub uszkodzenia styków.
- Chronić akumulator przed kontaktem z wodą i nie dopuścić do jego zamoczenia.
- Jeżeli akumulator nie będzie używany przez dłuższy czas (miesiąc lub dłużej), należy go naładować lub rozładować (w warunkach normalnej eksploatacji) do poziomu naładowania wynoszącego 30–40% i przechowywać go w suchym i chłodnym miejscu.
- Opisany komputer chroni akumulator przed nadmiernym naładowaniem, ponieważ procedura ładowania jest uruchamiana tylko wówczas, gdy pozostały poziom naładowania jest mniejszy niż ok. 95% jego pojemności.
- Akumulator dołączony do zakupionego komputera jest rozładowany. Przed pierwszym użyciem komputera należy naładować akumulator. Ładowanie rozpocznie się automatycznie po podłączeniu zasilacza do komputera.
- W przypadku wycieku z akumulatora i przedostania się elektrolitu do oczu nie wolno ich trzeć. Oczy należy niezwłocznie przemyć czystą wodą i jak najszybciej zgłosić się do lekarza.

UWAGA

- Podczas ładowania lub normalnej eksploatacji akumulator może się nagrzewać.

Jest to zupełnie normalne.

- Ładowanie nie rozpocznie się, jeżeli wewnętrzna temperatura akumulatora wykracza poza dopuszczalny zakres temperatur (0 °C do 50 °C). (→  *Reference Manual* "Battery Power"). Po osiągnięciu wymaganej temperatury proces ładowania rozpocznie się samoczynnie. Czas ładowania zależy od warunków eksploatacji. (Ładowanie trwa dłużej niż zwykle, gdy temperatura nie przekracza 10 °C).
- W niższych temperaturach skróceniu ulega czas pracy. Komputer należy używać w zakresie dopuszczalnych temperatur.
- Opiswany komputer jest wyposażony w funkcję trybu wysokiej temperatury, która chroni akumulator przed zużyciem w warunkach wysokich temperatur. (→  *Reference Manual* "Battery Power") Poziom odpowiadający 100% naładowaniu w przypadku trybu wysokiej temperatury jest równoważny mniej więcej poziomowi 80% naładowania w przypadku trybu normalnej temperatury.
- Akumulator to materiał eksploatacyjny. Jeżeli czas pracy komputera na zasilaniu akumulatorowym ulegnie drastycznemu skróceniu, a wielokrotne ładowanie nie przywraca jego pierwotnej wydajności, akumulator należy wymienić na nowy.
- Aby zabezpieczyć styki zapasowego akumulatora podczas transportu lub w trakcie przenoszenia go w torbie, dobrze jest umieścić akumulator w worku foliowym.
- Należy zawsze pamiętać o wyłączeniu nieużywanego komputera. Pozostawienie włączonego komputera bez podłączonego zasilacza spowoduje całkowite wyczerpanie akumulatora.

TEN PRODUKT NIE JEST PRZEZNACZONY DO UŻYTKU JAKO ANI NIE MOŻE BYĆ CZĘŚCIĄ SYSTEMÓW LUB INSTALACJI NUKLEARNYCH, SYSTEMÓW LUB INSTALACJI KONTROLI RUCHU POWIETRZNEGO, SYSTEMÓW LUB INSTALACJI POKŁADOWYCH W SAMOLOTACH, URZĄDZEŃ LUB AKCESORIÓW MEDYCZNYCH^{*1}, SYSTEMÓW PODTRZYMYWANIA ŻYCIA ANI INNEGO SPRZĘTU, SYSTEMÓW LUB INSTALACJI, KTÓRE SĄ ZWIĄZANE Z PODTRZYMIWANIEM ŻYCIA LUB ZAPEWNIANIEM BEZPIECZEŃSTWA LUDZI. FIRMA PANASONIC NIE PONOSI ODPOWIEDZIALNOŚCI ZA SZKODY POWSTAŁE W WYNIKU UŻYWANIA PRODUKTU W WYŻEJ WYMIENIONYCH PRZYPADKACH.

^{*1} Zgodnie z definicją w Europejskiej Dyrektywie Medycznej (MDD) 93/42/WE.

Firma Panasonic nie gwarantuje, iż produkt będzie spełniał wymogi norm lotniczych w zakresie danych technicznych, niezawodności sprzętu, bezpieczeństwa (tzn. palności, dymienia, toksyczności, emisji promieniowania o częstotliwości radiowej itp.), które wykraczają poza dane techniczne naszych produktów produkowanych seryjnie (COTS).

Informacje dotyczące przepisów

Informacje dla użytkownika

<Tylko dla modeli z bezprzewodową siecią LAN /łączością Bluetooth>

Opisywany produkt a zdrowie

Opisywany produkt, podobnie jak inne urządzenia radiowe, emituje fale elektromagnetyczne o częstotliwości radiowej. Poziom energii emitowanej przez ten wyrób jest dużo mniejszy w porównaniu z innymi urządzeniami bezprzewodowymi, np. telefonami komórkowymi. Produkt ten działa zgodnie z wytycznymi i zaleceniami norm bezpieczeństwa dla częstotliwości radiowych i w związku z tym jesteśmy przekonani, że jest on bezpieczny dla użytkowników. Wspomniane normy i zalecenia odzwierciedlają wspólne stanowisko społeczności naukowej. Wynikają one z dyskusji prowadzonych w gronie ekspertów i naukowców, którzy nieustannie śledzą i interpretują obszerną literaturę badawczą.

W niektórych sytuacjach lub warunkach właściciel budynku lub odpowiedzialni przedstawiciele danej instytucji mogą wprowadzić pewne ograniczenia, jeśli chodzi o eksploatację tego wyrobu. Sytuacje te mogą przykładowo obejmować:

- Używanie tego produktu na pokładzie samolotów lub
- W jakichkolwiek innych warunkach, w których ryzyko zakłóceń innych urządzeń jest postrzegane bądź uznawane za szkodliwe.

W przypadku wątpliwości co do zasad korzystania z urządzeń bezprzewodowych w obrębie danej instytucji lub infrastruktury (np. na lotniskach), zachęcamy do zwrócenia się z prośbą o zezwolenie na uruchomienie opisywanego produktu.

Informacje dotyczące regulacji prawnych

Nie ponosimy odpowiedzialności za żadne zakłócenia radiowe bądź telewizyjne wynikające z wprowadzanych bez zezwolenia przeróbek opisywanego wyrobu. Odpowiedzialność za wyeliminowanie wspomnianych zakłóceń spoczywa na użytkowniku. Odpowiedzialności za szkody bądź łamanie przepisów rządowych, do jakich może dojść w przypadku nieprzestrzegania wspomnianych zaleceń, nie ponosimy ani my, ani nie ponoszą jej nasi pośrednicy bądź dystrybutorzy.

26-PI-1

Przepisy dotyczące WLAN / Bluetooth

<Tylko dla modeli z bezprzewodową siecią LAN /łącznością Bluetooth>

Kraj / region	802.11a	802.11b/g Bluetooth
Austria, Belgia, Chorwacja, Cypr, Czechy, Dania, Estonia, Finlandia, Francja, Niemcy, Grecja, Węgry, Islandia, Irlandia, Łotwa, Litwa, Luksemburg, Macedonia, Malta, Holandia, Polska, Portugalia, Słowacja, Słowenia, Hiszpania, Szwecja, Szwajcaria, Wielka Brytania	Wyłącznie do użytku w pomieszczeniach.	
Włochy	Wyłącznie do użytku w pomieszczeniach. Wymagane ogólne zezwolenie w przypadku stosowania w terenie otwartym.	Wymagane ogólne zezwolenie w przypadku stosowania poza własnym terenem.
Turcja	Wyłącznie do użytku w pomieszczeniach. Zabronione w promieniu 1 km od środkowych części pasów startowych na lotniskach.	
Norwegia	Wyłącznie do użytku w pomieszczeniach.	Zabronione w promieniu 20 km od centrum Ny-Ålesund.

- Najnowsza wersja zalecenia „ERC RECOMMENDATION 70-03” Europejskiego Komitetu Radiokomunikacyjnego i przepisów obowiązujących w Turcji.
- Należy stosować wyłącznie anteny określone przez firmę Panasonic.
- Należy zapoznać się z najnowszymi przepisami w zakresie komunikacji radiowej.

40-PI-1

Bateria litowa

Bateria litowa!

Opisywany komputer wyposażony jest w baterię litową, która zapobiega utracie daty, godziny i innych danych. Baterię może wymienić jedynie upoważniony pracownik serwisu.

Ostrzeżenie!

W przypadku nieprawidłowego montażu występuje ryzyko eksplozji.

15-PI-1

Informacje dotyczące przepisów

Informacja dla użytkowników o gromadzeniu i pozbywaniu się zużytych urządzeń i baterii



Niniejsze symbole umieszczane na produktach, opakowaniach i/lub w dokumentacji towarzyszącej oznaczają, że nie wolno mieszać zużytych urządzeń elektrycznych i elektronicznych oraz baterii z innymi odpadami domowymi.

W celu zapewnienia właściwego przetwarzania, utylizacji oraz recyklingu zużytych produktów i baterii, należy oddawać je do wyznaczonych punktów gromadzenia odpadów zgodnie z przepisami prawa krajowego oraz postanowieniami Dyrektywy 2002/96/WE i 2006/66/WE.

Prawidłowe pozbywanie się w/w produktów i baterii pomaga oszczędzać cenne zasoby naturalne i zapobiegać potencjalnemu negatywnemu wpływowi na zdrowie człowieka oraz stan środowiska naturalnego, który towarzyszy niewłaściwej gospodarce odpadami.

Więcej informacji o zbiórce oraz recyklingu zużytych produktów i baterii można otrzymać od władz lokalnych, miejscowego przedsiębiorstwa oczyszczania lub w punkcie sprzedaży, w którym użytkownik nabył przedmiotowe towary.

Za niewłaściwe pozbywanie się powyższych odpadów mogą grozić kary przewidziane przepisami prawa krajowego.



Dotyczy użytkowników firmowych działających na terenie Unii Europejskiej

Chcąc w odpowiedni sposób pozbyć się urządzeń elektrycznych lub elektronicznych, należy skontaktować się ze sprzedawcą lub dostawcą, który udzieli dalszych informacji.

[Informacje o pozbywaniu się w/w urządzeń w państwach trzecich]

Niniejsze symbole obowiązują wyłącznie na terenie Unii Europejskiej. W razie potrzeby pozbycia się niniejszego produktu prosimy skontaktować się z lokalnymi władzami lub ze sprzedawcą celem uzyskania informacji o prawidłowym sposobie postępowania.



Dotyczy symbolu baterii (symbole przykładowe):

Ten symbol może występować wraz z symbolem pierwiastka chemicznego. W takim przypadku spełnia on wymagania Dyrektywy w sprawie określonego środka chemicznego.

53-PI-1

Środki ostrożności

<Tylko dla modelu z bezprzewodową siecią WAN>

Poniższe środki ostrożności należy stosować w trakcie działania, używania, serwisowania lub naprawy komputera osobistego lub komputera typu handheld z wbudowanym modemem sieci WAN. Producentom modemów do sieci telefonii komórkowej zaleca się przekazanie następujących wskazówek dotyczących bezpieczeństwa dla użytkowników oraz pracownikom serwisu technicznego oraz umieszczenie tych wskazówek we wszystkich instrukcjach obsługi załączanych do produktu. Niestosowanie tych środków ostrożności narusza normy projektowania, produkcji oraz stoi w sprzeczności z przeznaczeniem produktu. Firma Panasonic nie ponosi odpowiedzialności w przypadkach, gdy klient nie stosuje tych środków ostrożności.



Będąc na terenie szpitala lub innego obiektu medycznego należy przestrzegać regulacji w zakresie używania telefonów komórkowych. Komputer osobisty lub komputer typu handheld z zainstalowanym modemem bezprzewodowej sieci WAN należy wyłączyć, jeśli jest to wymagane w danym miejscu. Urządzenie medyczne mogą być nieodporne na działanie fal radiowych.

Komputer osobisty lub komputer typu handheld z zainstalowanym modemem bezprzewodowej sieci WAN umieszczony w pobliżu rozrusznika serca, wszczepionych urządzeń medycznych lub aparatów słuchowych może mieć negatywny wpływ na działanie tych urządzeń. W razie wątpliwości dotyczących potencjalnych zagrożeń należy zasięgnąć rady lekarza lub producenta urządzenia, aby sprawdzić, czy urządzenie posiada odpowiednie ekranowanie. Osobom używającym rozrusznika serca zaleca się ustawienie włączonego komputera osobistego lub komputera typu handheld z zainstalowanym modemem bezprzewodowej sieci WAN jak najdalej od rozrusznika.



Przed wejściem na pokład samolotu należy wyłączyć komputer osobisty lub komputer typu handheld z zainstalowanym modemem bezprzewodowej sieci WAN. Należy wykluczyć możliwość przypadkowego włączenia komputera. Używanie urządzeń łączności bezprzewodowej na pokładzie samolotu jest zabronione, aby nie doprowadzić do interferencji z pokładowymi urządzeniami komunikacyjnymi. Nieprzestrzeganie tego zakazu może skutkować zawieszeniem lub odmową świadczenia usług telefonii komórkowej lub/i podjęciem kroków prawnych wobec osoby naruszającej zakaz. Szczegółowe informacje na temat użytkowania tego urządzenia w samolotach można znaleźć w obowiązujących zaleceniach poszczególnych linii lotniczych.



Zabrania się używania komputera osobistego lub komputera typu handheld z zainstalowanym modemem bezprzewodowej sieci WAN w pobliżu palnych gazów lub oparów. Terminal telefonii komórkowej należy wyłączać na stacjach benzynowych, w magazynach paliwa, w zakładach chemicznych lub w miejscach prowadzenia robót strzelniczych. Używanie urządzeń elektrycznych w środowisku wybuchowym stanowi zagrożenie bezpieczeństwa.



Włączony komputer osobisty lub komputer typu handheld z zainstalowanym modemem bezprzewodowej sieci WAN odbiera i wysyła fale radiowe. Należy pamiętać, iż przy używaniu komputera w pobliżu telewizora, radia, innego komputera lub urządzeń nie posiadających odpowiedniego ekranowania może wystąpić interferencja. Należy przestrzegać stosownych wskazówek i wyłączać komputer osobisty lub komputer typu handheld z zainstalowanym modemem bezprzewodowej sieci WAN w miejscach, w których jest to zakazane, lub w których istnieje potencjalne zagrożenie interferencją.



Przede wszystkim bezpieczeństwo na drodze! Nie wolno używać komputera osobistego lub komputera typu handheld z zainstalowanym modemem bezprzewodowej sieci WAN podczas prowadzenia pojazdów. Nie wolno umieszczać komputera z zainstalowanym modemem bezprzewodowej sieci WAN w miejscach, gdzie mógłby stanowić zagrożenie odniesieniem obrażeń przez kierowcę lub pasażerów. Na czas jazdy zaleca się umieszczenie urządzenia w bagażniku lub innym bezpiecznym schowku.

Nie wolno umieszczać komputera z zainstalowanym modemem bezprzewodowej sieci WAN w miejscu położonym nad poduszką powietrzną lub w niej w pobliżu, gdzie może nastąpić otwarcie poduszki.

Poduszka powietrzna jest napełniana pod wysokim ciśnieniem i jeśli komputer z zainstalowanym modemem bezprzewodowej sieci WAN znajdowałby się w miejscu jej otwarcia, mógłby zostać odrzucony z dużą siłą i spowodować poważne obrażenia u osób znajdujących się w samochodzie.

SOS

WAŻNA UWAGA!

Komputer osobisty lub komputer typu handheld z zainstalowanym modemem bezprzewodowej sieci WAN pracuje przy użyciu fal radiowych i nie gwarantuje się nawiązania łączności w sieciach telefonii komórkowej w każdej sytuacji. Dlatego nie należy nigdy polegać wyłącznie na urządzeniach łączności bezprzewodowej w ważnych sprawach, jak np. przy połączeniach alarmowych.

Aby odbierać i wykonywać rozmowy telefoniczne, komputer osobisty lub komputer typu handheld z zainstalowanym modemem bezprzewodowej sieci WAN musi być włączony i wymagane jest odpowiednie natężenie sygnału w sieci telefonii komórkowej.

W niektórych sieciach telefonii komórkowej nie można wykonywać połączeń alarmowych, gdy są używane pewne usługi sieciowe lub funkcje telefonu (np. blokada, itp.).

Informacje dotyczące przepisów

Przed wykonaniem połączenia alarmowego może wystąpić konieczność dezaktywacji tych funkcji. W niektórych sieciach telefonii komórkowej należy włożyć do komputera osobistego lub komputera typu handheld z zainstalowanym modemem bezprzewodowej sieci WAN ważną kartę SIM.

UWAGA:

Wymiana akumulatora na akumulator innego typu grozi eksplozją. Zużyte akumulatory utylizować zgodnie z instrukcją.

58-PI-1

Kabel interfejsu

Używanie dłuższego kabla interfejsu niż 3 m nie jest zalecane.

11-PI-1

Lampa kamery

<Tylko modele z aparatem tylnym>

OSTRZEŻENIE

- Światło diody LED jest bardzo silne i może być przyczyną uszkodzenia wzroku. Nie należy patrzeć bezpośrednio na diody LED nieosłoniętymi oczami.

57-PI-1

Dotyczy Europy

<Dotyczy tylko modelu ze znakiem "CE" na spodzie komputera>



Deklaracja Zgodności (DoC)

"Firma Panasonic niniejszym oświadcza, iż ten komputer osobisty spełnia wymagania zasadnicze i inne warunki określone w Dyrektywie 1999/5/WE, które mają zastosowanie do produktu."

Wskazówka:

Jeśli chcesz otrzymać kopię oryginalnej deklaracji zgodności naszych wyżej wymienionych produktów, odwiedź naszą witrynę internetową pod adresem: <http://www.doc.panasonic.de>

Upoważniony przedstawiciel:

Panasonic Testing Centre
Panasonic Marketing Europe GmbH
Winsbergring 15, 22525 Hamburg, Niemcy

Kraje, w których można stosować łączność bezprzewodową LAN:

AT BE BG CH CY CZ DE DK EE ES
FI FR GB GR HU IE IS IT LT LU
LV MT NL NO PL PT RO SE SI SK TR

18-25-PI-0

<Dotyczy tylko modelu ze znakiem "CE" na spodzie komputera>



Deklaracja Zgodności (DoC)

"Firma Panasonic niniejszym oświadcza, iż ten komputer osobisty spełnia wymagania zasadnicze i inne odpowiednie warunki określone w Dyrektywach Rady EU."

Upoważniony przedstawiciel:

Panasonic Testing Centre
Panasonic Marketing Europe GmbH
Winsbergring 15, 22525 Hamburg, Niemcy

18-PI-0

W przypadku eksploatacji w pojeździe mechanicznym

Ostrzeżenie: W przypadku eksploatacji opisywanego wyrobu w pojeździe mechanicznym należy sprawdzić poniższe Zalecenie Komisji, aby ustalić, czy został on właściwie zamontowany i jest prawidłowo użytkowany.

„Zalecenie Komisji na temat bezpiecznych i wydajnych systemów informacyjnych i komunikacyjnych: Europejskie oświadczenie o zasadach dotyczących interfejsu człowiek-maszyna.”
Zalecenie Komisji można znaleźć w Dzienniku Urzędowym Wspólnot Europejskich.

35-PI-1

Antena zewnętrzna

W przypadku korzystania z replikatora portów lub samochodowego zestawu montażowego, na którym można zainstalować antenę zewnętrzną:

- Antena zewnętrzna do bezprzewodowej sieci LAN powinna zostać zainstalowana przez profesjonalistę.
- Wzmocnienie anteny zewnętrznej dla bezprzewodowej sieci LAN nie może przekraczać 5dBi.
- Użytkownik musi zachować co najmniej 20 cm odstęp między anteną zewnętrzną i innymi osobami (nie licząc dłoni, nadgarstków i stóp) podczas działania trybów bezprzewodowych.

41-PI-1-1

For UK

For your safety, please read the following text carefully.

This appliance is supplied with a molded three pin mains plug for your safety and convenience. A 3 ampere fuse is fitted in this plug.

Should the fuse need to be replaced please ensure that the replacement fuse has a rating of 3 ampere and that it is approved by ASTA or BSI to BS1362.

Check for the ASTA mark  or the BSI mark  on the body of the fuse.

If the plug contains a removable fuse cover you must ensure that it is refitted when the fuse is replaced.

If you lose the fuse cover the plug must not be used until a replacement cover is obtained. A replacement fuse cover can be purchased from your local dealer.

If the fitted molded plug is unsuitable for the socket outlet in your home then the fuse should be removed and the plug cut off and disposed of safely.

There is a danger of severe electrical shock if the cut off plug is inserted into any 13-ampere socket.

How to replace the fuse

The location of the fuse differs according to the type of AC mains plug (figures A and B).

Confirm the AC mains plug fitted and follow the instructions below. Illustrations may differ from actual AC mains plug.

Open the fuse cover with a screwdriver and replace the fuse and close or attach the fuse cover.

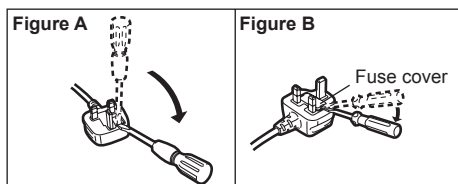

8-E-1

Wprowadzenie

Dziękujemy za zakup produktu firmy Panasonic. W celu zapewnienia optymalnej wydajności i bezpieczeństwa należy uważnie przeczytać niniejszą instrukcję obsługi.

W poniższej instrukcji obsługi stosowane są następujące nazwy w formie skróconej.

Windows 8 oznacza system operacyjny Windows® 8.

Windows 7 oznacza system operacyjny Windows® 7.

■ Terminy oraz ilustracje występujące w instrukcji obsługi

OSTRZEŻENIE :

Ten znak wskazuje sytuację, w których istnieje niebezpieczeństwo odniesienia niewielkich lub umiarkowanych obrażeń ciała.

UWAGA :

Przydatne i pomocne informacje.

Enter :

Naciśnij klawisz [Enter].

Alt + Del :

Naciśnij i przytrzymaj klawisz [Alt], a następnie naciśnij klawisz [Del].

→ :

Ten znak wskazuje na stronę w niniejszej instrukcji obsługi lub w dokumencie Reference Manual.

:

Odnosnik do instrukcji obsługi w formie elektronicznej.

Windows 8

Wyświetlić „Panel”

Przesunąć palcem od prawej strony do środka ekranu.

Kliknij przycisk [Panel] -  :

Ta ilustracja oznacza kliknięcie symbolu  (Ustawienia) w menu Panel.

Windows 7

 (Start) - [Wszystkie programy] : Kliknij przycisk  (Start), a następnie pozycję [Wszystkie programy].

- W celu uzyskania przejrzystości niektóre ilustracje zostały uproszczone i mogą różnić się od danego komputera.
- Jeśli użytkownik nie zaloguje się jako administrator, nie będzie mógł używać niektórych funkcji i wyświetlać niektórych okien.
- Najnowsze informacje o opcjonalnych produktach znajdują się w katalogach itp.
- Stosowane w poniższej instrukcji obsługi nazwy i terminy mają następujące skrócone nazwy.
 - “Windows® 8 Pro 64-bit” jako “Windows” lub “Windows 8”
 - “Windows® 7 Professional 32-bit Service Pack 1” i “Windows® 7 Professional 64-bit Service Pack 1” jako “Windows” lub “Windows 7”
 - DVD MULTI jako “DVD drive”

■ Wyłączenie odpowiedzialności cywilnej

Parametry techniczne komputera oraz instrukcje obsługi mogą ulec zmianie bez wcześniejszego uprzedzenia. Firma Panasonic Corporation wyklucza odpowiedzialność za szkody powstałe bezpośrednio lub pośrednio wskutek błędów i braków w instrukcji obsługi oraz wskutek rozbieżności między treścią instrukcji obsługi a komputerem.

■ Znaki towarowe

Microsoft®, Windows® i logo Windows to zastrzeżone znaki towarowe firmy Microsoft Corporation w Stanach Zjednoczonych Ameryki Północnej lub/i w innych krajach.

Intel, Core, Centrino i PROSet są zastrzeżonymi znakami towarowymi lub znakami towarowymi firmy Intel Corporation.

Logo microSDXC to znak towarowy firmy SD-3C, LLC.



Adobe, logo Adobe i Adobe Reader stanowią znaki towarowe lub zastrzeżone znaki towarowe firmy Adobe Systems Incorporated w Stanach Zjednoczonych Ameryki lub/i w innych krajach. Bluetooth® to zarejestrowany znak handlowy stowarzyszenia Bluetooth SIG, Inc., z siedzibą w Stanach Zjednoczonych Ameryki Północnej, używany w ramach licencji przez firmę Panasonic Corporation.

HDMI, logo HDMI i High-Definition Multimedia Interface to znaki towarowe lub zastrzeżone znaki towarowe firmy HDMI Licensing LLC w Stanach Zjednoczonych Ameryki Północnej i innych krajach.

Nazwy produktów, marek itp. używane w niniejszej instrukcji obsługi są znakami towarowymi lub zastrzeżonymi znakami towarowymi ich prawowitych właścicieli.

■ Instrukcja obsługi w formie elektronicznej

Aby uzyskać szersze informacje o komputerze, sięgnij do instrukcji obsługi w formie elektronicznej.

● Dokument Reference Manual

Dokument Reference Manual zawiera praktyczne informacje umożliwiające uzyskanie wysokiej wydajności komputera.

● Important Tips

Sekcje Important Tips zawierają pomocne informacje o akumulatorze, które umożliwiają jego optymalne wykorzystanie i zapewniają długi czas eksploatacji.

Aby otworzyć instrukcję obsługi w formie elektronicznej, należy wykonać poniższe czynności.

Windows 8

Na Ekranie startowym kliknij kafelek [Manual Selector] i wybierz instrukcję obsługi w formie elektronicznej.

Windows 7

Na ekranie pulpitu dwukrotnie kliknij pozycję [Manual Selector] i wybierz instrukcję obsługi w formie elektronicznej.

Opis części

Widok przodu

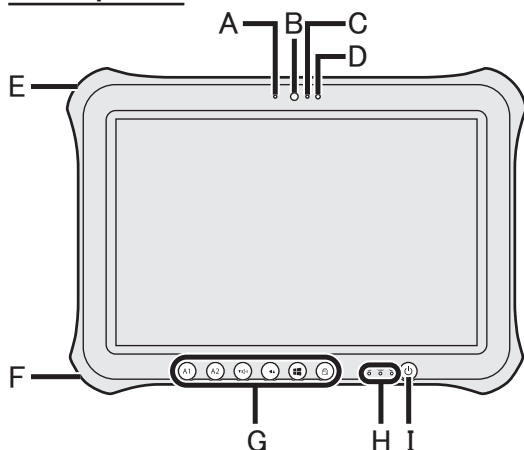

Widok prawej strony

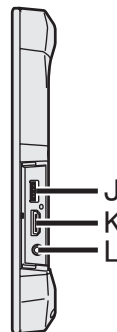

Aparat przedni

→ *Reference Manual* "Camera"

A: Kontrolka kamery

B: Obiektyw kamery

C: Mikrofon

D: Czujnik światła otoczenia

Czujnik światła otoczenia jest wyposażony w funkcję automatycznej regulacji jasności ekranu. (→ strona 26)

E: Gniazdo zamka

W tym miejscu można podłączyć przewód zabezpieczający typu Kensington. Aby uzyskać szersze informacje, patrz instrukcja obsługi przewodu zabezpieczającego.

F: Złącze wejściowe zasilania prądem stałym

G: Przyciski tabletu

→ *Reference Manual* "Tablet Buttons"

H: Wskaźnik na diodach LED

① : Kontrolka zasilania

Nie świeci: zasilanie wyłączone / stan hibernacji; światło zielone ciągłe: zasilanie włączone; światło zielone pulsujące: stan czuwania

☰ : Stan dysku twardego

🔋 : Stan baterii

→ strona 26 "Gdy nie świeci kontrolka poziomu naładowania akumulatora"

→ *Reference Manual* "Battery Power"

I: Wyłącznik zasilania

J: Port USB3.0

→ *Reference Manual* "USB Devices"

K: Port HDMI

→ *Reference Manual* "External Display"

L: Gniazdo słuchawkowe

Służy do podłączenia słuchawek lub zestawu słuchawkowego.

Tył

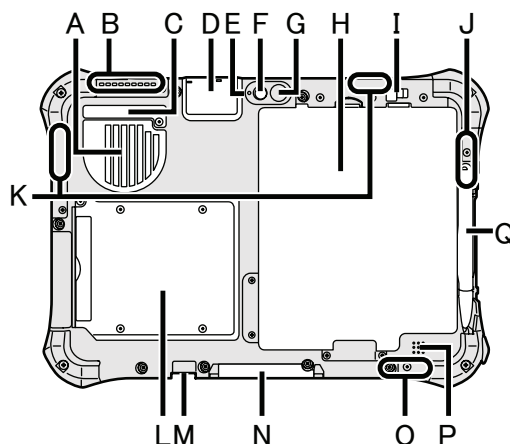

A: Otwór wentylacyjny (wlot)

B: Otwór wentylacyjny (wylot)

C: Zaślepka przeciwyłowa

→ strona 28 "Czyszczenie pod zaślepką przeciwyłową"

D: Port USB2.0¹ / Złącze LAN² / Port szeregowy³ / Gniazdo kart pamięci MicroSD⁴

¹ Tylko w modelu z portem USB2.0

→ Reference Manual "USB Devices"

² Tylko w modelu z portem LAN

→ Reference Manual "LAN"

³ Tylko w modelu ze portem szeregowym

→ Reference Manual "Serial Port"

⁴ Tylko w modelu z gniazdem karty MicroSD

→ Reference Manual "MicroSD Memory Card"

Kamera z tyłu

<Tylko w modelu z kamerą tylną>

→ Reference Manual "Camera"

E: Kontrolka kamery

F: Obiektyw kamery

G: Lampa kamery

H: Akumulator

→ Reference Manual "Battery Power"

I: Zatrząsk akumulatora

→ Reference Manual "Battery Power"

J: Antena bezprzewodowej sieci LAN

<Tylko w modelu z bezprzewodową siecią LAN>

→ Reference Manual "Wireless LAN"

K: Antena bezprzewodowej sieci WAN

<Tylko w modelu z bezprzewodową siecią WAN>

→ Reference Manual "Wireless WAN"

L: Gniazdo karty Smart

<Tylko w modelu z gniazdem kart Smart>

→ Reference Manual "Smart Card"

M: Gniazdo anteny zewnętrznej

N: Złącze szyny rozszerzającej

→ Reference Manual "Cradle"

O: Antena bezprzewodowej sieci LAN / Antena do komunikacji Bluetooth

<Tylko w modelu z bezprzewodową siecią LAN>

<Tylko w modelu z interfejsem bezprzewodowej komunikacji Bluetooth>

→ Reference Manual "Wireless LAN" "Bluetooth"

P: Głośnik

→ Reference Manual "Dashboard for Panasonic PC"

Q: Uchwyt na długopis

Czynności początkowe

■ Przygotowanie

① Sprawdź załączone akcesoria.

Jeśli w opakowaniu brakuje opisanych urządzeń dodatkowych, prosimy o kontakt z działem pomocy technicznej firmy Panasonic.

- Zasilacz sieciowy . . . 1
- Przewód zasilający . . . 1
- Akumulator 1
- Dygitalizator 1

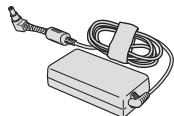

Nr modelu: CF-AA6413C

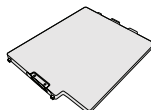

Nr modelu: FZ-VZSU84U



→ Reference Manual "Screen Input Operation"

- Pasek do mocowania długopisu . . . 1

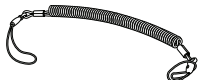

- Miękka szmatka . . 1



→ Reference Manual "Screen Input Operation"

- INSTRUKCJA OBSŁUGI (ten dokument) 1

② Przed otwarciem opakowania komputera należy przeczytać UMOWA LICENCYJNA OGRANICZONEGO UŻYTKOWANIA (→ strona 43).

Pierwsze kroki

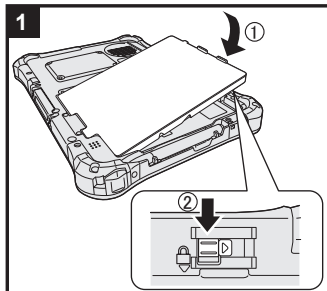

1 Wkładanie akumulatora.

Wyłączyć komputer i włożyć baterię, tak żeby znalazł się w prawidłowej pozycji.

- Upewnij się, że pod komputerem nie znajdują się żadne obce przedmioty.

OSTRZEŻENIE

- Upewnij się, że zatrzask jest prawidłowo zablokowany. W przeciwnym wypadku akumulator może wypaść podczas przenoszenia komputera.
- Nie wolno dotykać styków akumulatora ani komputera. W przeciwnym wypadku styki mogą zostać uszkodzone lub zabrudzone, co może być przyczyną wadliwego działania akumulatora i komputera.

UWAGA

- Należy pamiętać, że komputer pobiera prąd nawet wtedy, gdy jest wyłączony. Czas całkowitego rozładowania pełnego akumulatora wynosi:

Stan	Okres rozładowywania
Przy wyłączonym zasilaniu	Ok. 6 tygodni
W stanie uśpienia	Ok. 4 dni
W stanie hibernacji	Ok. 7 dni

2 Mocowanie długopisu (w zestawie) do komputera.

Uwierz zapobiega przypadkowego upadkowi piórka (dołączonego).

- ① Przełożyć jedną z pętelek przez oczko.

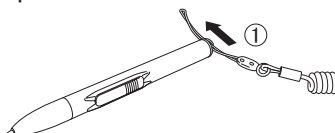

- ② Cez druhý otvor pretiahnite jednu zo slučiek.

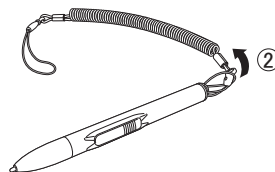

- ③ Przełożyć drugą pętelkę linki przez otwór, jak przedstawiono to na rysunku.

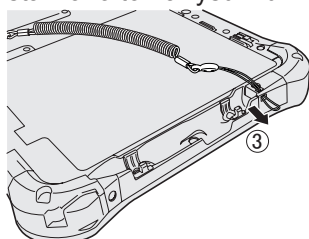

- ④ Przełożyć pióro i linkę przez drugą pętelkę.

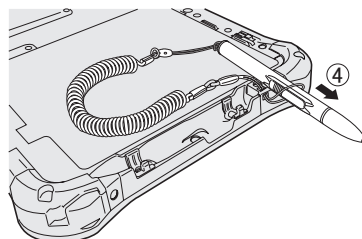

OSTRZEŻENIE

- Nie pociągać za linkę z nadmierną siłą. Po odłączeniu pióro (w zestawie) może uderzyć w komputer, ciało użytkownika lub inne obiekty.

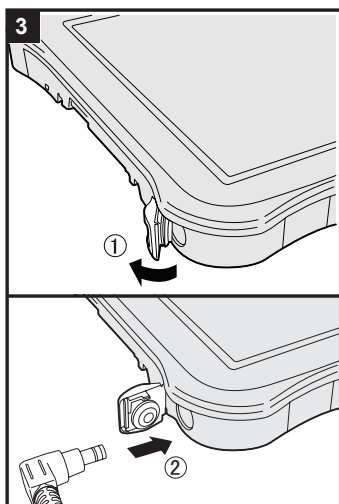

3 Podłącz komputer do gniazdka sieci elektrycznej.

Ładowanie akumulatora rozpocznie się automatycznie.

OSTRZEŻENIE

- Nie odłączać zasilacza AC dopóki nie zakończy się procedura „pierwszego uruchomienia”.
- Podczas wykonywania czynności początkowych nie należy podłączać żadnych urządzeń zewnętrznych (w tym kabla LAN sieci przewodowej) oprócz akumulatora i zasilacza sieciowego.
- **Postępowanie z zasilaczem sieciowym**
 - Przy występowaniu grzmotów i błyskawic mogą wystąpić nagłe skoki napięcia. Ponieważ mogą one negatywnie wpływać na komputer, zaleca się używanie podczas burzy zasilacza awaryjnego (UPS), o ile komputer nie jest zasilany tylko za pomocą akumulatora.

4 Włącz komputer.

Nacisnąć i przytrzymać wyłącznik zasilania (⏻) (→ strona 16) dopóki nie zaświeci się kontrolka zasilania (⏻) (→ strona 16).

OSTRZEŻENIE

- Nie naciskać ponownie wyłącznika zasilania i nie przytrzymywać go przez dłużej niż cztery sekundy.

- 5** **Windows 8** Wybierz język.
Windows 7 Wybierz język i system operacyjny (32- lub 64-bitowy).

OSTRZEŻENIE

Windows 7

- Wybierając język, należy zachować ostrożność, ponieważ po dokonaniu wyboru zmiana ustawienia nie jest możliwa. Aby zmienić błędnie ustawiony język, jest konieczna ponowna instalacja systemu Windows.

Windows 8

- ① Wybierz język na ekranie “Twój język wyświetlania” i kliknij przycisk [Dalej].
Postępuj zgodnie ze wskazówkami wyświetlanymi na ekranie.

Windows 7

- ① Wybierz język i system operacyjny (32bit lub 64bit) na ekranie “Select OS”, a następnie kliknij [OK].
Proces ustawienia języka rozpocznie się po kliknięciu [OK] na ekranie potwierdzenia.
Proces ustawiania języka i systemu operacyjnego trwa ok. 15 minut.
- ② Po wyświetleniu ekranu zakończenia kliknij przycisk [OK], aby wyłączyć komputer.
- ③ Włącz komputer.

6 Skonfiguruj system Windows.

Postępuj zgodnie ze wskazówkami wyświetlanymi na ekranie.

- Nastąpi kilkakrotne ponowne uruchomienie komputera. Nie dotykać ekranu i przycisków tabletu. Poczekaj, aż zgaśnie kontrolka  dysku twardego.
- Po włączeniu komputera, ekran pozostaje pusty lub jego zawartość nie zmienia się przez pewien czas. Nie oznacza to jednak usterki. Poczekaj na wyświetlenie ekranu instalacji systemu Windows.
- Instalacja systemu Windows trwa ok. **Windows 8** 5 minut / **Windows 7** 20 minut.
Przejdź do następnego punktu, potwierdzając komunikaty wyświetlane na ekranie.
- **Windows 7** Postępuj zgodnie z poniższymi instrukcjami.
 - ① Gdy jest wyświetlany komunikat “Włącz czujniki”, kliknij polecenie [Włącz ten czujnik].
 - ② Gdy zostanie wyświetlony ekran [Kontrola konta użytkownika], kliknij opcję [Tak].
 - ③ Na ekranie potwierdzenia [Display Rotation Tool] kliknij opcję [Tak].Komputer zostanie ponownie uruchomiony, a ustawienie zostanie włączone.

- **Windows 7** Ekran “Dołącz do sieci bezprzewodowej” może nie zostać wyświetlony.
Sieć bezprzewodową można skonfigurować po zakończeniu instalacji systemu Windows.

OSTRZEŻENIE

- Nazwę użytkownika, hasło, ustawienia obrazu i zabezpieczeń można zmienić po zakończeniu instalacji systemu Windows.
- Hasło należy zapamiętać. W przypadku zapomnienia hasła nie będzie można korzystać z systemu operacyjnego Windows. Zaleca się wcześniejsze utworzenie dysku resetowania hasła.
- W nazwie użytkownika nie można stosować następujących wyrazów: CON, PRN, AUX, CLOCK\$, NUL, COM1 do COM9, LPT1 do LPT9, @, &, odstęp. W szczególności jeśli zostanie utworzona nazwa użytkownika (nazwa konta) zawierająca znak “@”, na ekranie logowania będzie wymagane hasło, nawet jeśli nie zostało ono ustawione. Próba zalogowania bez wprowadzenia hasła spowoduje wyświetlenie komunikatu “Nazwa użytkownika lub hasło są nieprawidłowe.” i zalogowanie do systemu będzie niemożliwe (→ strona 37).
- Wpisując nazwę komputera, należy używać standardowych znaków: cyfr od 0 do 9, dużych i małych liter od A do Z oraz myślnika (-). Jeśli zostanie wyświetlony komunikat o błędzie “Nazwa komputera jest nieprawidłowa.”, należy sprawdzić, czy nie wprowadzono znaków innych niż wymienione wyżej. Jeśli komunikat o błędzie jest nadal wyświetlany, należy zmienić tryb wprowadzania znaków na Angielski (“EN”) i wpisać znaki.

7

Windows 8

Ustaw strefę czasową, a następnie ustaw datę i godzinę.

- ① Otwórz Panel sterowania.
 1. Kliknij prawym przyciskiem myszy pusty obszar Ekranu startowym.
 2. Kliknij na pasku narzędzi opcję [Wszystkie aplikacje].
 3. Kliknij pozycję [Panel sterowania] w sekcji “System”.
- ② Kliknij pozycję [Zegar, język i region] - [Data i godzina].
- ③ Kliknij pozycję [Zmień strefę czasową...].
- ④ Ustaw strefę czasową, a następnie kliknij pozycję [OK].
- ⑤ Kliknij pozycję [Zmień datę i godzinę...], a następnie ustaw datę i godzinę.

8

Utwórz Recovery Disc.

Płyta odzyskiwania pozwala na zainstalowanie OS i przywrócenia domyślny stan fabryczny w przypadku uszkodzenia partycji odzyskiwania lub pamięci flash. Zalecamy utworzenie Recovery Disc przed rozpoczęciem użytkownika komputera.

Informacje o tworzeniu dysku znajdują się w dokumencie

→  *Reference Manual* “Recovery Disc Creation Utility”.

Czynności początkowe

UWAGA

● PC Information Viewer

Komputer ten co jakiś czas zapisuje informacje zarządzania pamięci flash itp. Maksymalny rozmiar rekordu danych wynosi 1024 bajtów.

Informacje te są używane tylko przy określaniu przyczyny, kiedy pamięć flash została w jakiś sposób uszkodzona. Te informacje nie są nigdy wysyłane poza sieć ani wykorzystywane w innym celu niż podano powyżej.

Aby wyłączyć tę funkcję, zaznacz pole wyboru opcji [Disable the automatic save function for management information history] w kategorii [Hard Disk Status] w aplikacji PC Information Viewer, i kliknij przycisk [OK].

(→  *Reference Manual* "Checking the Computer's Usage Status")

● Windows 8

Domyślnie na ekranie pulpitu jest widoczna ikona skrótu odpowiadająca językowi koreańskiemu. Można ją usunąć w razie potrzeby.

■ Przed rozpoczęciem używania funkcji łączności bezprzewodowej

Windows 8

① Wyświetlić „Panel” i dotknąć  - [Zmień ustawienia komputera] - [Bezprzewodowe].

Ustaw opcję [Tryb samolotowy] na [Wyłączone], a następnie:

Ustaw opcję [Wi-Fi] w sekcji “Urządzenie bezprzewodowe” na [Włączone] (w przypadku bezprzewodowej sieci LAN).

Ustaw opcję [Komórkowe połączenie szerokopasmowe (mobile broadband)] w sekcji “Urządzenie bezprzewodowe” na [Włączone] (w przypadku bezprzewodowej sieci WAN).

Ustaw opcję [GPS] w sekcji “Urządzenie bezprzewodowe” na [Włączone] (w przypadku bezprzewodowej sieci WAN).

Ustaw opcję [Bluetooth] w sekcji “Urządzenie bezprzewodowe” na [Włączone] (w przypadku interfejsu Bluetooth).

Windows 7

① Dotknij ikonę przełącznika bezprzewodowego, aby wyświetlić menu wyskakujące.

② Wybierz WŁĄCZ dla urządzenia, które chcesz włączyć.

■ Zmiana struktury partycji

Użytkownik może zmniejszyć część istniejącej partycji w celu utworzenia wolnego obszaru na dysku twardym do stworzenia nowej partycji. Domyślnie można używać jednej partycji.

① Windows 8

Otwórz aplet “Komputer”. Kliknij prawym przyciskiem myszy pozycję [Komputer], a następnie pozycję [Zarządzaj].

Aby otworzyć okno “Komputer”, wykonaj poniższe czynności na Ekranie startowym.

1. Kliknij prawym przyciskiem myszy pusty obszar Ekranu startowym.

2. Kliknij na pasku narzędzi opcję [Wszystkie aplikacje].

3. Kliknij pozycję [Komputer] w sekcji “System”.

Windows 7

Kliknij przycisk  (Start), a następnie kliknij prawym przyciskiem myszy pozycję [Komputer] i polecenie [Zarządzaj].

● Wymagane jest wprowadzenie hasła administratora przez zwykłego użytkownika.

② Kliknij pozycję [Zarządzanie dyskami].

③ Kliknij prawym przyciskiem myszy partycję z systemem Windows (w ustawieniach fabrycznych napęd “c”), a następnie kliknij opcję [Zmniejsz wolumin].

● Rozmiar partycji zależy od specyfikacji komputera.

④ W polu [Wprowadź ilość miejsca do zmniejszenia (w MB)] wprowadź rozmiar i kliknij [Zmniejsz].

● Wprowadzony wolumin nie może być większy od wartości wyświetlonej.

● Aby można było wybrać opcję [Reinstall to the System and OS partitions.] podczas ponownego instalowania systemu operacyjnego (→ strona 31), ustawienie [Całkowity rozmiar po zmniejszeniu (w MB)] musi mieć wartość co najmniej **Windows 8** 100 GB lub więcej / **Windows 7** 60 GB.

- ⑤ Kliknij prawym przyciskiem myszy kategorię [Wolumin nieprzydzielony] (miejsce na dysku określone w punkcie ④) i kliknij [Nowy wolumin prosty].
- ⑥ Aby wprowadzić ustawienia, postępuj zgodnie z poleceniami widocznymi na ekranie, a następnie kliknij [Zakończ].
Poczekaj na zakończenie formatowania.

UWAGA

- Nową partycję można utworzyć na wolnym miejscu dysku lub na nowo utworzonej partycji.
- Aby usunąć partycję, kliknij ją prawym przyciskiem myszy, a następnie kliknij polecenie [Usuń wolumin] w kroku ③.



■ **Windows 8** Wybór języka

Aby wybrać język inny niż wybrany przy pierwszej operacji, należy wykonać poniższe czynności.

- ① Otwórz Panel sterowania.
 1. Kliknij prawym przyciskiem myszy pusty obszar Ekranu startowym.
 2. Kliknij na pasku narzędzi opcję [Wszystkie aplikacje].
 3. Kliknij pozycję [Panel sterowania] w sekcji "System".
- ② Kliknij pozycję [Zegar, język i region] - [Język] - [Dodaj język].
- ③ Wybierz język i kliknij polecenie [Dodaj].
W zależności od regionu można wybrać dwa języki lub więcej. Kliknij polecenie [Otwórz], wybierz język i kliknij polecenie [Dodaj].
- ④ Kliknij pozycję [Opcje] odpowiadającą językowi, który ma być używany.
- ⑤ Kliknij pozycję [Ustaw ten język jako podstawowy].
- ⑥ Kliknij pozycję [Wyloguj teraz].
- ⑦ Zaloguj się do systemu Windows.

Włączanie/wyłączanie

Włączanie

Nacisnąć i przytrzymać wyłącznik zasilania  (→ strona 16) dopóki nie zaświeci się kontrolka zasilania  (→ strona 16).

UWAGA

- Nie naciskać wyłącznika zasilania wielokrotnie.
- Jeśli wyłącznik zasilania zostanie przytrzymany przez ponad cztery sekundy, zostanie wymuszone wyłączenie komputera.
- Po wyłączeniu komputera poczekaj co najmniej dziesięć sekund przed jego ponownym włączeniem.
- Nie wykonuj poniższych czynności, dopóki świeci się kontrolka dysku twardego .
 - Podłączanie i odłączanie zasilacza sieciowego
 - Naciskanie wyłącznika zasilania
 - Dotykanie przycisków tabletu, ekranu lub urządzeń zewnętrznych (myszy, klawiatury)

Wyłączanie

① Wyłącz komputer.

Windows 8

1. Wyświetlić „Panel” i dotknąć .
2. Kliknij pozycje [Zasilanie] - [Zamknij].

Windows 7

Kliknij przycisk  (Start) - polecenie [Zamknij].

UWAGA

Windows 8

Aby wyłączyć komputer, należy wykonać poniższe czynności.

- ① Wyświetlić „Panel” i dotknąć  - [Zmień ustawienia komputera] - [Ogólne].
- ② Kliknij pozycję [Uruchom ponownie teraz] w sekcji “Uruchamianie zaawansowane”.
- ③ Kliknij pozycję [Wyłącz komputer].

Środki ostrożności przy włączaniu i wyłączaniu komputera

- Nie należy wykonywać następujących czynności
 - Podłączanie i odłączanie zasilacza sieciowego
 - Naciskanie wyłącznika zasilania
 - Dotykanie ekranu lub urządzeń zewnętrznych (myszy, klawiatury)

UWAGA

- Fabrycznie w komputerze są ustawione poniższe metody oszczędzania energii.
 - Ekran wyłącza się automatycznie po:
 - 10 minutach bezczynności (przy podłączonym zasilaczu)
 - 5 minutach bezczynności (przy zasilaniu z akumulatora)
 - Komputer automatycznie przełącza się w stan czuwania^{*1} po:
 - Windows 8** 30 / **Windows 7** 20 minutach bezczynności (przy podłączonym zasilaczu)
 - 15 minutach bezczynności (przy zasilaniu z akumulatora)
- ^{*1} Aby uzyskać informacje dotyczące wznawiania pracy komputera po stanie czuwania, patrz  *Reference Manual* “Sleep and Hibernation Functions”.

Obsługa i konserwacja

Zalecane środowisko eksploatacji

- Ustaw komputer na płaskiej i stabilnej powierzchni, która nie jest narażona na wstrząsy, drgania i ryzyko spadnięcia komputera. Nie należy ustawiać komputera do góry nogami ani go obracać. Mocne uderzenie komputera może doprowadzić do jego uszkodzenia.
- Zalecane środowisko eksploatacji
Temperatura: Podczas pracy: -10 °C do 50 °C (IEC60068-2-1, 2)^{*1}
Podczas przechowywania: od -20 °C do 60 °C
Wilgotność: Podczas pracy: od 30% do 80% wilgotności względnej (bez kondensacji)
Podczas przechowywania: od 30% do 90% wilgotności względnej (bez kondensacji)
Nawet jeśli komputer będzie używany w powyższej temperaturze/wilgotności, używanie przez dłuższy czas w ekstremalnych warunkach, palenie w pobliżu lub używanie w miejscach narażonych na działanie oleju i kurzu spowoduje pogorszenie stanu komputera i skrócenie jego okresu eksploatacyjnego.
- ^{*1} Unikać kontaktu produktu ze skórą podczas używania produktu w wysokiej lub niskiej temperaturze. (→ strona 6)
Jeśli komputer jest wilgotny w temperaturze równej 0 °C lub niższej, może dojść do uszkodzenia spowodowanego zamrożeniem. W takich temperaturach należy się upewnić, że komputer jest suchy.
- Nie należy pozostawiać komputera w poniższych miejscach, gdyż może to spowodować jego uszkodzenie.
 - W pobliżu sprzętu elektronicznego. Mogą się pojawić zniekształcenia obrazu lub dziwne odgłosy.
 - W ekstremalnie wysokiej lub niskiej temperaturze.
- Ponieważ komputer może się mocno rozgrzać podczas pracy, nie należy go zbliżać do przedmiotów wrażliwych na ciepło.

Ostrzeżenia dotyczące obsługi

Komputer ten został opracowany, aby zminimalizować wstrząsy odczuwane przez części takie jak diody LCD i napęd pamięci flash, ale gwarancja nie obejmuje uszkodzeń spowodowanych przez uderzenie. Podczas obsługi komputera należy zachować najwyższą ostrożność.

- Przy przenoszeniu komputera:
 - Należy go wyłączyć.
 - Należy odłączyć wszystkie zewnętrzne urządzenia, kable, karty Smart Card i inne wystające przedmioty.
 - Nie wolno upuścić komputera ani uderzać nim o twarde przedmioty.
 - Nie wolno chwytać za ekran.
- Podróżując samolotem, należy wziąć komputer ze sobą do kabiny pasażerskiej i w żadnym przypadku nie wolno pozostawiać go w zdawanym bagażu. Korzystając z komputera w samolocie, należy stosować się do wymogów linii lotniczej.
- Przewożąc dodatkowy akumulator należy włożyć go do plastikowej torebki, aby zabezpieczyć jego styki.
- Szkodliwe substancje, jak np. olej, należy trzymać z dala od panelu dotykowego. W przeciwnym razie może dojść do nieprawidłowego działania wskaźnika.
- Podczas przenoszenia komputera należy zachować ostrożność, aby nie odnieść obrażeń przy upuszczeniu komputera lub wskutek uderzenia komputerem.
- Ekranu można dotykać jedynie załączonym dygitalizatorem. Nie wolno umieszczać żadnych przedmiotów na jego powierzchni ani go mocno dociskać ostrymi lub twardymi przedmiotami mogącymi pozostawiać ślady (np. paznokciami, ołówkiem, długopisem).
- Z ekranu nie można korzystać, jeśli jest on zakurzony lub zabrudzony (np. olejem). W przeciwnym razie obce ciała na dygitalizatorze lub ekranie mogą spowodować porysowanie powierzchni ekranu lub sprawić, iż dygitalizator nie będzie działał.

Obsługa i konserwacja

- Dygitalizatora należy używać tylko do dotykania ekranu. Używanie dygitalizatora do innych celów może doprowadzić do jego uszkodzenia i porysowania ekranu.
- Dygitalizator wykorzystuje przy działaniu zjawisko indukcji elektromagnetycznej i mogą wystąpić usterki w jego działaniu, jeśli będzie umieszczony w pobliżu silnych pól elektrycznych lub magnetycznych, jak np.
 - Poblże stacji bazowej radia AM lub anten stacji przekaźnikowej
 - Poblże wyświetlaczy CRT generujących silne zakłócenia pola elektromagnetycznegoAby zapewnić prawidłowe działanie dygitalizatora, nie należy zbliżać go do takich miejsc.
- Przy zbyt szybkim poruszaniu dygitalizatorem kursor nie będzie podążać za jego ruchami.

■ Gdy nie świeci kontrolka poziomu naładowania akumulatora

Kontrolka poziomu naładowania akumulatora może nie świecić, nawet jeśli zasilacz sieciowy i akumulator są prawidłowo podłączone do komputera. Przyczyny mogą być następujące:

- Może być aktywna funkcja ochrony zasilacza sieciowego. W tym przypadku przed ponownym podłączeniem przewodu zasilającego należy go najpierw wyjąć i poczekać dłużej niż 1 minutę.

■ Korzystanie z urządzeń zewnętrznych

Aby uniknąć uszkodzeń urządzeń zewnętrznych należy stosować się do poniższych wskazówek oraz do informacji zawartych w dokumencie Reference Manual. Należy uważnie przeczytać instrukcje obsługi urządzeń zewnętrznych.

- Należy używać urządzeń zewnętrznych zgodnych z parametrami technicznymi komputera.
- Przy podłączaniu do gniazd należy zachować odpowiednie ustawienie wtyczki.
- Jeśli występują opory przy wkładaniu wtyczki urządzenia do gniazda, nie należy wciskać jej na siłę, lecz sprawdzić kształt wtyczki, położenie, wyrównanie styków itp.
- Jeśli występują śruby, należy je dokręcić.
- Przy przenoszeniu komputera należy odłączyć przewody. Nie należy wyciągać przewodów na siłę.

■ Zapobieganie niepożądanemu dostępowi do komputera przez bezprzewodową sieć LAN/WAN/interfejs Bluetooth

<Tylko w modelu z bezprzewodową siecią LAN/WAN / interfejsem Bluetooth>

- Przed rozpoczęciem korzystania z bezprzewodowej sieci LAN/WAN / interfejsu Bluetooth należy skonfigurować odpowiednie ustawienia dotyczące bezpieczeństwa, np. szyfrowanie danych.

■ Ponowna kalibracja akumulatora

- Ponowna kalibracja akumulatora może długo trwać z powodu jego dużej pojemności. Nie jest to oznaką usterki.

<Podczas przeprowadzania "ponownej kalibracji akumulatora" po zamknięciu systemu Windows>

- Pełne naładowanie: Ok. 2,5 godz.
- Kompletne rozładowanie: Ok. 3 godz.

W przypadku przeprowadzania "ponownej kalibracji akumulatora" bez zamknięcia systemu Windows ładowanie/rozładowanie może trwać dłużej.

■ Czujniki

Ten komputer jest wyposażony w cztery czujniki (czujnik przyspieszenia, żyroskop, czujnik magnetyczny i czujnik światła otoczenia), których można używać z dowolnym zgodnym oprogramowaniem.

Ponieważ skuteczność działania każdego czujnika zależy od środowiska roboczego i innych warunków, wyniki należy traktować jako odniesienie.

Czujnik przyspieszenia, żyroskop i czujnik magnetyczny znajdują się w dolnej lewej części ekranu LCD. Reakcja każdego sensora może różnić się w zależności od sposobu trzymania komputera, rodzaju oprogramowania i innych czynników.

● **Automatyczna regulacja jasności**

Komputer jest wyposażony w funkcję automatycznej regulacji jasności ekranu, wykorzystującą czujnik światła otoczenia. Funkcję automatycznej regulacji można skonfigurować w następujący sposób:

Windows 8

- 1 Wyświetlić „Panel” i dotknąć  - [Zmień ustawienia komputera] - [Ogólne] - [Ekran] - [Automatycznie dostosuj jasność ekranu].

Windows 7

- 1 Kliknij kolejno  (Start) - [Panel sterowania] - [Sprzęt i dźwięk] - [Opcje zasilania].
- 2 Kliknij opcję [Zmień ustawienia planu] odpowiadającą obecnie używanemu planowi.
- 3 Kliknij opcję [Zmień zaawansowane ustawienia zasilania] i dwukrotnie kliknij pozycję [Ekran].
- 4 Dwukrotnie kliknij opcję [Włącz funkcję jasności adaptacyjnej], wprowadź niezbędne ustawienia i kliknij [OK].

Ustaw każdy element na WŁ. Jasność ekranu będzie regulowana automatycznie.

Czujnik światła otoczenia znajduje się na górze ekranu LCD.

Światło otoczenia nie zostanie prawidłowo wykryte, jeśli ten obszar będzie zasłonięty lub brudny.

● **Czujnik magnetyczny**

Czujnik magnetyczny komputera wykrywa magnetyzm ziemski. Oznacza to, że czujnik magnetyczny może nie działać prawidłowo, a jego odczyty mogą nie być skuteczne, szczególnie w wymienionych poniższych środowiskach.

- Wnętrze lub poblizko stalowych konstrukcji, takich jak budynki i mosty
 - Wnętrze lub poblizko pojazdów albo poblizko kolejowych linii energetycznych
 - Poblizko metalowych mebli lub urządzeń
 - Gdy zasilacz sieciowy lub inne urządzenia zewnętrzne są ustawione blisko komputera
 - Poblizko magnesów, głośników lub innych obiektów emitujących silne pole magnetyczne
- Kierunki magnetyczne wskazywane przez czujnik magnetyczny mogą nie być dokładne bezpośrednio po zakupie oraz w środowiskach, w których pole magnetyczne jest słabe.

W takich sytuacjach należy wyłączyć komputer i przenieść go zgodnie z poniższym opisem.

- 1 Komputer należy trzymać tak, aby jego ekran był skierowany poziomo ku górze.
- 2 Trzymając komputer poziomo, obrócić go o co najmniej 90 stopni w prawo.
- 3 Przywrócić komputer do pozycji 1 i obrócić o co najmniej 90 stopni w lewo.
- 4 Przywrócić komputer do pozycji 1.
- 5 Odchylić komputer o co najmniej 90 stopni w lewo, tak aby jego lewa strona była odchylna w dół.
- 6 Przywrócić komputer do pozycji 1 i odchylić go o co najmniej 90 stopni w prawo, tak aby jego prawa strona była skierowana w dół.

OSTRZEŻENIE

- Podczas przenoszenia komputera należy go mocno trzymać. Silne uderzenia spowodowane upadkiem komputera mogą skutkować uszkodzeniami.

Konserwacja

Jeśli na powierzchnię ekranu LCD dostaną się krople wody lub inny płyn, należy je natychmiast zetrzeć. Nieprzestrzeganie tego zalecenia może doprowadzić do powstania trwałej plamy.

Czyszczenie ekranu LCD

Należy używać miękkiej ściereczki dołączonej do komputera. (Więcej informacji na ten temat można znaleźć w temacie "Suggestions About Cleaning the LCD Surface" →  *Reference Manual* "Screen Input Operation").

Czyszczenie obszarów poza ekranem LCD

Do wycierania należy stosować miękką i suchą szmatkę (np. gazę). Przy używaniu detergentu należy zamoczyć miękką szmatkę w roztworze wody i detergentu, a następnie dokładnie ją wykręcić.

OSTRZEŻENIE

- Nie wolno używać benzenu, rozpuszczalnika ani skażonego spirytusu, ponieważ środki te mogą odbarwić powierzchnię itp. Nie używać dostępnych w sprzedaży środków do czyszczenia i kosmetyków, ponieważ mogą one zawierać składniki szkodliwe dla powierzchni.
- Nie wolno stosować wody ani detergentu bezpośrednio na komputer, ponieważ płyn może przedostać się do jego wnętrza i spowodować usterki w działaniu lub uszkodzenia.

Czyszczenie pod zaślepką przeciwkurzową

Mniej więcej co miesiąc należy czyścić przestrzeń pod zaślepką przeciwkurzową, przestrzegając poniższej procedury.

- ① Wyłącz komputer i odłącz zasilacz sieciowy.
- ② Wyłącz komputer i wyjmij akumulator.
- ③ Wykręć śrubę (A) i zaślepkę przeciwkurzową, jak zostało to przedstawione poniżej.

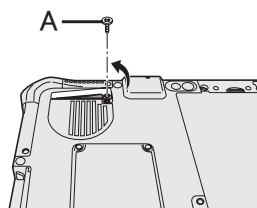

- ④ Wyczyścić przestrzeń pod zaślepką przeciwkurzową.
- ⑤ Założyć zaślepkę przeciwkurzową, wkręcić śrubę i włożyć bateria.

Instalowanie oprogramowania

Zainstalowanie oprogramowania spowoduje przywrócenie ustawień fabrycznych komputera. Podczas instalacji oprogramowania dane z pamięci flash zostaną usunięte.

Przed rozpoczęciem instalacji należy wykonać kopie zapasowe ważnych danych na innym nośniku lub na zewnętrznym dysku twardym.

OSTRZEŻENIE

- Nie usuwać partycji odzyskiwania znajdującej się w pamięci flash. Partycja odzyskiwania nie umożliwia zapisywania danych.

Aby sprawdzić partycję odzyskiwania, należy wykonać poniższe czynności.

① Windows 8

Otwórz aplet “Komputer”. Przytrzymaj dłużej [Komputer], a następnie pozycję [Zarządzaj]. Aby otworzyć okno “Komputer”, wykonaj poniższe czynności na Ekranie startowym.

1. Na ekranie Start, przesunąć palcem od prawej strony do środka ekranu.
2. Kliknij na pasku narzędzi opcję [Wszystkie aplikacje].
3. Kliknij pozycję [Komputer] w sekcji “System”.

Windows 7

Kliknij przycisk  (Start), a następnie kliknij prawym przyciskiem myszy pozycję [Komputer] i polecenie [Zarządzaj].

- Wymagane jest wprowadzenie hasła administratora przez zwykłego użytkownika.

- ② Kliknij pozycję [Zarządzanie dyskami].

UWAGA

- Możesz użyć następujących przycisków, zamiast klawiatury.

 : Przycisk F2 (ustawienie domyślne)

 : ↓ przycisk

 : ↑ przycisk

 : Przycisk Enter

 : Przycisk Tab

■ Odzyskiwanie pamięci flash

Można ponownie zainstalować system operacyjny, który był wstępnie zainstalowany w chwili zakupu (Windows 8 lub Windows 7).

Przygotowanie

- **Windows 8** <Tylko w modelu z modułem TPM> Podłącz klawiaturę zewnętrzną.
- Odłącz wszystkie urządzenia zewnętrzne.
- Podłącz zasilacz sieciowy i nie odłączaj go, aż do zakończenia instalacji.

Windows 8

1 Wykonaj procedurę “Usuwanie wszystkich danych i ponowne instalowanie systemu Windows”.

- ① Wyświetlić „Panel” i dotknąć  - [Zmień ustawienia komputera] - [Ogólne].
- ② Kliknij pozycję [Rozpocznij] w sekcji “Usuwanie wszystkich danych i ponowne instalowanie systemu Windows”.
- ③ Wybierz opcję.

- Usuń tylko moje pliki

Wykonaj ponowną instalację systemu Windows w krótkim czasie (około 20 minut).

- Całkowicie wyczyść dysk

W wyniku całkowitego czyszczenia nie będzie możliwe proste przywrócenie usuniętych plików, przez co zostanie zwiększony poziom bezpieczeństwa. Czas przetwarzania będzie dłuższy (około 140 minut).

Instalowanie oprogramowania

Wykonuj polecenia wyświetlane na ekranie.

Po wykonaniu ponownej instalacji komputer uruchomi się ponownie.

- Nie przerywaj instalacji, np. przez wyłączenie komputera lub wykonanie innej operacji. W przeciwnym razie zainstalowane programy nie będą dostępne, ponieważ system Windows nie uruchomi się lub dane będą uszkodzone.

2 Wykonaj czynności opisane w rozdziale “Czynności początkowe” (→ strona 20).

UWAGA

- Data i czas, a strefa czasu może nie być prawidłowe. Pamiętaj, aby ustawić je poprawnie.

3 Przeprowadź aktualizację systemu Windows.

4 <Tylko w modelu z modułem TPM> Wyczyść moduł TPM.

- ① Na ekranie Start, przesuń palcem od dołu do środka ekranu i kliknij na pasku narzędzi opcję [Wszystkie aplikacje].
- ② Kliknij polecenie [Uruchom] w sekcji “System”, wpisz [tpm.msc] i kliknij [OK].
- ③ Kliknij polecenie [Wyczyść moduł TPM...] w sekcji “Akcje” z prawej strony ekranu “Zarządzanie modułem TPM na komputerze lokalnym”.
- ④ Kliknij polecenie [Uruchom ponownie] na ekranie “Zarządzanie zabezpieczeniami sprzętowymi modułu TPM”.
Komputer zostanie ponownie uruchomiony.
- ⑤ Po wyświetleniu komunikatu “TPM configuration change was requested to ...” naciśnij **F12**.
Zostanie wyświetlony ekran pulpitu.
- ⑥ Gdy zostanie wyświetlony komunikat “Moduł TPM jest gotowy” kliknij [Zamknij].

Windows 7

1 Włącz komputer i dotknij kilka razy lewego górnego rogu ekranu podczas wyświetlania ekranu rozruchu [Panasonic].

Zostanie uruchomiony program Setup Utility.

- Jeśli ekran rozruchu [Panasonic] nie jest wyświetlany, włącz komputer, dotykając lewego górnego rogu ekranu.
- Gdy zostanie wyświetlona prośba o podanie hasła, wpisz hasło opiekuna.

2 Zapisz całą zawartość Setup Utility i dotknij [Exit], a następnie dwa razy [Load Default Values].

Po wyświetleniu komunikatu potwierdzenia kliknij [YES].

3 Dotknij [Exit], a następnie dwa razy [Save Values and Reboot].

Po wyświetleniu komunikatu potwierdzenia kliknij [YES].

Komputer zostanie ponownie uruchomiony.

4 Dotknij kilka razy lewego górnego rogu ekranu podczas wyświetlania ekranu rozruchu [Panasonic].

Zostanie uruchomiony program Setup Utility.

- Gdy zostanie wyświetlona prośba o podanie hasła, wpisz hasło opiekuna.

5 Wybierz menu [Exit], dwukrotnie dotknij [Repair Your Computer] i naciśnij klawisz **Enter**.

6 Kliknij pozycję [Reinstall Windows], a następnie [Next].

Zostanie wyświetlony ekran umowy licencyjnej.

7 Kliknij opcję [YES].

Zostanie wyświetlony ekran umowy licencyjnej.

8 Kliknij [Yes, I agree to the provisions above and wish to continue!], a następnie [Next].

9 Wybierz ustawienie i kliknij [Next].

- [Reinstall Windows to the whole Hard Disk to factory default.]

Wybierz tę opcję, jeśli chcesz ponownie zainstalować system Windows, używając fabrycznych ustawień domyślnych. Po instalacji można utworzyć nową partycję. Informacje na temat tworzenia nowej partycji można znaleźć w temacie “Zmiana struktury partycji” (→ strona 22).

- [Reinstall to the System and OS partitions.]^{*1}

Wybrać tę opcję, jeśli pamięć flash jest już podzielona na kilka partycji. Informacje na temat tworzenia nowej partycji można znaleźć w temacie “Zmiana struktury partycji” (→ strona 22).

Strukturę partycji można zachować.

^{*1} Nie jest wyświetlana, jeżeli systemu Windows nie można zainstalować na partycji odzyskiwania i obszarze używanym przez system Windows.

10 Po wyświetleniu komunikatu potwierdzenia kliknij [YES].

11 Wybierz system operacyjny (32bit lub 64bit), a następnie kliknij [OK].

12 Po wyświetleniu komunikatu potwierdzenia kliknij [YES].

Instalacja rozpocznie się zgodnie z instrukcjami na ekranie. (Czas trwania to ok. 20 minut.)

- Nie przerywaj instalacji, np. przez wyłączenie komputera lub wykonanie innej operacji. W przeciwnym razie zainstalowane programy nie będą dostępne, ponieważ system Windows nie uruchomi się lub dane będą uszkodzone.

13 Po wyświetleniu ekranu zakończenia kliknij [OK], aby wyłączyć komputer.

14 Włącz komputer.

- Gdy zostanie wyświetlona prośba o podanie hasła, wpisz hasło opiekuna.

15 Wykonaj czynności opisane w rozdziale “Czynności początkowe” (→ strona 20).

16 Uruchom program Setup Utility i w razie potrzeby zmień ustawienia.

17 Przeprowadź aktualizację systemu Windows.

■ Używanie Recovery Disc

Dysku odzyskiwania można używać w opisanych niżej sytuacjach.

- Zapomniano hasła administratora.
- Niedokończona instalacja. Instalacja nie została zakończona. Partycja odzyskiwania w pamięci flash może być uszkodzona.
- **Windows 7** <Dotyczy tylko modelu ze starszym systemem — Windows 7>
Aby zmienić system operacyjny z Windows 7 na Windows 8 lub odwrotnie.

UWAGA

- **Windows 7** Aby zmienić OS z wersji 32-bitowej na 64-bitową i odwrotnie zainstaluj OS przy użyciu partycji odzyskiwania z pamięci flash.

Przygotowanie

- Przygotuj następujące elementy:
 - Recovery Disc (→  Reference Manual “Recovery Disc Creation Utility”)
 - Napęd DVD podłączony do złącza USB (opcja) (aktualne informacje o produktach można znaleźć w katalogach oraz innych źródłach)
- Odłącz wszystkie urządzenia zewnętrzne (oprócz napędu USB DVD).
- Podłącz zasilacz sieciowy i nie odłączaj go, aż do zakończenia instalacji.

Instalowanie oprogramowania

1 Podłącz napęd DVD do portu USB.

2 Uruchom program Setup Utility.

Windows 8

- ① Wyświetlić „Panel” i dotknąć  - [Zmień ustawienia komputera] - [Ogólne].
- ② Kliknij pozycję [Uruchom ponownie teraz] w sekcji “Uruchamianie zaawansowane”.
- ③ Kliknij pozycje [Rozwiąż problemy] - [Opcje zaawansowan] - [Ustawienia oprogramowania układowego UEFI] - [Uruchom ponownie].

Windows 7

Włącz komputer i dotknij górnej lewej części ekranu, aż wyświetli się ekran rozruchu [Panasonic].

- Jeśli ekran rozruchu [Panasonic] nie jest wyświetlany, włącz komputer, jednocześnie dotykając górnej lewej części ekranu.
- Gdy zostanie wyświetlona prośba o podanie hasła, wpisz hasło opiekuna.

3 Zapisz całą zawartość Setup Utility i dotknij [Exit], a następnie dwa razy [Load Default Values].

Po wyświetleniu komunikatu potwierdzenia kliknij [YES].

4 Sprawdź ustawienie [UEFI Boot] programu Setup Utility.

Ustawienie [UEFI Boot] powinno być skonfigurowane w poniższy sposób.

Gdy jest używany dysk odzyskiwania systemu Windows 8: [Enabled]

Gdy jest używany dysk odzyskiwania systemu Windows 7: [Disabled]

5 Włóż Recovery Disc do napędu DVD.

6 Dotknij [Exit], a następnie dwa razy [Save Values and Reboot].

Po wyświetleniu komunikatu potwierdzenia kliknij [YES].

Komputer zostanie ponownie uruchomiony.

7 Dotknij górnej lewej części ekranu, aż wyświetli się ekran rozruchu [Panasonic].

Zostanie uruchomiony program Setup Utility.

- Gdy zostanie wyświetlona prośba o podanie hasła, wpisz hasło opiekuna.

8 Dotknij [Exit], a następnie dwa razy ikonę napędu DVD w [Boot Override].

9 Dwukrotnie dotknij [Yes].

Komputer zostanie ponownie uruchomiony.

10 Kliknij opcję [Reinstall Windows], a następnie kliknij przycisk [Next].

11 **Windows 8 Po wyświetleniu komunikatu potwierdzenia kliknij [YES].**

12 Na ekranie umowy licencyjnej kliknij opcję [Yes, I agree to the provisions above and wish to continue!], a następnie kliknij przycisk [Next].

13 Gdy jest używany dysk odzyskiwania systemu Windows 8, kliknij przycisk [Next].

Gdy jest używany dysk odzyskiwania systemu Windows 7, wybierz ustawienie i kliknij przycisk [Next].

- [Reinstall Windows to the whole Hard Disk to factory default.]

Wybierz tę opcję, jeśli chcesz ponownie zainstalować system Windows, używając fabrycznych ustawień domyślnych. Po instalacji można utworzyć nową partycję. Informacje na temat tworzenia nowej partycji można znaleźć w temacie “Zmiana struktury partycji” (→ strona 22).

- [Reinstall to the System and OS partitions.]²

Wybierz tę opcję, jeżeli dysk twardy został już podzielony na kilka partycji. Informacje na temat tworzenia nowej partycji można znaleźć w temacie “Zmiana struktury partycji” (→ strona 22).

Strukturę partycji można zachować.

² Nie jest wyświetlana, jeżeli systemu Windows nie można zainstalować na partycji odzyskiwania i obszarze używanym przez system Windows.

14 Po wyświetleniu komunikatu potwierdzenia kliknij [YES].

Instalacja rozpocznie się zgodnie z instrukcjami na ekranie. (Czas trwania to ok. 30 – 45 minut).

- Nie wolno przerywać procedury instalacji, na przykład poprzez wyłączenie komputera. W przeciwnym razie zainstalowane programy nie będą dostępne, ponieważ system Windows nie uruchomi się lub dane będą uszkodzone.

15 Po wyświetleniu ekranu zakończenia wyjmij Recovery Disc i napęd DVD.

Postępuj zgodnie ze wskazówkami wyświetlanymi na ekranie.

W przypadku niektórych modeli potrwa to około 40 minut.

16 Wykonaj czynności opisane w rozdziale “Czynności początkowe” (→ strona 20).

UWAGA

- **Windows 8** Data i czas, a strefa czasu może nie być prawidłowe. Pamiętaj, aby ustawić je poprawnie.

17 Uruchom program Setup Utility i w razie potrzeby zmień ustawienia.

18 Przeprowadź aktualizację systemu Windows.

19 **Windows 8 <Tylko w modelu z modułem TPM> Wyczyść moduł TPM (→ strona 30).**



Rozwiązywanie problemów (zakres podstawowy)

Po wystąpieniu problemu należy postępować z poniższymi wskazówkami. Dokument "Reference Manual" zawiera również instrukcję rozwiązywania zaawansowanych problemów. W przypadku błędu oprogramowania należy sprawdzić instrukcję obsługi oprogramowania. Jeśli problem będzie nadal występować, należy się skontaktować z działem pomocy technicznej firmy Panasonic. Stan komputera można także sprawdzić w aplikacji PC Information Viewer (→  Reference Manual "Troubleshooting (Advanced)").

■ Uruchamianie



<p>Komputera nie można uruchomić. Nie świeci kontrolka zasilania ani kontrolka poziomu naładowania akumulatora.</p>	<ul style="list-style-type: none">● Podłącz zasilacz sieciowy.● Włóż w pełni naładowany akumulator.● Jeżeli do portu USB jest podłączone urządzenie, odłącz je lub ustaw w polu [USB Port] lub [Legacy USB Support] opcję [Disabled] w menu [Advanced] w aplikacji Setup Utility.● Wyłącz tryb ukryty (→  Reference Manual "Setup Utility").● Sprawdź ustawienie [UEFI Boot] programu Setup Utility. Ustawienie [UEFI Boot] powinno być skonfigurowane na Windows 8 [Enabled] / Windows 7 [Disabled].
<p>Zasilanie jest włączone, ale pojawia się komunikat "Warming up the system".</p>	<ul style="list-style-type: none">● Komputer rozgrzewa się przed uruchomieniem. Poczekać na uruchomienie komputera (maksymalny czas oczekiwania będzie widoczny na ekranie). Jeśli pojawi się komunikat "Cannot warm up the system" (Rozruch systemu nie powiódł się), komputer nie rozgrzał się i nie uruchomi się. W takim przypadku wyłącz komputer, pozostaw go w miejscu o temperaturze wynoszącej co najmniej 5 °C przez około godzinę, a następnie ponownie włącz zasilanie.
<p>Nie można włączyć komputera. Nie można wyprowadzić komputera ze stanu czuwania. (Wskaźnik baterii pulsuje na przemian światłem zielonym i pomarańczowym.)</p>	<ul style="list-style-type: none">● Pozostaw komputer w miejscu o temperaturze wynoszącej co najmniej 5 °C przez około godzinę, a następnie ponownie włącz zasilanie.
<p>Nie pamiętasz hasła.</p>	<ul style="list-style-type: none">● Hasło opiekuna lub użytkownika: Skontaktuj się z działem pomocy technicznej firmy Panasonic.● Hasło administratora:<ul style="list-style-type: none">• Jeśli masz dysk resetowania hasła, możesz ponownie ustawić hasło administratora. Włóż dysk i wpisz dowolne hasło, a następnie wykonuj polecenia wyświetlane na ekranie, aby wprowadzić nowe hasło.• Jeśli nie masz dysku resetowania hasła, zainstaluj (→ strona 29) oraz system Windows i wpisz nowe hasło.

■ Uruchamianie



<p>Pojawia się komunikat "Remove disks or other media. Press any key to restart" (Wymij płytę lub inny nośnik. Aby ponownie uruchomić, naciśnij dowolny klawisz) lub komunikat o podobnej treści.</p>	<ul style="list-style-type: none"> ● W napędzie znajduje się dyskietka, która nie zawiera informacji potrzebnych do uruchomienia systemu. Wymij dyskietkę i naciśnij dowolny klawisz. ● Jeżeli do portu USB jest podłączone urządzenie, odłącz je lub ustaw w polu [USB Port] lub [Legacy USB Support] opcję [Disabled] w menu [Advanced] w aplikacji Setup Utility. ● Jeżeli problem utrzymuje się po usunięciu dysku, może to być spowodowane uszkodzeniem pamięci flash. Skontaktuj się z serwisem technicznym Panasonic.
<p>Wolne uruchamianie i działanie systemu Windows.</p>	<ul style="list-style-type: none"> ● Uruchom Setup Utility (→  <i>Reference Manual "Setup Utility"</i>), aby powrócić do ustawień domyślnych. Uruchom aplikację Setup Utility i ponownie wprowadź ustawienia. (Należy pamiętać, że szybkość wykonywania operacji zależy od oprogramowania użytkowego, zatem ta procedura może nie spowodować przyspieszenia działania systemu Windows.) ● Jeśli po zakupie komputera zostały zainstalowane aplikacje rezydentne, wyłącz funkcję ich automatycznego uruchamiania.
<p>Nieprawidłowa data i godzina.</p>	<ul style="list-style-type: none"> ● Skoryguj ustawienia. <ol style="list-style-type: none"> ① Otwórz Panel sterowania. <ul style="list-style-type: none"> Windows 8 1. Na ekranie Start, przesunij palcem od dołu do środka ekranu. 2. Kliknij na pasku narzędzi opcję [Wszystkie aplikacje]. 3. Kliknij pozycję [Panel sterowania] w sekcji "System". Windows 7 Kliknij przycisk  (Start) - pozycję [Panel sterowania]. ② Kliknij pozycję [Zegar, język i region] - [Data i godzina]. ③ Kliknij pozycję [Zmień strefę czasową...]. ④ Ustaw strefę czasową, a następnie kliknij pozycję [OK]. ⑤ Kliknij pozycję [Zmień datę i godzinę...], a następnie ustaw datę i godzinę. ● Jeśli to nie pomoże w usunięciu problemu, może być konieczna wymiana wewnętrznej baterii zegara. Skontaktuj się z działem pomocy technicznej firmy Panasonic. ● Jeśli komputer podłączony jest do sieci LAN, sprawdź datę i godzinę ustawione na serwerze. ● Rok 2100 lub późniejsze daty nie są prawidłowo rozpoznawane przez ten komputer.
<p>Zostanie wyświetlony ekran [Executing Battery Recalibration].</p>	<ul style="list-style-type: none"> ● Procedura kalibracji akumulatora została anulowana przed ostatnim zamknięciem systemu Windows. Aby uruchomić system Windows, wyłącz komputer wyłącznikiem zasilania, a następnie włącz go ponownie.

Rozwiązywanie problemów (zakres podstawowy)



■ Uruchamianie

<p>Podczas uruchamiania komputera ze stanu uśpienia/hibernacji nie otwiera się okno [Enter Password].</p>	<ul style="list-style-type: none">● Wybierz wartość [Enabled] opcji [Password On Resume] z menu [Security] programu Setup Utility (→  <i>Reference Manual</i> "Setup Utility").● Zamiast hasła ustawionego w programie Setup Utility można korzystać z hasła systemu Windows.<ol style="list-style-type: none">① Otwórz Panel sterowania.<ul style="list-style-type: none">Windows 81. Na ekranie Start, przesunij palcem od dołu do środka ekranu.2. Kliknij na pasku narzędzi opcję [Wszystkie aplikacje].3. Kliknij pozycję [Panel sterowania] w sekcji "System".Windows 7Kliknij przycisk  (Start) - pozycję [Panel sterowania].② Kliknij pozycję [Konta użytkowników i Filtr rodzinny] - [Dodaj lub usuń konta użytkowników].③ Kliknij pozycję [System i zabezpieczenia] - [Opcje zasilania] - [Wymagaj hasła przy wznawianiu pracy komputera] i zaznacz pole wyboru [Wymagaj hasła].
<p>Nie można wznović pracy komputera.</p>	<ul style="list-style-type: none">● Prawdopodobnie wykonano jedną z poniższych operacji. Naciśnij wyłącznik zasilania, aby włączyć komputer. Niezapisane dane zostaną utracone.<ul style="list-style-type: none">• W trybie uśpienia odłączono zasilacz sieciowy lub akumulator albo podłączono lub odłączono urządzenie zewnętrzne.• Wyłącznik zasilania został przyciśnięty dłużej niż 4 sekundy, aby wymusić wyłączenie komputera.● Gdy komputer zostanie automatycznie wprowadzony w stan uśpienia lub hibernacji przy uruchomionym wygaszaczu ekranu, może wystąpić błąd. W takim przypadku wyłącz wygaszacz ekranu lub zmień sposób jego działania.

■ Uruchamianie

<p>Inne problemy związane z uruchamianiem.</p>	<ul style="list-style-type: none">● Uruchom Setup Utility (→  <i>Reference Manual</i> "Setup Utility"), aby powrócić do ustawień domyślnych. Setup Utility (bez hasła). Uruchom aplikację Setup Utility i ponownie wprowadź ustawienia.● Odłącz wszystkie urządzenia zewnętrzne.● Sprawdź, czy wystąpił błąd dysku.<ol style="list-style-type: none">① Odłącz wszystkie urządzenia zewnętrzne łącznie z zewnętrznym monitorem.② Otwórz aplet "Komputer".<ul style="list-style-type: none">● Windows 8<ol style="list-style-type: none">1. Na ekranie Start, przesunij palcem od dołu do środka ekranu.2. Kliknij na pasku narzędzi opcję [Wszystkie aplikacje].3. Kliknij pozycję [Komputer] w sekcji "System".● Windows 7<p>Kliknij przycisk  (Start) - pozycję [Komputer].</p>③ Kliknij prawym przyciskiem myszy pozycję [Dysk lokalny (C:)], a następnie kliknij kategorię [Właściwości].④ Kliknij pozycję [Narzędzia] - [Sprawdź...].<ul style="list-style-type: none">• Wymagane jest wprowadzenie hasła administratora.⑤ Wybierz opcję w oknie [Opcje sprawdzania dysku] i kliknij polecenie [Rozpocznij].⑥ Kliknij pozycję [Zaplanuj sprawdzanie dysku] i uruchom komputer ponownie.● Windows 7<p>Podłącz klawiaturę zewnętrzną i uruchom komputer w Trybie Awaryjnym, a następnie sprawdź szczegóły błędów. Po zniknięciu ekranu startowego [Panasonic]¹¹ podczas uruchamiania systemu naciśnij i przytrzymaj klawisz F8, aż zostanie wyświetlone menu zaawansowanych opcji systemu Windows. Wybierz polecenie Tryb awaryjny i naciśnij klawisz Enter.</p><p>¹¹ Jeśli opcja [Password on boot] jest ustawiona na [Enabled] w menu [Security] aplikacji Setup Utility, po zniknięciu ekranu startowego [Panasonic] jest wyświetlane okno [Enter Password]. Natychmiast po wprowadzeniu hasła i naciśnięciu klawisza Enter naciśnij i przytrzymaj klawisz F8.</p>
--	---

■ Wprowadzanie hasła

<p>Po wprowadzeniu hasła jest ponownie wyświetlane okno wpisywania hasła.</p>	<p><Tylko, gdy podłączona jest klawiatura zewnętrzna></p> <ul style="list-style-type: none">● Może być włączony tryb klawiatury numerycznej.<p>Jeśli świeci się kontrolka NumLk , naciśnij klawisz NumLk, aby wyłączyć tryb klawiatury numerycznej i wpisać hasło.</p>● Może być włączony klawisz Caps Lock.<p>Jeśli świeci się kontrolka Caps Lock , naciśnij klawisz Caps Lock, aby wyłączyć klawisz Caps Lock i wpisać hasło.</p>
<p>Nie można zalogować się do systemu Windows. (Jest wyświetlany komunikat "Nazwa użytkownika lub hasło są nieprawidłowe").</p>	<ul style="list-style-type: none">● Nazwa użytkownika (nazwa konta) zawiera znak "@".<ul style="list-style-type: none">- Jeżeli istnieje inne konto użytkownika:<p>Zaloguj się do systemu Windows, używając innego konta użytkownika, i usuń konto, którego nazwa zawiera znak "@". Następnie utwórz nowe konto.</p>- Jeżeli nie istnieje inne konto:<p>Należy ponownie zainstalować system Windows (→ strona 29).</p>

Rozwiązywanie problemów (zakres podstawowy)



■ Zamykanie systemu

Nie można zamknąć systemu Windows.

- Odłącz urządzenie USB.
- Poczekaj od jednej minuty do dwóch minut. Nie jest to oznaką usterki.

■ Monitor

Brak obrazu.

- Wybrano zewnętrzny monitor.
 - Windows 8**
 - ① Wyświetlić „Panel” i dotknąć  - .
 - ② Dotknij i wybierz tryb wyświetlania.
 - Windows 7**
 - ① Przytrzymaj dłużej pulpit, a następnie dotknij [Właściwości grafiki...].
 - ② Wybierz jeden z trybów aplikacji i dotknij [OK].
 - ③ Dotknij [Multiple Displays].
 - ④ W [Operating Mode] wybierz wyświetlacz.
 - ⑤ Dotknij [Apply].
 - ⑥ Dotknij [OK].
 - ⑦ Jeśli jest to konieczne dotknij [General Settings], wybierz głębie kolorów, rozdzielczość, itp. i dotknij [OK].
- W przypadku korzystania z zewnętrznego monitora:
 - Sprawdź podłączenie kabla.
 - Włącz monitor.
 - Sprawdź ustawienia zewnętrznego monitora.
- Monitor został wyłączony przez funkcję oszczędzania energii.
 - Windows 8**

Dotknij ekranu.
 - Windows 7**

Aby włączyć ponownie, dotknij ekranu.
- Funkcja oszczędzania energii spowodowała przełączenie komputera w stan uśpienia lub hibernacji. Aby ponownie włączyć komputer, naciśnij wyłącznik zasilania.

Ekran jest ciemny.

- Ekran jest ciemniejszy, gdy do komputera nie jest podłączony zasilacz sieciowy. Otwórz Dashboard for Panasonic PC i ustaw jasność. Zwiększenie poziomu jasności zwiększa ilość energii pobieranej z akumulatora. Można ustawić oddzielne poziomy jasności ekranu dla zasilania akumulatorowego i zasilania z sieci.
- Wyłącz tryb ukryty (→  Reference Manual “Setup Utility”).



Zawartość ekranu jest w nieładzie.

- Zmiana liczby wyświetlanych kolorów i rozdzielczości może mieć wpływ na zawartość ekranu. Uruchom ponownie komputer.
- Podłączanie i odłączanie zewnętrznego monitora może mieć wpływ na zawartość ekranu. Uruchom ponownie komputer. Zgodnie z fabrycznymi ustawieniami domyślnymi jasność ekranu monitora zmienia się automatycznie na podstawie wartości natężenia światła mierzonych przez czujnik światła otoczenia. Można konfigurować ustawienia tego czujnika (→ strona 26).

■ Monitor

Podczas równoczesnego wyświetlania obrazu na dwóch ekranach, jeden z nich jest w nieładzie.	<ul style="list-style-type: none">● Używając funkcji rozszerzonego pulpitu, w zewnętrznym monitorze należy ustawić taką samą ilość kolorów wyświetlania, jak dla wbudowanego ekranu LCD. Gdy nie rozwiąże to problemu, spróbuj zmienić ekran. Dotknij dłużej pulpitu i dotknij [Właściwości grafiki...] - [Display].● Tryb jednoczesnego wyświetlania nie może być włączony, dopóki uruchamianie systemu Windows nie zostanie zakończone (podczas uruchamiania aplikacji Setup Utility itd.).
Zewnętrzny monitor nie działa prawidłowo.	<ul style="list-style-type: none">● Jeśli zewnętrzny monitor nie obsługuje funkcji oszczędzania energii, może on działać nieprawidłowo, gdy komputer przejdzie w tryb oszczędzania energii. Wyłącz zewnętrzny monitor.
Nie można obracać wyświetlacza.	<ul style="list-style-type: none">● Obecnie uruchomiona aplikacja może nie obsługiwać funkcji obrotu ekranu. Zamknij program, a następnie spróbuj obrócić obraz. Może to rozwiązać problem.● Gdy automatyczne obracanie jest wyłączone, wyświetlana zawartość nie obraca się automatycznie.

■ Ekran dotykowy

Wskaźnik nie działa.	<ul style="list-style-type: none">● Przed rozpoczęciem używania myszy zewnętrznej należy ją prawidłowo podłączyć.● Zrestartuj komputer przy użyciu urządzenia zewnętrznego (klawiatury/ myszki).● Jeżeli komputer nie reaguje na polecenia zewnętrznej klawiatury/ myszki, przeczytaj „Brak reakcji” (→ strona 40).
Niedokładne pozycjonowanie za pomocą dygitalizatora.	<ul style="list-style-type: none">● Przeprowadź kalibrację ekranu (→  Reference Manual “Screen Input Operation”).● Użyj dołączonego długopisu.● Dokładne pozycjonowanie załączonego dygitalizatora na ekranie logowania lub ekranie powitalnym może okazać się niemożliwe. Użyj zewnętrznej klawiatury lub myszki do zalogowania się.● Po wznowieniu pracy ze stanu uśpienia lub hibernacji przy obróconym ekranie dokładne pozycjonowanie palcem może okazać się niemożliwe. W takim przypadku należy postępować zgodnie z poniższym opisem. <p>① Windows 8</p> <ol style="list-style-type: none">1. Na ekranie Start, przesunij palcem od dołu do środka ekranu, i kliknij na pasku narzędzi opcję [Wszystkie aplikacje].2. Kliknij polecenie [Uruchom] w sekcji “System”, wpisz [c:\util\reset\reset.exe] i kliknij [OK]. <p>Windows 7</p> <p>Kliknij przycisk  (Start) i w polu [Wyszukaj programy i pliki] wpisz “c:\util\reset\reset.exe”, a następnie naciśnij klawisz Enter.</p> <ol style="list-style-type: none">② Na ekranie [Kontrola konta użytkownika] kliknij przycisk [Tak].③ Wybierz opcję [Wyłączone] i kliknij przycisk [OK].④ Gdy zostanie wyświetlony monit o ponowne uruchomienie komputera, kliknij przycisk [Tak].

Rozwiązywanie problemów (zakres podstawowy)

■ Ekran dotykowy

Nie wyświetla się „Panel” lub są trudności z wyświetlaniem „Panel”.

- Usuń dane kalibracyjne.
 - ① Uruchom Dashboard for Panasonic PC i dotknij [Basic] - [Touch Calibration].
 - ② Dotknij [Reset...] i stosuj się do instrukcji podawanych na ekranie.

■ Dokument w formie elektronicznej

Windows 7

Dokument w formacie PDF nie jest wyświetlany.

- Zainstaluj program Adobe Reader.
 - ① Zaloguj się do systemu Windows jako administrator.
 - ② Kliknij przycisk  (Start) i w polu [Wyszukaj programy i pliki] wpisz "c:\util\reader\Pinstall.bat", a następnie naciśnij klawisz **Enter**.
 - ③ Uaktualnij aplikację Adobe Reader do najnowszej wersji. Jeśli komputer ma połączenie z Internetem, uruchom aplikację Adobe Reader i kliknij pozycje [Help] - [Check for Updates...].

■ Pozostałe

Brak reakcji.

- Uruchom Menedżera zadań i zamknij programy, które nie odpowiadają.
- Ekran wejściowy (np. hasło w ekranie wyjściowym przy uruchomieniu) może być zakryty przez inne okno. Dotknij ikon aplikacji na dole ekranu w celu sprawdzenia.
- Naciśnij i przytrzymaj wyłącznik zasilania przez co najmniej cztery sekundy i zamknij komputer, a następnie naciśnij wyłącznik zasilania w celu ponownego włączenia. Jeśli program działa nieprawidłowo, usuń go z komputera, a następnie zainstaluj ponownie. Aby usunąć program z komputera,
 - ① Otwórz Panel sterowania.

Windows 8

1. Na ekranie Start, przesunij palcem od dołu do środka ekranu.
2. Kliknij na pasku narzędzi opcję [Wszystkie aplikacje].
3. Kliknij pozycję [Panel sterowania] w sekcji "System".

Windows 7

- ② Kliknij przycisk  (Start) - pozycję [Panel sterowania].
- ② Kliknij pozycję [Program] - [Odinstaluj program].

Dysk odzyskiwania systemu Windows 8 nie działa.

- Przeprowadź operację odzyskiwania, używając najpierw dysku odzyskiwania systemu Windows 7, a następnie przeprowadź odzyskiwanie za pomocą dysku odzyskiwania systemu Windows 8.

Nie można połączyć z siecią.

- Skonfiguruj urządzenie (opcje [Wireless LAN] / [Bluetooth] / [Wireless WAN] menu [Wireless Configuration]) jako [Enabled] w menu [Advanced] aplikacji Setup Utility (Wireless Configuration).

Windows 8

- Wyświetlić „Panel” i dotknąć  - [Zmień ustawienia komputera] - [Bezprzewodowe].

Ustaw opcję [Tryb samolotowy] na [Wyłączone], a następnie:
Ustaw opcję [Wi-Fi] w sekcji "Urządzenie bezprzewodowe" na [Włączone] (w przypadku bezprzewodowej sieci LAN).
Ustaw opcję [Komórkowe połączenie szerokopasmowe (mobile broadband)] w sekcji "Urządzenie bezprzewodowe" na [Włączone] (w przypadku bezprzewodowej sieci WAN).
Ustaw opcję [GPS] w sekcji "Urządzenie bezprzewodowe" na [Włączone] (w przypadku bezprzewodowej sieci WAN).
Ustaw opcję [Bluetooth] w sekcji "Urządzenie bezprzewodowe" na [Włączone] (w przypadku interfejsu Bluetooth).

LIMITED USE LICENSE AGREEMENT

THE SOFTWARE PROGRAM(S) ("PROGRAMS") FURNISHED WITH THIS PANASONIC PRODUCT ("PRODUCT") ARE LICENSED ONLY TO THE END-USER ("YOU"), AND MAY BE USED BY YOU ONLY IN ACCORDANCE WITH THE LICENSE TERMS DESCRIBED BELOW. YOUR USE OF THE PROGRAMS SHALL BE CONCLUSIVELY DEEMED TO CONSTITUTE YOUR ACCEPTANCE OF THE TERMS OF THIS LICENSE.

Panasonic Corporation has developed or otherwise obtained the Programs and hereby licenses their use to you. You assume sole responsibility for the selection of the Product (including the associated Programs) to achieve your intended results, and for the installation, use and results obtained therefrom.

LICENSE

- A. Panasonic Corporation hereby grants you a personal, non-transferable and non-exclusive right and license to use the Programs in accordance with the terms and conditions stated in this Agreement. You acknowledge that you are receiving only a LIMITED LICENSE TO USE the Programs and related documentation and that you shall obtain no title, ownership nor any other rights in or to the Programs and related documentation nor in or to the algorithms, concepts, designs and ideas represented by or incorporated in the Programs and related documentation, all of which title, ownership and rights shall remain with Panasonic Corporation or its suppliers.
- B. You may use the Programs only on the single Product which was accompanied by the Programs.
- C. You and your employees and agents are required to protect the confidentiality of the Programs. You may not distribute or otherwise make the Programs or related documentation available to any third party, by time-sharing or otherwise, without the prior written consent of Panasonic Corporation.
- D. You may not copy or reproduce, or permit to be copied or reproduced, the Programs or related documentation for any purpose, except that you may make one (1) copy of the Programs for backup purposes only in support of your use of the Programs on the single Product which was accompanied by the Programs. You shall not modify, or attempt to modify, the Programs.
- E. You may transfer the Programs and license them to another party only in connection with your transfer of the single Product which was accompanied by the Programs to such other party. At the time of such a transfer, you must also transfer all copies, whether in printed or machine readable form, of every Program, and the related documentation, to the same party or destroy any such copies not so transferred.
- F. You may not remove any copyright, trademark or other notice or product identification from the Programs and you must reproduce and include any such notice or product identification on any copy of any Program.

YOU MAY NOT REVERSE ASSEMBLE, REVERSE COMPILE, OR MECHANICALLY OR ELECTRONICALLY TRACE THE PROGRAMS, OR ANY COPY THEREOF, IN WHOLE OR IN PART.

YOU MAY NOT USE, COPY, MODIFY, ALTER, OR TRANSFER THE PROGRAMS OR ANY COPY THEREOF, IN WHOLE OR IN PART, EXCEPT AS EXPRESSLY PROVIDED IN THE LICENSE.

IF YOU TRANSFER POSSESSION OF ANY COPY OF ANY PROGRAM TO ANOTHER PARTY, EXCEPT AS PERMITTED IN PARAGRAPH E ABOVE, YOUR LICENSE IS AUTOMATICALLY TERMINATED.

LIMITED USE LICENSE AGREEMENT

TERM

This license is effective only for so long as you own or lease the Product, unless earlier terminated. You may terminate this license at any time by destroying, at your expense, the Programs and related documentation together with all copies thereof in any form. This license will also terminate effective immediately upon occurrence of the conditions thereof set forth elsewhere in this Agreement, or if you fail to comply with any term or condition contained herein. Upon any such termination, you agree to destroy, at your expense, the Programs and related documentation together with all copies thereof in any form.

YOU ACKNOWLEDGE THAT YOU HAVE READ THIS AGREEMENT, UNDERSTAND IT AND AGREE TO BE BOUND BY ITS TERMS AND CONDITIONS. YOU FURTHER AGREE THAT IT IS THE COMPLETE AND EXCLUSIVE STATEMENT OF THE AGREEMENT BETWEEN US, WHICH SUPERSEDES ANY PROPOSAL OR PRIOR AGREEMENT, ORAL OR WRITTEN, AND ANY OTHER COMMUNICATIONS BETWEEN US, RELATING TO THE SUBJECT MATTER OF THIS AGREEMENT.

UMOWA LICENCYJNA OGRANICZONEGO UŻYTKOWANIA

NA OPROGRAMOWANIE ("PROGRAMY") DOSTARCZANE Z TYM PRODUKTEM FIRMY PANASONIC ("PRODUKT") JEST UDZIELANA LICENCJA TYLKO DLA UŻYTKOWNIKA KOŃCOWEGO ("UŻYTKOWNIK") I MOŻE BYĆ TYLKO UŻYWANA ZGODNIE Z WARUNKAMI LICENCJI WYMIENIONYMI PONIŻEJ. KORZYSTANIE UŻYTKOWNIKA Z PROGRAMÓW OZNACZA ZAAKCEPTOWANIE WARUNKÓW TEJ LICENCJI.

Firma Panasonic Corporation opracowała lub uzyskała Programy w inny sposób i niniejszym udziela Użytkownikowi licencji na ich używanie. Użytkownik ponosi wyłączną odpowiedzialność za wybór Produktu (wraz z załączonymi Programami) do osiągnięcia zamierzonych celów oraz za instalację, użytkowanie i rezultaty tego użytkowania.

LICENCJA

- A. Firma Panasonic Corporation nadaje użytkownikowi osobistą, niewyłączną i nieprzenośną licencję na użytkowanie Programów zgodnie z warunkami i postanowieniami tej Umowy. Użytkownik potwierdza, że otrzymuje tylko OGRANICZONĄ LICENCJĘ UŻYTKOWANIA Programów i załączonej dokumentacji oraz nie uzyskuje żadnego prawa własności ani innych praw do Programów i załączonej dokumentacji ani do algorytmów, pomysłów, konstrukcji i koncepcji widocznych lub będących częścią Programów i załączonej dokumentacji - prawo własności oraz wszystkie inne prawa nadal zachowuje firma Panasonic Corporation i jej dystrybutorzy.
- B. Użytkownik może używać Programy na pojedynczym Produkcie, do którego dołączono Programy.
- C. Użytkownik, jego pracownicy oraz współpracownicy powinni chronić poufność Programów. Użytkownik nie może dystrybuować lub w inny sposób udostępniać Programów i załączonej dokumentacji osobom trzecim poprzez system wspólnego użytkowania bez uprzedniej pisemnej zgody firmy Panasonic Corporation.
- D. Użytkownik nie może kopiować lub powielać oraz zezwalać na kopiowanie lub powielanie Programów i załączonej dokumentacji w żadnym celu oprócz wykonania jednej (1) kopii zapasowej Programów w celu wspomaganie pracy z Programami na jednym Produkcie dostarczonym z Programami. Użytkownik nie może modyfikować ani próbować modyfikować Programów.
- E. Użytkownik może przekazać Programy i licencję na nie osobie trzeciej tylko razem z przekazaniem pojedynczego Produktu, do którego były załączone Programy osobie trzeciej. Podczas takiego przekazania użytkownik musi również przekazać wszystkie kopie w formie papierowej lub elektronicznej każdego Programu oraz załączonej dokumentacji osobie trzeciej lub zniszczyć kopie, które nie zostały przekazane.
- F. Nie można usuwać żadnych praw autorskich, znaków handlowych, innych informacji lub elementów identyfikujących z Programów i użytkownik musi powielić i dołączyć takie informacje lub elementy identyfikujące do każdej kopii Programu.

UŻYTKOWNIK NIE MOŻE DEZASSEMBLOWAĆ, DEKOMPILOWAĆ, MECHANICZNIE LUB ELEKTRONICZNIE BADAĆ PROGRAMÓW ORAZ ICH KOPII W CAŁOŚCI ANI W CZĘŚCI.

UŻYTKOWNIK NIE MOŻE UŻYWAĆ, KOPIOWAĆ, MODYFIKOWAĆ, ZMIENIAĆ LUB PRZEKAZYWAĆ PROGRAMÓW LUB ICH KOPII W CAŁOŚCI LUB W CZĘŚCI ZA WYJĄTKIEM PRZYPADKÓW WYRAŹNIE OKREŚLONYCH W LICENCJI.

JEŚLI UŻYTKOWNIK PRZEKAŻE KOPIĘ DOWOLNEGO PROGRAMU INNEJ OSOBIE ZA WYJĄTKIEM PRZYPADKU OPISANEGO W POWYŻSZYM PARAGRAFIE, JEGO LICENCJA JEST NATYCHMIAST ANULOWANA.

OKRES OBOWIĄZYWANIA

Poniższa licencja obowiązuje przez okres posiadania lub użytkowania Produktu przez licencjobiorcę, chyba że zostanie wcześniej anulowana. Użytkownik może zakończyć poniższą licencję w dowolnym czasie poprzez zniszczenie na własny koszt Programów i załączonej dokumentacji włącznie z ich wszystkimi kopiami. Licencja ta zostanie anulowana natychmiast w przypadku wystąpienia warunków wymienionych w tej Umowie lub gdy użytkownik nie będzie przestrzegał postanowień i warunków tej licencji. W przypadku takiego wygaśnięcia licencji użytkownik zobowiązuje się zniszczyć na własny koszt Programy i załączonej dokumentacji włącznie z ich wszystkimi kopiami.

UŻYTKOWNIK PRZYZNAJE, ŻE PRZECZYTAŁ PONIŻSZĄ UMOWĘ, ZROZUMIAŁ I ZGADZA SIĘ NA WYPEŁNIANIE WARUNKÓW I POSTANOWIEŃ TEJ UMOWY. UŻYTKOWNIK ZGADZA SIĘ, ŻE SĄ TO CAŁKOWITE I WYŁĄCZNE POSTANOWIENIA UMOWY POMIĘDZY NIM I FIRMA, KTÓRE ZASTĘPUJĄ JAKIEKOLWIEK OFERTY LUB WCZEŚNIEJSZE UMOWY W FORMIE USTNEJ LUB PISEMNEJ LUB JAKIEKOLWIEK POROZUMIENIA DOTYCZĄCE TEMATU TEJ UMOWY.

Dane techniczne

Na tej stronie znajdują się dane techniczne podstawowego modelu.

Numer modelu określa konfiguracja urządzenia.

- Sprawdzenie numeru modelu:

Sprawdź spód komputera lub oryginalnego pudełka, w którym komputer był zapakowany.

- Aby sprawdzić szybkość procesora, wielkość pamięci oraz rozmiar pamięci flash:

Uruchom aplikację Setup Utility (→  Reference Manual "Setup Utility") i wybierz menu [Information].

[Processor Speed]: szybkość procesora, [Memory Size]: rozmiar pamięci, [Hard Disk]: rozmiar pamięci flash

■ Podstawowe dane techniczne

Nr modelu	FZ-G1AAAZXB3	
Procesor	Procesor Intel® Core™ i5-3437U (3 MB ^{*1} pamięci podręcznej, do 2,9 GHz) z technologią Intel® Turbo Boost Technology	
Chipset	Mobile Intel® QM77 Express	
Kontroler wideo	Wbudowany chipset	
Pamięć ^{*1*2}	4 GB	
Pamięć karty graficznej ^{*1*3}	Windows 8 UMA 1664 MB maks. Windows 7 UMA <32-bit> maks. 1544 MB <64-bit> maks. 1696 MB	
Podczas przechowywania ^{*4}	Napędem pamięci Flash : 128 GB Windows 8 Ok. 10 GB miejsca jest przeznaczone na potrzeby partycji z narzędziami odzyskiwania dysku twardego. (Użytkownik nie może używać tej partycji). Ok. 1 GB miejsca jest przeznaczone na partycję z narzędziami systemowymi. (Użytkownik nie może używać tej partycji). Windows 7 Ok. 20 GB miejsca jest przeznaczone na potrzeby partycji z narzędziami odzyskiwania dysku twardego. (Użytkownik nie może używać tej partycji). Ok. 300 MB miejsca jest przeznaczone na partycję z narzędziami systemowymi. (Użytkownik nie może używać tej partycji).	
Tryb wyświetlania	10.1 WUXGA type	
Wbudowany ekran LCD ^{*5}	65 536/16 777 216 kolorów (1920 × 1200 pikseli)	
Monitor zewnętrzny (HDMI) ^{*6}	65 536/16 777 216 kolorów (maks. 1920 x 1200 pikseli)	
Bezprzewodowa sieć LAN ^{*7}	Intel® Centrino® Advanced-N 6235 (→ strona 47)	
Bluetooth ^{*8}	→ strona 47	
Bezprzewodowa sieć WAN ^{*9}	Sierra Wireless™ MC8305 (→ strona 48)	
Karta sieciowa LAN ^{*10}	IEEE 802.3 10Base-T/IEEE 802.3u 100Base-TX/IEEE 802.3ab 1000Base-T	
Dźwięk	Odtwarzanie formatów WAVE i MIDI, obsługa systemu Intel® High Definition Audio, głośnik monofoniczny	
Układ zabezpieczający	TPM (zgodny z TCG V1.2) ^{*11}	
Kamera	Z przodu	1280 × 720 pikseli, 30 kl./s (film), głośnik monofoniczny
	Z tyłu ^{*12}	1280 × 720 pikseli, 30 kl./s (film) / 2048 x 1536 pikseli (zdjęcie)

Dane techniczne

■ Podstawowe dane techniczne

Czujnik	Czujnik światła otoczenia	Na wyposażeniu	
	Czujnik magnetyczny		
	Żyroskop		
	Czujnik przyspieszenia		
Gniazdo kart	Smart Card ^{*13}	x 1	
	Karta pamięci microSD ^{*14}	x 1	
Interfejs		Port USB 3.0 x 1, 2.0 x 1 ^{*15} , port szeregowy (Dsub 9-stykowy męski) ^{*16} , port sieci LAN (RJ-45) ^{*10} , port HDMI (Type A) ^{*17} , Złącze rozszerzenia magistrali, zestaw słuchawkowy (mały jack, 3,5 mm/słuchawki: impedancja 32 Ω, moc wyjściowa 4 mW × 2, stereo / mikrofon: wejście monofoniczne) ^{*18}	
Urządzenie wskazujące		Dygitalizator + funkcja wielodotykowa (pojemnościowa) (powłoka antyrefleksyjna, dotykowy dygitalizator (w zestawie))	
Zasilanie		Zasilacz sieciowy lub akumulator	
Zasilacz sieciowy ^{*19}		Wejście: Od 100 V do 240 V AC, 50 /60 Hz, Wyjście: 16 V DC, 4,06 A	
Akumulator		Litowo-jonowy 10,8 V, 4400 mAh (typowo), 4100 mAh (min.)	
Czas pracy ^{*20}		Ok. 8 godzin	
Czas ładowania ^{*21}	Zasilanie włączone	Ok. 3 godz.	
	Zasilanie wyłączone	Ok. 2,5 godz.	
Pobór mocy ^{*22}		Ok. 30 W ^{*23} / Ok. 60 W (maksymalny, gdy akumulator ładuje się, a komputer jest włączony)	
Wymiary (szer. × głęb. × wys.)		270 mm × 188 mm × 19 mm	
Masa		Ok. 1,1 kg	
Warunki otoczenia	Podczas pracy	Temperatura	−10 °C do 50 °C (IEC60068-2-1, 2) ^{*24}
		Wilgotność	od 30% do 80% wilgotności względnej (bez kondensacji)
	Podczas przechowywania	Temperatura	od −20 °C do 60 °C
		Wilgotność	od 30% do 90% wilgotności względnej (bez kondensacji)

■ Oprogramowanie

Podstawowy system operacyjny	Windows® 8 Pro 64-bit	Windows® 7 Professional 32-bit Service Pack 1 / Windows® 7 Professional 64-bit Service Pack 1
------------------------------	-----------------------	---

■ Oprogramowanie

Zainstalowany system operacyjny ^{*25}	Windows® 8 Pro 64-bit	Windows® 7 Professional 32-bit Service Pack 1 (obniżony do Windows® 7) ^{*26} / Windows® 7 Professional 64-bit Service Pack 1 (obniżony do Windows® 7) ^{*26}	Windows® 7 Professional 32-bit Service Pack 1 / Windows® 7 Professional 64-bit Service Pack 1
Wstępnie zainstalowane oprogramowanie ^{*25}	Adobe Reader, PC Information Viewer, Battery Recalibration Utility, Hand Writing Utility, Infineon TPM Professional Package ^{*11 *27} , Dashboard for Panasonic PC, Recovery Disc Creation Utility, Power Plan Extension Utility, Camera Utility, Manual Selector, Bluetooth Stack for Windows by TOSHIBA		
	Wireless Toolbox, Camera for Panasonic PC	Wireless Switch Utility, Wireless Connection Disable Utility ^{*27} , Quick Boot Manager, Software Keyboard	
	Aptio Setup Utility, PC-Diagnostic Utility, Hard Disk Data Erase Utility ^{*28}		

■ Bezprzewodowa sieć LAN^{*7}

Szybkość transferu danych	IEEE802.11a: 54/48/36/24/18/12/9/6 Mbps (przełączanie automatyczne) ^{*29} IEEE802.11b: 11/5.5/2/1 Mbps (przełączanie automatyczne) ^{*29} IEEE802.11g: 54/48/36/24/18/12/9/6 Mbps (przełączanie automatyczne) ^{*29} IEEE802.11n ^{*30} : (HT20) GI ^{*31} = 400ns: 150/130/115/86/72/65/57/43/28/21/14/7 Mbps (przełączanie automatyczne) ^{*29} GI ^{*31} = 800ns: 130/117/104/78/65/58/52/39/26/19/13/6 Mbps (przełączanie automatyczne) ^{*29} (HT40) GI ^{*31} = 400ns: 300/270/240/180/150/135/120/90/60/45/30/15 Mbps (przełączanie automatyczne) ^{*29} GI ^{*31} = 800ns: 270/243/216/162/135/121/108/81/54/40/27/13 Mbps (przełączanie automatyczne) ^{*29}
Obsługiwane standardy	IEEE802.11a / IEEE802.11b / IEEE802.11g / IEEE802.11n
Metoda transmisji	System OFDM, system DSSS
Używane kanały łączności bezprzewodowej	IEEE802.11a : Kanały 36/40/44/48/52/56/60/64/100/104/108/112/116/120/124/128/132/136/140 IEEE802.11b / IEEE802.11g : Kanały 1–13 IEEE802.11n : Kanały 1-13/36/40/44/48/52/56/60/64/100/104/108/112/116/120/124/128/132/136/140
Pasma częstotliwości radiowej	IEEE802.11a: 5,18 GHz - 5,32 GHz, 5,5 - 5,7 GHz IEEE802.11b/IEEE802.11g: 2,412 - 2,462 GHz IEEE802.11n: 2,412 GHz - 2,462 GHz, 5,18 GHz - 5,32 GHz, 5,5 GHz - 5,7 GHz

■ Bluetooth^{*8}

Wersja Bluetooth	4.0
	Tryb zwykły / Tryb oszczędzania energii
Metoda transmisji	System FHSS
Używane kanały łączności bezprzewodowej	Kanały od 1 do 79 / Kanały od 0 do 39
Pasma częstotliwości radiowej	2,402 GHz - 2,480 GHz

Dane techniczne

■ Bezprzewodowa sieć WAN^{*9}

Dane komunikacji	HSUPA	Kategoria 6, 5,7 Mb/s
	HSUPA (HSPA+)	Kategoria 10, 14,4 Mb/s
	UMTS	3GPP, wersja 6
	EDGE/ GPRS	MultiSlot, klasa 10 Transmisja danych z wykorzystaniem komutacji łączy
Inne funkcje	SMS	SMS nadany z terminalu ruchomego (MO-SMS) SMS otrzymany na terminalu ruchomym (MT-SMS)
	FAX	Brak obsługi
	Głos	Brak obsługi
SIM		Obsługa kart SIM o napięciu 1,8/3 V

^{*1} 1 MB = 1 048 576 bajtów / 1 GB = 1 073 741 824 bajtów

^{*2} Wielkość pamięci instalowanej fabrycznie zależy od modelu.

^{*3} Część głównej pamięci jest przydzielana automatycznie w zależności od stanu komputera. Użytkownik nie może ustawić wielkości pamięci karty graficznej.

^{*4} 1 MB = 1 000 000 bajtów / 1 GB = 1 000 000 000 bajtów. W systemie operacyjnym lub oprogramowaniu będzie podawana informacja o mniejszej ilości GB.

^{*5} Wyświetlanie 16 777 216 kolorów jest możliwe dzięki metodzie symulowania kolorów.

^{*6} Możliwa do wybrania rozdzielczość zależy od danych technicznych zewnętrznego monitora.

^{*7} Rozdzielczość zależy od danych technicznych zewnętrznego monitora.

^{*8} Tylko w modelu z obsługą bezprzewodowej sieci LAN.

^{*9} Tylko w modelu z interfejsem Bluetooth.

^{*10} Tylko w modelu z obsługą bezprzewodowej sieci WAN.

^{*11} Dane techniczne mogą się różnić w zależności od modelu.

^{*12} Tylko modele z portem LAN.

^{*13} Tylko w modelu z modułem TPM.

Aby uzyskać informacje o module TPM, **Windows 8** na Ekranie startowym kliknij kafelek [Manual Selector] i wybierz opcję "Installation Manual for Trusted Platform Module (TPM)" / **Windows 7** dwukrotnie kliknij pozycję [Manual Selector] i wybierz opcję "Installation Manual for Trusted Platform Module (TPM)".

^{*14} Tylko w modelu z kamerą tylną.

^{*15} Tylko w modelu z gniazdem karty Smart.

^{*16} Tylko dla modelu z gniazdem pamięci microSD.

Działanie zostało sprawdzone i potwierdzone przy użyciu karty pamięci Panasonic micro SD o pojemności do 2 GB, kart Panasonic micro SDHC z pamięcią do 32 GB i Panasonic micro SDXC o pojemności do 64 GB.

Działanie innych kart SD nie jest gwarantowane.

^{*17} Nie gwarantuje działania wszystkich kompatybilnych z USB urządzeń peryferyjnych.

Port USB 2.0: Tylko modele z portem USB 2.0.

^{*18} Tylko modele z portem szeregowym. Aby podłączyć urządzenie do portu szeregowego, jeśli to konieczne, należy zastosować kabel przejściowy (w zestawie).

^{*19} Nie gwarantuje się działania wszystkich urządzeń zewnętrznych podłączanych do portu HDMI.

^{*20} Odpowiednia wtyczka do zestawu słuchawkowego.

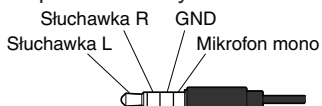

^{*21} Zasilacza sieciowego można używać w sieci elektrycznej o napięciu do 240 V AC.

Model przeznaczony na rynek Ameryki Północnej (określony literą "M" w numerze modelu) jest dostarczany z przewodem zasilającym zasilanym napięciem 125 V AC.

^{*22} mierzono przy jasności ekranu LCD: 60 cd/m²

^{*23} Zależy od warunków użytkowania oraz podłączenia urządzeń opcjonalnych.

^{*24} Zależy od warunków eksploatacyjnych.

20-M-1-1

- ^{*22} Około 0,5 W, gdy akumulator jest w pełni naładowany (lub nie jest w trakcie ładowania), a komputer wyłączony.
Pobór mocy występuje nawet wtedy, gdy zasilacz sieciowy nie jest podłączony do komputera (maks. 0,3 W) — wystarczy, że jest podłączony do gniazda zasilającego.
- ^{*23} Nominalny pobór mocy ^{23-PI-1}
- ^{*24} Unikać kontaktu produktu ze skórą podczas używania produktu w wysokiej lub niskiej temperaturze.
(→ strona 6)
Podczas używania produktu w wysokiej lub niskiej temperaturze niektóre urządzenia zewnętrzne mogą działać nieprawidłowo. Należy się zapoznać z warunkami roboczymi urządzeń peryferyjnych.
Długotrwałe używanie tego produktu w wysokiej temperaturze powoduje skrócenie jego trwałości. Należy unikać korzystania z produktu w takich warunkach.
W przypadku używania produktu w niskiej temperaturze jego rozruch może trwać dłużej, a czas pracy przy zasilaniu z akumulatora ulec skróceniu. Komputer wykorzystuje moc, gdy pamięć flash przygotowuje się podczas startu. Oznacza to, że w przypadku zasilania z akumulatora o niskim poziomie naładowania komputer może się nie uruchomić.
- ^{*25} Nie jest gwarantowane działanie komputera z wyjątkiem użycia wstępnie zainstalowanego OS lub OS zainstalowanego przy użyciu przywracania pamięci flash oraz płyty odzyskiwania.
- ^{*26} Ten komputer zawiera wstępnie zainstalowany system operacyjny Windows® 7 Professional oraz licencję na system Windows 8 Pro. Jednocześnie można używać tylko jednej wersji systemu Windows. Przełączanie między wersjami wymaga odinstalowania jednej wersji i zainstalowania drugiej.
- ^{*27} Przed rozpoczęciem użytkowania jest wymagana instalacja.
- ^{*28} Wykonać za pomocą dysku odzyskiwania. **Windows 7** Można również przeprowadzić odzyskiwanie na pamięci flash.
- ^{*29} Nie odpowiada standardom IEEE802.11a+b+g+n.
Rzeczywiste szybkości mogą się różnić.
- ^{*30} Dostępne w przypadku ustawienia “WPA-PSK”, “WPA2-PSK” lub “brak”.
- ^{*31} Dostępne wyłącznie wtedy, gdy funkcja HT40 jest włączona zarówno na komputerze, jak i powiązany z nim punkcie dostępu.

Standardowa ograniczona gwarancja

Panasonic System Communications Company Europe

Firma Panasonic System Communications Company Europe ("Panasonic") naprawi ten produkt (poza oprogramowaniem, którego dotyczy inna część tej gwarancji), używając części nowych lub zregenerowanych, od dnia zakupu w przypadku wady materiałowej lub wykonawczej. Ta gwarancja dotyczy tylko nowych komputerów Panasonic Toughbook zakupionych w krajach EOG oraz w Szwajcarii i w Turcji.

Firma Panasonic (lub jej autoryzowany serwis) naprawi urządzenie w ciągu 48 godzin od przekazania do punktu serwisowego.

W przypadku wysyłki do krajów spoza Unii Europejskiej mogą obowiązywać dodatkowe opłaty. Firma Panasonic podejmie wszelkie uzasadnione działania, aby zapewnić świadczenie tej usługi.

Gwarancja ta obejmuje tylko usterki wynikające z wad materiałowych lub wykonawczych, które wystąpią podczas normalnego użytkowania w odpowiednim okresie trwania umowy serwisowej podanym poniżej. Jeżeli dowolny produkt (lub jego część) zostanie wymieniony, firma Panasonic przeniesie prawo własności do wymienianego produktu (lub części) na użytkownika, a użytkownik przeniesie prawo własności do wymienionego produktu (lub części) na firmę Panasonic.

Okres umowy serwisowej - od pierwotnej daty zakupu

- Komputery Toughbook (i wszystkie akcesoria zawarte w oryginalnym opakowaniu) — 3 lata
- Toughpady (i wszystkie akcesoria dołączone do oryginalnego opakowania, z wyjątkiem akumulatora) — 3 lata
- Akcesoria zawarte w oryginalnym opakowaniu — 3 lata
- Dodatkowe urządzenia peryferyjne wyprodukowane przez firmę Panasonic (w tym urządzenia montowane w gnieździe multimedialnym, takie jak napędy CD-ROM) — 1 rok
- Baterie — 6 miesięcy. Gwarancja firmy Panasonic na baterie trwa sześć miesięcy. Bateria jest uznawana za sprawną, jeżeli w okresie gwarancyjnym utrzymuje 50% ładunku. Jeżeli bateria zostanie zwrócona na podstawie tej umowy, a testy wykażą, że utrzymuje ponad 50% ładunku, zostanie ona zwrócona z fakturą na kwotę ceny detalicznej zakupu nowej baterii.

Ta gwarancja jest rozszerzana wyłącznie dla pierwotnego nabywcy. Skorzystanie z gwarancji wymaga przedstawienia paragonu lub innego dokumentu z datą zakupu.

Ograniczenia i wyłączenia:

Ta gwarancja nie obejmuje i nie obowiązuje w następujących przypadkach:

- Uszkodzony lub pęknięty wyświetlacz LCD.
- Wadliwe piksele na wyświetlaczu notebooka i ekranie LCD w liczbie do 0,002%
- Uszkodzenie w wyniku pożaru, kradzieży lub klęsk żywiołowych.
- Uszkodzenia spowodowane przez warunki atmosferyczne (wyładowania, pole magnetyczne itp.).
- Uszkodzenia spowodowane podczas normalnej pracy.
- Usuwanie uszkodzeń kosmetycznych nie mających wpływu na działanie urządzenia, takich jak przetarcia, rysy i wgniecenia.
- Awarie spowodowane przez urządzenia niedostarczone przez firmę Panasonic.
- Awarie w wyniku modyfikacji, przypadkowego uszkodzenia, nieszczęśliwego wypadku, użytkowania niezgodnie z przeznaczeniem, niewłaściwej obsługi lub zaniedbania.
- Dostanie się do urządzenia płynu lub innego ciała obcego.
- Nieprawidłowa instalacja, obsługa lub konserwacja.
- Nieprawidłowe podłączenie urządzeń peryferyjnych.
- Nieprawidłowe korzystanie z elementów sterujących, na przykład ustawień funkcji.
- Modyfikacja lub naprawa wykonana przez firmę inną niż Panasonic lub zatwierdzony przez nią punkt serwisowy.
- Produkty używane na zasadzie wynajmu krótkoterminowego lub leasingu.
- Produkty, których numery seryjne zostały usunięte, uniemożliwiając jednoznaczne określenie stanu gwarancji urządzenia.

PRODUKT NIE JEST PRZEZNACZONY DO UŻYWANIA W URZĄDZENIACH/INSTALACJACH TECHNOLOGII NUKLEARNEJ, KONTROLI RUCHU POWIETRZNEGO I W SYSTEMACH POKŁADOWYCH W SAMOLOTACH ANI NIE MOŻE STANOWIĆ CZĘŚCI SKŁADOWEJ TYCHŻE SYSTEMÓW. FIRMA PANASONIC NIE PONOSI ODPOWIEDZIALNOŚCI ZA SZKODY POWSTAŁE W WYNIKU UŻYWANIA PRODUKTU W WYŻEJ WYMIENIONYCH PRZYPADKACH.

Nie obowiązują inne wyraźne gwarancje oprócz wymienionych powyżej.

Zalecamy, aby przed wysłaniem urządzenia do serwisu wykonać kopię zapasową danych.

Firma Panasonic nie ponosi odpowiedzialności za utratę danych ani inne szkody przypadkowe lub następcze wynikające z korzystania z tego produktu lub naruszenia warunków tej gwarancji. Wszystkie gwarancje wyraźne lub dorozumiane, w tym gwarancja odpowiedniej jakości i przydatności do określonego celu są ograniczone do odpowiedniego okresu gwarancji podanego powyżej. Firma Panasonic nie ponosi odpowiedzialności za straty i szkody pośrednie, szczególne lub następcze (a w szczególności utratę zysków) wynikające z korzystania z tego produktu lub naruszenia warunków tej gwarancji.

Ta ograniczona gwarancja daje użytkownikowi określone prawa. Ponadto, w zależności od kraju, mogą mu przysługiwać dodatkowe prawa. Aby określić wszystkie przysługujące prawa, należy zapoznać się z przepisami obowiązującymi w danym kraju. Ta ograniczona gwarancja stanowi uzupełnienie i nie ma wpływu na prawa wynikające z umowy sprzedaży lub określonej ustawy.

Panasonic System Communications Company Europe

Nośnik danych

Na nośniku danych zapisany jest system operacyjny, sterowniki i programy pierwotnie zainstalowane przez firmę Panasonic na urządzeniu głównym. Ten nośnik jest dostarczany z urządzeniem.

Firma Panasonic gwarantuje, że dyski i inne nośniki, na których dostarczane są programy, będą wolne od wad materiałowych i wykonawczych podczas normalnego użytkowania przez okres (60) dni od daty dostawy do użytkownika podanej na dowodzie zakupu.

Jest to jedyna gwarancja udzielana użytkownikowi przez firmę Panasonic. Firma Panasonic nie gwarantuje, że funkcje dostępne w programach spełnią wymagania użytkownika ani że działanie programów będzie nieprzerwane lub wolne od błędów.

Cała odpowiedzialność firmy Panasonic i wyłączne zadośćuczynienie wynikające z tej gwarancji są ograniczone do wymiany uszkodzonego dysku lub nośnika, który zostanie zwrócony do autoryzowanego serwisu firmy Panasonic wraz z kopią dowodu zakupu w trakcie podanego powyżej okresu gwarancji.

Firma Panasonic nie ponosi odpowiedzialności za żadne uszkodzenia dysków ani innych nośników, na których dostarczane są programy, wynikające z ich przechowywania ani za żadne uszkodzenia spowodowane przez wykorzystanie dysków lub innych nośników inaczej niż w urządzeniu lub w warunkach innych niż określone przez firmę Panasonic w wyniku modyfikacji, wypadku, użytkowania niezgodnie z przeznaczeniem, niewłaściwej obsługi, zaniedbania, niewłaściwego zastosowania, instalacji, nieprawidłowego korzystania z elementów sterujących, niewłaściwej konserwacji, modyfikacji lub uszkodzenia w wyniku klęsk żywiołowych. Ponadto firma Panasonic nie ponosi odpowiedzialności za żadne uszkodzenia dysków lub innych nośników w wyniku modyfikacji lub próby modyfikacji programu.

Czas trwania dorozumianych gwarancji, jeśli istnieją, jest ograniczony do sześćdziesięciu (60) dni.

Wstępnie zainstalowane oprogramowanie

Wstępnie zainstalowane oprogramowanie oznacza oprogramowanie zainstalowane przez firmę Panasonic, a nie przez inną firmę lub przedstawiciela handlowego.

Standardowa ograniczona gwarancja

Firma Panasonic ani jej dostawcy nie udzielają żadnych wyraźnych, dorozumianych ani wynikających z przepisów gwarancji dotyczących oprogramowania dostarczanego z produktem ani licencjonowanego dla nabywcy, jego jakości, wydajności, możliwości sprzedaży ani przydatności do określonego celu. Firma Panasonic nie gwarantuje, że działanie funkcji dostępnych w oprogramowaniu będzie nieprzerwane lub wolne od błędów. Firma Panasonic nie ponosi ryzyka i w żadnym wypadku nie będzie odpowiadać za żadne szkody, a w szczególności za szkody szczególne, przypadkowe, następcze lub sprawcze wynikające z naruszenia warunków gwarancji lub umowy, zaniedbania lub jakiegokolwiek podstawy prawnej, w tym za utratę reputacji, zysków lub dochodów, brak możliwości korzystania z programów lub produktów lub powiązanego sprzętu, koszty inwestycyjne, koszty sprzętu zastępczego, mechanizmy lub usługi, koszty przestoju lub roszczenia jakiegokolwiek firmy zajmującej się tymi szkodami.

W niektórych krajach nie jest dozwolone wykluczenie lub ograniczenie szkód przypadkowych lub następczych ani ograniczenie czasu trwania gwarancji dorozumianych, więc powyższe ograniczenia lub wykluczenia mogą nie dotyczyć użytkownika.

Ta ograniczona gwarancja daje użytkownikowi określone prawa. Ponadto, w zależności od kraju, mogą mu przysługiwać dodatkowe prawa. Aby określić wszystkie przysługujące prawa, należy zapoznać się z przepisami obowiązującymi w danym kraju.

Informacje kontaktowe

Adres

Panasonic System Communications Company Europe
Panasonic Manufacturing U.K. Ltd.
Service Centre Building B4,
Wyncliffe Road, Pentwyn Industrial Estate, Cardiff,
United Kingdom
CF23 7XB

Witryna internetowa

<http://www.toughbook.eu/>

Pomoc techniczna

Obsługa w języku angielskim
Obsługa w języku francuskim
Obsługa w języku niemieckim
Obsługa w języku włoskim
Obsługa w języku hiszpańskim
Adres e-mail

+44 (0) 8709 079 079
+33 (0) 1 47 91 64 99
+49 (0) 1805 410 930
+39 (0) 848 391 999
+34 (0) 901 101 157
toughbooksupport@eu.panasonic.com

Obsługa w języku czeskim
Obsługa w języku węgierskim
Obsługa w języku polskim
Obsługa w języku rumuńskim
Obsługa w języku słowackim
Adres e-mail

+420 (0) 800 143234
+36 (0) 6800 163 67
+48 (0) 800 4911558
+40 (0) 800 894 743
+421 (0) 800 42672627
toughbooksupport@csg.de

Płatności

toughbookservicepayments.cardiff@eu.panasonic.com

Panasonic Corporation

Osaka, Japonia

Nazwa importera i adres, stosownie do prawodawstwa Unii Europejskiej.

Panasonic System Communications Company Europe, Panasonic Marketing Europe GmbH

Hagenauer Straße 43

65203 Wiesbaden

Niemcy