

HASZNÁLATI UTASÍTÁS

Személyi számítógép

Modell **FZ-G1** sorozat

Tartalom

Olvass el!

Biztonsági elővigyázatosságok.....	2
Szabályozási információk.....	7

Első lépések

Bevezetés.....	13
Az alkotó részek leírása	15
Üzembe helyezés	17
Bekapcsolás / Kikapcsolás	23

Hasznos információ

Kezelés és karbantartás	24
Szoftverek telepítése	28

Hibaelhárítás

Hibaelhárítás (Alapvető).....	33
-------------------------------	----

Függelék

LIMITED USE LICENSE AGREEMENT	40
KORLÁTOZOTT FELHASZNÁLÁSI LICENCSZERZŐDÉS ..	42
Műszaki adatok.....	44
Standard korlátozott jótállás	49

Olvass el!

Első lépések

Hasznos információ

Hibaelhárítás

Függelék

Biztonsági elővigyázatosságok

A sérülések, életvesztés, elektromos áramütés, tűz, hibás működés és a készülék meghibásodása elkerüléséhez mindig tartsa be az alábbi biztonsági elővigyázatosságokat.

Jelölések magyarázata

A következő jelölések a veszély, sérülés és tulajdon sérülése szintjének leírására és osztályozására vonatkoznak, amely akkor következhet be, ha a jelöléseket figyelmen kívül hagyják és nem megfelelően használják.

VESZÉLY

Lehetséges veszélyt jelöl, amely súlyos sérülést vagy halált okoz.

FIGYELMEZTETÉS

Lehetséges veszélyt jelöl, amely súlyos sérülést vagy halált okozhat.





FIGYELEM

Veszélyt jelöl, amely könnyebb sérülést okozhat.

MEGJEGYZÉS

Veszélyt jelöl, amely tulajdoni sérülést okozhat.







A következő szimbólumokat azoknak az utasításoknak a leírására használjuk, amelyeket figyelembe kell venni.

    Ezek a szimbólumok a felhasználókat figyelmeztetik bizonyos kezelési eljárásokra, amelyeket nem kell elvégezni.

 Ez a szimbólum a felhasználót figyelmezteti bizonyos kezelési eljárásra, amelyet a készülék biztonságos kezelésének érdekében követni kell.



VESZÉLY

Elővigyázatosságok az akkumulátorral kapcsolatban



- | | |
|---|---|
|  | Ne dobja az akkumulátort tűzbe és ne tegye ki túlzott hőhatásnak
Hőképződést, égést vagy repedést okozhat. |
|  | Ne szúrjon be hegyes tárgyat az akkumulátorba, ne szedje szét vagy ne módosítsa.
Elektrolit szivárgást, hőképződést, égést vagy repedést okozhat. |
|  | Ne zárja rövidre a pozitív (+) és negatív (-) érintkezéseket
Hőképződést, égést vagy repedést okozhat. <ul style="list-style-type: none">• Hordozáskor vagy tároláskor ne helyezze az akkumulátort olyan tárgyak mellé mint pl. nyakláncok vagy hajtűk. |
|  | Kerülje el a túlzott hőhatást (pl. a tűz közelségét, a közvetlen napfényt)
Elektrolit szivárgást, hőképződést, égést vagy repedést okozhat. |
|  | Ne érje ütés a terméket leejtve azt, erősen megszorítva, stb-
Elektrolit szivárgást, hőképződést, égést vagy repedést okozhat. <ul style="list-style-type: none">• Ha ez a termék erős ütődésnek volt kitéve, sérült vagy deformálódott, akkor azonnal hagyja abba a használatát. |
|  | Az akkumulátort ne töltsse a meghatározottaktól eltérő módon
Ha az akkumulátort nem a meghatározott módon töltik fel, akkor elektrolit szivárgást, hőképződést, égést, repedést okozhat. |
|  | Ha az akkumulátor elhasználódott, cserélje ki újra
Sérült akkumulátor további használata hőfejlődést, gyulladást vagy akkumulátorrepedést okozhat. |





VESZÉLY

Elővigyázatosságok az akkumulátorral kapcsolatban

-  **Ne használja együtt egyéb termékekkel**
Az akkumulátor újratölthető és csak a meghatározott termékkel használható együtt. Ha nem a tervezett termékkel használják, akkor elektrolit szivárgást, hőképződést, égést, repedést okozhat.
-  **A termékhez ne használjon a megadottól eltérő akkumulátort**
A termékhez csak a megadott (→ 17 oldal) akkumulátort használja. A Panasonic által gyártott vagy szállított akkumulátortól eltérő akkumulátor használata biztonsági kockázatot jelenthet (hőképződés, égés vagy repedés).





FIGYELMEZTETÉS

-  **Hibás működés esetén azonnal állítsa le a használatot**
Hibás működés esetén azonnal válassza le az AC csatlakozót és az akkumulátort
 - A termék károsodott
 - A termékbe idegen tárgy került
 - Füst kibocsátás
 - Szokatlan szag kibocsátása
 - Szokatlanul forróHa a fent felsorolt állapotok egyikében tovább használja a terméket, az tűzhöz vagy áramütéshez vezethet.
 - Hibás működés vagy probléma esetén azonnal kapcsolja ki a készüléket, húzza ki a hálózati dugaszt, majd távolítsa el az akkumulátort. Ezután vegye fel a kapcsolatot a műszaki ügyfélszolgálatl a javítás érdekében.
-  **Ne érintse meg ezt a termékek vilámláskor, ha AC kábel vagy más kábel csatlakoztatva van hozzá**
Áramütés veszélye áll fenn.



-  **Az AC-adaptert ne csatlakoztassa a szabvány háztartási AC-aljzattól eltérő energiaforráshoz**
Egyébként a túlmelegedés következtében tűz keletkezhet. A DC/AC átalakítóhoz (inverterhez) csatlakoztatás kárt tehet az AC-adapterben. A repülőgépen csak az adott használatra jóváhagyott AC-aljzathoz csatlakoztassa az AC adaptert/töltőt.
-  **Ha a keze nedves ne húzza ki, vagy helyezze be az AC csatlakozót**
Áramütés veszélye áll fenn.
-  **Szabályos időközönként tisztítsa meg az AC-csatlakozót a portól és az egyéb törmelékektől**
Ha a csatlakozón por vagy egyéb törmelékek halmozódnak fel akkor a nedvesség stb. megsérthetik a szigetelést, amely tüzet okozhat.
 - Húzza ki a csatlakozót és törölje le száraz ronggyal.
Húzza ki a csatlakozót, ha hosszabb ideig nem használja a számítógépet.
-  **Teljesen illessze be az AC-csatlakozót**
Ha a csatlakozót nem helyezte be teljesen, akkor az a túlmelegedés miatt tüzet okozhat, vagy pedig áramütést eredményezhet.
 - Ne használjon károsodott csatlakozót vagy meglazult AC aljzatot.
-  **Szorosan zárja a csatlakozók fedeleit, ha a olyan helyen használja ezt a terméket, ahol sok a víz, pára, por, olajpermet, stb.**
Idegen anyag bejutása tüzet vagy áramütést okozhat.
 - Ha idegen anyag bejutásást észleli, azonnal áramtalanítsa, húzza ki a tápkábelt és vegye ki az akkumulátort. Ezután vegye fel a kapcsolatot a műszaki támogatást nyújtó irodával.

Biztonsági elővigyázatosságok

FIGYELMEZTETÉS

	Ne szerelje szét a terméket Elektromos áramütést szenvedhet, vagy idegen tárgyak kerülhetnek bele és tüzet okozhatnak.
	Fejhallgató használatakor ne húzza fel a hangerőt magas szintre Magas hangerő hosszabb ideig történő hallgatás túlingerli a fület, amely hallásvesztést okozhat.
	Ne Használja Ezt A Terméket A Tesztéhez Szorosan Tartva Huzamosabb Ideig <ul style="list-style-type: none">A számítógép irányítól vagy attól függően, hogyan tartja a számítógépet, a kezei, illetve a teste jobban ki lesz téve a kiáramló forró levegőnek.A termék olyan módú használata, hogy a bőrt hosszú ideig kitegye az AC adapter vagy a termék melegének, alacsony hőmérsékletű égést eredményez.
	Ne tegyen semmi olyan dolgot, amely kárt tehet az AC vezetékben, az AC csatlakozóban vagy az AC adapterben A vezetékben ne tegyen kárt, ne módosítsa, ne helyezze forró tárgyak közelébe, ne hajlítsa, ne sodorja, ne húzza erőszakosan, ne helyezzen rá nehéz tárgyakat vagy ne kötözze össze szorosan. Ha tovább használja a károsodott vezetéket, az tűzhöz, rövidzárlathoz vagy áramütéshez vezethet.
	Ne Tegye Ki Magát vagy Másokat Hosszú Ideig a Ventilációs Nyílásból (Szellőzés) Kiáramló, Forró Levegőnek Alacsony fokú égési sérüléseket okozhat. A ventilációs nyílások (Szellőzés) letakarása kézzel vagy más tárggyal hőképződést eredményez belül, és valószínűleg égést okoz.

FIGYELEM

	A terméket ne helyezze instabil felületre Az egyensúly elvesztése esetén a termék leeshet, és balesetet okozhat.
	Ne rakja más dolgok tetejére Az egyensúly elvesztése esetén a termék leeshet, és balesetet okozhat.
	Ne hagyja a terméket hosszú ideig magas hőmérsékletű környezetben Ha a terméket nagyon magas hőmérsékletnek kitéve hagyja, például tűz mellett, vagy közvetlen napfényben, a ház eltorzulhat és/vagy hibát okozhat a belső alkatrészekben. Az ilyen körülmények között folytatott használat rövidzárlathoz, vagy szigetelési hibákhoz vezethet, amelyek tűzzé vagy elektromos áramütéssé változhatnak.
	Ne zárja le a Ventilációs Nyílást (Szellőzés/Beszívás) Ha ezt a gépet ruhába csomagolva, ágynemű vagy takaró tetején használja, akkor elzárhatja a ventilációs nyílást, mely a hőképződést eredményezhet belül, és valószínűleg tüzet okoz.
	Az AC-csatlakozó kihúzásakor fogja meg a csatlakozót A vezeték húzásával megsértheti a vezetéket, amely tüzet vagy áramütést okozhat.
	Ne mozgassa a terméket, amíg az AC-csatlakozó csatlakoztatva van Az AC-vezeték megsérülhet, amely tűzhöz vagy áramütéshez vezethet. <ul style="list-style-type: none">Ha az AC-vezeték megsérült, azonnal húzza ki az AC csatlakozót.
	A termékkel csak a meghatározott AC-adaptert használja A mellékelttől (az egységgel szállítottól vagy tartozékként külön árulttól) eltérő AC adapter használata tüzet okozhat.



FIGYELEM



Az AC-adaptert ne tegye ki semmilyen erős behatásnak

Ha az AC-adaptert erős behatást pl. leejtést követően használja az áramütést, rövidzárlatot vagy tüzet okozhat.



Minden órában tartson 10-15 perc szünetet

A termék hosszú ideig történő használata ártalmas a szem és a kezek egészségére.



<Csak LAN porttal rendelkező típus esetén>

A telefonvonalat vagy a megadottól eltérő hálózati kábelt ne csatlakoztassa a LAN-porthoz

Ha a LAN-port az alább felsorolt hálózatok egyikéhez csatlakozik az tüzet vagy áramütést okozhat.

- Nem 1000BASE-T, 100BASE-TX vagy 10BASE-T hálózatok
- Telefonvonalak (IP telefon (Internet protokoll telefon), telefonvonalak, belső telefonvonalak (előhívós kapcsolós), digitális nyilvános telefonok, stb.)



Ha a terméket meleg vagy hideg környezetben használja ne tegye ki bőrét közvetlen hatásnak

Égési, alacsony hőmérsékletű égési vagy fagyási sérülések keletkezhetnek.

- Amennyiben szükséges a bőrét közvetlen hatásnak kitenni, például ujjlenyomat leolvasásakor, végezze a műveletet a lehető legrövidebb idő alatt.



MEGJEGYZÉS

- A számítógépet ne helyezze televízió vagy rádióvevő közelébe.
- A számítógépet tartsa távol a mágnesektől. A flash memórián tárolt adatok elveszhetnek.
- Ezt a számítógépet nem orvosi diagnosztikai célra használt képek megjelenítésére tervezték.
- Ezt a számítógépet nem orvosi diagnosztikai célból használt orvosi berendezéssel való kapcsolatra tervezték.
- A Panasonic nem felelős a termék használatából eredő adatvesztésért, és más véletlenül bekövetkező vagy következményes károkért.
- Ne érintse meg az akkumulátor termináljait. Ha a csatlakozások piszkosak vagy megsérültek, akkor előfordulhat, hogy az akkumulátor többé nem működik megfelelően.
- Az akkumulátort óvja a víztől és a nedvességtől.
- Ha az akkumulátort hosszabb ideig nem használja (egy hónapig vagy tovább), töltsse fel ill. merítse le (használja) az akkumulátort, míg a hátralévő akkumulátor töltöttségi szint 30% – 40% nem lesz, majd tárolja száraz, hűvös helyen.
- A számítógép megakadályozza az akkumulátor túltöltését, ugyanis csak akkor tölti újra azt, ha a fennmaradó energiaszint kevesebb, mint a kapacitás 95%-a.
- A számítógép első megvásárlásakor az akkumulátorok nincsenek feltöltve. Az első használat előtt töltsse fel az akkumulátort. Ha az AC-adapter csatlakozik a számítógéphez, akkor automatikusan elindul a töltés.
- Ha az akkumulátor szivárog és folyadék került a szemébe, ne dörzsölje meg a szemét. Tiszta vízzel azonnal öblítse ki a szemeit és a lehető leghamarabb keresse fel orvosát.

MEGJEGYZÉS

- Az akkumulátor a szokásos működés és az újratöltés alatt felmelegedhet. Ez teljesen megszokott.

Biztonsági elővigyázatosságok

- Az újratöltés nem indul el, ha az akkumulátor belső hőmérséklete kívül esik az engedélyezett hőmérséklet tartományon (0 °C – 50 °C). (➔  Reference Manual "Battery Power") A töltés automatikusan elindul az engedélyezett hőmérséklet tartomány elérésekor. Jegyezze meg, hogy az újratöltés ideje a használati körülményektől függően változó lehet. (Az újratöltés a szokásosnál több időt vehet igénybe, ha a hőmérséklet 10 °C vagy annál alacsonyabb.)
- Alacsony hőmérséklet esetén a működtetési idő is csökken. A számítógépet csak a megengedett hőmérséklet tartományon belül használja.
- A számítógép olyan magas hőmérsékletű üzemmód funkcióval rendelkezik, amely magas hőmérsékletű környezetben megakadályozza az akkumulátor elhasználódását. (➔  Reference Manual "Battery Power") A magas hőmérsékletű üzemmód 100%-os töltöttségi szintjének megfelelő szint, körülbelül a normál hőmérsékletű üzemmód 80%-os töltöttségi szintjének felel meg.
- Az akkumulátor fogyóeszköz. Ha a számítógépnek az adott akkumulátor használatával történő működési ideje drámaian lecsökken és az akkumulátor az ismételt újratöltésekkel sem nyeri vissza teljesítményét, akkor újabbra kell cserélni.
- A tartalék akkumulátor csomag, aktatáska stb., belsejében történő szállításakor az érintkezések védelmének biztosítása érdekében javasoljuk, hogy rakja be egy műanyagtáskába.
- Mindig kapcsolja ki a számítógépet, ha nem használja. Ha a számítógépet AC-adapter csatlakoztatása nélkül bekapcsolva hagyja, az lemerítheti a maradék akkumulátor kapacitást.

A TERMÉK NEM HASZNÁLHATÓ NUKLEÁRIS BERENDEZÉSKÉNT / RENDSZEREKKÉNT, LÉGI KÖZLEKEDÉSIRÁNYÍTÁSI VAGY REPÜLŐGÉP PILÓTAFÜLKE BERENDEZÉSKÉNT / RENDSZEREKKÉNT VAGY EZEK RÉSZEKÉNT, ORVOSI ESZKÖZÖKKÉNT VAGY TARTOZÉKOKKÉNT^{*1}, ÉLETFENNTARTÓ RENDSZEREKKÉNT VAGY EGYÉB BERENDEZÉSEKKÉNT/ESZKÖZÖKKÉNT /RENDSZEREREKKÉNT, AMELYEK EQUIPMENTS/DEVICES/SYSTEMS THAT ARE EMBERI ÉLET BIZTOSÍTÁSÁVAL VAGY BIZTONSÁGÁVAL KAPCSOLATOSAK.. A PANASONIC NEM FELELŐS SEMMILYEN KÖTELEZETTSÉGÉRT AMI A TERMÉK AZ ELŐBBIEKBEN FELSOROLT HASZNÁLATÁBÓL ERED.

^{*1} Ahogy az Európai Orvosi Eszköz (MDD) 93/42/EEC direktíva meghatározza.

A Panasonic nem szavatolja a repülési szabványokhoz kapcsolódó bármely olyan specifikációs, technológiai, megbízhatósági, biztonsági (pl. tűzveszélyességi / füst / mérgező hatás / rádiófrekvencia kibocsátás stb.) légi közlekedési és orvosi berendezési szabványokkal kapcsolatos követelményt, amely eltér COTS (Commercial-Off-The-Shelf) termékeink specifikációjától.

Tájékoztató a felhasználó számára

<Csak vezeték nélküli LAN/Bluetooth lehetőséggel rendelkező modellek esetén>

A termék egészségre gyakorolt hatása

A termék az egyéb rádiókészülékekhez hasonlóan rádiófrekvenciás elektromágneses energiát bocsát ki. A termék által kibocsátott energiaszint azonban jóval kisebb, mint a vezeték nélküli készülékek, például a mobiltelefonok által kibocsátott elektromágneses energia.

Mivel a termék a rádiófrekvenciás biztonsági szabványokban és az ajánlásokban lefektetett irányelveken belül működik, úgy véljük, hogy a terméket a felhasználók biztonságosan használhatták. Ezek a szabványok és ajánlások a tudományos társadalom egyetértését tükrözik és a tudósok bizottságainak és közösségeinek megfontolásainak eredményeként születnek meg, amelyek során folyamatosan áttekintik és értelmezik a kiterjedt szakirodalmat.

Néhány helyzetben és környezetben az épület tulajdonosa vagy a szervezet felelős képviselője korlátozhatja a termék használatát. Ezek a helyzetek pl. a következők lehetnek:

- Termék használata a repülőgép fedélzetén vagy
- bármely olyan környezetben, ahol a más eszközökkel vagy szolgáltatásokkal kapcsolatban fellépő interferencia kockázatát veszélyesként ismerték fel vagy azonosították.

Ha nincs tisztában azzal, hogy a vezeték nélküli eszközök használatára milyen irányelvek vonatkoznak a speciális szervezetenél vagy környezetben (pl repülőtereken), a készülék bekapcsolása előtt kérjen engedélyt a használatára.

Szabályozási tudnivalók

Nem vállalunk felelősséget a termék jogosulatlan módosításából származó bármely rádiós vagy televíziós interferenciáért. A jogosulatlan módosítás által okozott interferencia kijavításáról a felhasználó felelős gondoskodni. Cégünk, valamint feljogosított viszonteladóink és forgalmazóink nem vállalnak felelősséget a kormányzati szabályozások fenti irányelvek be nem tartásából eredő megsértéséért.

26-Hu-1

Szabályozási információk

Vezeték nélküli LAN / Bluetooth előírások

<Csak vezeték nélküli LAN/Bluetooth lehetőséggel rendelkező modellek esetén>

Ország / Régió	802.11a	802.11b/g Bluetooth
Ausztria, Belgium, Horvátország, Ciprus, Cseh Köztársaság, Dánia, Észtország, Finnország, Franciaország, Németország, Görögország, Magyarország, Izland, Írország, Lettország, Litvánia, Luxemburg, Macedónia, Málta, Hollandia, Lengyelország, Portugália, Szlovákia, Szlovénia, Spanyolország, Svédország, Svájc, Egyesült Királyság	Csak beltéri használatra.	
Olaszország	Csak beltéri használatra. Kültéri használatához általános engedélyezés szükséges.	Saját lakóhelyen kívüli használatához általános engedélyezés szükséges.
Törökország	Csak beltéri használatra. Tiltott repülőterek kifutópályájának közepétől számított 1 km-es távolságon belül.	
Norvégia	Csak beltéri használatra.	Tiltott, a Ny-Ålesund központjától számított 20 km-es körzetben.

- Az Európai Rádiótávközlési Bizottság „70-03-as ERC AJÁNLÁSA” legújabb változata és a Törökországban lévő szabályozás.
- Kizárólag a Panasonic által javasolt antennát használja.
- Egyeztesse a legfrissebb információkat a rádiószabályozással foglalkozó hatóságokkal.

40-Hu-1

Lítium akkumulátor

Lítium akkumulátor!

Ez a számítógép lítium akkumulátort tartalmaz, amely lehetővé teszi a dátum, idő és az egyéb adatok eltárolását. Az akkumulátor cserét csak az arra jogosult szerviz személyzet végezheti.

Figyelmeztetés!

A helytelen telepítés vagy a helytelen használat esetén robbanásveszély kockázata fordulhat elő.

15-Hu-1

Tájékoztatás felhasználók számára az elhasznált készülékek, szárazelemek és akkumulátorok begyűjtéséről és ártalmatlanításáról



A termékeken, a csomagoláson és/vagy a kísérő dokumentumokon szereplő szimbólumok azt jelentik, hogy az elhasznált elektromos és elektronikus termékeket, szárazelemeket és akkumulátorokat az általános háztartási hulladéktól külön kell kezelni.

Az elhasznált készülékek, szárazelemek és akkumulátorok megfelelő kezelése, hasznosítása és újrafelhasználása céljából, kérjük, hogy az ország törvényeinek, valamint a 2002/96/EK és a 2006/66/EK irányelveknek megfelelően juttassa el azokat a kijelölt gyűjtőhelyekre.

E termékek, szárazelemek és akkumulátorok előírás szerű ártalmatlanításával Ön hozzájárul az értékes erőforrások megővéséhez, és megakadályozza az emberi egészség és a környezet károsodását, amit egyébként a hulladékok nem megfelelő kezelése okozhat.

Az elhasznált termékek, szárazelemek és akkumulátorok begyűjtésével és újrafelhasználásával kapcsolatban, kérjük, érdeklődjön a helyi közösségénél, a területi hulladékártalmatlanító szolgálatnál vagy abban az üzletben, ahol a termékeket vásárolta.

E hulladékok szabálytalan elhelyezését a nemzeti jogszabályok büntethetik.



Az Európai Unió üzleti felhasználói számára

Ha az elektromos vagy elektronikus berendezésétől meg kíván szabadulni, kérjük, további tájékoztatásért forduljon a forgalmazójához vagy a szállítójához.

[Hulladékkezelési tájékoztató az Európai Unión kívüli egyéb országokban]

Ezek a szimbólumok csak az Európai Unióban érvényesek. Amennyiben ezt a terméket kívánja ártalmatlanítani, kérjük, lépjen kapcsolatba a helyi hatósággal, illetve kereskedőjével, és érdeklődjön az ártalmatlanítás megfelelő módjáról.



Megjegyzés a szárazelem- és akkumulátor-szimbólummal kapcsolatban (a két alsó szimbólumpélda):

Ezek a szimbólumok kémiai szimbólummal együtt alkalmazhatók.

Ebben az esetben teljesíti az EU irányelvnek vegyi anyagra vonatkozó követelményét.

53-Hu-1

Biztonsági elővigyázatosságok

<Csak a vezeték nélküli WAN-t tartalmazó modelleknek>

A következő biztonsági elővigyázatosságokat figyelembe kell tartani a működés, használat, szervizelés vagy javítás minden fázisában, bármilyen személyi számítógép vagy kézi számítógép esetében, amely vezeték nélküli WAN modemet tartalmaz. A mobilterminálok gyártóinak ajánlott, hogy átadják a következő biztonsági útmutatásokat a felhasználóknak és kezelő személyzetnek és foglalják be ezeket az útmutatásokat a termékkel szállított kézikönyvekbe. Ezeknek az elővigyázatosságoknak való nem megfelelés sérti a termék tervezési, gyártási és felhasználási szabályait. A Panasonic nem vállal felelősséget ha az ügyfél nem felel meg ezeknek az előírásoknak.



Kórházban, vagy más egészségügyi intézetben, tartsa be a mobilhasználatra vonatkozó korlátozásokat. Kapcsolja ki a vezeték nélküli WAN modemet tartalmazó személyi vagy kézi számítógépet, amennyiben az érzékeny területeken erre felkérlik a kifüggesztett útmutatások. Az orvosi felszerelés érzékeny lehet a rádiófrekvenciás (RF) energiára. A szívritmus-szabályzókat, más beültetett orvosi felszereléseket és hallókészülékeket zavarhat a vezeték nélküli WAN modemet tartalmazó személyi vagy kézi számítógép közelsége. Ha kétségei vannak a potenciális veszélyekről, kérdezze meg az orvost vagy a készülék gyártóját, hogy meggyőződjön róla, hogy a felszerelés megfelelően árnyékolva van. Azoknak a betegek akiknek szívritmus-szabályzójuk van, ajánlott, hogy a vezeték nélküli WAN modemet tartalmazó személyi vagy kézi számítógépüket tartsák távol a szívritmus-szabályzótól amíg be van kapcsolva.



A repülőre való felszállás előtt kapcsolja ki a vezeték nélküli modemet tartalmazó személyi vagy kézi számítógépet. Győződjön meg róla, hogy nem tud bekapcsolódni véletlenül. A vezeték nélküli alkalmazások használata tilos a repülőknben, hogy megelőzze a kommunikációs rendszerekkel való interferenciát. Ezen utasítások figyelmen kívül hagyása a mobilszolgáltatás felfüggesztésével vagy megtagadásával járhat a vétkes felé, perbefogást, vagy mindkettőt. A készülék repülőgépen történő használatáról lásd a légitársaság által biztosított utasításokat.



Ne használja a vezeték nélküli WAN modemet tartalmazó személyi vagy kézi számítógépet gyúlékony gázok vagy párák jelenlétében. Kapcsolja ki a mobil eszköztöltőállomások, üzemanyag-lerakatok, vegyi üzemek közelében, vagy ahol robbantási munkálatok folynak. Bármilyen elektromos felszerelés használata egy potenciálisan robbanékony légkörben biztonsági veszélyt jelenthet.



Az Ön vezeték nélküli modemet tartalmazó személyi vagy kézi számítógépe bekapcsolt állapotban rádiófrekvenciát fogad és küld. Ne feledje, hogy az interferencia megjelenhet, ha közel használja TVkészülékhez, rádiókhoz, számítógépekhez vagy nem megfelelően árnyékolva felszereléshez. Kövessen minden különleges szabályozást és mindig kapcsolja ki a vezeték nélküli WAN modemet tartalmazó személyi vagy kézi számítógépet ahol tiltott, vagy ahol úgy gondolja, hogy interferenciát vagy veszélyt okozhat.



Az úton a biztonság az első! Gépkocsi vezetése közben ne használja a vezeték nélküli modemet tartalmazó személyi vagy kézi számítógépet. Ne helyezze a vezeték nélküli WAN modemet olyan helyre ahol személyi sérülést okozhat a vezetőknek vagy az utasoknak. Ajánlott az egységet a kesztyűtartóban vagy biztonságos raktérben elhelyezni vezetés közben. Ne helyezze a vezeték nélküli WAN modemet tartalmazó számítógépet a légszák fölötti helyre, vagy mellé, ahol a légszák kibontakozhat. A légszák nagy erővel fúvódnak fel és ha a vezeték nélküli WAN modemet tartalmazó számítógép a légszák kibontakozási területén van, nagy erővel elrepülhet és súlyos sérülést okozhat a jármű utasainak.



FONTOS!
A vezeték nélküli WAN modemet tartalmazó személyi vagy kézi számítógép rádiójeleket használ a működéshez és a mobilcella-hálózat nem garantálható hogy minden körülmény között kapcsolódik. Ezért soha ne bizza magát csak a vezeték nélküli eszközre a fontos kommunikációknál, például sürgősségi hívások.

Ne feledje, hogy hívásokat indítson vagy fogadjon a vezeték nélküli WAN modemet tartalmazó személyi vagy kézi számítógép be kell legyen kapcsolva és megfelelő térerejű mobiljellel rendelkező területen kell lennie. Egyes hálózatok nem engedélyeznek sürgősségi hívásokat ha bizonyos hálózati szolgáltatások vagy telefonfunkciók (pl. zárolások, zárt csoport hívások, stb) vannak érvényben. A sürgősségi hívás kezdeményezéséhez szükség lehet ezeknek a kikapcsolására. Egyes hálózatok megkövetelik, hogy egy érvényes SIM-kártya legyen megfelelően behelyezve a vezeték nélküli WAN modemet tartalmazó személyi vagy kézi számítógépbe.

FIGYELEM:

Ha az akkumulátort nem a megfelelő típusúra cseréli, robbanásveszélyt idéz elő. A használt akkumulátorokat az előírásoknak megfelelően kell ártalmatlanítani.

58-Hu-1

Illesztőkábel

3 méternél hosszabb illesztőkábel használata nem ajánlott.

11-Hu-1

Kamera fény

<Hátsó kamerával rendelkező típus esetén>

FIGYELEM

- A LED-ből érkező fény erős és árthat a szemnek. Soha ne nézzen közvetlenül a LED-ekbe.

57-Hu-1

Európában

<Csak azoknál a modelleknél, ahol a számítógép alján “CE Ⓢ” jelölés található>



Megfelelőségi nyilatkozat (DoC)

“Ezennel a Panasonic kijelenti, hogy ez a személyi számítógép megfelel az 1999/5/EC Irányelv fő követelményeinek és egyéb vonatkozó előírásainak.”

Tipp:

Ha hozzá szeretne jutni a fent említett termékeink eredeti DoC dokumentumának egy példányához, keresse fel weboldalunkat a következő címen: <http://www.doc.panasonic.de>

Jogosult képviselő:

Panasonic Testing Centre

Panasonic Marketing Europe GmbH

Winsbergring 15, 22525 Hamburg, Németország

A WLAN alkalmazási célgörögök betűjele:

AT BE BG CH CY CZ DE DK EE ES

FI FR GB GR HU IE IS IT LT LU

LV MT NL NO PL PT RO SE SI SK TR

18-25-Hu-0

<Csak azoknál a modelleknél, ahol a számítógép alján “CE” jelölés található>



Megfelelőségi nyilatkozat (DoC)

“A Panasonic kijelenti, hogy ez a Személyi Számítógép megfelel az alapvető követelményeknek és egyéb releváns EU Bizottság Irányelvek előírásainak.”

Jogosult képviselő:

Panasonic Testing Centre

Panasonic Marketing Europe GmbH

Winsbergring 15, 22525 Hamburg, Németország

18-Hu-0

Szabályozási információk

Motorkerékpárban való használatra

Figyelmeztetés: Kérjük, tekintse át a következő Üzembehelyezési Javaslatot a helyes telepítés meghatározásához és a termék helyes használatához a motorkerékpár használata közben.
“A Bizottság ajánlása a járműfedélzeti információs és kommunikációs rendszerek biztonságos és hatékony használatáról: Az ember-gép felületről szóló európai elvi nyilatkozat.”
A Bizottság ajánlása elérhető az Európai Közösségek Hivatalos Közlönyéből.

35-Hu-1

Külső antenna

Olyan porttöbbszöröző vagy autós tartó használatakor, amelyhez külső antenna csatlakoztatható:

- A vezeték nélküli hálózathoz a külső antennát szakszerűen kell csatlakoztatni.
- A külső, vezeték nélküli hálózat antennájának nyeresége nem lehet nagyobb 5dBi-nél.
- A felhasználónak legalább 20 cm távolságot kell tartania a külső antenna és az összes ember között (kivéve a kezét, a csuklót és a lábat) a vezeték nélküli üzemmód működése közben.

41-Hu-1-1

For UK

For your safety, please read the following text carefully.

This appliance is supplied with a molded three pin mains plug for your safety and convenience. A 3 ampere fuse is fitted in this plug.

Should the fuse need to be replaced please ensure that the replacement fuse has a rating of 3 ampere and that it is approved by ASTA or BSI to BS1362.

Check for the ASTA mark  or the BSI mark  on the body of the fuse.

If the plug contains a removable fuse cover you must ensure that it is refitted when the fuse is replaced.

If you lose the fuse cover the plug must not be used until a replacement cover is obtained. A replacement fuse cover can be purchased from your local dealer.

If the fitted molded plug is unsuitable for the socket outlet in your home then the fuse should be removed and the plug cut off and disposed of safely.

There is a danger of severe electrical shock if the cut off plug is inserted into any 13-ampere socket.

How to replace the fuse

The location of the fuse differs according to the type of AC mains plug (figures A and B).

Confirm the AC mains plug fitted and follow the instructions below. Illustrations may differ from actual AC mains plug.

Open the fuse cover with a screwdriver and replace the fuse and close or attach the fuse cover.

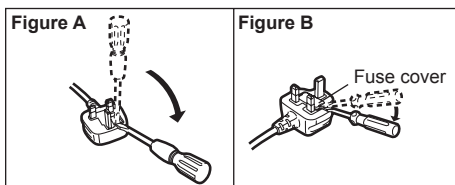

8-E-1

Bevezetés







Köszönjük, hogy megvásárolta ezt a Panasonic számítógépet. Az optimális teljesítmény és a biztonság érdekében, kérjük olvassa el figyelmesen ezeket az utasításokat.

Ebben a használati utasításban a neveket és fogalmakat a következőképpen használjuk.

Windows 8 jelentése Windows® 8 operációs rendszer

Windows 7 jelentése Windows® 7 operációs rendszer

■ Fogalmak és jelölések a használati utasításban

FIGYELEM :	Olyan körülmények, amelyek kis vagy enyhe sérülést eredményezhetnek.
MEGJEGYZÉS :	Hasznos információk.
Enter :	Nyomja meg az [Enter] gombot.
Alt + Del :	Nyomja le és tartsa lenyomva az [Alt] gombot, majd nyomja le az [Del] gombot.
 :	Oldal ebben a használati utasításban, vagy Reference Manual.
 :	Utalás a képernyős kézikönyvre.
Windows 8	
“Gomb” illusztráció megjelenése	Pöccintsen a képernyő jobb szélétől a közepe felé.
Kattintson a [Gomb] -  :	Az illusztráció jelentése, hogy kattintson a  (Beállítások) a Gomb menüben.
Windows 7	
 (Start) - [Minden program] :	Kattintson a  (Start), majd a [Minden program] gombra.

- Néhány illusztráció egyszerűsítve van, hogy segítse a megértést és eltérhet a valóságbeli készüléktől.
- Ha nem adminisztrátorként jelentkezik be, néhány funkciót nem használhat, vagy nem jeleníthet meg néhány képernyőt.
- Lásd a legújabb információkat a kiegészítő termékekről a katalógusokban, stb.
- Ebben a használati utasításban a neveket és fogalmakat a következőképpen használjuk.
 - “Windows® 8 Pro 64-bit” mint “Windows” vagy “Windows 8”
 - “Genuine Windows® 7 Professional 32-bit Service Pack 1” és “Genuine Windows® 7 Professional 64-bit Service Pack 1” mint “Windows” vagy “Windows 7”
 - DVD MULTI meghajtó, mint “DVD meghajtó”

■ Lemondás

A számítógép műszaki adatai és használati utasítása előzetes értesítés nélkül változhat. A Panasonic Corporation nem vállal felelősséget a számítógép és a kézikönyv közötti hibák, kihagyások és eltérések miatt bekövetkezett közvetett és közvetlen károkért.

■ Védjegyek

A Microsoft®, Windows® és a Windows logó a Microsoft Corporation bejegyzett védjegye az Egyesült Államokban és/vagy más országokban.

Az Intel, Core, Centrino és PROSet az Intel Corporation bejegyzett védjegyei vagy védjegyei.

Az microSDXC logó az SD-3C, LLC védjegye.



Bevezetés

Az Adobe, az Adobe logó és az Adobe Reader az Adobe Systems Incorporated bejegyzett védjegyei vagy védjegyei az Egyesült Államokban és/vagy más országokban.

A Bluetooth® a Bluetooth SIG, Inc., U.S.A. bejegyzett védjegye és a Panasonic Corporation licenc alatt használja.

A HDMI, A HDMI Logó és a High-Definition Multimedia Interface a HDMI Licensing LLC bejegyzett védjegye az Egyesült Államokban és más országokban.

A kézikönyvben megjelenő terméknevek, márkanevek, stb. a megfelelő vállalatok védjegye vagy bejegyzett védjegye.

■ Képernyős kézikönyv

A számítógépről további információkat talál a képernyős kézikönyvben.

● Reference Manual

A Reference Manual olyan hasznos információkat tartalmaz, amelyek segítenek, hogy teljes mértékben kihasználja a számítógép teljesítményét.

● Fontos tippek

Az Important Tips az akkumulátorról nyújt hasznos információkat, hogy az akkumulátort optimális körülmények között használja és hosszabb működési időt érjen el.

A képernyős kézikönyvhöz való hozzáféréshez kövesse az alábbi lépéseket.

Windows 8

A Kezdőképernyőn kattintson a [Manual Selector] kockán és válassza a képernyős kézikönyvet.

Windows 7

Kattintson kettőt az asztal képernyőn a [Manual Selector] elemen és válassza a képernyős kézikönyvet.

Az alkotó részek leírása

Elülső oldal

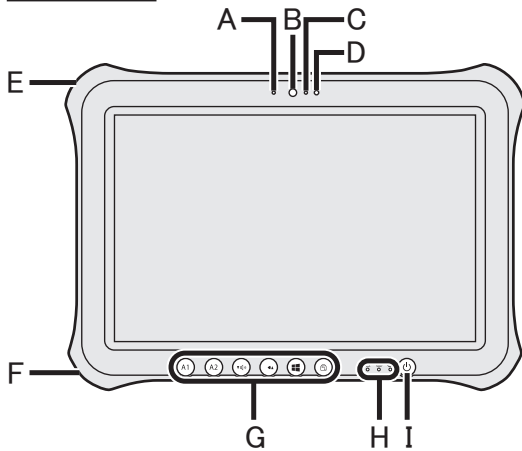

Jobb oldal

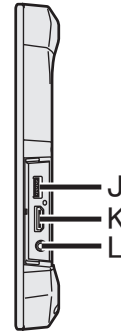

Elülső kamera

→ *Reference Manual* "Camera"

A: Kamera jelző

B: Kamera objektív

C: Mikrofon

D: Környező fény érzékelője

A környező fény érzékelője automatikus fényerő állító funkcióval van ellátva, amely állít a kijelző képernyőn. (→ 25 oldal)

E: Biztonsági zár

Kensington-kábelt csatlakoztathat ide. A további információkért olvassa el a kábelhez mellékelt útmutatót.

F: DC-IN bemeneti csatlakozó

G: Táblagombok

→ *Reference Manual* "Tablet Buttons"

H: LED jelzőfény

: Áramellátás jelző

Ki: kikapcsolva/hibernálás, zöld: bekapcsolva, villogó zöld: Alvó, Zölden és narancssárgán villog

: Meghajtó állapot

: Akkumulátor állapota

→ 25 oldal "Ha az akkumulátort jelzőfény nem gyúl fel"

→ *Reference Manual* "Battery Power"

I: Üzemkapcsoló

J: USB3.0 port

→ *Reference Manual* "USB Devices"

K: HDMI port

→ *Reference Manual* "External Display"

L: Headset Jack

Headset vagy fülhallgató csatlakoztatható.

Az alkotó részek leírása

Hátoldal

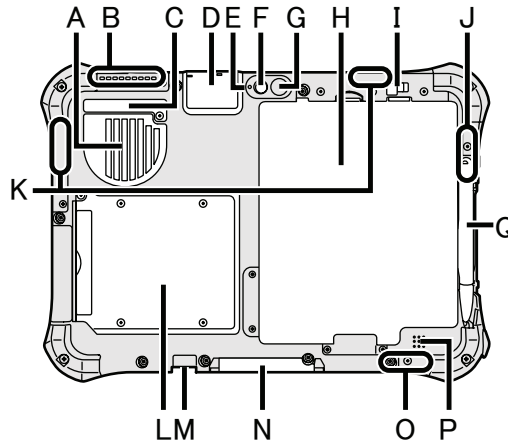

A: Ventilációs nyílás (Beszívás)

B: Ventilációs nyílás (Kifújás)

C: Porvédő

→ 27 oldal "A porvédőn belüli tisztításhoz"

D: USB2.0 port^{*1} / LAN csatlakozó^{*2} / Soros Port^{*3} / MicroSD Memóriakártya nyílás^{*4}

^{*1} Csak USB2.0 porttal rendelkező modellnél

→ Reference Manual "USB Devices"

^{*2} Csak LAN porttal rendelkező modellnél

→ Reference Manual "LAN"

^{*3} Csak a soros porttal rendelkező modellnél

→ Reference Manual "Serial Port"

^{*4} Csak MicroSD nyílást tartalmazó modellek esetén

→ Reference Manual "MicroSD Memory Card"

Hátulsó kamera

<Csak hátulsó kamerával rendelkező modellnél>

→ Reference Manual "Camera"

E: Kamera jelző

F: Kamera objektív

G: Kamera fény

H: Akkumulátor

→ Reference Manual "Battery Power"

I: Akkumulátor elzáróretesz

→ Reference Manual "Battery Power"

J: Vezeték nélküli LAN antenna

<Csak a vezeték nélküli LAN-t tartalmazó modelleknek>

→ Reference Manual "Wireless LAN"

K: Vezeték nélküli WAN antenna

<Csak a vezeték nélküli WAN-t tartalmazó modelleknek>

→ Reference Manual "Wireless WAN"

L: Smart kártya nyílás

<Csak Smart kártya nyílással rendelkező modellnél>

→ Reference Manual "Smart Card"

M: Külső antenna csatlakozó

N: Bővítő busz csatlakozó

→ Reference Manual "Cradle"

O: Vezeték nélküli LAN antenna / Bluetooth antenna

<Csak a vezeték nélküli LAN-t tartalmazó modelleknek>

<Csak Bluetooth-t tartalmazó modelleknek>

→ Reference Manual "Wireless LAN" "Bluetooth"

P: Hangszóró

→ Reference Manual "Dashboard for Panasonic PC"

Q: Érintőceruza tartó

Üzembe helyezés

■ Előkészítés

① Ellenőrizze és azonosítsa a szállított tartozékokat.

Ha nem találja a leírt tartozékokat, vegye fel a kapcsolatot a Panasonic Műszaki támogatással.

• AC Adapter . . 1 • AC kábel 1 • Akkumulátor 1 • Digitalizáló ceruza . . 1

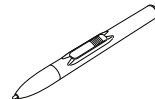
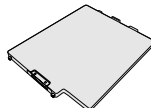
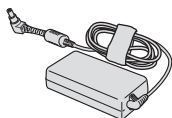

Modell sz.: CF-AA6413C

Modell sz.: FZ-VZSU84U

→ Reference Manual "Screen Input Operation"

• Csuklópánt . . 1 • Puha kendő . . 1



→ Reference Manual "Screen Input Operation"

• **HASZNÁLATI UTASÍTÁS (Ez a könyv)** 1

② A számítógép csomagolásának felszakítása előtt olvassa el a KORLÁTOZOTT FELHASZNÁLÁSI LICENSZERZŐDÉS (→ 42 oldal).

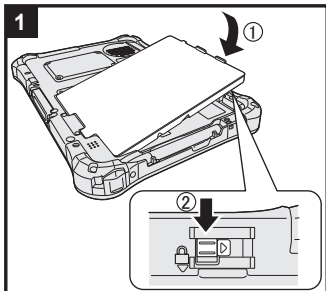

1 Az akkumulátor behelyezése.

Kapcsolja ki a számítógépet és helyezze be az akkumulátor úgy, hogy biztosan érintkezzen.

- Győződjön meg, hogy nincs idegen tárgy a számítógép alatt.

FIGYELEM

- Győződjön meg, hogy a retesz biztosítva van. Különben az akkumulátor kieshet a számítógép szállításakor.
- Ne érintse meg az akkumulátor és a számítógép érintkezőit. Beszennyezheti vagy megsértheti a terminálokat, a számítógép vagy az akkumulátor hibás működését okozva ezzel.

MEGJEGYZÉS

- Ne feledje, hogy a számítógép akkor is fogyaszt elektromos áramot, mikor ki van kapcsolva. Ha az akkumulátor teljesen fel van töltve, ez teljesen kimerül a következő időszakban:

Állapot	Merülési időszak
Ha ki van kapcsolva	Kb. 6 hét
Alvó	Kb. 4 nap
Hibernálás	Kb. 7 nap

2 A ceruza (tartozék) rögzítése a számítógéphez.

A kötőfék megakadályozza, hogy ceruza (tartozék) véletlenül leessen.

① Vezesse át az egyik hurkot a lyukon.

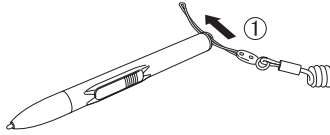

② Vezesse át az egyik hurkot egy másik lyukon.

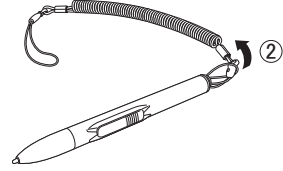

③ Fűzze át a második vezeték hurkot a lyukon úgy, ahogy a képen látható.

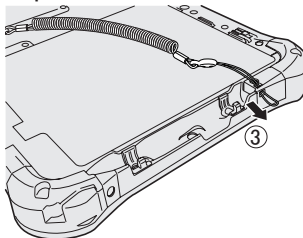

④ Vezesse át a ceruzát és a vezetékét a második hurkon.

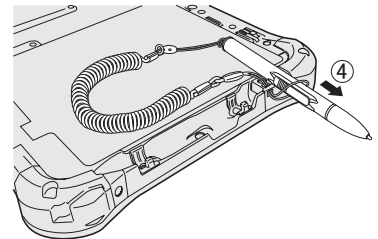

FIGYELEM

- Ne húzza a vezetékét nagy erővel. A digitalizáló toll - ha elengedik - megütheti a számítógépet, az emberi testet vagy más tárgyakat.

3 Csatlakoztassa a számítógépet a hálózati csatlakozóhoz.



Az akkumulátor töltése azonnal megkezdődik.

FIGYELEM

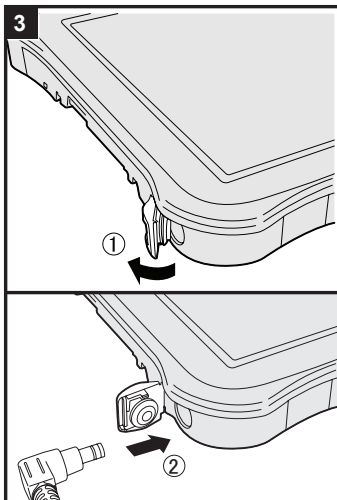
- Ne válassza le az AC adaptert, amíg az első működés be nem fejeződött.
- Amikor első alkalommal használja a számítógépet, ne csatlakoztasson perifériás eszközt (beleértve a LAN hálózati kábelt is), csak az akkumulátort és az AC adaptert.
- **Az AC adapter kezelése**
 - Az olyan problémák, mint például hirtelen feszültségesés, előfordulhatnak mennydörgés és villámlás közben. Mivel ez károsan hathat a számítógépre, nagyon ajánlott egy szünetmentes áramforrás (UPS) használata, kivéve ha csak az akkumulátorról használja a számítógépet.



4 Kapcsolja be a számítógépet.

Nyomja meg és tartsa a bekapcsológombot  (→ 15 oldal), amíg a bekapcsolásjelző  (→ 15 oldal) világítani kezd.

FIGYELEM

- Ne nyomja meg a bekapcsológombot ismételten, illetve ne tartsa nyomva a bekapcsológombot 4 vagy több másodpercig.

5 **Windows 8** Nyelv kiválasztása **Windows 7** Válasszon nyelvet és operációs rendszert (32-bit vagy 64-bit).

FIGYELEM

Windows 7

- Óvatosan válasszon nyelvet, mert később ezt nem változtathatja meg. Ha rossz nyelvet választ, újra kell telepíteni a Windowst.

Windows 8

- ① Válasszon nyelvet a “Megjelesítési nyelv” képernyőn és kattintson a [Következő] gombra.

Kövesse a képernyőn lévő utasításokat.

Windows 7

- ① Válasszon nyelvet és operációs rendszert (32-bit vagy 64-bit) a “Select OS” képernyőn és kattintson az [OK] gombra.
A nyelv beállítása az [OK] gombra való kattintással megkezdődik a jóváhagyási képernyőn.
A nyelv és az operációs rendszer beállítása körülbelül 15 perc alatt elkészül.
- ② Amikor a befejező képernyő megjelenik, kattintson az [OK] gombon, hogy kikapcsolja a számítógépet.
- ③ Kapcsolja be a számítógépet.

6 A Windows telepítése.

Kövesse a képernyőn lévő utasításokat.

- A számítógép többször újraindul. Ne érintse meg a képernyő vagy a tablet gombjait, és várjon amíg a meghajtó jelzőlámpája  kialszik.
- A számítógép bekapcsolása után a képernyő egy darabig fekete vagy változatlan marad, de ez nem hibás működés. Várjon egy pillanatig, amíg a Windows telepítő képernyő megjelenik.
- A Windows telepítése körülbelül **Windows 8** 5 percet / **Windows 7** 20 percet vesz igénybe.
Lépjen a következő lépésre, jóváhagyva minden üzenetet a kijelzőn.
- **Windows 7** Kövesse az alábbi lépéseket.
 - ① Amikor az “Érzékelők engedélyezése” megjelenik, kattintson az [Az érzékelő engedélyezése] lehetőségen.
 - ② Amikor a [Felhasználói fiókok felügyelete] képernyő megjelenik, kattintson a [Igen] lehetőségre.
 - ③ A [Display Rotation Tool] jóváhagyási képernyőn kattintson a [Igen] lehetőségen.A számítógép automatikusan újraindul és a beállítások érvénybe lépnek.
- **Windows 7** A “Csatlakozás vezeték nélküli hálózathoz” képernyő esetleg nem jelenik meg.
Beállíthatja a vezeték nélküli hálózatot, miután a Windows telepítése befejeződött.

FIGYELEM

- A Windows telepítésének befejezése után megváltoztathatja a felhasználónevet, jelszót, képet és a biztonsági beállításokat.
- Jegyezze meg jelszavát. Ha elfelejti a jelszót, nem használhatja a Windows operációs rendszert. Ajánlott előzőleg egy jelszó-visszaállító lemez készítése.
- Ne használja a következő szavakat felhasználónévnek: CON, PRN, AUX, CLOCK\$, NUL, COM1 to COM9, LPT1 to LPT9, @, &, szóköz Konkrétan, ha a “@” jelet tartalmazó felhasználónevet (fióknevet) hoz létre, jelszót kell majd megadnia a bejelentkezési képernyőn akkor is, ha nincs beállítva jelszó. Ha jelszó megadása nélkül próbál belépni, “Helytelen a felhasználónév vagy a jelszó.” jelenik meg, és nem fog tudni **Windows 8** belépni **Windows 7** a Windowsba (→ 36 oldal).
- Használjon szabványos karaktereket a számítógép nevéhez: számok 0-tól 9-ig, nagy- és kisbetűk A-tól Z-ig, valamint az elválasztásjel (-).
Ha a “A számítógép neve nem érvényes” hibaüzenet jelenik meg, ellenőrizze, hogy nem adott-e meg a fentiekől eltérő karaktereket. Ha a hibaüzenet még mindig a képernyőn marad, állítsa be a billentyű beviteli módot angolra (“EN”), és írjon be karaktereket.

7

Windows 8

Állítsa be az időzónát, majd állítsa be a dátumot és az időt.

- ① Nyissa meg a Vezérlőpultot.
 1. Kattintson jobb egérgombbal a Kezdőképernyő.
 2. Kattintson az eszköztáron az [Minden alkalmazás] lehetőségen.
 3. Kattintson az [Vezérlőpult] lehetőségen a “Windows Rendszer”-ben.
- ② Kattintson az [Óra, nyelv és terület] - [Dátum és idő].
- ③ Kattintson az [Időzóna módosítása...].
- ④ Válassza ki az időzónát, majd kattintson az [OK].
- ⑤ Kattintson az [Dátum és idő módosítása...], majd állítsa be a dátumot és az időt.

8

Visszaállító lemez létrehozása.

A visszaállító lemez lehetővé teszi, hogy operációs rendszert telepítsen és visszaállítsa a gyári alapállapotot abban az esetben, ha például a visszaállító partíció vagy a flash memória megsérül. Ajánlott visszaállító lemez készítése a számítógép használatba vétele előtt.

Olvassa el a →  *Reference Manual* “Recovery Disc Creation Utility” fejezetet a lemez elkészítéséről.

MEGJEGYZÉS

● PC Information Viewer

A számítógép időközönként lementi a menedzsmint információkat a flash memóriára, stb. Egy adatbejegyzés legnagyobb mérete 1024 bájt.

Ezek az információk arra szolgálnak, hogy megítélhető legyen a kiváltó ok, ha bármi miatt a flash memória tönkremenne. Ezeket soha nem küldi ki a hálózaton és nem használja más célra, csak a fent leírtakra.

A funkció kikapcsolásához jelölje be a PC Information Viewer [Hard Disk Status] mezőjében a [Disable the automatic save function for management information history] jelölőnégyzetet, majd kattintson az [OK] gombon.

(→  Reference Manual "Checking the Computer's Usage Status")

● Windows 8

Az alapértelmezett beállításokban a koreai nyelv parancsikonja az Asztal képernyőn található. Amennyiben nincs rá szüksége, törölheti az ikont.

■ A vezeték nélküli funkció használata előtt

Windows 8

① "Gomb" illusztráció megjelenése és érintse meg a  - [Gépház] - [Vezeték nélkül] lehetőségen.

Állítsa az [Repülési üzemmód] opciót [Ki] állapotra, majd

állítsa a [Wi-Fi] opciót a "Vezeték nélküli eszközök" pontnál [Be] értékre (vezeték nélküli LAN).

állítsa a [Mobil széles sáv (Mobile broadband)] opciót a "Vezeték nélküli eszközök" [Be] értékre (vezeték nélküli WAN).

állítsa a [GPS] opciót a "Vezeték nélküli eszközök" [Be] értékre (vezeték nélküli WAN).

állítsa a [Bluetooth] opciót a "Vezeték nélküli eszközök" [Be] értékre (Bluetooth).

Windows 7

① Nyomja meg a WiFi kapcsoló alkalmazás ikonját a felugró menü megjelenítéséhez.

② Válassza a BE lehetőséget azoknál az eszközöknél melyeket engedélyezni szeretne.

■ A partíció-felépítés megváltoztatása

Csökkentheti a létező partíció egyik részét, hogy ki nem osztott lemezterületet hozzon létre, amelyből újabb partíciót készíthet. Az alapértelmezett beállításokban használhat egy partíciót.

① Windows 8

Nyissa meg "Számítógép" pontot. Kattintson jobb egérgombbal a [Számítógép], majd a [Kezelés] ponton.

A "Számítógép" megnyitásához a Kezdőképernyőn járjon el a következő módon.

1. Kattintson jobb egérgombbal a Kezdőképernyőn.

2. Kattintson az eszköztáron az [Minden alkalmazás] lehetőségen.

3. Kattintson a [Számítógép] lehetőségen a "Windows Rendszer"-ben.

Windows 7

Kattintson a  (Start) gombon, majd jobb kattintás a [Számítógép] ponton, majd kattintson a [Kezelés] ponton.

● A standard felhasználónak rendszergazdai jelszót kell megadnia.

② Kattintson a [Lemezkezelés] ponton.

③ Kattintson jobb gombbal a Windows partíción (alapbeállításban "c" meghajtó), majd kattintson a [Kötet zsugorítása] opción.

● A partíció mérete függ a számítógép jellemzőitől.

④ Adja meg a méretet az [Adja meg a zsugorítandó lemezterület méretét megabájtban] mezőben és kattintson a [Zsugorítás] gombon.

● Nem adhat meg a kijelzethnél nagyobb számot.

● A [Reinstall to the System and OS partitions.] választásához az operációs rendszer telepítésekor (→ 30 oldal), **Windows 8** 100 GB vagy több / **Windows 7** 60 GB vagy több hely szükséges a [A zsugorítást követő teljes méret megabájtban] mezőben.

⑤ Kattintson a jobb oldali gombbal a [Nem lefoglalt] (a kicsinyített terület a ④ lépésben) és az [Új egyszerű kötet] opción.

Üzembe helyezés

- ⑥ Kövesse a képernyőn levő utasításokat a beállításokhoz, majd kattintson a [Befejezés] gombon.
Várjon, amíg a formázás befejeződik.

MEGJEGYZÉS

- Készíthet további partíciót a fennmaradt szabad terület felhasználásával, vagy szabad terület létrehozásával.
- Egy partíció törléséhez kattintson jobb gombbal a partíción és válassza a [Köteg törlése] opciót a ③ lépésben.



■ **Windows 8** A nyelv választásához

Más nyelv kiválasztásához, mint amit az első műveletnél választott, kövesse az alábbi lépéseket.

- ① Nyissa meg a Vezérlőpultot.
 1. Kattintson jobb egérgombbal a Kezdőképernyőn.
 2. Kattintson az eszköztáron az [Minden alkalmazás] lehetőségen.
 3. Kattintson a [Vezérlőpult] lehetőségen a "Windows Rendszer"-ben.
- ② Kattintson ide [Óra, nyelv és terület] - [Nyelv] - [Nyelv hozzáadása].
- ③ Válasszon egy nyelvet, majd kattintson az [Hozzáadás] ponton.
A régiótól függően, két vagy több nyelvet lehet kiválasztani. Kattintson az [Megnyitás] ponton és válassza ki a kívánt nyelvet, majd kattintson az [Hozzáadás] ponton.
- ④ Kattintson a használni kívánt nyelv [Beállítások] lehetőségén.
- ⑤ Kattintson a [Ez legyen az elsődleges nyelv] lehetőségen.
- ⑥ Kattintson a [Kijelentkezés most] lehetőségen.
- ⑦ Jelentkezzen be a Windows-ba.

Bekapcsolás / Kikapcsolás

Bekapcsolás

Nyomja meg és tartsa a bekapcsológombot  (→ 15 oldal), amíg a bekapcsolásjelző  (→ 15 oldal) világitani kezd.

MEGJEGYZÉS

- Ne nyomja meg a bekapcsológombot ismétlődően.
- A számítógépet kikapcsolásra kényszeríti, ha a bekapcsológombot megnyomja és nyomva tartja négy másodpercig vagy tovább.
- Ha kikapcsolta a számítógépet, várjon 10 másodpercet, vagy többet mielőtt újra bekapcsolja.
- Ne hajtsa végre a következő műveleteket amíg a merevlemez meghajtó jelző  ki nem kapcsol.
 - Az AC adapter össze- és szétkapcsolása
 - A bekapcsológomb megnyomása
 - A tablet gombok, képernyő vagy a külső egér/billentyűzet érintése

Kikapcsolás

① Kapcsolja ki a számítógépet.

Windows 8

1. “Gomb” illusztráció megjelenése és érintse meg a .
2. Kattintson a [Főkapcsoló] - [Leállítás] ponton.

Windows 7

Kattintson a  (Start) - [Leállítás] ponton.

MEGJEGYZÉS

● Windows 8

A számítógép kikapcsolásához járjon el a következő módon.

- ① “Gomb” illusztráció megjelenése és érintse meg a  - [Gépház] - [Általános] lehetőségen.
- ② Kattintson a [Újraindítás most] lehetőségen az “Speciális rendszerindítás” pontnál.
- ③ Kattintson a [Számítógép kikapcsolása] ponton.

Elővigyázatosságok ki és bekapcsoláskor

- Ne tegye a következőket
 - Az AC adapter össze- és szétkapcsolása
 - A bekapcsológomb megnyomása
 - A képernyő vagy a külső egér/billentyűzet érintése

MEGJEGYZÉS

- Energiatakarékosság miatt, vásárláskor a következő takarékosági módszerek vannak beállítva.
 - A képernyő automatikusan kikapcsol:
 - 10 perc (ha az AC adapter csatlakoztatva van) tétlenség után
 - 5 perc (ha akkumulátorról működik) tétlenség után
 - A számítógép automatikusan alvó¹ üzemmódra vált:
 - Windows 8** 30 perc / **Windows 7** 20 perc (ha az AC adapter csatlakoztatva van) tétlenség után
 - 15 perc (ha akkumulátorról működik) tétlenség után

¹ Lásd  *Reference Manual* “Sleep or Hibernation Functions” az alvásból való visszatéréshez.

Kezelés és karbantartás

Működési környezet

- Helyezze a számítógépet egy lapos, stabil felületre, ahol nincs kitéve ütésnek, rezgésnek és a leesés veszélyének. Ne állítsa függőlegesen és ne fordítsa fel a számítógépet. Ha a számítógép különösen erős behatásnak van kitéve, megsérülhet.
- Működtetési környezet
Hőmérséklet: Működtetés: -10 °C - 50 °C (IEC60068-2-1, 2)¹
Tárolás: -20 °C - 60 °C
Páratartalom: Működtetés: 30% - 80% RH (kondenzálás nélkül)
Tárolás: 30% - 90% RH (kondenzálás nélkül)
Még a fenti hőmérséklet/páratartalom tartományban is a hosszú ideig történő, extrém körülmények közötti használat, vagy olyan használat, amikor a számítógép közelében dohányzik, vagy a működtetés olyan helyen történik, ahol olajat használnak vagy magas a porkoncentráció, károsítja a terméket és megrövidíti a termék élettartamát.
- ¹ Ha a terméket meleg vagy hideg környezetben használja ne tegye ki bőrét közvetlen hatásnak. (→ 5 oldal)
Amikor a számítógép 0 °C vagy alacsonyabb hőmérsékletnél vizes, ez fagyásveszélyt jelent. Bizonyosodjon meg arról, hogy ilyen hőmérsékleteknél a számítógép teljesen száraz.
- Ne helyezze a számítógépet a következő helyekre, mert a számítógép károsodhat.
 - Elektronikus berendezés közelébe. Képtorzítás vagy zaj keletkezhet.
 - Nagyon magas vagy nagyon alacsony hőmérsékletre.
- A számítógép működés közben felforrósodhat, ezért tartsa távol a hőre érzékeny tárgyaktól.

Kezelési figyelmeztetések

Ezt a számítógépet úgy tervezték, hogy a minimalizálja az alkatrészeket, mint például az LCD kijelzőt és a flash memóriát érő sérüléseket, de nincs garancia semmilyen kárért melyet sérülés okoz. Legyen különösen óvatos a számítógép kezelésekor.

- A számítógép szállításakor:
 - Kapcsolja ki számítógépet.
 - Távolítsa el minden külső eszközt, kábelt, Smart kártyát és más kiálló tárgyakat.
 - Ne dobja le vagy ne üsse a számítógépet kemény tárgyakkhoz.
 - Ne fogja meg a kijelzőtől.
- Ha repülőgépre száll, vigye magával a számítógépet, soha ne tegye a csomagok közé. Ha a repülőn használja a számítógépet, kövesse a légitársaság előírásait.
- Ha pótakkumulátort visz magával, helyezze műanyag zacskóba, hogy megvédje az érintkezőit.
- Kerülje el, hogy káros anyagok, mint például olaj kerüljön a tapipadra. Megtörténhet, hogy a mutató nem működik megfelelően.
- Vigyázzon ne ejtse el vagy ne üsse meg szállítás közben a számítógépet.
- Csak a tartozék érintőceruzát használja a képernyő érintésére. Ne helyezzen a felületére semmilyen tárgyat és ne nyomja erősen hegyes vagy kemény tárgyakkal amelyek nyomot hagyhatnak (pl. szegek, ceruzák és golyóstollak).
- Ne használja az érintőképernyőt ha por, vagy szennyeződés (pl. olaj) van a képernyőn. Különben a képernyőn/érintőceruzán levő idegen részecskék megkarcolhatják a felületet vagy akadályozhatják az érintőceruza működését.
- Az érintőceruzát csak a képernyő érintésére használja. Amennyiben más célra használja, ez károsíthatja az érintőceruzát és karcolásokat eredményezhet a képernyőn.
- Az érintőceruza elektromágneses indukciót használ, ezért megtörténhet, hogy nem működik megfelelően erős elektromos vagy mágneses mezők közelében., mint például:
 - AM rádióállomás vagy átjátszó állomás antennái közelében
 - CRT kijelzők közelében, amelyek erős elektromágneses mezőt hoznak létreVigye távolabb az érintőceruzát az ilyen helyektől, hogy megfelelően működjön.

- A mutató nem tudja követni az érintőceruzát, ha túl gyorsan mozgatja az érintőceruzát.

■ Ha az akkumulátort jelzőfény nem gyúl fel

Az akkumulátor jelzőfény megtörténhet, hogy nem gyúl fel, akkor sem, ha az AC adapter és az akkumulátor helyesen van csatlakoztatva a számítógéphez, a következő okokból kifolyólag.

- Lehet, hogy működésbe lépett az AC adapter védelmi funkciója. Ebben az esetben húzza ki az AC kábelt és várjon több mint egy percet mielőtt újra csatlakoztatja az AC kábelt.

■ Periféria használatakor

Kövesse ezeket az útmutatásokat és a Reference Manual előírásait, hogy elkerülje az eszközök sérülését. Figyelmesen olvassa el a perifériás eszközök használati útmutatóját.

- Olyan perifériát használjon, amely megfelel a számítógép műszaki adatainak.
- A csatlakozókat a megfelelő irányba csatlakoztassa.
- Ha nehéz csatlakoztatni, ne erőltesse, hanem ellenőrizze a csatlakozó formáját, irányát, az érintkezők elrendezését, stb.
- Ha csavarokat mellékeltek, erősen húzza meg őket.
- Húzza ki a kábeleket, mikor szállítja a számítógépet. Ne húzza erősen a kábeleket.

■ A számítógép vezeték nélküli LAN-on/Bluetooth-on/vezeték nélküli WAN-on keresztüli illetéktelen használatának megelőzése

<Csak a vezeték nélküli LAN/Bluetooth/vezeték nélküli WAN-t tartalmazó modelleknek>

- Mielőtt a vezeték nélküli LAN-t/Bluetooth-ot/vezeték nélküli WAN-t használja, végezze el a megfelelő biztonsági beállításokat, mint például az adattitkosítás.

■ Akkumulátor újralibrálása

- Az akkumulátor újralibrálása hosszú ideig tarthat az akkumulátor nagy teljesítménye miatt. Ez nem hibás működés.

<“Akkumulátor újralibrálása” a Windows leállítását követően>

- Teljes töltés: Körülbelül 2,5 óra
- Teljes kimerítés: Körülbelül 3 óra

“Akkumulátor újralibrálása” esetén a Windows leállítása nélkül a töltés/kimerülés több időt vehet igénybe.

■ Érzékelők

Ez a számítógép négy érzékelővel rendelkezik (gyorsulás érzékelő, giroszkópikus érzékelő, mágneses érzékelő, Környező fény érzékelő), amelyeket bármilyen kompatibilis szoftverrel használhat.

Lévéen, hogy minden érzékelő pontossága függ a működési környezettől és más feltételektől, az eredményeket csak tájékoztató jelleggel használja.

A gyorsulási, a giroszkópikus és a mágneses érzékelők az LCD bal alsó részén található. Minden egyes szenzor érzékelési eredménye változó lehet attól függően, hogy hogyan tartja a számítógépet, milyen alkalmazást használ, és még más tényezőktől.

● Automatikus fényesség-beállítás

A számítógép automatikus fényerő állító funkcióval van ellátva, amely állít a kijelző képernyőn a környező fény érzékelő alapján. Az automatikus állítást a következők szerint konfigurálhatja.

Windows 8

- ① “Gomb” illusztráció megjelenése és érintse meg a  - [Gépház] - [Általános] - [Képernyő] - [Fényerő automatikus beállítása] ponton.

Windows 7

- ① Kattintson a  (Start) - [Vezérlőpult] - [Hardver és hang] - [Energiagazdálkodási lehetőségek] ikonra.
- ② Kattintson a [Séma beállításainak módosítása] lehetőségre a pillanatnyilag használt tervhez.
- ③ Kattintson a [Speciális energiaellátási beállítások módosítása] lehetőségen és kattintson kettőt a [Kijelző] lehetőségen.
- ④ Kattintson kettőt az [Adaptív fényerő engedélyezése] lehetőségen, végezze el a szükséges beállításokat és kattintson az [OK] gombon.
Állítson minden elemet BE értékre és a képernyő fényereje automatikusan fog állítódni.
A környező fény érzékelő az LCD felső részében helyezkedik el.
A környező fényt nem lehet megfelelően érzékelni, ha ezt a területet eltakarja vagy mocskos.

● Mágneses érzékelő

A számítógép mágneses érzékelője a földmágnesesség érzékelésével működik. Emiatt a mágneses érzékelő lehet, hogy nem működik megfelelően, vagy az értékei nem pontosak, különösen a következő környezetekben.

- Acélszerkezeteken belül vagy ezeknek közelében, mint például épületek vagy hidak.
- Gépkocsikban, vagy ezek mellett, vagy bizonyos vonatok számára készült áramvezetékek közelében.
- Vasbútor vagy készülékek közelében.
- Ha az AC adapter vagy más perifériás eszköz a számítógéphez közel kerül.
- Mágnesek, hangszórók vagy más, erős mágneses mezejű tárgyak közelében.

A mágneses érzékelő által mutatott mágneses irány lehet, hogy nem pontos rögtön vásárlás után, vagy gyenge mágneses mezejű környezetben.

Ilyen esetben kapcsolja be a számítógépet és mozdítsa el a következő módon.

- ① Tartsa a számítógépet úgy, hogy a kijelző felfelé nézzen és vízszintes legyen.
- ② Miközben a számítógépet egyenesen tartja, forgassa el 90 fokot vagy többet jobbra.
- ③ Fordítsa vissza a számítógépet az ① helyzetbe és fordítsa el 90 fokot, vagy többet balra.
- ④ Fordítsa vissza a számítógépet az ① helyzetbe.
- ⑤ Döntse meg a számítógépet 90 fokot, vagy többet balra, hogy a számítógép bal oldala balra dőljön.
- ⑥ Fordítsa vissza a számítógépet az ① helyzetbe, és döntse meg 90 fokot vagy többet jobbra, hogy a jobb oldala jobbra dőljön.

FIGYELEM

- Mozgatáskor tartsa szorosan a számítógépet. A leesésből származó erős ütések károsodást okozhatnak a számítógépben.

Karbantartás

Ha vízcseppek vagy egyéb szennyeződés kerül az LCD panel felületére, azonnal törölje le. Ennek elmulasztása szennyezést eredményezhet.

Az LCD panel tisztítása

Használja a számítógéphez mellékelt puha ruhát. (További információkért lásd “Tanácsok az LCD felületének tisztításához” →  *Reference Manual* “Screen Input Operation”.)

Más részek tisztítása, mint az LCD panel

Törölje le egy puha száraz ruhával, például gézzel. Ha mosószert használ, áztasson egy puha ruhát vízben oldott mosószerbe és csavarja ki rendesen.

FIGYELEM

- Ne használjon benzint, oldószert, vagy ipari alkoholt mert ezek károsíthatják a felületet, elszíneződést, stb okozva. Ne használjon kereskedelemben kapható tisztító- és kozmetizálószeret, mert ezek tartalmazhatnak a felületre káros anyagokat.
- Ne használjon vizet vagy mosószert közvetlenül a számítógépen, mert a folyadék bekerülhet a számítógép belsejébe és hibás működést vagy kárt okozhat.

A porvédőn belüli tisztításhoz

Körülbelül havonta, takarítsa ki a port a porvédőn belülről a következőképpen.

- ① Kapcsolja ki a számítógépet és csatlakoztassa le az AC adaptert.
- ② Kapcsolja ki a számítógépet és távolítsa el az akkumulátort.
- ③ Vegye ki a csavart (A), és a porvédő, mint a lejjebb látható.

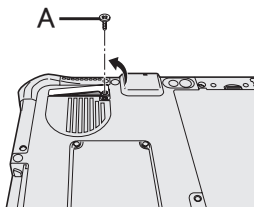

- ④ Takarítsa ki a port a porvédőn belül.
- ⑤ Helyezze vissza a porvédőt, csavarokat és az akkumulátort.

Szoftverek telepítése

A szoftverek telepítésével a számítógép visszakerül alapértelmezett állapotba. Amikor telepíti a szoftvert, a flash memórián lévő adatok törlődnek.

Telepítés előtt készítsen biztonsági mentést az adatokról más adathordozóra vagy külső merevlemezre.

FIGYELEM

- Ne törölje a visszaállító partíciót a flash memóriából. A Helyreállítási Partíció nem használható adatok tárolására.

A visszaállítási partíció ellenőrzésére végezze el a következőket.

① Windows 8

Nyissa meg “Számítógép” pontot. Hosszú érintés [Számítógép], majd a [Kezelés] ponton. A “Számítógép” megnyitásához a Kezdőképernyőn járjon el a következő módon.

1. Az Indítóképernyőn pöccintsen a képernyő jobb szélétől a közepe felé.
2. Kattintson az eszköztáron az [Minden alkalmazás] lehetőségen.
3. Kattintson a [Számítógép] lehetőségen a “Windows Rendszer”-ben.

Windows 7

Kattintson a (Start) gombon, majd jobb kattintás a [Számítógép] ponton, majd kattintson a [Kezelés] ponton.

- A standard felhasználónak rendszergazdai jelszót kell megadnia.

② Kattintson a [Lemezkezelés] ponton.

MEGJEGYZÉS

- A következő gombokat is használhatja a billentyűzet helyett.

: F2 billentyű (Alapértelmezett)

: ↓ billentyű

: ↑ billentyű

: Enter billentyű

: Tab billentyű

■ Flash Memória Visszaállítás

Újratelelítheti a vásárláskor előre telepített operációs rendszert (Windows 8 vagy Windows 7).

Előkészítés

- **Windows 8** <Csak a TPM-mel rendelkező modelleknél> Csatlakoztassa a külső billentyűzetet.
- Távolítsa el minden perifériát.
- Csatlakoztassa az AC adaptert és addig ne távolítsa el, amíg az újratelepítés el nem készült.

Windows 8

1 “Minden fájl és program törlése, aztán a Windows újratelepítése” végrehajtása.

① “Gomb” illusztráció megjelenése és érintse meg a - [Gépház] - [Általános] lehetőségen.

② Kattintson a [Kezdés] lehetőségre a “Minden fájl és program törlése, aztán a Windows újratelepítése” alatt.

③ Válasszon egy lehetőséget.

- Csak a fájlim törlése

Windows újratelepítésének végrehajtása pillanatok alatt (Körülbelül 20 perc).

- A meghajtó teljes törlése

Teljes törlés esetén a letörölt fájlok nem állíthatók helyre könnyen és a biztonsági szint megemelkedik. A végrehajtáshoz szükséges idő megnövekszik (Körülbelül 140 perc).

Kövesse a képernyőn megjelenő utasításokat.

Az újratelepítés után a számítógép újraindul.

- Ne szakítsa meg a telepítést, például a számítógép kikapcsolásával, vagy más művelettel.

Másképp az újratelepítés nem lesz elérhető mert a Windows nem indul el, vagy az adatok sérülnek.

2 Végezze el az “Üzembe helyezést” (→ 19 oldal).

MEGJEGYZÉS

- Lehetőséges, hogy a dátum és az idő nem helyes. Meg kell állítani őket helyesen.

3 Hajtsa végre a Windows frissítést.

4 <Csak a TPM-mel rendelkező modelleknél> TPM törlése.

- ① Az Indítóképernyőn pöccintsen a képernyő alsó szélétől a közepe felé, majd az eszköztáron az [Minden alkalmazás] lehetőségen.
- ② A “Windows Rendszer” alatt kattintson a [Futtatás] lehetőségen, írja be [tpm.msc] és kattintson az [OK] gombra.
- ③ Kattintson a [TPM-eszköz törlése] lehetőségre az “Műveletek” alatt a “TPM-kezelése a helyi számítógépen” képernyő jobb oldalán.
- ④ Kattintson a [Újraindítás] lehetőségen a “A TPM biztonsági eszköz kezelése” képernyőn. A számítógép újraindul.
- ⑤ Ha a “TPM configuration change was requested to ...” megjelenik, nyomja meg **F12**. Az asztal képernyő megjelenik.
- ⑥ Amikor a “A TPM-eszköz készen áll” megjelenik, kattintson a [Bezárás] gombra.

Windows 7

1 Kapcsolja be a számítógépet, és érintse meg a képernyő bal felső sarkát néhányszor, amíg a [Panasonic] indulóképernyő meg nem jelenik.

A Setup Utility elindul.

- Ha a [Panasonic] indulóképernyő nem jelenik meg, kapcsolja be a számítógépet a képernyő bal felső sarkának nyomvatartása mellett.
- Amennyiben jelszót kér, adja meg a felügyelői jelszót.

2 Jegyezze le a Setup Utility összes beállítását és bökjön a [Exit] gombra, majd bökjön duplán a [Load Default Values] gombra.

A jóváhagyási üzenetnél válassza a [YES] lehetőséget.

3 Bökjön a [Exit] gombra majd bökjön duplán a [Save Values and Reboot] gombra.

A jóváhagyási üzenetnél válassza a [YES] lehetőséget.

A számítógép újraindul.

4 Érintse meg a képernyő bal felső sarkát néhányszor, amíg a [Panasonic] indulóképernyő meg nem jelenik.

A Setup Utility elindul.

- Amennyiben jelszót kér, adja meg a felügyelői jelszót.

5 Válassza az [Exit] menüt és innen a [Recovery Partition] opciót, majd nyomja meg a **Enter** gombot.

6 Kattintson a [Reinstall Windows] majd a [Next] gombon.

Megjelenik a Licencszerződés képernyő.

7 Kattintson a [YES] gombra.

Megjelenik a Licencszerződés képernyő.

- 8 **Kattintson a [Yes, I agree to the provisions above and wish to continue!] majd a [Next] gombon.**
- 9 **Válassza ki a beállításokat és kattintson a [Next] gombon.**
 - [Reinstall Windows to the whole Hard Disk to factory default.]
Válassza ezt az opciót ha a Windowst a gyári alapértelmezési beállításokkal akarja telepíteni. Újratelepítés után létrehozhat egy új partíciót. Új partíció létrehozásával kapcsolatban lásd "A partíció-felépítés megváltoztatása" (→ 21 oldal).
 - [Reinstall to the System and OS partitions.]¹
Akkor válassza ezt a lehetőséget, ha a flash memória már néhány partícióra fel van osztva. Új partíció létrehozásával kapcsolatban lásd "A partíció-felépítés megváltoztatása" (→ 21 oldal).
Megtarthatja a partíció struktúrát.
¹ Ez nem jelenik meg, ha a Windows nem telepíthető újra a rendszerindítási fájlokat tartalmazó partícióra, és a területet a Windows használja.
- 10 **A jóváhagyási üzenetnél válassza a [YES] lehetőséget.**
- 11 **Válasszon operációs rendszert (32bit vagy 64bit), majd kattintson az [OK] gombon.**
- 12 **A jóváhagyási üzenetnél válassza a [YES] lehetőséget.**

Az újratelepítés elindul a képernyőn lévő utasítások szerint. (Ez eltart körülbelül 20 percet.)

 - Ne szakítsa meg a telepítést, például a számítógép kikapcsolásával, vagy más művelettel.
Másképp az újratelepítés nem lesz elérhető mert a Windows nem indul el, vagy az adatok sérülnek.
- 13 **Amikor az Ending process megjelenik, kattintson az [OK] gombon, hogy kikapcsolja a számítógépet.**
- 14 **Kapcsolja be a számítógépet.**
 - Amennyiben jelszót kér, adja meg a felügyelői jelszót.
- 15 **Végezze el az "Üzembe helyezést" (→ 19 oldal).**
- 16 **Indítsa el a Setup Utility alkalmazást és változtassa meg a szükséges beállításokat.**
- 17 **Hajtsa végre a Windows frissítést.**

■ Recovery Disc használata

Használja a mellékelt Recovery Disc lemezt újratelepítésre a következő helyzetekben.

- Elfelejtette a rendszergazda-jelszót.
- A telepítés nem teljes. A visszaállító partíció megsérülhetett a flash memóriában.
- **Windows 7** <Csak Windows 7 visszafejlesztett modell>
Operációs rendszer váltása Windows 7-ről Windows 8-ra, vagy fordítva.

MEGJEGYZÉS

- **Windows 7** Operációs rendszer váltása 32 bitről 64 bitre, vagy visszafelé, operációs rendszer telepítése a flash memória visszaállító partíciójának használatával.

Előkészítés

- Készítse elő a következőket:
 - Recovery Disc (→  Reference Manual "Recovery Disc Creation Utility")
 - USB DVD meghajtó (opcionális) (lásd a katalógusokat és más forrásokat az elérhető termékekről szóló információkról)

- Távolítsa el minden perifériát (kivéve az USB DVD meghajtót).
- Csatlakoztassa az AC adaptert és addig ne távolítsa el, amíg az újratelepítés el nem készült.

1 Csatlakoztassa a DVD-meghajtót az USB portba.

2 Indítsa el a Setup utility alkalmazást.

Windows 8

- ① “Gomb” illusztráció megjelenése és érintse meg a  - [Gépház] - [Általános] lehetőségen.
- ② Kattintson a [Újraindítás most] lehetőségen az “Speciális rendszerindítás” pontnál.
- ③ Kattintson a [Hibaelhárítás] - [Speciális lehetőségek] - [Az UEFI-vezérlőprogram beállításai] - [Újraindítás] lehetőségen.

Windows 7

Kapcsolja be a számítógépet, és érintse meg a képernyő bal felső sarkát amíg a [Panasonic] boot képernyő meg nem jelenik.

- Ha a [Panasonic] indulóképernyő nem jelenik meg, kapcsolja be a számítógépet a képernyő bal felső sarkának nyomva tartása mellett.
- Amennyiben jelszót kér, adja meg a felügyelői jelszót.

3 Jegyezze le a Setup Utility összes beállítását és bökjön a [Exit] gombra, majd bökjön duplán a [Load Default Values] gombra.

A jóváhagyási üzenetnél válassza a [YES] lehetőséget.

4 Ellenőrizze az [UEFI Boot] beállítást a Setup Utility alkalmazásban.

Az [UEFI Boot] a következőképp kell legyen beállítva.

Ha Windows 8 visszaállító lemezt használ: [Enabled]

Ha Windows 7 visszaállító lemezt használ: [Disabled]

5 Helyezze be a Recovery Disc lemezt a DVD meghajtóba.

6 Bökjön a [Exit] gombra majd bökjön duplán a [Save Values and Reboot] gombra.

A jóváhagyási üzenetnél válassza a [YES] lehetőséget.

A számítógép újraindul.

7 Érintse meg a képernyő bal felső sarkát amíg a [Panasonic] boot képernyő meg nem jelenik.

A Setup Utility elindul.

- Amennyiben jelszót kér, adja meg a felügyelői jelszót.

8 Bökjön a [Exit] gombra, majd bökjön duplán a DVD meghajtóra a [Boot Override] lehetőségen.

9 Bökjön duplán az [Yes] gombra.

A számítógép újraindul.

10 Kattintson a [Reinstall Windows] majd a [Next] gombon.

11 Windows 8 A jóváhagyási üzenetnél válassza a [YES] lehetőséget.

12 Kattintson a [Yes, I agree to the provisions above and wish to continue!] majd a [Next] gombon.

13 Ha Windows 8 visszaállító lemezt használ, kattintson a [Next] lehetőségen.

Ha Windows 7 visszaállító lemezt használ, válassza ki a beállítást és kattintson a [Next] lehetőségen.

Szoftverek telepítése

- [Reinstall Windows to the whole Hard Disk to factory default.]
Válassza ezt az opciót ha a Windowst a gyári alapértelmezési beállításokkal akarja telepíteni. Újratelepítés után létrehozhat egy új partíciót. Új partíció létrehozásával kapcsolatban lásd “A partíció-felépítés megváltoztatása” (→ 21 oldal).
- [Reinstall to the System and OS partitions.]²
Válassza ezt a lehetőséget, ha a merevlemez már több partícióra osztotta. Új partíció létrehozásával kapcsolatban lásd “A partíció-felépítés megváltoztatása” (→ 21 oldal).
Megtarthatja a partíció struktúráját.
² Ez nem jelenik meg, ha a Windows nem telepíthető a visszaállítási partícióra és a terület használható a Windows számára.

14 A jóváhagyási üzenetnél válassza a [YES] lehetőséget.

Az újratelepítés elindul a képernyőn lévő utasítások szerint. (Ez eltart körülbelül 30-45 percet.)

- Ne szakítsa félbe az újratelepítést, például ne kapcsolja ki a számítógépet.
Másképp az újratelepítés nem lesz elérhető mert a Windows nem indul el, vagy az adatok sérülnek.

15 Amikor az Ending process képernyő megjelenik, vegye ki a Recovery Disc lemezt és távolítsa el a DVD meghajtót.

Kövesse a képernyőn lévő utasításokat.

Néhány típus esetén körülbelül 40 percig tart.

16 Végezze el az “Üzembe helyezést” (→ 19 oldal).

MEGJEGYZÉS

- **Windows 8** Lehetséges, hogy a dátum és az idő nem helyes. Meg kell állítani őket helyesen.

17 Indítsa el a Setup Utility alkalmazást és változtassa meg a szükséges beállításokat.

18 Hajtsa végre a Windows frissítést.

19 **Windows 8** <Csak a TPM-mel rendelkező modelleknél> TPM törlése (→ 29 oldal).

Hibaelhárítás (Alapvető)





Kövesse az alábbi útmutatásokat ha valamilyen problémát észlel. Ugyanakkor részletes hibaelhárítási útmutatót tartalmaz a "Reference Manual" Szoftveres probléma esetén forduljon a szoftver használati útmutatásához. Ha a probléma továbbra is fennáll, forduljon a Panasonic Műszaki Támogatáshoz. Ellenőrizheti a számítógép állapotát a PC Information Viewer segítségével(→  *Reference Manual* "Troubleshooting (Advanced)").

■ Indítás



<p>A számítógép nem indul. A tápellátást jelző vagy az akkumulátor jelző nem világít.</p>	<ul style="list-style-type: none">● Csatlakoztassa az AC adaptert.● Helyezzen be egy teljesen feltöltött akkumulátort.● Ha az USB-porthoz eszköz csatlakozik, húzza ki az eszközt, vagy állítsa az [USB Port] vagy a [Legacy USB Support] beállítást [Disabled] értékre a Setup Utility [Advanced] menüjében.● Kapcsolja ki a rejtett módot (→  <i>Reference Manual</i> "Setup Utility").● Ellenőrizze az [UEFI Boot] beállítást a Setup Utility alkalmazásban. Az [UEFI Boot] beállítása Windows 8 [Enabled] / Windows 7 [Disabled] kell legyen.
<p>A tápellátás működik, de a "Warming up the system" üzenet jelenik meg.</p>	<ul style="list-style-type: none">● A számítógép bemelegszik, mielőtt elindulna. Várjon amíg a számítógép elindul (a maximális várakozási idő a képernyőn fog megjelenni). Ha a "Cannot warm up the system" üzenet jelenik meg, a számítógép nem tud bemelegedni és nem fog elindulni. Ebben az esetben kapcsolja ki a számítógépet, hagyja 5 °C -nál magasabb helyen legalább egy óra hosszat, majd kapcsolja be újra.
<p>Nem lehet bekapcsolni a számítógépet. A számítógép nem éled fel az alvási állapotból. (Az telepjelző felváltva zölden és narancssárgán villog.)</p>	<ul style="list-style-type: none">● Hagyja a számítógépet 5 °C-nál melegebb helyen legalább 1 órát, majd kapcsolja be újra.
<p>Elfelejtettem a jelszót.</p>	<ul style="list-style-type: none">● Adminisztrátori vagy felhasználói jelszó: Vegye fel a kapcsolatot a Panasonic műszaki ügyfélszolgálatával.● Adminisztrátori jelszó:<ul style="list-style-type: none">• Ha rendelkezik jelszó-visszaállító lemezzel, visszaállíthatja az adminisztrátori jelszót. Helyezze be a lemezt, írjon be egy rossz jelszót, majd kövesse a képernyőn megjelenő utasításokat, és állítsa be az új jelszót.• Ha nincs jelszó-visszaállító lemeze, telepítse (→ 28 oldal) és állítsa be a Windowst, majd állítson be új jelszót.
<p>"Remove disks or other media. Press any key to restart" vagy hasonló üzenet jelenik meg.</p>	<ul style="list-style-type: none">● A meghajtóban hajlékonylemez van és nem tartalmaz indító információkat. Távolítsa el a hajlékonylemezt, és nyomjon meg egy gombot.● Ha az USB-porthoz eszköz csatlakozik, húzza ki az eszközt, vagy állítsa az [USB Port] vagy a [Legacy USB Support] beállítást [Disabled] értékre a Setup Utility [Advanced] menüjében.● Ha a lemez eltávolítása után is fennáll a probléma. akkor lehet meghibásodott a flash memória. Vegye fel a kapcsolatot a Panasonic technikai ügyfélszolgálatával.

Hibaelhárítás (Alapvető)

■ Indítás



A Windows indulása és működése lassú.	<ul style="list-style-type: none">● Indítsa el a Setup Utility programot (→  <i>Reference Manual</i> "Setup Utility"), hogy visszaállítsa a Setup Utility beállításait (kivéve a jelszavakat) az alapértelmezett értékekre. Indítsa el a Setup Utility alkalmazást, és végezze el újra a beállításokat. (Ne felejtse el, hogy az alkalmazások függ a feldolgozási sebesség, ezért lehet, hogy ez az eljárás nem gyorsítja a Windowst.)● Ha vásárlás után memóriarezidens szoftvert telepített, kapcsolja ki.
A dátum és az idő helytelen.	<ul style="list-style-type: none">● Adja meg a helyes adatokat.<ol style="list-style-type: none">① Nyissa meg a Vezérlőpultot.<ul style="list-style-type: none">Windows 81. Az Indítóképernyőn pöccintsen a képernyő alsó szélétől a közepé felé.2. Kattintson az eszköztáron az [Minden alkalmazás] lehetőségen.3. Kattintson a [Vezérlőpult] lehetőségen a "Windows Rendszer"-ben.Windows 7Kattintson a  (Start) - [Vezérlőpult] ponton.② Kattintson ide [Óra, nyelv és terület] - [Dátum és idő].③ Kattintson az [Időzóna módosítása...].④ Válassza ki az időzónát, majd kattintson az [OK].⑤ Kattintson az [Dátum és idő módosítása...], majd állítsa be a dátumot és az időt.● Ha a probléma továbbra is fennáll, lehetséges, hogy a belső óra elemét ki kell cserélni. Vegye fel a kapcsolatot a Panasonic műszaki ügyfélszolgálatával.● Ha a számítógép LAN-hoz csatlakozik, ellenőrizze a szerver dátumát és idejét.● A 2100 A.D. és az ezután következő éveket nem ismeri fel helyesen ez a számítógép.
Megjelenik a [Executing Battery Recalibration] képernyő.	<ul style="list-style-type: none">● Az akkumulátor újrakalibrálás le volt állítva, utoljára, mielőtt a Windows kikapcsolt. A Windows elindításához kapcsolja ki a számítógépet a tápellátás-kapcsolótól, majd kapcsolja be.
Az [Enter Password] párbeszédablak nem jelenik meg, miután visszatér az alvási/hibernált állapotból.	<ul style="list-style-type: none">● Válassza a Setup Utility [Security] menüjében a [Password On Resume] tételénél az [Enabled] lehetőséget (→  <i>Reference Manual</i> "Setup Utility").● A Windows jelszó használható a Setup Utility alkalmazásban beállított jelszó helyett.<ol style="list-style-type: none">① Nyissa meg a Vezérlőpultot.<ul style="list-style-type: none">Windows 81. Az Indítóképernyőn pöccintsen a képernyő alsó szélétől a közepé felé.2. Kattintson az eszköztáron az [Minden alkalmazás] lehetőségen.3. Kattintson a [Vezérlőpult] lehetőségen a "Windows Rendszer"-ben.Windows 7Kattintson a  (Start) - [Vezérlőpult] ponton.② Kattintson a [Felhasználói fiókok és családbiztonság] - [Felhasználói fiókok hozzáadása vagy eltávolítása] lehetőségen.③ Kattintson [Rendszer és biztonság] - [Energiagazdálkodási lehetőségek] - [Jelszó megkövetelése a számítógép felébresztéséhez] lehetőségekre, és jelölje be a [Kötelező a jelszó] funkciót.

■ Indítás

Nem lehet folytatni.	<ul style="list-style-type: none">● A következő műveletek egyikét hajthatták végre. Nyomja meg a bekapcsológombot a számítógép elindításához. A nem mentett adatok elvesznek.<ul style="list-style-type: none">• Alvó módban a hálózati adapter vagy az akkumulátor le volt választva, vagy egy perifériát csatlakoztattak vagy leválasztottak.• Ha a bekapcsológombot négy vagy több másodpercig nyomvatartja, akkor kikapcsolásra kényszeríti a számítógépet.● Hiba léphet fel, amikor a számítógép automatikusan belép alvó vagy hibernálási üzemmódba, amíg a képernyővédő aktív. Ebben az esetben kapcsolja ki, vagy módosítsa a képernyővédőt.
Más indítási probléma.	<ul style="list-style-type: none">● Indítsa el a Setup Utility programot (→  <i>Reference Manual</i> "Setup Utility"), hogy visszaállítsa a Setup Utility beállításait (kivéve a jelszavak) az alapértelmezett értékekre. Indítsa el a Setup Utility alkalmazást, és végezze el újra a beállításokat.● Távolítsa el az összes perifériát.● Nézze meg, hogy nem volt-e lemezhiba.<ol style="list-style-type: none">① Távolítsa el az összes perifériát beleértve a külső kijelzőt is.② Nyissa meg "Számítógép" pontot.<ul style="list-style-type: none">Windows 81. Az Indítóképernyőn pöccintsen a képernyő alsó szélétől a közepé felé.2. Kattintson az eszköztáron az [Minden alkalmazás] lehetőségen.3. Kattintson a [Számítógép] lehetőségen a "Windows Rendszer"-ben.Windows 7Kattintson a  (Start) - [Számítógép] ponton.③ Kattintson jobb egérgombbal a [Helyi lemez (C:)] lehetőségen, majd [Tulajdonságok].④ Kattintson az [Eszközök] - [Ellenőrzés] gombra.<ul style="list-style-type: none">• A standard felhasználónak rendszergazdai jelszót kell megadnia.⑤ Válassza a [Lemezellenőrzés beállításai] lehetőséget és kattintson a [Start] gombra.⑥ Kattintson a [Lemezellenőrzés ütemezése] gombra majd indítsa újra a számítógépet.● Windows 7 Csatlakoztassa a külső billentyűzetet és indítsa el a számítógépet Csökkentett módban, majd tekintse meg a hibák részleteit. Amikor a [Panasonic] rendszerindító képernyő eltűnik^{*1} az induláskor, nyomja le és tartsa lenyomva a F8 gombot addig, amíg a Windows helyreállítási beállítások menüje nem jelenik meg. Válassza a Csökkentett módot, és nyomja meg a Enter billentyűt. ^{*1} Ha a [Password on boot] beállítás értéke [Enabled] a Setup Utility alkalmazás [Security] menüjében, akkor az [Enter Password] jelszóbekérő jelenik meg a [Panasonic] rendszerindító képernyő eltűnése után. Ahogy beírta a jelszót és megnyomta az Enter gombot, nyomja meg és tartsa lenyomva a F8 gombot.

Hibaelhárítás (Alapvető)



■ Jelszóbeírás

A jelszó beírása után a jelszóbeviteli képernyő újra megjelenik.	<p><Csak akkor, ha külső billentyűzet csatlakoztatva van></p> <ul style="list-style-type: none">● Lehet, hogy a számítógép tízgombos üzemmódban van. Ha a NumLk jelzőfény  ég, nyomja meg a NumLk billentyűt, hogy kikapcsolja a tízgombos üzemmódot, majd írja be újra.● Lehet, hogy a számítógép Caps Lock üzemmódban van. Ha a Caps Lock jelzőfény  ég, nyomja meg a Caps lock billentyűt, hogy kikapcsolja a Caps Lock üzemmódot, majd írja be újra.
Nem sikerül bejelentkezni a Windowsba. ("Helytelen a felhasználónév vagy a jelszó." jelenik meg.)	<ul style="list-style-type: none">● A felhasználói név (fióknév) "@"-t tartalmaz.<ul style="list-style-type: none">- Ha van másik felhasználói név: Lépjen be a Windowsba másik felhasználói fiókkal, és törölje a "@"-t tartalmazó fiókot. Utána hozzon létre egy új fiókot.- Ha nincs másik felhasználói név: Újra kell telepítenie a Windowst (→ 28 oldal).

■ Kikapcsolás

A Windows nem állítja le magát.	<ul style="list-style-type: none">● Távolítsa le az USB- eszközt.● Várjon egy vagy két percig. Ez nem meghibásodás.
---------------------------------	--

■ Kijelző

Nincs kijelzés.	<ul style="list-style-type: none">● Külső kijelző van kiválasztva.<ul style="list-style-type: none">Windows 8<ol style="list-style-type: none">① "Gomb" illusztráció megjelenése és érintse meg a  - .② Érintse meg és válassza ki a megjelenítési módot.Windows 7<ol style="list-style-type: none">① Bökjön hosszan az asztalra, majd bökjön a [Grafikus tulajdonságok...].② Válasszon ki egyet az alkalmazás lehetőségei közül, majd bökjön az [OK] gombra.③ Bökjön a [Multiple Displays] lehetőségre.④ Válassza ki a megjelenítőt a [Operating Mode] lehetőségen belül.⑤ Bökjön az [Apply] gombra.⑥ Bökjön az [OK] gombra.⑦ Amennyiben szükséges, bökjön az [General Settings] lehetőségre, és állítsa be a színmélységet, felbontást, stb., majd bökjön az [OK] gombra.● Külső kijelző használatakor,<ul style="list-style-type: none">• Ellenőrizze a kábel csatlakoztatását.• Kapcsolja be a kijelzőt.• Ellenőrizze a külső kijelző beállításait.● A kijelzőt kikapcsolta az energiamegtakarító funkció.<ul style="list-style-type: none">Windows 8 Bökjön a képernyőre.Windows 7 A visszatéréshez bökjön a képernyőre.● A számítógépet alvó vagy hibernáló üzemmódra váltotta az energiamegtakarító funkció. A folytatáshoz, nyomja meg a tápellátás- kapcsolót.
-----------------	---

■ Kijelző



A képernyő sötét.	<ul style="list-style-type: none">● A képernyő sötétebb, ha az AC adapter nincs csatlakoztatva. Nyissa meg a Dashboard for Panasonic PC és állítsa be a fényerőt. Ha növeli a fényerőt, az akkumulátor gyorsabban lemerül. Külön-külön meghatározhatja a fényerőt, ha az AC adapter csatlakoztatva van, és arra az esetre is ha nincs.● Kapcsolja ki a rejtett módot (→  Reference Manual "Setup Utility").
A képernyő zavaros.	<ul style="list-style-type: none">● A megjelenített színek számának és felbontásának megváltoztatása hatással van a kijelzésre. Indítsa újra a számítógépet.● A külső kijelző csatlakoztatása/ eltávolítása hatással lehet a képernyőre. Indítsa újra a számítógépet. Gyári alapbeállítás esetén a képernyő fényereje automatikusan állítódik a környező fény érzékelő által érzékelt fény szerint. Az érzékelő beállításain állíthat (→ 25 oldal).
Egyidejű megjelenítés esetén az egyik képernyő zavarossá válik.	<ul style="list-style-type: none">● Ha a Kiterjesztett Asztal funkciót használja, ugyanazt a színmélységet használja a külső kijelzőn is, mint az LCD-nél. Ha továbbra is problémát észlel, próbáljon meg kijelzőt váltani. Bökjön hosszan az asztalra és bökjön a [Grafikus tulajdonságok...] lehetőségre - [Display].● Az Egyidejű megjelenítés nem használható addig, amíg a Windows el nem indult teljesen (a Setup Utility alkalmazás stb. közben).
A külső kijelző nem működik normálisan.	<ul style="list-style-type: none">● Ha a külső kijelzőnek nincs energiatakarékos funkciója, lehetséges, hogy nem működik normálisan, amikor a számítógép energiatakarékos üzemmódba lép. Kapcsolja ki a külső kijelzőt.
Nem lehet elfordítani a kijelzőt.	<ul style="list-style-type: none">● Lehet, hogy a pillanatnyilag futó alkalmazás nem támogatja a kép elfordítását. Lépjen ki a programból és próbálja meg elfordítani a képet. Ez könnyíthet az állapoton.● Amennyiben az automatikus forgatás ki van kapcsolva, úgy a képernyő nem fordul el automatikusan.

■ Képernyő

A kurzor nem működik.	<ul style="list-style-type: none">● Ha külső egeret használ, csatlakoztassa megfelelően.● Indítsa újra a számítógépet külső billentyűzet/egér használatával.● Amennyiben a számítógép nem reagál a külső billentyűzetre/egérre, úgy olvassa el a "Nincs válasz" fejezetet (→ 39 oldal).
-----------------------	---

Hibaelhárítás (Alapvető)



■ Képernyő

<p>A tartozék érintőceruza segítségével nem lehet a helyes pozícióra mutatni.</p>	<ul style="list-style-type: none">● Végezze el a képernyő kalibrálást (→  <i>Reference Manual</i> "Screen Input Operation").● használja a tartozék ceruzát.● A Windows bejelentkező képernyőn vagy az Üdvözlő képernyőn megtörténhet, hogy nem tudja a tartozék érintőceruzával a helyes pontokat megérinteni. Használja a külső billentyűzetet vagy a külső egeret a bejelentkezéshez.● Megtörténhet, hogy nem tudja a helyes pontokat megérinteni az ujjával, miután alvó vagy hibernáló állapotból visszatér és a képernyő el van fordítva. Ebben az esetben járjon el a következő módon.<ol style="list-style-type: none">① Windows 8<ol style="list-style-type: none">1. Az Indítóképernyőn pöccintsen a képernyő alsó szélétől a közepe felé, majd az eszköztáron az [Minden alkalmazás] lehetőségen.2. A "Windows Rendszer" alatt kattintson a [Futtatás] lehetőségen, írja be [c:\util\resset\resset.exe] és kattintson az [OK] gombra.<p>Windows 7</p><p>Kattintson a  (Start) gombra és írja be "c:\util\resset\resset.exe" a [Keresés programokban és fájlokban] mezőbe és nyomja meg Enter.</p><ol style="list-style-type: none">② A [Felhasználói fiókok felügyelete] képernyőn válassza az [Igen] lehetőséget.③ Válassza a [Letiltott] lehetőséget és kattintson az [OK] gombra.④ Amikor a számítógép újraindítására szólítja fel, válassza az [Igen] lehetőséget.
<p>Nem lehetséges vagy nehézkes a „Gomb”-ot megjeleníteni.</p>	<ul style="list-style-type: none">● Törölje a kalibrációs adatokat.<ol style="list-style-type: none">① Indítsa el a Dashboard for Panasonic PC majd bökjön az [Basic] - [Touch Calibration] lehetőségre.② Bökjön a [Reset...] lehetőségre és kövesse a képernyőn megjelenő utasításokat.

■ Képernyős dokumentum

<p>Windows 7 A dokumentum PDF formátuma nem jelenik meg.</p>	<ul style="list-style-type: none">● Telepítse az Adobe Reader-t.<ol style="list-style-type: none">① Lépjen be a Windowsba mint rendszergazda.② Kattintson a  (Start) gombra és írja be "c:\util\reader\Pinstall.bat" a [Keresés programokban és fájlokban] mezőbe és nyomja meg Enter.③ Frissítse az Adobe Reader alkalmazást a legújabb verzióra. Ha a számítógépe csatlakoztatva van az internetre, indítsa el az Acrobat Readert és kattintson a [Help] - [Check for Updates] lehetőségen.
---	---

■ Más

<p>Nincs válasz.</p>	<ul style="list-style-type: none"> ● Nyissa meg a Feladatkezelőt és zárja be a nem válaszoló alkalmazást. ● A beviteli képernyő (pl.: a jelszó beviteli képernyője indításkor) rejtve lehet egy másik ablak alatt. Bökjön az alkalmazások ikonjaira a képernyő alján az ellenőrzéshez. ● Nyomja meg a bekapcsológombot négy vagy több másodpercig a számítógép kikapcsolásához, majd nyomja meg a bekapcsológombot az indításhoz. Ha az alkalmazás nem működik megfelelően, távolítsa el, majd telepítse újra a programot. Az eltávolításhoz, <ol style="list-style-type: none"> ① Nyissa meg a Vezérlőpultot. <ul style="list-style-type: none"> Windows 8 1. Az Indítóképernyőn pöccintsen a képernyő alsó szélétől a közepé felé 2. Kattintson az eszköztáron az [Minden alkalmazás] lehetőségen. 3. Kattintson a [Vezérlőpult] lehetőségen a "Windows Rendszer"-ben. Windows 7 Kattintson a  (Start) - [Vezérlőpult] ponton. ② Kattintson a [Program] - [Program eltávolítása] lehetőségre.
<p>A Windows 8 visszaállító lemez nem működik.</p>	<ul style="list-style-type: none"> ● Végezze el a visszaállítást először a Windows 7 visszaállító lemezzel, majd végezze el a visszaállítást a Windows 8 visszaállító lemezzel.
<p>Nem lehet hálózathoz csatlakozni.</p>	<ul style="list-style-type: none"> ● Állítsa a ([Wireless LAN] / [Bluetooth] / [Wireless WAN] a [Wireless Configuration]) eszközt [Enabled] állásra a Setup Utility (Wireless Configuration) [Advanced] menüjében. <p>Windows 8</p> <ul style="list-style-type: none"> ● "Gomb" illusztráció megjelenése és érintse meg a  - [Gépház] - [Vezeték nélkül] lehetőségen. Állítsa az [Repülési üzemmód] opciót [Ki] állapotra, majd állítsa a [Wi-Fi] opciót a "Vezeték nélküli eszközök" pontnál [Be] értékre (vezeték nélküli LAN). Állítsa a [Mobil széles sáv (Mobile broadband)] opciót a "Vezeték nélküli eszközök" [Be] értékre (vezeték nélküli WAN). Állítsa a [GPS] opciót a "Vezeték nélküli eszközök" [Be] értékre (vezeték nélküli WAN). Állítsa a [Bluetooth] opciót a "Vezeték nélküli eszközök" [Be] értékre (Bluetooth).

LIMITED USE LICENSE AGREEMENT

THE SOFTWARE PROGRAM(S) (“PROGRAMS”) FURNISHED WITH THIS PANASONIC PRODUCT (“PRODUCT”) ARE LICENSED ONLY TO THE END-USER (“YOU”), AND MAY BE USED BY YOU ONLY IN ACCORDANCE WITH THE LICENSE TERMS DESCRIBED BELOW. YOUR USE OF THE PROGRAMS SHALL BE CONCLUSIVELY DEEMED TO CONSTITUTE YOUR ACCEPTANCE OF THE TERMS OF THIS LICENSE.

Panasonic Corporation has developed or otherwise obtained the Programs and hereby licenses their use to you. You assume sole responsibility for the selection of the Product (including the associated Programs) to achieve your intended results, and for the installation, use and results obtained therefrom.

LICENSE

- A. Panasonic Corporation hereby grants you a personal, non-transferable and non-exclusive right and license to use the Programs in accordance with the terms and conditions stated in this Agreement. You acknowledge that you are receiving only a LIMITED LICENSE TO USE the Programs and related documentation and that you shall obtain no title, ownership nor any other rights in or to the Programs and related documentation nor in or to the algorithms, concepts, designs and ideas represented by or incorporated in the Programs and related documentation, all of which title, ownership and rights shall remain with Panasonic Corporation or its suppliers.
- B. You may use the Programs only on the single Product which was accompanied by the Programs.
- C. You and your employees and agents are required to protect the confidentiality of the Programs. You may not distribute or otherwise make the Programs or related documentation available to any third party, by time-sharing or otherwise, without the prior written consent of Panasonic Corporation.
- D. You may not copy or reproduce, or permit to be copied or reproduced, the Programs or related documentation for any purpose, except that you may make one (1) copy of the Programs for backup purposes only in support of your use of the Programs on the single Product which was accompanied by the Programs. You shall not modify, or attempt to modify, the Programs.
- E. You may transfer the Programs and license them to another party only in connection with your transfer of the single Product which was accompanied by the Programs to such other party. At the time of such a transfer, you must also transfer all copies, whether in printed or machine readable form, of every Program, and the related documentation, to the same party or destroy any such copies not so transferred.
- F. You may not remove any copyright, trademark or other notice or product identification from the Programs and you must reproduce and include any such notice or product identification on any copy of any Program.

YOU MAY NOT REVERSE ASSEMBLE, REVERSE COMPILE, OR MECHANICALLY OR ELECTRONICALLY TRACE THE PROGRAMS, OR ANY COPY THEREOF, IN WHOLE OR IN PART.

YOU MAY NOT USE, COPY, MODIFY, ALTER, OR TRANSFER THE PROGRAMS OR ANY COPY THEREOF, IN WHOLE OR IN PART, EXCEPT AS EXPRESSLY PROVIDED IN THE LICENSE.

IF YOU TRANSFER POSSESSION OF ANY COPY OF ANY PROGRAM TO ANOTHER PARTY, EXCEPT AS PERMITTED IN PARAGRAPH E ABOVE, YOUR LICENSE IS AUTOMATICALLY TERMINATED.

TERM

This license is effective only for so long as you own or lease the Product, unless earlier terminated. You may terminate this license at any time by destroying, at your expense, the Programs and related documentation together with all copies thereof in any form. This license will also terminate effective immediately upon occurrence of the conditions thereof set forth elsewhere in this Agreement, or if you fail to comply with any term or condition contained herein. Upon any such termination, you agree to destroy, at your expense, the Programs and related documentation together with all copies thereof in any form.

YOU ACKNOWLEDGE THAT YOU HAVE READ THIS AGREEMENT, UNDERSTAND IT AND AGREE TO BE BOUND BY ITS TERMS AND CONDITIONS. YOU FURTHER AGREE THAT IT IS THE COMPLETE AND EXCLUSIVE STATEMENT OF THE AGREEMENT BETWEEN US, WHICH SUPERSEDES ANY PROPOSAL OR PRIOR AGREEMENT, ORAL OR WRITTEN, AND ANY OTHER COMMUNICATIONS BETWEEN US, RELATING TO THE SUBJECT MATTER OF THIS AGREEMENT.

KORLÁTOZOTT FELHASZNÁLÁSI LICENCszerződés

EZEN PANASONIC TERMÉKHEZ ("TERMÉK") MELLÉKELT SZOTVER PROGRAM(OK) ("PROGRAMOK") CSAK A VÉGFELHASZNÁLÓ ("ÖN") SZÁMÁRA VANNAK LICENCELVE, ÉS CSAK ÖN HASZNÁLHATJA ŐKET AZ ALÁBB ISMERTETETT LICENCFELTÉTELEKKEL ÖSSZHANGBAN. A PROGRAMOK HASZNÁLATA AZT BIZONYÍTJA, HOGY ELFOGADTA EZEN LICENC FELTÉTELEIT.

A Panasonic Corporation kifejlesztette, vagy más módon jutott a Programok tulajdonába és ezek használatát ezennel licencezi Önnek. Ön kizárólagos felelősséget vállal a Termék (a hozzátartozó Programokkal együtt) kiválasztásáért, hogy elérje a kívánt eredményeket, valamint a telepítésért és az ebből adódó eredményekért.

LICENC

- A. Az Panasonic Corporation ezennel megadja önnek a személyes, át nem ruházható, nem kizárólagos jogot és licencet a Programok használatára az ebben a MEgállapodásban meghatározott feltételekkel és kikötésekkel. Ön tudomásul veszi, hogy csak KORLÁTOZOTT FELHASZNÁLÁSI LICENCET kap a Programokhoz és a kapcsolódó dokumentációhoz, és nem kap birtokosi, tulajdoni vagy bármilyen más jogot a Programokhoz és a kapcsolódó dokumentációhoz, sem az algoritmusokhoz, a koncepcióhoz, a kialakításhoz és ötletekhez, melyeket a Programok és a kapcsolódó dokumentáció képvisel vagy tartalmaz, minden birtok- és tulajdonjog megmarad a Panasonic Corporation vagy annak szállítójánál.
- B. A Programokat csak azon az egy Terméken használhatja, melyhez a Programot mellékeltek.
- C. Önnek, alkalmazottainak és ügynökeinek védeniük kell a Programok titkosságát. Nem terjesztheti, és nem teheti elérhetővé a Programokat és a kapcsolódó dokumentációkat harmadik fél számára, időosztással vagy más módon, az Panasonic Corporation előzetes írásos engedélye nélkül.
- D. A Programokat és a kapcsolódó dokumentációt nem másolhatja vagy reprodukálhatja, és nem engedélyezheti a másolást vagy a reprodukciót semmilyen célból, kivéve ha egy (1) másolatot készít a Programokról biztonsági mentési célból, hogy támogassa a Programok használatát azon az egyetlen terméken, melyekhez a Programokat mellékeltek. Nem módosíthatja, és nem próbálhatja meg módosítani a Programokat.
- E. A Programokat és a licencet csak akkor ruházhatja át, ha ugyanannak a félnek azt az egyetlen Terméket is átruházza, amelyhez a Programokat mellékeltek. Az átruházáskor át kell adnia minden Program és a hozzá kapcsolódó dokumentáció összes másolatát, akár nyomtatott akár gép által olvasható formában van, ugyanannak a félnek, vagy meg kell semmisítenie az át nem adott másolatokat.
- F. Nem távolíthatja el a szerzői jogi, a védjegyre vonatkozó vagy más közlést vagy a termék azonosítóját a Programokból, valamint reprodukálnia és mellékelnie kell ezeket a közléseket és a termék azonosítóját a Program minden másolatában.

NEM FORDÍTHATJA, FEJTHETI VISSZA, ÉS MECHANIKUSAN VAGY ELEKTRONIKUSAN NEM KÖVETHETI NYOMON A PROGRAMOKAT VAGY AZOK BÁRMILYEN MÁSOLATÁT EGÉSZÉBEN VAGY RÉSZBEN.

NEM HASZNÁLHATJA, MÁSOLHATJA, MÓDOSÍTHATJA, VÁLTOZTATHATJA VAGY RUHÁZHATJA ÁT A PROGRAMOKAT VAGY BÁRMILYEN MÁSOLATUKAT EGÉSZÉBEN VAGY RÉSZBEN, KIVÉVE A LICENCBEN KIFEJEZETTEN RENDELKEZETT MÓDON.

A BÁRMELYIK PROGRAM BÁRMILYEN MÁSOLATÁNAK TULAJDONJOGÁT ÁTADJA HARMADIK FÉLNEK, A LICENCE AUTOMATIKUSAN MEGSZÚNIK, KIVÉVE HA A FENTI E. PARAGRAFUS SZERINT JÁR EL.

HATÁLY

Ez a licenc csak addig hatályos, amíg a tulajdonában van vagy lízingeli a Terméket, kivéve ha korábban megszűnt. Megszűntetheti ezt a licencet bármikor, ha saját költségén megsemmisíti a Programokat és a kapcsolódó dokumentációt valamint azok összes másolatát minden formában. A licenc hatálya szintén azonnal megszűnik, ha ebben a Megállapodásban közétett feltételek bekövetkeznek, vagy ha ön nem felel meg bármilyen kikötésnek vagy feltételnek, mely e helyen olvasható. Bármilyen efféle megszűnés esetén vállalja, hogy saját költségén megsemmisíti a Programokat és a kapcsolódó dokumentációt valamint azok összes másolatát minden formában. ÖN ELISMERI, HOGY ELOLVASTA EZT A MEGÁLLAPODÁS, MEGÉRTETTE AZT, ÉS EGYETÉRT AZZAL, HOGY A FELTÉTELEK ÉS KIKÖTÉSEK HATÁRAIT BETARTJA. TOVÁBBÁ EGYETÉRT AZZAL, HOGY EZ A TELJES ÉS KIZÁRÓLAGOS MEGÁLLAPODÁS KÖZÖTTÜNK, AMELY HATÁLYTALANÍT MINDEN JAVASLATOT ÉS KORÁBBI MEGÁLLAPODÁS, LEGYEN AZ SZÓBELI VAGY ÍRÁSBELI, ÉS MINDEN MÁS KOMMUNIKÁCIÓT KÖZÖTTÜNK, AMELY EZEN MEGÁLLAPODÁS TÁRGYÁT KÉPEZI.

Műszaki adatok

Ezen az oldalon az alapmodell műszaki adatai találhatóak.

A modellszám eltér a konfigurációtól függően.

- Modellszám ellenőrzéséhez:

Nézze meg a számítógép alját, vagy a dobozt, amelyben a számítógép volt vásárláskor.

- A processzor sebességének, a memória méretének és a flash memória meghajtó méretének ellenőrzéséhez:

Futtassa a Setup Utility (→  *Reference Manual* "Setup Utility") alkalmazást és válassza az [Information] menüt.

[Processor Speed]: processzor-sebesség, [Memory Size]: memóriaméret, [Hard Disk]: Flash memória meghajtó méretének ellenőrzéséhez

■ Fő műszaki adatok

Modell sz.	FZ-G1AAAZXBH	
Processzor	Intel® Core™ i5-3437U Processor (3 MB ^{**1} gyorsító, akár 2,9 GHz) Intel® Turbo Boost technológiával.	
Chipkészlet	Mobile Intel® QM77 Express Chipkészlet	
Video vezérlő	Beépített lapkakészlet	
Memória ^{**2}	4 GB	
Videómemória ^{**3}	Windows 8 UMA 1664 MB Max. Windows 7 UMA <32-bit> 1544 MB Max. <64-bit> 1696 MB Max.	
Tárolás ^{**4}	Flash memóriával rendelkező : 128 GB Windows 8 Kb. 10 GB használatos visszaállítási partícióként. (A felhasználók nem használhatják ezt a partíciót.) Kb. 1 GB használatos rendszereszközök tárolására mint partíció. (A felhasználók nem használhatják ezt a partíciót.) Windows 7 Kb. 20 GB használatos visszaállítási partícióként. (A felhasználók nem használhatják ezt a partíciót.) Kb. 300 MB használatos rendszereszközök tárolására mint partíció. (A felhasználók nem használhatják ezt a partíciót.)	
Kijelzési módszer	10.1 WUXGA type	
Belső LCD ^{**5}	65 536/16 777 216 szín (1920 × 1200 képpont)	
Külső kijelző (HDMI) ^{**6}	65 536/16 777 216 szín (legtöbb 1920 × 1200 képpont)	
Vezeték nélküli LAN ^{**7}	Intel® Centrino® Advanced-N 6235 (→ 46 oldal)	
Bluetooth ^{**8}	→ 46 oldal	
Vezeték nélküli WAN ^{**9}	Sierra Wireless™ MC8305 (→ 47 oldal)	
LAN ^{**10}	IEEE 802.3 10Base-T/IEEE 802.3u 100Base-TX/IEEE 802.3ab 1000Base-T	
Hang	WAVE és MIDI lejátszás, Intel® High Definition Audio alrendszer támogatás, monó hangszóró	
Biztonsági csip	TPM (TCG V1.2 megfelelés) ^{**11}	
Fényképezőgép	Első	1280 × 720 képpont, 30 fps (Video), monó mikrofon
	Hátulsó ^{**12}	1280 × 720 képpont, 30 fps (Video) / 2048 x 1536 képpont (állókép)

■ Fő műszaki adatok

Érzékelő	Környező fény érzékelője	Felszerelt	
	Mágneses érzékelő		
	Giroszkópikus érzékelő		
	Gyorsulás érzékelő		
Kártyanyílás	Smart Card ^{*13}	x 1	
	microSD Memória kártya nyílás ^{*14}	x 1	
Interfész	USB port 3.0 x 1, 2.0 x 1 ^{*15} , Soros port (Dsub 9-tűs apa) ^{*16} , LAN port (RJ-45) ^{*10} , HDMI Port (Type A) ^{*17} , Kiegészítő BUS csatlakozó, headset (mini-jack, 3,5 DIA / fülhallgató: impedancia 32 Ω, Kimenő teljesítmény 4 mW x 2, sztereó / mikrofon: mono bemenet) ^{*18}		
Mutatóeszköz	Digitalizáló + Multi touch (Kapacitív) (Antireflexiós, érintőceruza (tartozék) érintésképes)		
Tápegység	Hálózati adapter vagy akkumulátor		
AC adapter ^{*19}	Bemenet: 100 V to 240 V AC, 50 Hz/60 Hz, Kimenet: 16 V DC, 4,06 A		
Akkumulátor	Li-ion 10,8 V, 4400 mAh (tipikus), 4100 mAh (min.)		
Működési idő ^{*20}	Kb. 8 óra		
Töltési idő ^{*21}	Bekapcsolva	Kb. 3 óra	
	Kikapcsolva	Kb. 2,5 óra	
Fogyasztás ^{*22}	Kb. 30 W ^{*23} / Kb. 60 W (a legnagyobb, ha bekapcsolt állapotban töltődik)		
Fizikai méretek (Sz x Mé x Ma)	270 mm x 188 mm x 19 mm		
Tömeg	Kb. 1,1 kg		
Környezet	Működési	Hőmérséklet	-10 °C - 50 °C (IEC60068-2-1, 2) ^{*24}
		Nedvesség	30% - 80% RH (kondenzálás nélkül)
	Tárolás	Hőmérséklet	-20 °C - 60 °C
		Nedvesség	30% - 90% RH (kondenzálás nélkül)

■ Szoftver

Alap operációs rendszer	Windows® 8 Pro 64-bit	Windows® 7 Professional 32-bit Service Pack 1 / Windows® 7 Professional 64-bit Service Pack 1
Telepített operációs rendszer ^{*25}	Windows® 8 Pro 64-bit	Windows® 7 Professional 32-bit Service Pack 1 (visszafejlesztve Windows® 7) ^{*26} / Windows® 7 Professional 64-bit Service Pack 1 (visszafejlesztve Windows® 7) ^{*26}
		Windows® 7 Professional 32-bit Service Pack 1 / Windows® 7 Professional 64-bit Service Pack 1

Műszaki adatok

■ Szoftver

Előretelepített szoftver ^{*25}	Adobe Reader, PC Information Viewer, Battery Recalibration Utility, Hand Writing Utility, Infineon TPM Professional Package ^{*11 *27} , Dashboard for Panasonic PC, Recovery Disc Creation Utility, Power Plan Extension Utility, Camera Utility, Manual Selector, Bluetooth Stack for Windows by TOSHIBA	
	Wireless Toolbox, Camera for Panasonic PC	Wireless Switch Utility, Wireless Connection Disable Utility ^{*27} , Quick Boot Manager, Software Keyboard
	Aptio Setup Utility, PC-Diagnostic Utility, Hard Disk Data Erase Utility ^{*28}	

■ Vezeték nélküli LAN^{*7}

Adatátviteli sebességek	IEEE802.11a: 54/48/36/24/18/12/9/6 Mbps (automatikusan kapcsolt) ^{*29} IEEE802.11b: 11/5.5/2/1 Mbps (automatikusan kapcsolt) ^{*29} IEEE802.11g: 54/48/36/24/18/12/9/6 Mbps (automatikusan kapcsolt) ^{*29} IEEE802.11n ^{*30} : (HT20) GI ^{*31} = 400ns: 150/130/115/86/72/65/57/43/28/21/14/7 Mbps (automatikusan kapcsolt) ^{*29} GI ^{*31} = 800ns: 130/117/104/78/65/58/52/39/26/19/13/6 Mbps (automatikusan kapcsolt) ^{*29} (HT40) GI ^{*31} = 400ns: 300/270/240/180/150/135/120/90/60/45/30/15 Mbps (automatikusan kapcsolt) ^{*29} GI ^{*31} = 800ns: 270/243/216/162/135/121/108/81/54/40/27/13 Mbps (automatikusan kapcsolt) ^{*29}
Támogatott szabványok	IEEE802.11a / IEEE802.11b / IEEE802.11g / IEEE802.11n
Átviteli módszer	OFDM rendszer, DSSS rendszer
Használt vezeték nélküli csatornák	IEEE802.11a : Csatornák 36/40/44/48/52/56/60/64/100/104/108/112/116/120/124/128/132/136/140 IEEE802.11b / IEEE802.11g : Csatornák 1 - 13 IEEE802.11n : Csatornák 1-13/36/40/44/48/52/56/60/64/100/104/108/112/116/120/124/128/132/136/140
RF frekvenciasáv	IEEE802.11a : 5.18 GHz - 5.32 GHz, 5.5 GHz - 5.7 GHz IEEE802.11b / IEEE802.11g : 2.412 GHz - 2.462 GHz IEEE802.11n : 2.412 GHz - 2.462 GHz, 5.18 GHz - 5.32 GHz, 5.5 GHz - 5.7 GHz

■ Bluetooth^{*8}

Bluetooth verzió	4.0
	Hagyományos mód / Energiatakarékos mód
Átviteli módszer	FHSS rendszer
Használt vezeték nélküli csatornák	1 - 79 csatorna / 0 - 39 csatorna
RF frekvenciasáv	2.402 GHz - 2.480 GHz

■ Vezeték nélküli WAN^{*9}

Adatátvitel	HSUPA	6-os kategória, 5,7 Mbps
	HSUPA (HSPA+)	10-es kategória, 14,4 Mbps
	UMTS	3GPP 6-es kiadás
	EDGE/ GPRS	MultiSlot 10-es osztály Vonalkapcsolt adatok
Egyéb szolgáltatások	SMS	Mobil eredetű SMS (MO-SMS) Mobilra végződött SMS (MO-SMS)
	FAX	Nem támogatott
	Hang	Nem támogatott
SIM		1,8/3V SIM támogatás

^{*1} 1 MB = 1,048,576 bájtt/1 GB = 1,073,741,824 bájtt

^{*2} A gyári alapértelmezett memóriaméret modelltől függ.

^{*3} A főmemória egy szegmense automatikusan le lesz foglalva, a számítógép működési állapotától függően. A videóméretét a felhasználó nem állíthatja be.

^{*4} 1 MB = 1,000,000 bájtt / 1 GB = 1,000,000,000 bájtt. Az operációs rendszer, vagy egyes szoftveralkalmazások kevesebb GB-t jeleznek ki. GB.

^{*5} A 16 777 216 színű kijelzés a pontozás funkcióval érhető el.

^{*6} A maximális felbontás a külső megjelenítő műszaki lehetőségeitől függ. Ha külső képernyőt csatlakoztat a kijelzés lehet nem működik.

^{*7} Csak vezeték nélküli LAN-t tartalmazó modelleknél.

^{*8} Csak a Bluetooth-t tartalmazó modelleknél.

^{*9} Csak a vezeték nélküli WAN-t tartalmazó modelleknél.

A műszaki adatok modelltől függően változhatnak.

^{*10} Csak LAN porttal rendelkező típus esetén.

^{*11} Csak a TPM-el rendelkező modelleknél.

A TPM-re vonatkozó információkért, **Windows 8** a Kezdőképernyőn kattintson a [Manual Selector] kockán és válassza az "Installation Manual for Trusted Platform Module (TPM)" lehetőséget/

Windows 7 Kattintson kettőt a [Manual Selector] lehetőségen az asztalon és válassza az "Installation Manual for Trusted Platform Module (TPM)" lehetőséget.

^{*12} Csak hátulsó fényképezőgépes modell.

^{*13} Csak Smart kártyanyílású típushoz.

^{*14} Csak microSD memóriakártya olvasóval rendelkező típus esetén.

A működés tesztelt és bizonyított a Panasonic micro SD memóriakártya használatával kapcsolatban 2 GB kapacitásig, Panasonic micro SDHC memóriakártya használatával 32 GB kapacitásig, és Panasonic micro SDXC memóriakártya használatával 64 GB kapacitásig.

Más SD berendezésen való működés nem garantált.

^{*15} Ez nem garantálja az összes USB perifériával való kompatibilitást.

USB 2.0 port: Csak védett USB 2.0 porttal rendelkező típus esetén

^{*16} Csak soros porttal rendelkező típus esetén. Soros eszköz csatlakoztatásához, soros átalakító kábel szükséges (tartozék).

^{*17} Nem garantált minden HDMI-kompatibilis perifériaeszköz működése.

^{*18} A következő headset csatlakozók alkalmazhatóak.

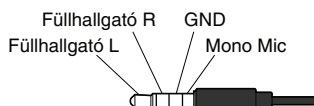

^{*19} Az AC adapter legfeljebb 240 V energiaforrásokkal kompatibilis.

Az észak-amerikai egységet ('M' utótag jelzi a típuszámon) 125 V AC kompatibilis vezetékkel táplálják.

20-M-1-1

^{*20} Mérés LCD fényerő: 60 cd/m²

Változik a felhasználási feltételektől függően, vagy ha opcionális eszközt csatlakoztat.

^{*21} A működési körülményektől függően változik.

- ^{*22} Kb. 0,5 W, amikor az akkumulátortelep teljesen fel van töltve (illetve éppen nem töltődik), és a számítógép KI van kapcsolva.
Akkor is, ha az AC adapter nincs csatlakoztatva a számítógéphez, áramot fogyaszt (Max. 0,3 W) azzal is, ha az AC adapter egy AC csatlakozóaljzathoz kapcsolódik.
- ^{*23} Mért áramfogyasztás 23-Hu-1
- ^{*24} Ha a terméket meleg vagy hideg környezetben használja ne tegye ki bőrét közvetlen hatásnak. (→ 5 oldal)
Ha hideg vagy meleg környezetben használja, egyes perifériák előfordulhat, hogy nem működnek megfelelően. Ellenőrizze a perifériák működtetési környezetét.
A termék folyamatos használata meleg környezetben lerövidítheti a termék élettartamát. Kerülje az ilyen környezetekben való használatot.
Ha alacsony hőmérsékletű környezetben használja, az indulás lelassulhat, vagy az akkumulátor működési ideje lerövidülhet. A számítógép energiát vesz fel amikor a flash memória bemelegszik az indítás során. Ezért, ha az akkumulátor feszültségét használja és a fennmaradó feszültség alacsony, a számítógép lehet, hogy nem indul el.
- ^{*25} Ennek a számítógépnek a működése nem garántált csakis az előtelepített operációs rendszer, illetve a flash memóriából vagy a visszaállító lemezzel telepített operációs rendszer használatával.
- ^{*26} A rendszer Windows® 7 Professional szoftverrel előtelepített és Windows 8 Pro szoftverlicenccel szállítják. Egyszerre csak egy Windows szoftververziót használhat. A verziók közötti váltás az egyik verzió törlését és a másik verzió telepítését feltételezi.
- ^{*27} Használat előtt telepíteni kell.
- ^{*28} A visszaállító lemezen kell elvégezni. **Windows 7** Alternatív megoldásként hajta végre a visszaállítást a flash memóriából.
- ^{*29} Nem felel meg az IEEE802.11a+b+g+n szabványoknak.
A valódi sebesség eltérhet.
- ^{*30} Elérhető, ha a beállítás "WPA-PSK", "WPA2-PSK" vagy "none".
- ^{*31} Csak akkor elérhető, ha a HT40 engedélyezett a számítógép által és a társított hozzáférési pont támogatja a HT40-et.

Standard korlátozott jótállás

Panasonic System Communications Company Europe

Ez a jótállás a Panasonic System Communications Company Europe kötelezettsége, amelyet gyártóként vállal az ügyfelek javára.

Ezen túl Önnek lehetnek más jogszerű igényei, amelyeket az itt felsorolt jótállási feltételek nem szabályoznak. A jótállás az Ön törvényből eredő szavatossági és egyéb jogait nem befolyásolja. A jótállási jegy szabálytalan kiállítás vagy átadásának elmaradása az Önt megillető jótállási jogokat nem érinti.

Jótállási feltételek

A jótállás a kiszállítás (átadás) vagy üzembe helyezésre kötelezett termék esetén az üzembe helyezés napjával kezdődik. A jótállási jogokat a termék mindenkor tulajdonosa a jótállási jeggyel a forgalmazónál, illetve kijavítás iránti igény esetén az itt feltüntetett szerviznél érvényesítheti feltéve, hogy fogyasztónak minősül. (Fogyasztó: a gazdasági vagy szakmai tevékenység körén kívül eső célból szerződést kötő személy – Ptk. 685. § d) pont)

A termék jótállási időn belül történő meghibásodása esetén

- a) Ön elsősorban - választása szerint - kijavítást vagy kicserélést követelhet, kivéve, ha a választott igény teljesítése lehetetlen, vagy ha az a forgalmazónak a másik jótállási igény teljesítésével összehasonlítva aránytalan többletköltséget eredményezne, figyelembe véve a termék hibátlan állapotban képviselt értékét, a hiba súlyát, és az igény teljesítésével Önnek okozott kényelmetlenséget;
- b) Ha Önnek sem kijavításra, sem kicserélésre nincs joga, vagy ha a szerviz, illetve a forgalmazó a kijavítást, illetve a kicserélést nem vállalta, vagy e kötelezettségének - a termék tulajdonságaira és az Ön által elvárható rendeltetésére figyelemmel - megfelelő határidőn belül, Önnek okozott jelentős kényelmetlenség nélkül nem tud eleget tenni – Ön választása szerint - megfelelő árszállítást igényelhet, vagy elállhat a vásárlástól azzal azonban, hogy jelentéktelen hiba miatt elállásnak nincs helye.
- c) Ha a szerviz a termék kijavítását megfelelő határidőre nem vállalja, vagy nem végzi el, a hibát a forgalmazó költségére Ön kijavíthatja vagy mással kijavíttathatja.
- d) A kijavításig vagy kicserélésig a vételár arányos részét Ön visszatarthatja.
- e) Az Ön által választott szavatossági igényről Ön másik igényre térhet át, az áttéréssel okozott kárt azonban köteles a forgalmazónak megtéríteni, kivéve, ha az áttérésre a forgalmazó magatartása adott okot, vagy az áttérés egyébként indokolt volt.
- f) A jótállási idő alatt Ön bármikor közölheti kifogását a forgalmazóval, azzal azonban, hogy a hiba felfedezését követő két hónapon túl közölt kifogásból eredő kárt Ön köteles megtéríteni.
- g) Jótállással kapcsolatos igényeit a vásárlás (üzembe helyezés) időpontjától számított kétéves elévülési, illetve hároméves jogvesztő határidőn belül érvényesítheti.
- h) Nem számít bele az elévülési időbe a kijavítási időnek az a része, amely alatt Ön a terméket nem tudja rendeltetésszerűen használni. A jótállás határideje a terméknek vagy jelentősebb részének kicserélése (kijavítása) esetén a kicserélt (kijavított) termékre (termékrészre), valamint a kijavítás következményeként jelentkező hiba tekintetében újból kezdődik. A kijavítás során a termékbe csak új alkatrész építhető be.
- i) A jótállási kötelezettség teljesítésével és a szerződésszerű állapot megteremtésével kapcsolatos költségek - ideértve különösen az anyag-, munka- és szállítási költségeket - a forgalmazót, illetve a szervizt terhelik.
- j) Kicserélés vagy elállás esetén Ön nem köteles a terméknek azt az értékcsökkenését megtéríteni, amely a rendeltetésszerű használat következménye, illetve a jótálláson alapuló jogainak érvényesítésén kívül a hibás teljesítésből eredő kárának megtérítését is követelheti a kártérítés szabályai szerint.
- k) Amennyiben a termék a vásárlástól (üzembe helyezéstől) számított három munkanapon belül meghibásodik, a forgalmazó az Ön kívánságára köteles azt kicserélni feltéve, hogy a meghibásodás a rendeltetésszerű használatot akadályozza.

Standard korlátozott jótállás

Panasonic System Communications Company Europe

A forgalmazó a fogyasztói kifogásról jegyzőkönyvet köteles felvenni, amelyben rögzíti:

- a) az Ön nevét, címét,
- b) a termék megnevezését, vételárát,
- c) a vásárlás (üzembe helyezés) időpontját,
- d) a hiba bejelentésének időpontját,
- e) a hiba leírását,
- f) az Ön által érvényesíteni kívánt igényt,
- g) a kifogás rendezésének módját, illetve
- h) amennyiben a kifogás rendezésének módja az Ön igényétől eltér, ennek indokolását.

Ha a forgalmazó az Ön igényének teljesíthetőségéről annak bejelentésekor nem tud nyilatkozni, álláspontjáról legkésőbb három munkanapon belül köteles értesíteni Önt.

A kijavítást vagy kicserélést - a termék tulajdonságaira és az Ön által elvárható rendeltetésére figyelemmel – megfelelő határidőn belül, Önnek okozott jelentős kényelmetlenség nélkül, lehetőleg tizenöt napon belül el kell végezni.

A garanciális szerviz feltételei és elvégzése

Amennyiben a termékben a kiszállítás után anyag- vagy gyártási hiba jelentkezik, Panasonic System Communications Company Europe (a továbbiakban "Panasonic") a terméket (nem a szoftvert, mert azt ezen jótállás egy más része fedi le) új alkatrész felhasználásával megjavítja.

A jótállás a hardver alkotóelemeinek összességére és az eredeti termék meghibásodás előtti állapotára korlátozódik. Ezért elégséges, ha az adott termék a Panasonic eredeti termékre vonatkozó műszaki specifikációi és az adatlapjában foglaltak értelmében megfelel a teszkövetelményeknek.

Ez a jótállás csak az Európai Gazdasági Közösség, Svájc és Törökország területén vásárolt új Panasonic Toughbookokra érvényes.

A hibás alkatrész javítása a Panasonic Szervizközpontba való beérkezését követően általában két munkanapon belül megtörténik.

Ez a jótállás csak olyan meghibásodásokra vonatkozik, amelyeket anyag- illetve gyártási hibák idéztek elő és a vonatkozó jótállási időszakon belül rendeltetésszerű használat mellett keletkeztek. Rendeltetésszerű használatnak a termék kezelési útmutatójában vagy dokumentációjában leírtak tekintendők.

Panasonic System Communications Company Europe jótállása nem terjed ki az Ügyfél adatainak vagy szoftverének helyreállítására. A hibás alkatrészeket anyag- és/vagy gyártási hibák felmerülése esetén új alkatrészekre cseréljük ki. A termékből garanciális javítás keretében eltávolított hibás alkatrészek a Panasonic tulajdonába kerülnek. Ezek az alkatrészek igény esetén visszajuttathatók a végfelhasználóhoz, Panasonic ez esetben jogosult a megfelelő összeg kiszámlázására.

A jótállás határideje a terméknek vagy jelentősebb részének kicserélése (kijavítása) esetén a kicserélt (kijavított) termékre (termékrészre), valamint a kijavítás következményeként jelentkező hiba tekintetében újból kezdődik.

Adattároló médiára és speciális alkatrészekre csak a korlátozott jótállás vonatkozik, amely leírása ezen jótállási feltételek egy különálló részében található, tekintet nélkül a jótállás általános érvényére.

A Panasonic System Communications Company Europe vagy a feljogosított szervizpartnerek által nyújtott garanciális szervizelések és javítások az adott területeken meghatározott munkaidőben történnek. A munkaidő területenként eltérő lehet, függően nemzeti vagy regionális szokásoktól.

Panasonic System Communications Company Europe

A jótállás leírása

A jótállás időtartama

- Toughbook , Toughpad és AC adapter – 3 év
- Kézi számítógépek – 1 év
- A Panasonic által gyártott kiegészítő perifériák – 1 év
- Akkumulátorok^{*1} és elhasználódó eszközök – 6 hónap.

^{*1} Az akkumulátor jónak tekintendő, ha a jótállási időszak során megtartja a töltési kapacitásának 50%-át. Ha egy akkumulátort ezen szerződés alapján javításra visszaküldenek, és a tesztelése során bebizonyosodik, hogy a töltési kapacitása 50%-nál nagyobb, azt egy új akkumulátor kiskereskedelmi áráról kiállított számlával együtt visszaküldjük.

A jótállás alá eső meghibásodott termék begyűjtése és visszaszállítása

Az Ügyfél telefonon bejelenti a helpdesknek a készülék meghibásodását. Ha a helpdesk nem tudja telefonon megoldani a problémát, tájékoztatja az Ügyfelet arról, hogy melyik Panasonic szervizpartnerhez küldheti el a készüléket. Az oda- és visszaszállítási, az anyag-/cserealkatrész- és munkaköltségek Panasonic-ot terhelik. Panasonic az Ügyfél adott tartózkodási országán belül bármely megadott címről begyűjti a készüléket, majd vissza is szállítja oda.

Az alkatrészekre vonatkozó korlátozott jótállás

A termék jótállás ideje eltér a következő alkatrészek jótállási idejétől, amelyek az adott termékkel együtt kerültek megvásárlásra.

Alkatrészek

- A kiegészítőkre vonatkozó jótállás időtartama egy év.
- Az akkumulátorok és egyéb elhasználódó alkatrészekre vonatkozó jótállás időtartama hat hónap.

Az adattároló médiára vonatkozó korlátozott jótállás

Az adattároló média az a média, amely az operációs rendszert, a meghajtókat és a Panasonic által a fő egységen gyárilag installált programokat tárolja. Ez a média a kiszereelés részeként jár a termékhez (CD vagy DVD).

Panasonic csak azt garantálja, hogy a programokat tároló lemez(ek)ben vagy más médiában rendeltetésszerű használat mellett a kiszállítástól számított hatvan (60) napig nem lép fel anyag- vagy gyártási hiba. Panasonic teljes felelőssége, valamint az Ön egyetlen, a jótállási feltételekben rögzített szavatossági igénye bármely hibás lemez vagy egyéb média cseréjére korlátozódik.

Magukra a programokra nem vonatkozik ez a jótállás. Panasonic nem garantálja, hogy a programok által tartalmazott funkciók megfelelnek az Ön elvárásainak, miként azt sem, hogy a programok működése zavartalan vagy hibamentes lesz.

Panasonic nem vállal felelősséget semmilyen meghibásodásért, amely a programokat tároló lemez(ek)ben vagy más médiában az Ön tárolási eljárásából adódóan keletkezik; valamint semmilyen meghibásodásért, amelyet a lemez(ek) vagy más média Panasonic által előírtaktól eltérő üzemeltetése okozott, módosítás, baleset, helytelen használat, rongálás, gondatlanság, nem megfelelő kezelés, alkalmazás vagy üzembe helyezés, a felhasználói vezérlők helytelen beállítása, nem megfelelő karbantartás, vagy természeti csapás okozta módosulás vagy kár következményeként.

Standard korlátozott jótállás

Panasonic System Communications Company Europe

Emellett Panasonic-ot semmilyen kötelezettség nem terheli, amennyiben Ön a sérült lemez(ek)et vagy más médiát módosított(a), vagy bármely programot megkísérelt módosítani. A vonatkozó jótállás időtartama, ha alkalmazható, hatvan (60) napra korlátozott.

A preinstallált szoftverekre vonatkozó korlátozott jótállás

A preinstallált szoftver azt jelenti, hogy a szoftvert Panasonic telepíti előre, nem bármely harmadik fél vagy értékesítési ügynök.

Panasonic és viszonteladói nem vállalnak sem kifejezett, sem burkolt, sem törvényben előírt jótállást a termékhez

mellékelt és a vásárló által megvásárolt szoftverekre, azok minőségére, teljesítményére, piacképességére vagy egy adott célra való megfelelésére. Panasonic nem garantálja, hogy a szoftver funkciói zavartalanok vagy hibamentesek lesznek. A szoftverekkel kapcsolatban Panasonic nem tehető felelőssé semmilyen kárért, többek között ideértve bármilyen speciális, véletlenszerű vagy következményes kárt vagy büntető kártérítést, amely a jótállás vagy a szerződés megszegéséből, gondatlanságból vagy a jogszabályok bármilyen más értelmezéséből adódik, többek között ideértve a hírnév, profit vagy bevétel elvesztését, a programok, a termék vagy más kapcsolódó felszerelés használatkiesését, tőkeköltséget, bármilyen helyettesítő eszköz, berendezés vagy szolgáltatás költségét, a használatkiesésből eredő költségeket vagy ilyen kártérítéssel foglalkozó bármely felek követelését.

Kizárás a jótállásból

A következő esetekre nem terjed ki a jótállás:

Nem jelentkezik a hiba

- Bármilyen felmerülő költség, amennyiben a Toughbook működését a szerviz előírászerűnek találta (nem jelentkezik a hiba).

Lopás/elvesztés

- A Toughbook használatkiesése vagy ellopása, vagy bármely más következményes veszteség.

Harmadik fél által felszámított díjak

- Bármilyen felmerülő költségek, amelyeket bármely más szolgáltató számláz ki Önnek.
- Nem a Panasonic vagy feljogosított Szerviszszolgáltatója által elvégzett javítás vagy karbantartás.

Az LCD meghibásodásának toleranciája

- 0,002%-on belüli pixelhiba a notebook kijelzőjén és LCD-képernyőjén.

Rövidtávú kölcsönzés/lízing

- Rövid távú kölcsönszerződéssel használt termékek vagy lízingelt felszerelés.

Gondatlanság, rongálás, helytelen használat

- A Toughbook gondatlan, erőszakos vagy helytelen használata következtében felmerülő meghibásodások, többek között ideértve:
 - a Toughbook nem a használati utasításoknak megfelelő használata vagy tárolása és a karbantartási és tárolási javaslatok figyelmen kívül hagyása;
 - általunk jóvá nem hagyott kiegészítők vagy felszerelések használata vagy a jelkábelek nem megfelelő csatlakoztatása vagy az elektromos áramellátás helytelen bekötése;
 - a kiegészítők vagy egyéb perifériák nem megfelelő csatlakoztatása;
 - folyadék vagy más idegen anyag került a készülékbe/alkatrészbe;
 - hibás szoftver vagy programozás, vagy az elektromos áramellátás hirtelen megnövekedése (túlfeszültség) vagy ingadozása;
 - helytelen üzembe helyezés, működtetés, karbantartás, átvizsgálás vagy módosítás következtében felmerülő költségek.

Panasonic System Communications Company Europe

Kopás és szakadás

- Helyreállítási és javítási költségek merülnek fel kizárólag a következő okokból:
 - kopás és szakadás, fokozatos elhasználódás és oxidáció, fokozatosan kialakuló meghibásodások, repedések, szépséghibák vagy törések;
 - bármely felület megkarcolódása vagy lehorzsolódása.

Háborús veszély és terrorizmus

- Háború, invázió, ellenséges erők tevékenysége, hadiállapot (hadüzenettel vagy anélkül), polgárháború, lázadás, forradalom, felkelés, katonai befolyás vagy hatalomátvétel által közvetlenül vagy közvetetten okozott, elősegített vagy ezekből következő meghibásodások.

Nukleáris veszély

- Ionizációs sugárzás vagy bármely nukleáris üzemanyagtól vagy nukleáris hulladéktól származó radioaktív szennyeződés, nukleáris üzemanyag elégeése vagy bármely robbanásveszélyes nukleáris eszköz radioaktív, mérgező, robbanásveszélyes vagy más módon veszélyes tulajdonsága vagy annak nukleáris alkotórészei által közvetlenül vagy közvetetten okozott, elősegített vagy ezekből következő meghibásodások.

Hangrobbanás

- Hangsebességgel vagy attól gyorsabban haladó repülőgép vagy egyéb légi eszközök által keltett légnyomáshullám által közvetlenül vagy közvetetten okozott, elősegített vagy ebből következő meghibásodások.

Környezeti hatások

- Környezeti hatások (elektromos viharok, mágneses mezők, stb.) által közvetlenül vagy közvetetten okozott, elősegített vagy ezekből következő meghibásodások.

Adatok

- Külső adathordozó anyag elvesztése vagy sérülése, valamint a Toughbook-on tárolt adatok Ön számára képviselt értéke.
- A külső adathordozók és az azokon tárolt bármilyen számítógépes program vagy adatinformáció, hacsak fentiekben nincs másként szabályozva.

Vírus

- Ezen jótállás nem vonatkozik az elektronikus adatok olyan veszteségére, megrongálódására, megsemmisülésére, torzulására, kitörlődésére, elromlására vagy módosulására, amelyet valamely számítógépes vírus vagy hasonló mechanizmus okozott vagy az bármilyen, az internetről származó zavar folytán következett be; a jótállás szintén nem vonatkozik a készülék ebből eredő használhatatlanságára, funkcióinak korlátozódására, illetve bármilyen természetű költségek felmerülésére, tekintet nélkül bármely más okra, illetve eseményre, amely hozzájárult a hiba fellépéséhez vagy annak következményeként lépett fel.

Szoftver és beállítások

- Programozási hibák vagy a szoftver tervezési hibáinak helyreállítási költségei.
- A felhasználói vezérlők, pl. a funkciók helytelen beállítása.

A szériaszám eltávolítása

- Amennyiben a termék szériaszáma eltávolításra került, így a jótállás fennállását nem lehet pontosan megállapítani.

Standard korlátozott jótállás

EZT A TERMÉKET NEM SZÁNTÁK NUKLEÁRIS FELSZERELÉSEKHEZ/RENDSZEREKHEZ VAGY AZOK RÉSZEIHEZ, REPÜLÉSI IRÁNYÍTÓ FELSZERELÉSEKHEZ/RENDSZEREKHEZ, VAGY REPÜLŐGÉPEK VEZETŐFÜLKÉINEK FELSZERELÉSEIHEZ/RENDSZEREIHEZ. A PANASONIC NEM FELELŐS SEMMILYEN KÖTELEZETTSÉGÉRT AMI A TERMÉK AZ ELŐBBIEKBEN FELSOROLT HASZNÁLATÁBÓL ERED.

A felelősség korlátozása

Néhány országban az adott jótállási időszakon belül tilos a véletlenszerű vagy következményes veszteségekből adódó károk kizárása, korlátozása vagy a vonatkozó jótállás időtartamának korlátozása, így a fenti korlátozások vagy kizárások nem szükségszerűen vonatkoznak Önre. Jogainak hiánytalan meghatározása érdekében kérjen tájékoztatást országa ide vonatkozó alkalmazható jogszabályairól.

Hatályos törvény

A jótállás azon ország hatályos törvénye alá rendelt, amelyben a végfelhasználó a terméket megvásárolta; a jótállás ezen törvényekkel összhangban értelmezendő.

Ez a korlátozott jótállás egyedi jogi lehetőségeket biztosít Önnek, és ezen túl rendelkezhet más szavatossági jogokkal is, amelyek országonként különbözőek lehetnek. Jogainak hiánytalan meghatározása érdekében kérjen tájékoztatást az országa ide vonatkozó alkalmazható jogszabályairól. Ezen korlátozott jótállás kiegészíti és semmilyen tekintetben nem befolyásolja az Ön vásárlási szerződésben vagy törvényben foglalt jogait.

Kapcsolat

Cím

Panasonic System Communications Company Europe
Panasonic Manufacturing U.K. Ltd.
Service Centre Building B4,
Wyncliffe Road, Pentwyn Industrial Estate, Cardiff,
United Kingdom.
CF23 7XB.

Honlap

<http://www.toughbook.eu/>

Helpdesk

Angol nyelvű ügyfélszolgálat
Francia nyelvű ügyfélszolgálat
Német nyelvű ügyfélszolgálat
Olasz nyelvű ügyfélszolgálat
Spanyol nyelvű ügyfélszolgálat
E-mailcím

+44 (0) 8709 079 079
+33 (0) 1 47 91 64 99
+49 (0) 1805 410 930
+39 (0) 848 391 999
+34 (0) 901 101 157
toughbooksupport@eu.panasonic.com

Magyar nyelvű ügyfélszolgálat
Cseh nyelvű ügyfélszolgálat
Lengyel nyelvű ügyfélszolgálat
Román nyelvű ügyfélszolgálat
Szlovák nyelvű ügyfélszolgálat
E-mailcím

+36 (0) 6800 163 67
+420 (0) 800 143234
+48 (0) 800 4911558
+40 (0) 800 894 743
+421 (0) 800 42672627
toughbooksupport@csg.de

Kifizetések

toughbookservicepayments.cardiff@eu.panasonic.com

Panasonic Corporation

Osaka, Japán

Importőr neve & címe az EU törvényeknek megfelelően.

**Panasonic System Communications Company Europe, Panasonic Marketing
Europe GmbH**

Hagenauer Straße 43

65203 Wiesbaden

Németország