

## ISTRUZIONI PER L'USO

### Personal Computer

N. modello serie **FZ-G1**

#### Indice

##### Leggimi

|                                   |   |
|-----------------------------------|---|
| Precauzioni di sicurezza.....     | 2 |
| Informazioni sulle normative..... | 7 |

##### Come iniziare

|   |    |
|---|----|
| Introduzione.....                             | 13 |
| Descrizione delle parti .....                 | 15 |
| Utilizzo del computer per la prima volta..... | 17 |
| Accensione / spegnimento .....                | 23 |

##### Informazioni utili

|                                   |    |
|-----------------------------------|----|
| Manipolazione e manutenzione..... | 24 |
| Installazione del software .....  | 28 |

##### Ricerca guasti

|                            |    |
|----------------------------|----|
| Ricerca guasti (base)..... | 33 |
|----------------------------|----|

##### Appendice

|   |    |
|---|----|
| LIMITED USE LICENSE AGREEMENT .....     | 40 |
| ACCORDO DI LICENZA D'USO LIMITATA... .. | 42 |
| Caratteristiche tecniche .....          | 44 |
| Garanzia limitata standard.....         | 49 |

Leggimi

Come iniziare

Informazioni utili

Ricerca guasti

Appendice

# Precauzioni di sicurezza

Per ridurre il rischio di lesioni, perdita di file, scosse elettriche, incendi, malfunzionamento e danni al dispositivo o materiali, osservare sempre le seguenti precauzioni.

## Spiegazione dei riquadri dei termini simbolo

I seguenti riquadri dei termini simbolo vengono utilizzati per classificare e descrivere il livello di pericolo, lesioni e danni materiali causati dalla mancata osservanza delle istruzioni e dall'uso improprio del dispositivo.

### **PERICOLO**

Indica un potenziale pericolo che causa lesioni gravi o decesso.

### **AVVERTENZA**

Indica un potenziale pericolo che potrebbe causare lesioni gravi o decesso.





### **ATTENZIONE**

Indica un potenziale pericolo che potrebbe causare lesioni minori.

### **AVVISO**

Indica un pericolo che potrebbe causare danni materiali.

I seguenti simboli vengono utilizzati per classificare e descrivere il tipo di istruzioni da osservare.

    Questi simboli vengono utilizzati per avvisare gli utenti di una specifica procedura operativa da non eseguire.

 Questo simbolo viene utilizzato per avvisare gli utenti di una specifica procedura operativa da osservare per utilizzare l'unità in modo sicuro.

## **PERICOLO**

### Precauzioni sulla batteria

-  **Non gettare la batteria nel fuoco né esporla a calore eccessivo**  
Potrebbero verificarsi generazione di calore, incendi o rotture.
-  **Non inserire oggetti appuntiti nella batteria, non smontarla o modificarla**  
Potrebbero verificarsi perdite di liquido elettrolitico, generazione di calore, incendi o rotture.
-  **Non cortocircuitare i contatti positivo (+) e negativo (-)**  
Potrebbero verificarsi generazione di calore, incendi o rotture.
  - Durante il trasporto o l'immagazzinamento, non mettere la batteria insieme a oggetti come collane o forcine per capelli.
-  **Evitare le temperature molto elevate (ad esempio in prossimità del fuoco, esposizione alla luce solare diretta)**  
Potrebbero verificarsi perdite di liquido elettrolitico, generazione di calore, incendi o rotture.
-  **Non sottoporre il prodotto a urti facendolo cadere, applicando forte pressione su di esso, ecc.**  
Potrebbero verificarsi perdite di liquido elettrolitico, generazione di calore, incendi o rotture.
  - Se questo prodotto dovesse subire un forte colpo, risultare danneggiato o deformato, smettere immediatamente di usarlo.
-  **Non caricare la batteria utilizzando metodi diversi da quelli specificati**  
Se non si carica la batteria seguendo uno dei metodi specificati, potrebbero verificarsi perdite di liquido elettrolitico, generazione di calore, incendi o rotture.
-  **Quando il gruppo batteria si deteriora, sostituirlo con un altro nuovo**  
Se si continua a usare un gruppo batteria danneggiato, potrebbero verificarsi generazione di calore, incendi o rottura della batteria.

# PERICOLO

## Precauzioni sulla batteria

 **Non utilizzare con un altro prodotto**  
Il gruppo batteria è ricaricabile ed è ideato per essere utilizzato per il prodotto specificato. Se usato con un prodotto diverso da quello per cui è stato progettato, potrebbero verificarsi perdite di liquido elettrolitico, generazione di calore, incendi o rotture.

 **Non utilizzare questo prodotto con gruppi batteria diversi da quelli specificati**  
Utilizzare solo il gruppo batteria specificato (➔ pagina 17) con il prodotto. L'uso di gruppi batterie diversi da quelli prodotti e forniti da Panasonic potrebbe risultare pericoloso (generazione di calore, incendi o rotture).

# AVVERTENZA

 **In caso di malfunzionamento o problemi, smettere immediatamente l'uso**

**In caso di malfunzionamento, scollegare immediatamente la spina CA e il gruppo batteria**

- Questo prodotto è danneggiato
- Oggetti estranei all'interno di questo prodotto
- Emissione di fumo
- Emissione di odori insoliti
- Temperatura anormalmente elevata

Se si continua a utilizzare questo prodotto in presenza di una delle condizioni indicate potrebbero verificarsi incendi o scosse elettriche.

- In caso di malfunzionamento o problemi, interrompere immediatamente l'alimentazione e scollegare la spina CA, quindi rimuovere la batteria. Rivolgersi poi al servizio di assistenza per la riparazione.

 **Non toccare questo prodotto durante un temporale se collegato al cavo CA o ad altri cavi**  
Pericolo di scosse elettriche.

 **Non collegare l'adattatore CA a prese di corrente diverse da quelle domestiche standard**

In caso contrario, potrebbe verificarsi un surriscaldamento. La connessione a un convertitore CC/CA (invertitore) potrebbe danneggiare l'adattatore CA. Su un aereo, collegare l'adattatore/caricatore CA solamente a una presa CA specificatamente approvata per tale uso.

 **Non tirare o inserire la spina CA con le mani bagnate**  
Pericolo di scosse elettriche.

 **Pulire regolarmente la spina CA da polvere e sporcizia**

Se polvere, sporcizia, umidità si accumulano sulla spina, l'isolamento potrebbe risultare compromesso, con pericolo di incendio.

- Staccare la spina, pulirla con uno straccio asciutto.
- Staccare la spina in caso di inutilizzo prolungato del computer.

 **Inserire a fondo la spina CA**  
Se non si inserisce completamente la spina, si potrebbero verificare incendi dovuti a surriscaldamento o scosse elettriche.

- Non utilizzare una spina danneggiata o una presa CA non fissata saldamente.





 **Chiudere saldamente il coperchio del connettore se si utilizza il prodotto in presenza di grandi quantità di acqua, umidità, vapore, polvere, vapori oleosi, ecc.**



L'ingresso di materiali estranei potrebbe causare incendi o scosse elettriche.







- In caso di ingresso di materiali estranei all'interno del prodotto, interrompere immediatamente l'alimentazione, scollegare il cavo CA e rimuovere il gruppo batteria. Quindi rivolgersi all'assistenza tecnica.

 **Non smontare questo prodotto**  
Si potrebbe ricevere una scossa elettrica, oppure sostanze estranee potrebbero entrare e causare un incendio.

# Precauzioni di sicurezza

|  <b>AVVERTENZA</b> |  |
|---|--|
|                    | <b>Non alzare eccessivamente il volume quando si usano le cuffie</b><br>L'ascolto ad alto volume che sovrastimola l'orecchio per periodi prolungati può danneggiare l'udito.   |
|                    | <b>Evitare il contatto dell'epidermide con questo prodotto per periodi prolungati</b><br>Il contatto prolungato dell'epidermide con la fonte di calore di questo prodotto o dell'adattatore CA può essere causa di ustioni.  |
|                    | <b>Non eseguire azioni che possano danneggiare il cavo CA, la spina CA o l'adattatore CA</b><br>Non danneggiare o modificare il cavo, posizionarlo in prossimità di dispositivi caldi, piegarlo, intrecciarlo o forzarlo in posizione, sovrapporvi oggetti pesanti o stringerlo. L'utilizzo continuativo di un cavo danneggiato può provocare incendi, corto circuiti o scosse elettriche. |
|                   | <b>Non esporsi per periodi prolungati all'aria calda proveniente dalle fessure di ventilazione (sfiato)</b><br>Si rischiano altrimenti bruciature da bassa temperatura. Se si coprono le fessure di ventilazione (sfiato) con la mano o con altri oggetti, le parti interne del prodotto possono surriscaldarsi con conseguenti bruciature.  |

|  <b>ATTENZIONE</b> |   |
|---|---|
|                    | <b>Non collocare questo prodotto su superfici instabili</b><br>In caso di perdita di equilibrio, questo prodotto potrebbe cadere e provocare lesioni fisiche. |
|                    | <b>Non sovrapporre il prodotto</b><br>In caso di perdita di equilibrio, questo prodotto potrebbe cadere e provocare lesioni fisiche.                          |

|   |  |
|---|--|
|    | <b>Non lasciare questo prodotto in ambienti con temperature elevate per lungo tempo</b><br>Lasciando questo prodotto in luoghi esposti ad elevate temperature, come vicino al fuoco o alla luce solare diretta, si potrebbe deformare il cabinet e/o danneggiare le parti interne. L'uso continuato in tali situazioni può provocare corto circuiti o compromettere l'isolamento, e così via, e provocare incendi o scosse elettriche. |
|    | <b>Non ostruire le fessure di ventilazione (sfiato/ingresso)</b><br>L'utilizzo del prodotto avvolto in un panno o posizionato sopra la biancheria del letto o sopra una coperta può ostruire le fessure di ventilazione, causare il surriscaldamento delle sue parti interne e provocare incendi.  |
|    | <b>Impugnare la spina quando si stacca la spina CA</b><br>Se si tira il cavo è possibile danneggiare quest'ultimo, e provocare incendi o scosse elettriche.  |
|  | <b>Non spostare questo prodotto se la spina CA è collegata</b><br>È possibile danneggiare il cavo CA provocando incendi o scosse elettriche. <ul style="list-style-type: none"><li>• Se si danneggia il cavo CA, scollegare immediatamente la spina CA.</li></ul>  |
|  | <b>Utilizzare solo l'adattatore CA specificato fornito con questo prodotto</b><br>L'utilizzo di un adattatore CA diverso da quello fornito (fornito con l'unità o venduto separatamente come accessorio) può provocare incendi.  |
|  | <b>Non sottoporre l'adattatore CA a forti impatti</b><br>L'utilizzo dell'adattatore CA dopo un forte impatto dovuto a caduta può provocare scosse elettriche, corto circuito o incendi.  |



## ATTENZIONE



### **Interrompere l'utilizzo per 10-15 minuti ogni ora**

L'utilizzo prolungato di questo prodotto può avere effetti deleteri per occhi e mani.



### **<Solo per modelli con porta LAN> Non collegare alla porta LAN linee telefoniche o cavi di rete diversi da quelli specificati**

Qualora la porta LAN sia collegata a una rete tipo quelle elencate, potrebbero verificarsi incendi o scosse elettriche.

- Reti diverse da 1000BASE-T, 100BASE-TX o 10BASE-T
- Linee telefoniche (telefono IP (Internet Protocol Telephone), linee telefoniche, linee telefoniche interne (commutatori locali), telefoni pubblici digitali, ecc.)



### **Evitare il contatto dell'epidermide con questo prodotto quando lo si usa in un ambiente caldo o freddo**

Può essere causa di ustioni, bruciate da bassa temperatura o congelamento.



- Qualora fosse necessario esporre l'epidermide a questo prodotto, ad esempio per la scansione di un'impronta digitale, eseguire l'operazione nel più breve tempo possibile.

## AVVISO

- Non posizionare il computer in prossimità di un televisore o un ricevitore radio.
- Tenere il computer lontano da calamite. I dati salvati nella memoria flash potrebbero andare persi.
- Il presente computer non deve essere destinato alla visualizzazione di immagini utilizzate nelle diagnosi mediche.
- Il presente computer non deve essere destinato al collegamento con apparecchiatura medica con lo scopo di effettuare diagnosi mediche.
- Panasonic non sarà responsabile per la perdita di dati o per altri danni conseguenti.
- Non toccare i terminali della batteria. La batteria potrebbe non funzionare più in modo corretto in caso di contatti sporchi o danneggiati.
- Non esporre la batteria all'acqua ed evitare che si bagni.
- Se non si utilizza la batteria per un lungo periodo (un mese o più), caricare o scaricare (utilizzare) la batteria finché non raggiunge un livello residuo di carica compreso tra il 30% e il 40% e conservarla quindi in un luogo fresco ed asciutto.
- Questo computer impedisce il sovraccarico della batteria ricaricandola solamente quando la carica residua è inferiore al 95% circa della capacità totale.
- Al momento dell'acquisto del computer, la batteria non è carica. Assicurarsi di caricarla prima di utilizzare il computer per la prima volta. La ricarica ha inizio automaticamente quando si collega l'adattatore CA al computer.
- Nel caso in cui del liquido fuoriuscito dalla batteria entri in contatto con gli occhi, non strofinarli. Lavare immediatamente gli occhi con acqua e rivolgersi al più presto ad un medico per richiedere un trattamento specialistico.

# Precauzioni di sicurezza

## NOTA

- La batteria può scaldarsi durante la procedura di ricarica o il normale utilizzo. Questo è del tutto normale.
- La ricarica non verrà avviata se la temperatura interna della batteria non rientra nell'intervallo della temperatura consentita (da 0 °C a 50 °C). (→  *Reference Manual* "Battery Power") Una volta che la temperatura rientra nell'intervallo consentito, la ricarica viene avviata automaticamente. Tenere presente che il tempo di ricarica varia in base alle condizioni d'uso. (La ricarica richiede un tempo maggiore quando la temperatura è pari o inferiore a 10 °C.)
- Se la temperatura è bassa, il tempo di funzionamento si riduce. Utilizzare il computer esclusivamente all'interno del campo di temperatura ammesso.
- Questo computer è dotato di una modalità ad alta temperatura che previene il deperimento della batteria in ambienti ad alta temperatura. (→  *Reference Manual* "Battery Power") Un livello corrispondente a una capacità massima del 100% per la modalità ad alta temperatura corrisponde approssimativamente all'80% in modalità a temperatura normale.
- La batteria è un materiale di consumo. Se il tempo di utilizzo del computer con una determinata batteria si riduce drasticamente e ripetute ricariche non ne ripristinano le prestazioni, sostituire la batteria con una nuova.
- Dovendo trasportare una batteria di ricambio in un pacchetto o in una borsa, si raccomanda di riporla in un sacchetto di plastica in modo tale da proteggerne i contatti.
- Spegnerne sempre il computer quando non in uso. Qualora il computer sia lasciato acceso quando l'adattatore CA non è collegato, si esaurirà la carica residua della batteria.

QUESTO PRODOTTO NON È STATO PROGETTATO PER L'USO, IN TUTTO O IN PARTE, COME SISTEMI/APPARECCHIATURE NUCLEARI, SISTEMI/APPARECCHIATURE DI CONTROLLO DEL TRAFFICO AEREO, COME SISTEMI/ APPARECCHIATURE PER CABINA DI PILOTAGGIO DEGLI AEROMOBILI<sup>\*1</sup>, APPARECCHIATURE MEDICALI O ACCESSORI<sup>\*2</sup>, SISTEMI DI SOPRAVVIVENZA O ALTRE APPARECCHIATURE/ DISPOSITIVI/SISTEMI CHE DEVONO ASSICURARE LA SICUREZZA O LA VITA UMANA. PANASONIC DECLINA OGNI RESPONSABILITÀ RISULTANTE DALL'USO DI QUESTO PRODOTTO NEI CASI SOPRACITATI.

<sup>\*1</sup> SISTEMI/APPARECCHIATURE PER CABINA DI PILOTAGGIO DEGLI AEROMOBILI includono Sistemi EFB (Electrical Flight Bag) di Classe 2 e Sistema EFB di Classe 1 se utilizzati durante le fasi più delicate del volo (ad esempio, durante decollo e atterraggio) e/o montati sull'aeromobile. I Sistemi EFB di Classe 1 e di Classe 2 sono definiti da FAA: AC (Advisory Circular) 120-76A o JAA: JAA TGL (Temporary Guidance Leaflets) No.36.

<sup>\*2</sup> Come indicato nella Direttiva Europea sulle apparecchiature Medicali (MDD) 93/42/EEC. Panasonic non può garantire i requisiti per specifiche, tecnologia, affidabilità, sicurezza (ad esempio infiammabilità/fumo/tossicità/emissione di frequenza radio, ecc) relativi alle norme dell'aviazione e alle norme sulle apparecchiature medicali che si differenziano dalle specifiche dei nostri prodotti COTS (disponibili sul mercato).

## Note per l'utente

<Solo per modelli con LAN wireless / Bluetooth>

### Sul prodotto e sulla salute personale

Analogamente ad altre apparecchiature radio, anche questo prodotto emette energia in radiofrequenza elettromagnetica. L'emissione è tuttavia notevolmente più bassa rispetto ad altri apparecchi senza fili quale ad esempio un telefono cellulare.

Poiché questo prodotto è stato progettato in conformità alle direttive riguardanti gli standard e le raccomandazioni per la sicurezza in materia di radiofrequenza, possiamo affermare che esso può essere utilizzato senza pericolo. Tali standard e raccomandazioni hanno il consenso della comunità scientifica e sono il risultato del lavoro di esperti e di comitati scientifici che seguono costantemente la letteratura specializzata sull'argomento e i risultati della ricerca.

In alcuni casi è possibile che, in una determinata situazione o in un particolare ambiente, l'utilizzo di questo prodotto venga limitato o vietato dal proprietario di un edificio o dal responsabile di un'organizzazione. Per esempio:

- L'utilizzo di questo prodotto a bordo di aeroplani, o
- In altri ambienti in cui sussiste il rischio che si creino interferenze con altre apparecchiature o servizi.

In caso di dubbio circa le direttive e le norme vigenti per l'utilizzo di apparecchiature senza fili all'interno di una determinata organizzazione o ambiente (ad esempio un aeroporto), si consiglia di informarsi al riguardo e ottenere la relativa autorizzazione prima di accendere il computer.

### Esclusione di responsabilità

Panasonic Corporation, non si assume alcuna responsabilità per le interferenze con le comunicazioni radio o gli apparecchi televisivi causati a seguito di modifiche non autorizzate di questo prodotto. L'eliminazione di tali interferenze dovute a dette modifiche non autorizzate è esclusiva responsabilità dell'utente. Panasonic Corporation, e i suoi rivenditori autorizzati non possono essere ritenuti responsabili dei danni o della violazione delle disposizioni di legge conseguenti alla trasgressione di queste direttive.

26-It-1



# Informazioni sulle normative

## Norme per LAN wireless/Bluetooth

<Solo per modelli con LAN wireless/Bluetooth>

| Nazione/Regione  | 802.11a  | 802.11b/g<br>Bluetooth  |
|--|--|---|
| Austria, Belgio, Croazia, Cipro, Repubblica Ceca, Danimarca, Estonia, Finlandia, Francia, Germania, Grecia, Ungheria, Islanda, Irlanda, Lettonia, Lituania, Lussemburgo, Macedonia, Malta, Paesi Bassi, Polonia, Portogallo, Slovacchia, Slovenia, Spagna, Svezia, Svizzera, Regno Unito | Limitato all'uso interno.  |   |
| Italia   | Limitato all'uso interno.<br>Autorizzazione generale richiesta per uso esterno.                      | Autorizzazione generale richiesta per uso all'esterno di strutture private. |
| Turchia  | Limitato all'uso interno.<br>Vietato entro un raggio di 1 km dal centro delle piste degli aeroporti. |   |
| Norvegia   | Limitato all'uso interno.  | Vietato entro un raggio di 20 km dal centro di Ny-Ålesund.                  |

- Versione più recente del "ERC RECOMMENDATION 70-03" del Comitato europeo per le radiocomunicazioni e delle regolamentazioni in Turchia.
- Utilizzare solo l'antenna specificata da Panasonic.
- Confermare le informazioni più recenti agli enti per la regolamentazione radio.

40-It-1

## Batteria al litio

### Batteria al litio!

Questo computer contiene una batteria al litio utilizzabile per memorizzare data, ora ed altri dati. La batteria dovrà essere sostituita esclusivamente da personale d'assistenza autorizzato. Avvertenza!

L'errata installazione o un'applicazione inadeguata può comportare un rischio di esplosione.

15-It-1



## Informazioni per gli utenti sulla raccolta e l'eliminazione di vecchie apparecchiature e batterie usate



Questi simboli sui prodotti, sull'imballaggio, e/o sulle documentazioni o manuali accompagnanti i prodotti indicano che i prodotti elettrici, elettronici e le batterie usate non devono essere buttati nei rifiuti domestici generici.

Per un trattamento adeguato, recupero e riciclaggio di vecchi prodotti e batterie usate, vi preghiamo di portarli negli appositi punti di raccolta, secondo la legislazione vigente nel vostro Paese e le Direttive 2002/96/EC e 2006/66/EC.

Smaltendo correttamente questi prodotti e le batterie, contribuirete a salvare importanti risorse e ad evitare i potenziali effetti negativi sulla salute umana e sull'ambiente che altrimenti potrebbero verificarsi in seguito ad un trattamento inappropriato dei rifiuti.

Per ulteriori informazioni sulla raccolta e sul riciclaggio di vecchi prodotti e batterie, vi preghiamo di contattare il vostro comune, i vostri operatori per lo smaltimento dei rifiuti o il punto vendita dove avete acquistato gli articoli.

Sono previste e potrebbero essere applicate sanzioni qualora questi rifiuti non siano stati smaltiti in modo corretto ed in accordo con la legislazione nazionale.



### Per utenti commerciali nell'Unione Europea

Se desiderate eliminare apparecchiature elettriche ed elettroniche, vi preghiamo di contattare il vostro commerciante od il fornitore per maggiori informazioni.

### [Informazioni sullo smaltimento rifiuti in altri Paesi fuori dall'Unione Europea]

Questi simboli sono validi solo all'interno dell'Unione Europea. Qualora si desideri smaltire questo prodotto, contattare le autorità locali o il rivenditore e chiedere informazioni sul metodo corretto di smaltimento.



### Nota per il simbolo delle batterie (esempio con simbolo chimico riportato sotto il simbolo principale):

Questo simbolo può essere usato in combinazione con un simbolo chimico; in questo caso è conforme ai requisiti indicati dalla Direttiva per il prodotto chimico in questione.

# Informazioni sulle normative

## Precauzioni di sicurezza

<Solo per modelli con WAN wireless>

Osservare le seguenti precauzioni di sicurezza durante tutte le fasi di funzionamento, utilizzo, assistenza o riparazione di qualsiasi personal computer o computer portatile contenente un modem wireless WAN. Ai produttori di terminali cellulari viene consigliato di fornire le seguenti informazioni sulla sicurezza agli utenti e al personale operativo e di inserire tali linee guida in tutti i manuali forniti con il prodotto. La mancata osservanza di tali precauzioni determina la violazione delle norme sulla sicurezza relative a progetto, produzione e uso previsto del prodotto. Panasonic non si assume alcuna responsabilità per la mancata osservanza di tali precauzioni da parte dell'utente.



Negli ospedali o in strutture sanitarie, osservare le limitazioni relative all'utilizzo dei dispositivi cellulari. Spegnerne il personal computer o il computer portatile contenente il modem wireless WAN, se richiesto dalle linee guida poste nelle aree sensibili. Le apparecchiature medicali possono risultare sensibili alle emissioni di energia in radiofrequenza. Il funzionamento di pacemaker, di altre apparecchiature mediche impiantate e dei dispositivi di ausilio all'udito può subire le interferenze di personal computer o computer portatili contenenti il modem wireless WAN in prossimità di tali dispositivi. In caso di dubbio sul pericolo potenziale, rivolgersi al medico o al produttore del dispositivo per veriﬁcare che il dispositivo sia adeguatamente schermato. I pazienti con pacemaker devono tenere i personal computer o computer portatili accesi contenenti il modem wireless WAN lontano dal pacemaker.



Spegnerne i personal computer o i computer portatili contenenti il modem wireless WAN prima di imbarcarsi su un aereo. Accertarsi che non sia possibile accenderlo involontariamente. Il funzionamento dei dispositivi wireless sugli aeromobili è vietato per evitare interferenze con i sistemi di comunicazione. La mancata osservanza di queste istruzioni può provocare la sospensione o il divieto dell'uso dei servizi cellulari al contravveniente, azioni legali o entrambi. Per informazioni sull'utilizzo di questa unità sugli aeromobili, consultare e seguire le istruzioni della compagnia aerea.



Non utilizzare personal computer o computer portatili contenenti il modem wireless WAN in presenza di gas o fumi infiammabili. Spegnerne il terminale cellulare durante i rifornimenti di carburante, in prossimità di depositi di carburanti, impianti chimici o in luoghi in cui sono in corso operazioni di brillamento. L'utilizzo di apparecchiature elettriche in atmosfere potenzialmente esplosive può costituire un serio pericolo per la sicurezza.



Il personal computer o il computer portatile contenente il modem wireless WAN, quando è acceso, riceve e trasmette energia in radiofrequenza. Tenere presente che possono verificarsi interferenze se utilizzato in prossimità di televisori, radio, computer o di apparecchiature non sufficientemente schermate. Seguire le istruzioni speciali e spegnere sempre il personal computer o il computer portatile contenente il modem wireless WAN ovunque ne sia vietato l'uso, oppure quando si pensa possa provocare interferenze o causare pericolo.



La sicurezza stradale viene prima di tutto! Non utilizzare personal computer o computer portatili contenenti il modem wireless WAN durante la guida di un veicolo. Non collocare il computer contenente il modem wireless WAN in un'area dove potrebbe provocare lesioni al guidatore o ai passeggeri. Si consiglia di collocare l'unità nel portabagagli o in una zona sicura durante il viaggio.

Non collocare il computer contenente il modem wireless WAN in un'area contenente airbag o nella zona interessata dall'eventuale apertura dell'airbag.

Gli airbag si gonfiano con notevole potenza e se il computer contenente il modem wireless WAN si trova nella zona interessata dalla sua apertura, potrebbe venire sospinto con notevole forza e provocare gravi lesioni agli occupanti del veicolo.

SOS

### IMPORTANTE!

I personal computer o computer portatili contenenti il modem wireless WAN utilizzano segnali radio e non è possibile garantire la connessione alle reti cellulari in tutte le condizioni. Quindi, non affidarsi esclusivamente ai dispositivi wireless per comunicazioni essenziali, ad esempio le chiamate di emergenza.

Tenere presente che per poter effettuare o ricevere chiamate, occorre accendere i personal computer o i computer portatili contenenti il modem wireless WAN in un'area coperta dal segnale. Alcune reti non consentono le chiamate di emergenza se sono in uso determinati servizi di rete o funzioni del telefono (ad esempio, funzioni di blocco, composizione fissa, ecc.). Per poter effettuare una chiamata di emergenza potrebbe essere necessario disattivare tali funzioni. Alcune reti richiedono l'inserimento di una scheda SIM valida nel personal computer o computer portatile contenente il modem wireless WAN.

#### ATTENZIONE:

C'è pericolo di esplosione se la batteria viene sostituita con una di tipo sbagliato. Disfarsi delle batterie usate secondo le istruzioni.

58-It-1

#### Cavo d'interfaccia

Si sconsiglia l'utilizzo di un cavo d'interfaccia di lunghezza superiore a 3 metri.

11-It-1

## Luce della webcam

<Per modelli con webcam posteriore>

#### ATTENZIONE

- La luce del LED è particolarmente forte e può provocare danni agli occhi. Non rivolgere lo sguardo ai LED senza protezione per gli occhi.

57-It-1

## Per l'Europa

<Solo per modelli con marchio "CE" nella parte inferiore del computer>



#### Dichiarazione di conformità (DoC)

"Con la presente Panasonic dichiara che questo personal computer è conforme ai requisiti fondamentali e ad altre disposizioni rilevanti della Direttiva 1999/5/EC".

Suggerimento:

Se si desidera ricevere una copia della DC originale relativa ai prodotti menzionati in precedenza, contattare il nostro indirizzo Web: <http://www.doc.panasonic.de>

Rappresentante autorizzato:

Panasonic Testing Centre

Panasonic Marketing Europe GmbH

Winsbergring 15, 22525 Amburgo, Germania

Informazioni dei Paesi destinati all'applicazione WLAN:

AT BE BG CH CY CZ DE DK EE ES

FI FR GB GR HU IE IS IT LT LU

LV MT NL NO PL PT RO SE SI SK TR

18-25-It-0

<Solo per modelli con marchio "CE" nella parte inferiore del computer>



#### Dichiarazione di conformità (DoC)

"Con la presente, Panasonic dichiara che questo personal computer è conforme ai requisiti fondamentali e alle altre disposizioni rilevanti delle direttive del Consiglio dell'EU."

# Informazioni sulle normative

Rappresentante autorizzato:  
Panasonic Testing Centre  
Panasonic Marketing Europe GmbH  
Winsbergring 15, 22525 Amburgo, Germania

18-It-0

## Utilizzo nei veicoli a motore

Avvertenza: per stabilire le modalità corrette d'installazione e d'utilizzo del prodotto in un veicolo a motore, leggere la seguente Raccomandazione della Commissione.  
"Raccomandazione della Commissione relativa ai sistemi sicuri e efficienti di informazione e comunicazione di bordo: principi europei in materia di interfaccia uomo-macchina." La Raccomandazione della Commissione è reperibile sulla Gazzetta Ufficiale delle Comunità Europee.

35-It-1

## Antenna esterna

**Quando si utilizza un duplicatore di porte o un supporto per auto su cui può essere installata un'antenna esterna:**

- L'antenna esterna per la LAN wireless deve essere installata da professionisti.
- Il guadagno dell'antenna esterna per LAN wireless non deve essere superiore a 5dBi.
- L'utente deve mantenere uno spazio di 20 cm tra l'antenna esterna e le persone (con esclusione delle estremità delle mani, polsi e piedi) durante le modalità wireless di funzionamento.

41-It-1-1

## For UK

### **For your safety, please read the following text carefully.**

This appliance is supplied with a molded three pin mains plug for your safety and convenience. A 3 ampere fuse is fitted in this plug.

Should the fuse need to be replaced please ensure that the replacement fuse has a rating of 3 ampere and that it is approved by ASTA or BSI to BS1362.

Check for the ASTA mark  or the BSI mark  on the body of the fuse.

If the plug contains a removable fuse cover you must ensure that it is refitted when the fuse is replaced.

If you lose the fuse cover the plug must not be used until a replacement cover is obtained. A replacement fuse cover can be purchased from your local dealer.

If the fitted molded plug is unsuitable for the socket outlet in your home then the fuse should be removed and the plug cut off and disposed of safely.

There is a danger of severe electrical shock if the cut off plug is inserted into any 13-ampere socket.

### **How to replace the fuse**

The location of the fuse differs according to the type of AC mains plug (figures A and B).

Confirm the AC mains plug fitted and follow the instructions below. Illustrations may differ from actual AC mains plug.

Open the fuse cover with a screwdriver and replace the fuse and close or attach the fuse cover.

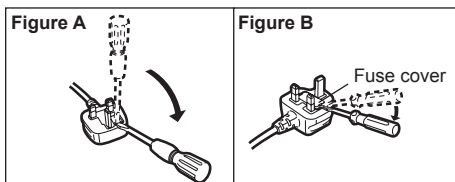

# Introduzione







Grazie per aver acquistato questo prodotto Panasonic. Per ottenere le migliori prestazioni e sicurezza, leggere con attenzione le seguenti istruzioni.

In queste istruzioni, i nomi e i termini sono indicati come segue.

**Windows 8** indica il sistema operativo Windows® 8.

**Windows 7** indica il sistema operativo Windows® 7.

## ■ Termini e illustrazioni delle istruzioni

|  |   |
|--|---|
| <b>ATTENZIONE</b> :  | Situazioni che possono essere causa di lesioni minori o moderate.   |
| <b>NOTA</b> :  | Informazioni utili.   |
| <b>Invio</b> :   | Premere il tasto [Invio].   |
| <b>Alt + Canc</b> :  | Tenere premuto il tasto [Alt], quindi premere il tasto [Canc].  |
|  :   | Pagine di queste Istruzioni per l'uso o del Reference Manual.   |
|  :   | Riferimento ai manuali a video.   |
| <b>Windows 8</b>   |   |
| Visualizzare "Accesso"   | Scorrere con le dita dalla parte destra verso l'interno della schermata.  |
| Fare clic su [Accesso] -  :                       | Questa illustrazione indica di fare clic su  (Impostazioni) nel menu Accesso.  |
| <b>Windows 7</b>   |   |
|  (Fare clic per iniziare.) - [Tutti i programmi] : | Fare clic su  (Fare clic per iniziare.), quindi fare clic [Tutti i programmi]. |

- Alcune illustrazioni sono semplificate per consentire la comprensione e possono differire dall'unità effettiva.
- Se non si accede come amministratore, non sarà possibile utilizzare alcune funzioni o non sarà possibile visualizzare alcune schermate.
- Per ottenere le informazioni più aggiornate sui prodotti opzionali, consultare i relativi cataloghi o altro materiale informativo.
- In queste istruzioni, i nomi e i termini sono indicati come segue.
  - "Windows® 8 Pro 64 bit" come "Windows" o "Windows 8"
  - "Windows® 7 Professional 32 bit Service Pack 1" e "Windows® 7 Professional 64 bit Service Pack 1" come "Windows" o "Windows 7"
  - Unità DVD MULTI come "unità DVD"

## ■ Dichiarazione liberatoria

Le specifiche del computer ed i manuali sono soggetti a modifiche senza preavviso. Panasonic Corporation non si assume alcuna responsabilità a fronte dei danni dovuti direttamente o indirettamente ad errori, omissioni o discrepanze tra il computer ed i manuali.

## ■ Marchi di fabbrica

Microsoft®, Windows® e il logo Windows sono marchi di fabbrica registrati di Microsoft Corporation negli Stati Uniti e/o in altri paesi.

Intel, Core, Centrino e PROSet sono marchi di fabbrica registrati o marchi di fabbrica di Intel Corporation.

microSDXC Logo è un marchio di fabbrica di SD-3C, LLC.



# Introduzione

Adobe, il logo Adobe e Adobe Reader sono marchi di fabbrica registrati o marchi di fabbrica di Adobe Systems Incorporated negli Stati Uniti e/o in altri paesi.

Bluetooth® è un marchio di fabbrica registrato appartenente a Bluetooth SIG, Inc., Stati Uniti e concesso in licenza a Panasonic Corporation.

HDMI, il logo HDMI e High-Definition Multimedia Interface sono marchi di fabbrica o marchi di fabbrica registrati di HDMI Licensing LLC negli Stati Uniti e in altri paesi.

I nomi dei prodotti, i marchi e così via riportati nel presente manuale sono marchi di fabbrica o marchi di fabbrica registrati dei relativi proprietari.

## ■ Manuale a video

Per ulteriori informazioni sul computer, consultare il manuale a video.

### ● Reference Manual

Il Reference Manual contiene informazioni pratiche che consentono di sfruttare completamente le prestazioni del computer.

### ● Important Tips

In Important Tips vengono fornite utili informazioni sulla batteria per consentire di utilizzare la batteria nelle condizioni ottimali e ottenere maggiore tempo di utilizzo.

Per accedere ai manuali a video, attenersi alle procedure di seguito.

#### Windows 8

Nella Schermata Start, fare clic sul riquadro [Manual Selector] e selezionare il manuale a video.

#### Windows 7

Fare doppio clic su [Manual Selector] sulla schermata del desktop e selezionare il manuale a video.

# Descrizione delle parti

## Lato anteriore

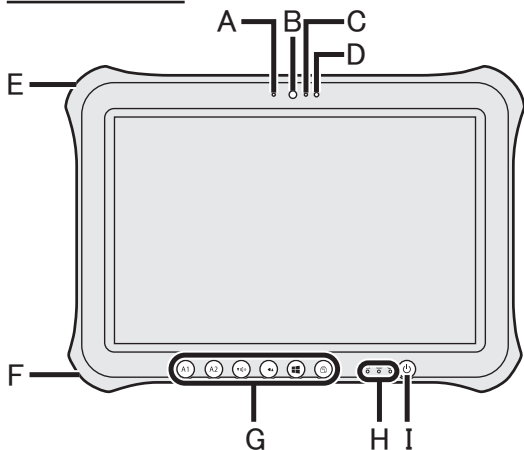

## Lato destro

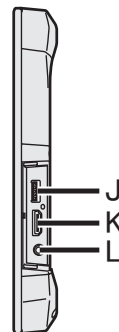

### Webcam anteriore

→ *Reference Manual* "Camera"

**A: Indicatore della webcam**

**B: Obiettivo della webcam**

**C: Microfono**

### D: Sensore di luci d'ambiente

Il sensore di luci d'ambiente è dotato di una funzione di regolazione automatica della luminosità che regola il display. (→ pagina 25)

### E: Blocco di sicurezza

È possibile collegare un cavo Kensington. Per ulteriori informazioni, leggere il manuale in dotazione con il cavo.

### F: Presa DC-IN

### G: Pulsanti Tablet

→ *Reference Manual* "Tablet Buttons"

### H: Indicatore LED

: Indicatore di alimentazione  
Off: spento/ibernazione, Verde: acceso, Verde lampeggiante: sospensione

: Stato unità

: Stato batteria

→ pagina 25 "Quando l'indicatore della batteria non si accende"

→ *Reference Manual* "Battery Power"

### I: Interruttore di alimentazione

### J: Porte USB3.0

→ *Reference Manual* "USB Devices"

### K: Porta HDMI

→ *Reference Manual* "External Display"

### L: Presa cuffie

È possibile collegare cuffie con microfono o cuffie audio semplici.



# Descrizione delle parti

## Lato posteriore

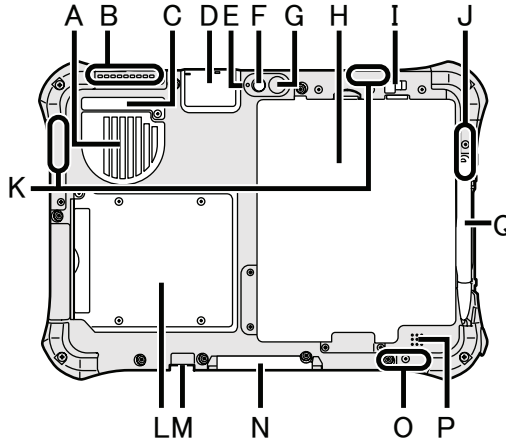

**A: Fessure di ventilazione (ingresso)**

**B: Fessure di ventilazione (sfiato)**

**C: Coperchio della protezione antipolvere**

→ pagina 27 "Pulizia della parte interna sotto il coperchio della protezione antipolvere"

**D: Porta USB2.0<sup>\*1</sup> / Porta LAN<sup>\*2</sup> / Porta seriale<sup>\*3</sup> / Slot scheda di memoria MicroSD<sup>\*4</sup>**

<sup>\*1</sup> Solo per modelli con porta USB2.0

→ Reference Manual "USB Devices"

<sup>\*2</sup> Solo per modelli con porta LAN

→ Reference Manual "LAN"

<sup>\*3</sup> Solo per modelli con porta seriale

→ Reference Manual "Serial Port"

<sup>\*4</sup> Solo per modelli con slot MicroSD

→ Reference Manual "MicroSD Memory Card"

### Webcam posteriore

<Solo per modelli con webcam posteriore>

→ Reference Manual "Camera"

**E: Indicatore della webcam**

**F: Obiettivo della webcam**

**G: Luce della webcam**

**H: Batteria**

→ Reference Manual "Battery Power"

**I: Fermo della batteria**

→ Reference Manual "Battery Power"

**J: Antenna LAN Wireless**

<Solo per modelli con LAN wireless>

→ Reference Manual "Wireless LAN"

**K: Antenna WAN Wireless**

<Solo per modelli con WAN wireless>

→ Reference Manual "Wireless WAN"

**L: Slot Smart Card**

<Solo per modelli con slot Smart Card>

→ Reference Manual "Smart Card"

**M: Connettore antenna esterna**

**N: Connettore bus di espansione**

→ Reference Manual "Cradle"

**O: Antenna LAN wireless / Antenna Bluetooth**

<Solo per modelli con LAN wireless>

<Solo per modelli con Bluetooth>

→ Reference Manual "Wireless LAN" "Bluetooth"

**P: Altoparlante**

→ Reference Manual "Dashboard for Panasonic PC"

**Q: Portastilo**

# Utilizzo del computer per la prima volta

## ■ Preparazione

① Verificare e identificare gli accessori in dotazione.

In caso vi siano degli accessori mancanti, contattare il Panasonic Technical Support.

- Alimentatore CA. . . 1
- Cavo CA. . . . . 1
- Batteria . . . . . 1
- Stilo . . . . . 1

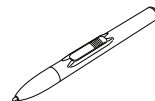
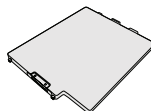
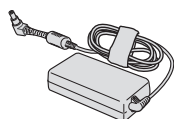

N. modello: CF-AA6413C

N. modello: FZ-VZSU84U

→ Reference Manual "Screen Input Operation"

- Cordicella. . . 1
- Panno morbido di pulizia . . . . . 1



→ Reference Manual "Screen Input Operation"

- ISTRUZIONI PER L'USO (questo documento) . . . . . 1

② Prima di aprire il sigillo dell'imballaggio del computer, leggere l'ACCORDO DI LICENZA D'USO LIMITATA (→ pagina 42).

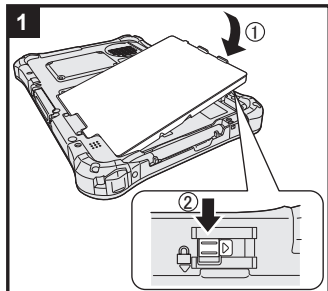

### 1 Inserimento della batteria.

Capovolgere il computer e inserire il gruppo batteria finché non scatta in posizione.

- Assicurarsi che non vi siano oggetti estranei sotto il computer.

#### ATTENZIONE

- Assicurarsi che il fermo sia chiuso correttamente. In caso contrario, è possibile che la batteria cada durante il trasporto del computer.
- Non toccare i terminali della batteria e del computer. Questo potrebbe sporcare o danneggiare i terminali e causare malfunzionamenti della batteria e del computer.

#### NOTA

- Si noti che il computer consuma energia elettrica anche se spento. Una batteria completamente carica si scaricherà completamente nei seguenti periodi di tempo:

| Stato                       | Periodo di tempo  |
|-----------------------------|-------------------|
| Quando il computer è spento | Circa 6 settimane |
| In sospensione              | Circa 4 giorni    |
| In ibernazione              | Circa 7 giorni    |

# Utilizzo del computer per la prima volta

## 2 Fissaggio dello stilo (fornito) sul computer utilizzando la cordicella.

La cordicella evita che la penna (fornita in dotazione) cada accidentalmente.

- ① Passare uno degli occhielli attraverso il foro.

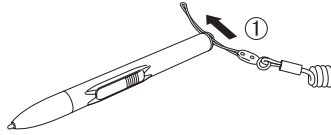

- ② Passare uno degli occhielli attraverso un altro occhiello.

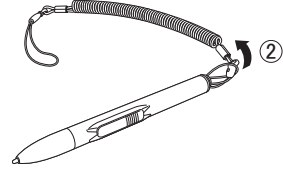

- ③ Inserire il secondo occhiello della cordicella passando per il foro, come indicato nell'illustrazione.

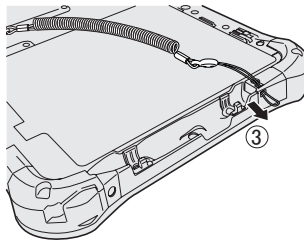

- ④ Passare la penna e la cordicella attraverso il secondo occhiello.

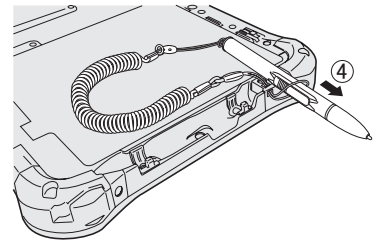

### ATTENZIONE

- Non tirare la cordicella con forza eccessiva. Quando rilasciata, la penna (fornita in dotazione) potrebbe colpire il computer, il corpo della persona o altri oggetti.



## 3 Collegare il computer ad una presa di alimentazione.

La ricarica della batteria inizierà automaticamente.

### ATTENZIONE

- Non scollegare l'adattatore CA prima di aver completato la procedura Utilizzo del computer per la prima volta.
- Quando si utilizza il computer per la prima volta, non collegare alcuna periferica (incluso il cavo LAN cablata) tranne la batteria e l'adattatore CA.
- **Uso dell'adattatore CA**
  - Durante i temporali è possibile che si verifichino improvvise cadute di tensione. Quando non si utilizzano le sole batterie, si consiglia di utilizzare un gruppo di continuità (UPS), dato che tali eventi possono danneggiare il computer.

## 4 Accendere il computer.

Tenere premuto l'interruttore di alimentazione  (→ pagina 15) finché l'indicatore di alimentazione  (→ pagina 15) non si accende.

### ATTENZIONE

- Non premere ripetutamente l'interruttore di alimentazione né tenerlo premuto per più di quattro secondi.

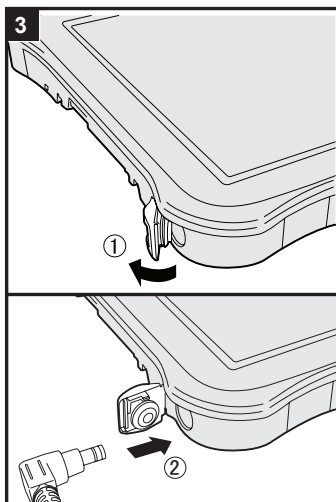

**5**   **Windows 8**   **Selezionare la lingua.**  
**Windows 7**   **Selezionare la lingua e il sistema operativo (32 bit o 64 bit).**

**ATTENZIONE**

**Windows 7**

- Scegliere con attenzione la lingua, poiché non sarà possibile modificarla in seguito. Qualora si imposti una lingua errata, sarà necessario reinstallare Windows.

**Windows 8**

- ① Selezionare la lingua su “La tua lingua di visualizzazione” e fare clic su [Avanti].  
Seguire le istruzioni visualizzate sullo schermo.

**Windows 7**

- ① Selezionare la lingua e il sistema operativo (32 bit o 64 bit) nella schermata “Select OS” e fare clic su [OK].  
L'impostazione della lingua si avvia facendo clic su [OK] nella schermata di conferma.  
L'impostazione della lingua e del sistema operativo viene completata in circa 15 minuti.
- ② Quando viene visualizzata la schermata di completamento, fare clic su [OK] per spegnere il computer.
- ③ Accendere il computer.

**6**   **Impostare Windows.**

Seguire le istruzioni visualizzate sullo schermo.

- Il computer si riavvia diverse volte. Non toccare lo schermo né i pulsanti del tablet, e attendere che l'indicatore dell'unità  si spenga.
- Dopo aver acceso il computer, lo schermo rimane nero o immutato per un po', ma non si tratta di un malfunzionamento. Attendere un momento fino a che appare la schermata di configurazione di Windows.
- L'impostazione di Windows richiede circa **Windows 8** 5 minuti / **Windows 7** 20 minuti.  
Passare al punto successivo, confermando ciascun messaggio sullo schermo.
- **Windows 7** Attenersi alle procedure di seguito.
  - ① Quando viene visualizzato “Attiva sensori”, fare clic su [Attiva questo sensore].
  - ② Quando viene visualizzata la schermata [Controllo dell'account utente], fare clic su [Sì].
  - ③ Nella schermata di conferma [Display Rotation Tool], fare clic su [Sì].

Il computer si riavvia automaticamente e l'impostazione viene attivata.

- **Windows 7** “La schermata “Join a wireless network” potrebbe non apparire.  
È possibile impostare la rete wireless una volta completata la configurazione di Windows.

## ATTENZIONE

- Dopo aver effettuato la configurazione di Windows, è possibile modificare nome utente, password, immagine e l'impostazione della sicurezza.
- Ricordarsi la password. Se si dimentica la password, non è possibile utilizzare Windows. È consigliabile creare preventivamente un disco di ripristino password.
- Non utilizzare le seguenti parole come nome utente: CON, PRN, AUX, CLOCK\$, NUL, COM1 - COM9, LPT1 - LPT9, @, &, spazio. In particolare, se si crea un nome utente (nome account) che comprende il simbolo "@", nella schermata di accesso verrà richiesta una password, anche se non è stata impostata alcuna password. Se si prova ad accedere senza inserire una password, viene visualizzato il messaggio "Nome utente o password non corretta." e non sarà possibile accedere a Windows (→ pagina 36).
- Utilizzare caratteri standard per definire il nome del computer: numeri da 0 a 9, lettere maiuscole e minuscole da A a Z, e il carattere trattino (-).  
Se appare il messaggio di errore "Il nome del computer non è valido.", controllare che non siano stati immessi caratteri diversi dai precedenti. Se il messaggio di errore viene visualizzato nuovamente sul display, impostare la modalità di inserimento chiave su Inglese ("EN"), quindi inserire i caratteri.

## 7

### Windows 8

#### Impostare il fuso orario, e quindi impostare data e ora.

- ① Aprire Pannello di controllo.
  1. Fare clic con il pulsante destro su un'area vuota della Schermata Start.
  2. Fare clic su [Tutte le app] sulla barra degli strumenti.
  3. Fare clic su [Pannello di controllo] in "Sistema Windows".
- ② Fare clic su [Orologio e opzioni internazionali] - [Data e ora].
- ③ Fare clic su [Modifica fuso orario...].
- ④ Selezionare il fuso orario, e quindi fare clic su [OK].
- ⑤ Fare clic su [Modifica data e ora...], e quindi impostare data e ora.

## 8

#### Creare il disco di ripristino.

Un disco di ripristino consente di installare il SO e di ripristinare le condizioni originarie in caso, ad esempio, di danni alla partizione di ripristino della memoria flash. Si consiglia di utilizzare un disco di ripristino prima di utilizzare il computer.

Consultare →  *Reference Manual* "Recovery Disc Creation Utility" per informazioni sulla creazione del disco.

### ● PC Information Viewer

Questo computer registra periodicamente informazioni di gestione della memoria flash, ecc. Il volume di dati massimo per ciascuna registrazione è di 1024 byte.

Queste informazioni vengono utilizzate solo per valutare le cause che possono aver causato un guasto della memoria flash. Non sono mai trasmesse al di fuori della rete né sono utilizzate per scopi diversi da quelli sopra descritti.

Per disabilitare la funzione, selezionare [Disable the automatic save function for management information history] in [Hard Disk Status] del PC Information Viewer e fare clic su [OK].

(→  *Reference Manual* "Checking the Computer's Usage Status")

### ● Windows 8

Nelle impostazioni predefinite, è presente un'icona di collegamento per il coreano sulla schermata del desktop. Si potrebbe cancellare l'icona se non è necessaria.

## ■ Prima di utilizzare la funzione wireless

### Windows 8

- ① Visualizzare "Accesso" e toccare  - [Modifica impostazioni PC] - [Wireless].  
Impostare [Modalità aereo] su [Disattivato], quindi:  
impostare [Wi-Fi] in "Dispositivi wireless" su [Attivato] (per LAN wireless).  
impostare [Scheda banda larga mobile] in "Dispositivi wireless" su [Attivato] (per WAN wireless).  
impostare [GPS] in "Dispositivi wireless" su [Attivato] (per WAN wireless).  
impostare [Bluetooth] in "Dispositivi wireless" su [Attivato] (per Bluetooth).

### Windows 7

- ① Toccare l'icona Utility Interruttore Wireless per visualizzare il menu a comparsa.
- ② Selezionare ON per il dispositivo che si desidera attivare.

## ■ Per modificare la struttura delle partizioni

È possibile ridurre le dimensioni di una partizione esistente per creare spazio su disco non allocato, nel quale è possibile creare una nuova partizione. Nell'impostazione predefinita, è possibile utilizzare una singola partizione.

### ① Windows 8

Aprire "Computer". Fare clic con il pulsante destro su [Computer], quindi fare clic su [Gestione].

Per aprire "Computer", procedere come segue nella Schermata Start.

1. Fare clic con il pulsante destro su un'area vuota della Schermata Start.
2. Fare clic su [Tutte le app] sulla barra degli strumenti.
3. Fare clic su [Computer] in "Sistema Windows".

### Windows 7

Fare clic su  (Start), fare clic con il pulsante destro del mouse su [Computer], quindi fare clic su [Gestione].

● Un utente normale deve immettere una password di amministratore.

- ② Fare clic su [Gestione disco].
- ③ Fare clic con il pulsante destro del mouse sulla partizione di Windows (l'unità "c" nell'impostazione predefinita), quindi fare clic su [Riduci volume].
  - La dimensione della partizione dipende dalle caratteristiche tecniche del computer.
- ④ Immettere le dimensioni in [Specificare la quantità di spazio da ridurre, in MB], quindi fare clic su [Riduci].
  - Non è possibile immettere un numero più grande di quello visualizzato.
  - Per selezionare [Reinstall to the System and OS partitions.] nell'installazione del sistema operativo (→ pagina 30), sono necessari **Windows 8** 100 GB o più / **Windows 7** 60 GB o oltre per [Dimensione totale in MB dopo la riduzione].
- ⑤ Fare clic con il pulsante destro del mouse su [Non allocata] (lo spazio ridotto al punto ④), quindi fare clic su [Nuovo volume semplice].
- ⑥ Seguire le istruzioni sullo schermo per effettuare le impostazioni, quindi fare clic su [Fine]. Attendere che la formattazione venga completata.

# Utilizzo del computer per la prima volta

## NOTA

- È possibile creare un'ulteriore partizione utilizzando lo spazio non allocato restante, oppure creare dell'altro spazio non allocato.
- Per eliminare una partizione, fare clic con il pulsante destro del mouse sulla partizione, quindi fare clic su [Elimina volume] al punto ③.

## ■ Windows 8

Per selezionare una lingua diversa da quella selezionata durante Utilizzo del computer per la prima volta, attenersi alle procedure di seguito.

- ① Aprire Pannello di controllo.
  1. Fare clic con il pulsante destro su un'area vuota della Schermata Start.
  2. Fare clic su [Tutte le app] sulla barra degli strumenti.
  3. Fare clic su [Pannello di controllo] in "Sistema Windows".
- ② Fare clic su [Orologio e opzioni internazionali] - [Lingua] - [Aggiungi una lingua].
- ③ Selezionare una lingua, quindi fare clic su [Aggiungi].

In base alla regione, è possibile selezionare due o più lingue. Fare clic su [Apri] e selezionare la lingua desiderata, quindi fare clic su [Aggiungi].
- ④ Fare clic su [Opzioni] per la lingua da utilizzare.
- ⑤ Fare clic su [Imposta come lingua principale].
- ⑥ Fare clic su [Disconnetti adesso].
- ⑦ Accedere a Windows.



# Accensione / spegnimento

## Accensione

Tenere premuto l'interruttore di alimentazione  (→ pagina 15) finché l'indicatore di alimentazione  (→ pagina 15) non si accende.

### NOTA

- Non premere ripetutamente l'interruttore di alimentazione.
- Il computer verrà spento forzatamente se si tiene premuto l'interruttore di alimentazione per più di quattro secondi.
- Una volta spento il computer, attendere dieci secondi o oltre prima di riaccenderlo.
- Non eseguire la seguente operazione finché l'indicatore dell'unità  non si spegne.
  - Collegare o scollegare l'adattatore CA
  - Premere l'interruttore di alimentazione
  - Toccare i pulsanti del tablet, lo schermo o il mouse/la tastiera esterni

## Spegnimento

① Spegnere il computer.

### Windows 8

1. Visualizzare "Accesso" e toccare .
2. Fare clic su [Arresta] - [Arresta il sistema].

### Windows 7

Fare clic su  (Fare clic per iniziare.) - [Arresta il sistema].

### NOTA

#### ● Windows 8

Per spegnere il computer, procedere come segue.

- ① Visualizzare "Accesso" e toccare  - [Modifica impostazioni PC] - [Generale].
- ② Fare clic su [Riavvia ora] in "Avvio avanzato".
- ③ Fare clic su [Spegni il PC].

## Precauzioni per evitare l'avvio/lo spegnimento

- Evitare di eseguire le seguenti operazioni:
  - Collegare o scollegare l'adattatore CA
  - Premere l'interruttore di alimentazione
  - Toccare lo schermo o il mouse/la tastiera esterni

### NOTA

- Al momento dell'acquisto sono attivate le seguenti opzioni di risparmio energetico:
  - Lo schermo si spegne automaticamente dopo:
    - 10 minuti (quando si collega l'adattatore CA) di inattività
    - 5 minuti (con alimentazione a batteria) di inattività
  - Il computer entra automaticamente in standby<sup>\*1</sup> dopo:
    - Windows 8** 30 minuti / **Windows 7** 20 minuti (quando si collega l'adattatore CA) di inattività
    - 15 minuti (con alimentazione a batteria) di inattività

<sup>\*1</sup> Consultare  *Reference Manual* "Sleep and Hibernation Functions" per informazioni sul ripristino dallo standby.

# Manipolazione e manutenzione

## Ambiente di funzionamento

- Posizionare il computer su una superficie piana e stabile non soggetta ad urti, vibrazioni e pericolo di cadute. Non posizionare il computer rivolto verso l'alto o capovolto. Se il computer dovesse essere sottoposto ad un forte impatto, potrebbe danneggiarsi.

- Ambiente di funzionamento

Temperatura: Funzionamento: Da -10 °C a 50 °C (IEC60068-2-1, 2)<sup>1</sup>

Immagazzinamento: Da -20 °C a 60 °C

Umidità: Funzionamento: Da 30% a 80% di umidità relativa (senza condensa)

Immagazzinamento: Da 30% a 90% di umidità relativa (senza condensa)

Anche quando compreso negli intervalli di temperatura/umidità indicati, l'utilizzo per un tempo esteso in condizioni ambientali estreme, nelle vicinanze di fumo o in luoghi in cui si utilizza olio o dove vi è molta polvere causerà il deterioramento del prodotto e una riduzione della sua durata.

- <sup>1</sup> Evitare il contatto dell'epidermide con questo prodotto quando lo si usa in un ambiente caldo o freddo. (→ pagina 5)

Se il computer è bagnato a temperature di 0 °C o inferiori, potrebbero verificarsi danni causati da congelamento. Assicurarsi di asciugare il computer a tali temperature.

- Non posizionare il computer nelle aree seguenti, in quanto potrebbe venire danneggiato.
  - In prossimità di apparecchiature elettroniche. Potrebbero verificarsi distorsioni o interferenze.
  - In ambienti con temperature estremamente alte o estremamente basse.
- Dato che il computer si riscalda durante il funzionamento, mantenerlo a distanza da elementi sensibili al calore.

## Precauzioni nella manipolazione

Questo computer è stato progettato per ridurre le sollecitazioni meccaniche sui suoi componenti quali LCD e unità di memoria flash. Ciononostante non viene fornita alcuna garanzia per eventuali problemi dovuti a urti. Maneggiare il computer con estrema attenzione.

- Durante il trasporto del computer:
  - Spegnerlo il computer.
  - Rimuovere tutti i dispositivi esterni, cavi, Smart Card e altri oggetti sporgenti.
  - Non lasciare cadere il computer ed evitare gli urti con oggetti solidi.
  - Non afferrare lo schermo.
- In aereo, portare sempre il computer con sé ed evitare di spedirlo con il bagaglio imbarcato. Quando si utilizza il computer su un aereo, attenersi alle istruzioni della compagnia aerea.
- Quando si porta con sé una batteria aggiuntiva, riporla in una borsa di plastica per proteggerne i terminali.
- Evitare che il touch pad entri in contatto con sostanze dannose quali quelle oleose. Il puntatore potrebbe non funzionare correttamente.
- Prestare attenzione a non scivolare né ferirsi durante il trasporto del computer.
- Servirsi unicamente dello stilo fornito in dotazione per toccare lo schermo. Non appoggiare oggetti sulla sua superficie, né premere su di esso con forza con oggetti acuminati o duri che possano lasciare segni (es. unghie, matite e penne a sfera).
- Non usare lo schermo se è presente polvere o sporco (es. olio) sullo schermo. In caso contrario, lo sporco presente sullo schermo o sullo stilo potrebbe graffiare la superficie dello schermo o impedire il corretto funzionamento dello stilo.
- Utilizzare lo stilo solo per toccare lo schermo. In caso contrario, si potrebbe danneggiare lo stilo e graffiare lo schermo.

- Lo stilo utilizza l'induzione elettromagnetica e potrebbe non funzionare correttamente in prossimità di forti campi elettrici o magnetici, ad esempio:
  - Radiostazioni AM o antenne per stazioni ripetitrici
  - Schermi CRT che generano forti disturbi elettromagnetici
 Tenere lo stilo lontano da aree di questo tipo in modo che funzioni correttamente.
- Il puntatore non è in grado di seguire il movimento dello stilo se lo si sposta troppo rapidamente.

#### ■ Quando l'indicatore della batteria non si accende

L'indicatore della batteria non si accende anche se l'adattatore CA e la batteria sono collegati correttamente al computer per i seguenti motivi.

- La protezione dell'adattatore CA potrebbe essere in funzione. In tal caso, estrarre il cavo CA e attendere oltre 1 minuto prima di ricollegarlo.

#### ■ Utilizzo delle periferiche

Per evitare danni ai dispositivi, attenersi alle seguenti istruzioni e al Reference Manual. Leggere attentamente i manuali di istruzioni delle periferiche.

- Utilizzare solamente periferiche conformi alle specifiche del computer.
- Collegare i connettori nella posizione corretta.
- Nel caso l'inserimento risultasse difficoltoso, non tentare di forzare ma verificare la forma del connettore, direzione, allineamento dei pin e così via.
- Se sono state fornite viti, serrarle correttamente.
- Durante il trasporto del computer, rimuovere i cavi. Non tirare i cavi.

#### ■ Protezione del computer dall'utilizzo non autorizzato per mezzo della LAN wireless/Bluetooth/WAN wireless

<Solo per modelli con LAN wireless/Bluetooth/WAN wireless>

- Prima di utilizzare la LAN wireless/Bluetooth/WAN wireless, eseguire le impostazioni corrette, quali la codifica dei dati.

#### ■ Ricalibrazione della batteria

- La ricalibrazione della batteria potrebbe richiedere molto tempo a causa dell'alta capacità della batteria. Non si tratta di un malfunzionamento.

<Quando si esegue la "Ricalibrazione della batteria" dopo aver chiuso Windows>

- Completamente carica: Circa 2,5 ore
- Completamente scarica: Circa 3 ore

Quando si esegue la "Ricalibrazione della batteria" senza aver prima chiuso Windows, potrebbe essere necessario più tempo per caricare/scaricare.

#### ■ Sensori

Il presente computer è dotato di quattro sensori (sensore di accelerazione, sensore giroscopico, sensore magnetico, sensore di luci d'ambiente) utilizzabile con tutti i software compatibili.

Poiché la precisione di ciascuna uscita del sensore dipende dall'ambiente operativo e da altre condizioni, il risultato deve essere utilizzato solo come riferimento.

Il sensore di accelerazione, il sensore giroscopico e il sensore magnetico sono situati nella parte inferiore sinistra del display LCD. I risultati del rilevamento di ciascun sensore possono variare a seconda del modo in cui si tiene il computer, del software applicativo in uso e di altri fattori.

# Manipolazione e manutenzione

## ● Regolazione automatica della luminosità

Il computer è dotato di una funzione di regolazione automatica della luminosità che regola il display in base al sensore di luci d'ambiente. È possibile regolare la funzione di regolazione automatica come segue.

### Windows 8

① Visualizzare "Accesso" e toccare  - [Modifica impostazioni PC] - [Generale] - [Schermo] - [Regola automaticamente luminosità dello schermo].

### Windows 7

- ① Fare clic su  (Fare clic per iniziare.) - [Pannello di controllo] - [Hardware e suoni] - [Opzioni risparmio energia].
- ② Fare clic su [Modifica impostazioni combinazione] per la combinazione per il risparmio di energia attualmente utilizzata.
- ③ Fare clic su [Cambia impostazioni avanzate risparmio energia] e fare doppio clic su [Schermo].
- ④ Fare doppio clic su [Attiva luminosità adattiva], effettuare le impostazioni necessarie e fare clic su [OK].

Impostare ciascuna voce su ON per regolare automaticamente la luminosità del display.

Il sensore di luci d'ambiente si trova nella parte superiore del display LCD.

La luce ambientale non può essere rilevata correttamente se l'area è ostruita o sporca.

## ● Sensore magnetico

Il sensore magnetico del computer rileva il geomagnetismo. Pertanto, il sensore magnetico potrebbe non funzionare correttamente e i valori potrebbero essere imprecisi soprattutto nei seguenti ambienti.

- All'interno o in prossimità di strutture in acciaio come edifici o ponti
- All'interno o in prossimità di automobili oppure in prossimità di linee elettriche ferroviarie
- In prossimità di mobili metallici o apparecchiature
- Quando l'adattatore CA o altre periferiche vengono avvicinati al computer
- In prossimità di magneti, altoparlanti o altri oggetti con forti campi magnetici

Le indicazioni magnetiche indicate dal sensore magnetico potrebbero non essere accurate subito dopo l'acquisto o in ambienti con scarsi campi magnetici.

In tali casi, accendere il computer e spostarlo come segue.

- ① Tenere il computer in modo che il lato dello schermo sia rivolto verso l'alto e sia in piano.
- ② Tenendo il computer in piano, ruotarlo di 90 gradi o oltre in senso orario.
- ③ Riportare il computer alla posizione ① e ruotarlo di 90 gradi o oltre in senso antiorario.
- ④ Riportare il computer alla posizione ①.
- ⑤ Inclinare il computer di 90 gradi o oltre a sinistra in modo che il lato sinistro del computer si inclini verso il basso.
- ⑥ Riportare il computer alla posizione ① e inclinarlo di 90 gradi o oltre a destra in modo che il lato destro del computer si inclini verso il basso.

### ATTENZIONE

- Tenere saldamente il computer quando lo si sposta. Forti urti conseguenti alla caduta del computer potrebbero causare danni.

## Manutenzione

Eliminare immediatamente eventuali gocce d'acqua o altre macchie che possano entrare in contatto con la superficie del pannello a cristalli liquidi. In caso contrario, la superficie potrebbe macchiarsi.

### Pulizia del pannello LCD

Usare il panno morbido di pulizia in dotazione con il computer. (Per ulteriori informazioni, consultare "Suggestions About Cleaning the LCD Surface" →  *Reference Manual* "Screen Input Operation".)

### Pulizia di zone diverse dal pannello LCD

Pulire con un panno morbido e asciutto, ad esempio una garza. Quando si utilizza un detergente, inumidire un panno morbido con detergente diluito con acqua e strizzarlo accuratamente.

### ATTENZIONE

- Non utilizzare benzene, solventi o alcol denaturato, in quanto possono danneggiare le superfici scolorendole ecc. Non utilizzare prodotti disponibili in commercio per la pulizia della casa e cosmetici, poiché possono contenere componenti dannosi per la superficie dell'apparecchiatura.
- Non applicare acqua o detergente direttamente sul computer, in quanto il liquido potrebbe penetrare nel computer e provocare malfunzionamenti o danni.

### Pulizia della parte interna sotto il coperchio della protezione antipolvere

Pulire la parte interna sotto il coperchio della protezione antipolvere approssimativamente una volta al mese attenendosi alla procedura seguente.

- ① Spegnerne il computer e scollegare l'adattatore CA.
- ② Capovolgere il computer e rimuovere la batteria.
- ③ Rimuovere la vite (A), la protezione antipolvere come indicato nell'illustrazione.

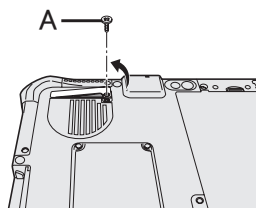

- ④ Pulire la parte interna sotto il coperchio della protezione antipolvere.
- ⑤ Riposizionare il coperchio della protezione antipolvere, la vite e il gruppo batteria.

# Installazione del software

L'installazione del software ripristina le condizioni originarie del computer. Quando si installa il software, i dati della memoria flash vengono cancellati.

Effettuare il backup dei dati importanti su un altro computer o hard disk esterno prima dell'installazione.

## ATTENZIONE

- Non eliminare la partizione di ripristino sulla memoria flash. La partizione di ripristino non è disponibile per la memorizzazione dei dati.

Per controllare la partizione di ripristino, adottare i seguenti metodi.

### ① Windows 8

Aprire "Computer". Toccare a lungo [Computer], quindi fare clic su [Gestione].

Per aprire "Computer", procedere come segue nella Schermata Start.

1. Sulla schermata Start, scorrere con le dita dalla parte destra verso l'interno della schermata.
2. Fare clic su [Tutte le app] sulla barra degli strumenti.
3. Fare clic su [Computer] in "Sistema Windows".

### Windows 7

Fare clic su  (Fare clic per iniziare.), fare clic con il pulsante destro del mouse su [Computer], quindi fare clic su [Gestione].

- Un utente normale deve immettere una password di amministratore.

- ② Fare clic su [Gestione disco].

## NOTA

- Al posto della tastiera è possibile utilizzare i seguenti tasti.

 : Tasto F2 (Impostazione predefinita)

 : ↓ tasto

 : ↑ tasto

 : Tasto Invio

 : Tasto Tab

## ■ Ripristino della memoria flash

È possibile reinstallare il sistema operativo pre-installato al momento dell'acquisto (Windows 8 o Windows 7).

### Preparazione

- **Windows 8** <Solo per modelli con TPM> Collegare la tastiera esterna.
- Rimuovere tutte le periferiche.
- Collegare l'adattatore CA e non rimuoverlo finché non si completa l'installazione.

### Windows 8

#### 1 Eseguire "Rimuovi tutto e reinstalla Windows".

① Visualizzare "Accesso" e toccare  - [Modifica impostazioni PC] - [Generale].

② Fare clic su [Attività iniziali] in "Rimuovi tutto e reinstalla Windows".

③ Selezionare l'opzione.

- Rimuovi solo i miei file

Reinstallare subito Windows (approssimativamente entro 20 minuti).

- Esegui la pulizia completa dell'unità

Con la pulizia completa, i file cancellati non possono essere recuperati facilmente e il livello di sicurezza sarà aumentato. I tempi di elaborazione saranno più lunghi (circa 140 minuti).

Seguire le istruzioni su schermo.

Dopo la reinstallazione, il computer si riavvierà.

- Non interrompere l'installazione, ad esempio spegnendo il computer o eseguendo altre operazioni.  
Altrimenti l'installazione potrebbe risultare non disponibile poiché Windows potrebbe non avviarsi o i dati potrebbero essere corrotti.

## 2 Eseguire “Utilizzo del computer per la prima volta” (→ pagina 19).

### NOTA

- La data e l'ora e il fuso orario potrebbe non essere corretto. Assicurarsi di impostare correttamente.

## 3 Eseguire Windows Update.

### 4 <Solo per modelli con TPM> Cancellare TPM.

- ① Sulla schermata Start, scorrere con le dita dalla parte inferiore verso l'interno della schermata e fare clic su [Tutte le app] nella barra degli strumenti.
- ② Fare clic su [Esegui] in “Sistema Windows”, immettere [tpm.msc] e fare clic su [OK].
- ③ Fare clic su [Cancella TPM] in “Azioni” sulla destra della schermata “Gestione TPM sul computer locale”.
- ④ Fare clic su [Riavvia] della schermata “Gestione hardware disicurezza TPM”.  
Il computer verrà riavviato.
- ⑤ Quando viene visualizzato “TPM configuration change was requested to ...”, premere **F12**.  
Viene visualizzata la schermata del desktop.
- ⑥ Quando viene visualizzato “TPM pronto”, fare clic su [Chiudi].

### Windows 7

## 1 Accendere il computer e toccare diverse volte l'angolo superiore sinistro dello schermo mentre viene visualizzata la schermata di avvio [Panasonic].

Setup Utility si avvia.

- Se la schermata di avvio [Panasonic] non viene visualizzata, accendere il computer toccando l'angolo superiore sinistro dello schermo.
- Se viene richiesta una password, immettere la password supervisor.

## 2 Annotare tutti i contenuti della Setup Utility, toccare [Exit] e toccare due volte [Load Default Values].

Alla visualizzazione del messaggio di conferma, fare clic su [YES].

## 3 Toccare [Exit], quindi toccare due volte [Save Values and Reboot].

Alla visualizzazione del messaggio di conferma, fare clic su [YES].

Il computer verrà riavviato.

## 4 Premere **F2** o **Canc** mentre è visualizzata la schermata di avvio [Panasonic].

Setup Utility si avvia.

- Se viene richiesta una password, immettere la password supervisor.

## 5 Selezionare il menu [Exit], quindi toccare due volte [Recovery Partition] e premere **Invio**.

## 6 Fare clic su [Reinstalla Windows] e fare clic su [Next].

Viene visualizzato il Contratto di licenza.

## 7 Fare clic su [YES].

Viene visualizzato il Contratto di licenza.



# Installazione del software

- 8 **Fare clic su [Yes, I agree to the provisions above and wish to continue!] e fare clic su [Next].**
- 9 **Selezionare l'impostazione e fare clic su [Next].**
  - [Reinstall Windows to the whole Hard Disk to factory default.]  
Selezionare questa opzione per ripristinare le impostazioni predefinite di Windows. Dopo l'installazione, è possibile creare una nuova partizione. Per informazioni sulla creazione di una nuova partizione, consultare "Per modificare la struttura delle partizioni" (→ pagina 21).
  - [Reinstall to the System and OS partitions.]\*<sup>1</sup>  
Selezionare questa opzione quando la memoria flash è già stata divisa in diverse partizioni. Per informazioni sulla creazione di una nuova partizione, consultare "Per modificare la struttura delle partizioni" (→ pagina 21).  
È possibile mantenere la struttura delle partizioni esistente.  
<sup>1</sup> Ciò non appare se non è possibile installare Windows alla partizione di ripristino e l'area utilizzabile da Windows.
- 10 **Alla visualizzazione del messaggio di conferma, fare clic su [YES].**
- 11 **Selezionare il sistema operativo (32 bit o 64 bit), quindi fare clic su [OK].**
- 12 **Alla visualizzazione del messaggio di conferma, fare clic su [YES].**  
L'installazione si avvia in base alle istruzioni visualizzate sullo schermo. (L'operazione richiede circa 20 minuti.)
  - Non interrompere l'installazione, ad esempio spegnendo il computer o eseguendo altre operazioni.  
Altrimenti l'installazione potrebbe risultare non disponibile poiché Windows potrebbe non avviarsi o i dati potrebbero essere corrotti.
- 13 **Quando viene visualizzata la schermata della procedura di completamento, fare clic su [OK] per spegnere il computer.**
- 14 **Accendere il computer.**
  - Se viene richiesta una password, immettere la password supervisore.
- 15 **Eseguire "Utilizzo del computer per la prima volta" (→ pagina 19).**
- 16 **Se necessario, avviare la Setup Utility e modificare le impostazioni secondo le proprie esigenze.**
- 17 **Eseguire Windows Update.**

## ■ Uso del disco di ripristino

Utilizzare il disco di ripristino alle seguenti condizioni.

- Si è dimenticata la password di amministratore.
- L'installazione non è completa. La partizione di ripristino della memoria flash potrebbe essere danneggiata.
- **Windows 7** <Solo per modelli di downgrade Windows 7>  
Per cambiare sistema operativo da Windows 7 a Windows 8 o viceversa.

## NOTA

- **Windows 7** Per cambiare il SO da 32 bit a 64 bit o viceversa, installare il SO utilizzando la partizione di ripristino della memoria flash.

## Preparazione

- Preparare quanto segue:
  - Disco di ripristino (→  *Reference Manual* “Recovery Disc Creation Utility”)
  - Unità USB DVD (opzionale) (fare riferimento ai cataloghi più aggiornati e ad altre fonti per maggiori informazioni sui prodotti disponibili)
- Rimuovere tutte le periferiche (tranne l'unità USB DVD).
- Collegare l'adattatore CA e non rimuoverlo finché non si completa l'installazione.

### 1 Collegare l'unità DVD alla porta USB.

### 2 Avviare Setup Utility.

#### Windows 8

- ① Visualizzare “Accesso” e toccare  - [Modifica impostazioni PC] - [Generale].
- ② Fare clic su [Riavvia ora] in “Avvio avanzato”.
- ③ Fare clic su [Risoluzione dei problemi] - [Avvio avanzato] - [Impostazioni firmware UEFI] - [Riavvia].

#### Windows 7

Accendere il computer e toccare la parte superiore sinistra dello schermo mentre è visualizzata la schermata di avvio [Panasonic].

- Se non viene visualizzata la schermata di avvio [Panasonic], accendere il computer toccando la parte superiore sinistra dello schermo.
- Se viene richiesta una password, immettere la password supervisore.

### 3 Annotare tutti i contenuti della Setup Utility, toccare [Exit] e toccare due volte [Load Default Values].

Alla visualizzazione del messaggio di conferma, fare clic su [YES].

### 4 Controllare l'impostazione [UEFI Boot] di Setup Utility.

[UEFI Boot] deve essere impostato come segue.

Quando si utilizza il disco di ripristino per Windows 8: [Enabled]

Quando si utilizza il disco di ripristino per Windows 7: [Disabled]

### 5 Inserire il disco di ripristino nell'unità DVD.

### 6 Toccare [Exit], quindi toccare due volte [Save Values and Reboot].

Alla visualizzazione del messaggio di conferma, fare clic su [YES].

Il computer verrà riavviato.

### 7 Toccare la parte superiore sinistra dello schermo mentre è visualizzata la schermata di avvio [Panasonic].

Setup Utility si avvia.

- Se viene richiesta una password, immettere la password supervisore.

### 8 Toccare [Exit], quindi toccare due volte l'unità DVD in [Boot Override].

### 9 Toccare due volte [Yes].

Il computer verrà riavviato.

### 10 Fare clic su [Reinstall Windows] e fare clic su [Next].

### 11 **Windows 8** Alla visualizzazione del messaggio di conferma, fare clic su [YES].

### 12 Nella schermata License Agreement, fare clic su [Yes, I agree to the provisions above and wish to continue!] e fare clic su [Next].

### 13 Quando si utilizza il disco di ripristino per Windows 8, fare clic su [Next].

**Quando si utilizza il disco di ripristino per Windows 7, selezionare l'impostazione e fare clic su [Next].**

- [Reinstall Windows to the whole Hard Disk to factory default.]  
Selezionare questa opzione per ripristinare le impostazioni predefinite di Windows. Dopo l'installazione, è possibile creare una nuova partizione. Per informazioni sulla creazione di una nuova partizione, consultare "Per modificare la struttura delle partizioni" (→ pagina 21).
- [Reinstall to the System and OS partitions.]<sup>2</sup>  
Selezionare questa opzione quando l'hard disk è già stato diviso in diverse partizioni. Per informazioni sulla creazione di una nuova partizione, consultare "Per modificare la struttura delle partizioni" (→ pagina 21).

È possibile mantenere la struttura delle partizioni esistente.

<sup>2</sup> Ciò non appare se non è possibile installare Windows alla partizione di ripristino e l'area utilizzabile da Windows.

**14 Alla visualizzazione del messaggio di conferma, fare clic su [YES].**

L'installazione si avvia in base alle istruzioni visualizzate sullo schermo. (L'operazione richiede circa 30-45 minuti.)

- Non interrompere l'installazione, ad esempio spegnendo il computer. Altrimenti l'installazione potrebbe risultare non disponibile poiché Windows potrebbe non avviarsi o i dati potrebbero essere corrotti.

**15 Quando viene visualizzata la schermata della procedura di completamento, rimuovere il disco di ripristino e l'unità DVD.**

Seguire le istruzioni visualizzate sullo schermo.

Per alcuni modelli potrebbero essere necessari circa 40 minuti.

**16 Eseguire "Utilizzo del computer per la prima volta" (→ pagina 19).**

#### NOTA

- **Windows 8** La data e l'ora e il fuso orario potrebbe non essere corretto. Assicurarsi di impostare correttamente.

**17 Se necessario, avviare la Setup Utility e modificare le impostazioni secondo le proprie esigenze.**

**18 Eseguire Windows Update.**

**19 **Windows 8** <Only for model with TPM> Cancellare TPM (→ pagina 29).**

# Ricerca guasti (base)





Quando si verifica un problema, attenersi alle istruzioni seguenti. Viene inoltre fornita una guida avanzata per la ricerca guasti nel "Reference Manual". Qualora si verifichi un problema software, consultare il manuale di istruzioni per il software. Se il problema persiste, contattare il Panasonic Technical Support. È possibile verificare lo stato del computer in PC Information Viewer (→  Reference Manual "Troubleshooting (Advanced)").

## ■ Accensione



|  |  |
|--|--|
| <p>Impossibile avviare il computer.<br/>L'indicatore d'alimentazione o l'indicatore della batteria non è acceso.</p>   | <ul style="list-style-type: none"><li>● Collegare l'adattatore CA.</li><li>● Inserire una batteria completamente carica.</li><li>● Se alla porta USB è collegato un dispositivo, scollegare tale dispositivo, oppure impostare [USB Port] o [Legacy USB Support] su [Disabled] nel menu [Advanced] della Setup Utility.</li><li>● Disattivare la modalità nascosta (→  Reference Manual "Setup Utility").</li><li>● Controllare l'impostazione [UEFI Boot] di Setup Utility. [UEFI Boot] deve essere impostato su <b>Windows 8</b> [Enabled] / <b>Windows 7</b> [Disabled].</li></ul> |
| <p>Il computer è acceso, ma appare "Warming up the system".</p>  | <ul style="list-style-type: none"><li>● Il computer si sta riscaldando prima dell'avvio. Attendere l'avvio del computer (il tempo di attesa massimo viene visualizzato sullo schermo). Se viene visualizzato il messaggio "Cannot warm up the system", il preriscaldamento del computer non è riuscito e l'attivazione è interrotta. In tal caso, spegnere il computer e lasciarlo in un ambiente con una temperatura di 5 °C o superiore per circa un'ora, quindi riaccenderlo.</li></ul>   |
| <p>Impossibile accendere il computer.<br/>Il computer non riprende a funzionare dalla modalità di sospensione (L'indicatore della batteria lampeggia alternativamente in verde e arancione.)</p> | <ul style="list-style-type: none"><li>● Lasciare il computer in un ambiente con una temperatura di 5 °C o superiore per circa un'ora, quindi riaccenderlo.</li></ul>   |
| <p>Si è dimenticata la password.</p>   | <ul style="list-style-type: none"><li>● Supervisor Password o User Password: Contattare il Panasonic Technical Support.</li><li>● Password amministratore:<ul style="list-style-type: none"><li>• Se si possiede un disco di ripristino password, sarà possibile reimpostare la password amministratore. Inserire il disco e immettere una password errata qualsiasi, seguire quindi le istruzioni a video e impostare una nuova password.</li><li>• Se non si possiede un disco di ripristino password, installare (→ pagina 28) e configurare Windows, quindi impostare una nuova password.</li></ul></li></ul>  |
| <p>Appare il messaggio di conferma "Remove disks or other media. Press any key to restart" o simile.</p>   | <ul style="list-style-type: none"><li>● È presente un floppy disk nell'unità e non contiene informazioni per l'avvio del sistema. Rimuovere il floppy disk, quindi premere un tasto qualsiasi.</li><li>● Se alla porta USB è collegato un dispositivo, scollegare tale dispositivo, oppure impostare [USB Port] o [Legacy USB Support] su [Disabled] nel menu [Advanced] della Setup Utility.</li><li>● Se il problema persiste dopo aver rimosso il disco, potrebbe trattarsi di un guasto della memoria flash. Contattare il Panasonic Technical Support.</li></ul>  |

# Ricerca guasti (base)

## ■ Accensione

|  |   |
|--|---|
| <p>L'avvio e il funzionamento di Windows sono lenti.</p>   | <ul style="list-style-type: none"><li>● Avviare la Setup Utility (→  <i>Reference Manual</i> "Setup Utility") per ripristinare le impostazioni predefinite Setup Utility (escluse le password). Avviare Setup Utility ed eseguire nuovamente le impostazioni. (Notare che la velocità di esecuzione dipende dall'applicazione software impiegata, pertanto questa operazione potrebbe non aumentare la velocità di Windows.)</li><li>● Se dopo l'acquisto è stato installato un software residente, disattivarlo.</li></ul>  |
| <p>La data e l'ora sono errate.</p>  | <ul style="list-style-type: none"><li>● Eseguire le impostazioni corrette.<ol style="list-style-type: none"><li>① Aprire Pannello di controllo.<ul style="list-style-type: none"><li><b>Windows 8</b></li><li>1. Sulla schermata Start, scorrere con le dita dalla parte inferiore verso l'interno della schermata.</li><li>2. Fare clic su [Tutte le app] sulla barra degli strumenti.</li><li>3. Fare clic su [Pannello di controllo] in "Sistema Windows".</li><li><b>Windows 7</b></li><li>Fare clic su  (Fare clic per iniziare.) - [Pannello di controllo].</li></ul></li><li>② Fare clic su [Orologio e opzioni internazionali] - [Data e ora].</li><li>③ Fare clic su [Modifica fuso orario...].</li><li>④ Selezionare il fuso orario, e quindi fare clic su [OK].</li><li>⑤ Fare clic su [Modifica data e ora...], e quindi impostare data e ora.</li></ol></li><li>● Qualora il problema persista, potrebbe rendersi necessario sostituire la batteria dell'orologio interno. Contattare il Panasonic Technical Support.</li><li>● Quando il computer è collegato alla LAN, verificare data e ora del server.</li><li>● Questo computer non riconoscerà correttamente gli anni a partire dal 2100 D.C.</li></ul> |
| <p>Appare la schermata [Executing Battery Re-calibration].</p>   | <ul style="list-style-type: none"><li>● La ricalibrazione della batteria è stata annullata prima dell'ultimo spegnimento di Windows. Per avviare Windows, spegnere il computer con l'interruttore di alimentazione, quindi riaccenderlo.</li></ul>  |
| <p>[Enter Password] non appare quando il computer riprende a funzionare dalla modalità di sospensione/ibernazione.</p> | <ul style="list-style-type: none"><li>● Selezionare [Enabled] in [Password On Resume] nel menu [Security] della Setup Utility (→  <i>Reference Manual</i> "Setup Utility").</li><li>● La password di Windows può essere utilizzata al posto della password impostata su Setup Utility.<ol style="list-style-type: none"><li>① Aprire Pannello di controllo.<ul style="list-style-type: none"><li><b>Windows 8</b></li><li>1. Sulla schermata Start, scorrere con le dita dalla parte inferiore verso l'interno della schermata.</li><li>2. Fare clic su [Tutte le app] sulla barra degli strumenti.</li><li>3. Fare clic su [Pannello di controllo] in "Sistema Windows".</li><li><b>Windows 7</b></li><li>Fare clic su  (Fare clic per iniziare.) - [Pannello di controllo].</li></ul></li><li>② Fare clic su [Account utente e protezione famiglia] - [Aggiungi o rimuovi account utente].</li><li>③ Fare clic su [Sistema e sicurezza] - [Opzioni risparmio energia] - [Richiedi password alla riattivazione del computer] e aggiungere un segno di spunta per [Richiedi password].</li></ol></li></ul>                            |

## ■ Accensione

|                                 |   |
|---------------------------------|---|
| <p>Impossibile riprendere.</p>  | <ul style="list-style-type: none"> <li>● Potrebbe essere stata eseguita una delle seguenti operazioni. Premere l'interruttore di alimentazione per accendere il computer. I dati non salvati verranno persi.             <ul style="list-style-type: none"> <li>• In modalità sospensione, l'adattatore CA o la batteria sono stati scollegati oppure una periferica è stata collegata o scollegata.</li> <li>• L'interruttore di alimentazione è stato premuto per oltre quattro secondi per spegnere forzatamente il computer.</li> </ul> </li> <li>● Un errore può verificarsi quando il computer entra automaticamente in modalità di sospensione o ibernazione mentre è attivo lo screensaver. In questo caso, disattivare lo screensaver o modificarne l'immagine visualizzata.</li> </ul>  |
| <p>Altri problemi di avvio.</p> | <ul style="list-style-type: none"> <li>● Avviare la Setup Utility (→  <i>Reference Manual</i> "Setup Utility") per ripristinare le impostazioni predefinite Setup Utility (escluse le password). Avviare Setup Utility ed eseguire nuovamente le impostazioni.</li> <li>● Rimuovere tutte le periferiche.</li> <li>● Controllare se si è verificato un errore del disco.             <ol style="list-style-type: none"> <li>① Rimuovere tutte le periferiche, incluso un eventuale schermo esterno.</li> <li>② Aprire "Computer".                 <ul style="list-style-type: none"> <li><b>Windows 8</b></li> <li>1. Sulla schermata Start, scorrere con le dita dalla parte inferiore verso l'interno della schermata.</li> <li>2. Fare clic su [Tutte le app] sulla barra degli strumenti.</li> <li>3. Fare clic su [Computer] in "Sistema Windows".</li> </ul> </li> <li><b>Windows 7</b></li> <li>Fare clic su  (Fare clic per iniziare.) - [Computer].</li> <li>③ Fare clic con il pulsante destro su [Disco locale (C:)] e fare clic su [Proprietà].</li> <li>④ Fare clic su [Strumenti] - [Controlla adesso...].                 <ul style="list-style-type: none"> <li>• Un utente normale deve immettere una password di amministratore.</li> </ul> </li> <li>⑤ Selezionare le opzioni in [Opzioni controllo disco] e fare clic su [Avvia].</li> <li>⑥ Fare clic su [Pianifica il controllo del disco] e riavviare il computer.</li> </ol> </li> <li>● <b>Windows 7</b></li> <li>Collegare la tastiera esterna e avviare il computer in Modalità Provvisoria, quindi controllare i dettagli dell'errore. All'accensione, quando viene chiusa la schermata di avvio [Panasonic]<sup>*1</sup>, tenere premuto <b>F8</b> finché non viene visualizzato Menu opzioni avanzate di Windows. Selezionare la modalità provvisoria e premere <b>Invio</b>.</li> </ul> <p><sup>*1</sup> Se [Password on boot] è impostato su [Enabled] nel menu [Security] di Setup Utility, viene visualizzato [Enter Password] quando la schermata di avvio [Panasonic] scompare. Non appena viene immessa la password e viene premuto <b>Invio</b>, tenere premuto <b>F8</b>.</p> |

# Ricerca guasti (base)



## ■ Inserimento della password

|  |  |
|--|--|
| Anche dopo aver immesso la password, viene visualizzata di nuovo la schermata di immissione password.        | <p>&lt;Solo se è collegata la tastiera esterna&gt;</p> <ul style="list-style-type: none"><li>● Il computer potrebbe essere in modalità ten-key.<br/>Se l'indicatore NumLk (1) si illumina, premere <b>NumLk</b> per disattivare la modalità ten-key, quindi immettere la password.</li><li>● Il computer potrebbe essere in modalità Bloc Maiusc.<br/>Se l'indicatore Bloc Maiusc (A) si illumina, premere <b>Bloc Maiusc</b> per disattivare la modalità Bloc Maiusc, quindi immettere la password.</li></ul> |
| Non è possibile accedere a Windows. (Viene visualizzato il messaggio "Nome utente o password non corretta".) | <ul style="list-style-type: none"><li>● Il nome utente (nome account) include un segno "@".<ul style="list-style-type: none"><li>- Se è presente un altro nome di account utente: Accedere a Windows utilizzando un altro nome di account utente ed eliminare il nome di account che include "@". Creare un nuovo nome di account.</li><li>- Se non è presente un altro nome di account: È necessario reinstallare Windows (→ pagina 28).</li></ul></li></ul>  |

## ■ Spegnimento

|                        |   |
|------------------------|---|
| Windows non si chiude. | <ul style="list-style-type: none"><li>● Rimuovere il dispositivo USB.</li><li>● Attendere 1 o 2 minuti. Non si tratta di un malfunzionamento.</li></ul> |
|------------------------|---|

## ■ Display

|                          |  |
|--------------------------|--|
| Nessuna visualizzazione. | <ul style="list-style-type: none"><li>● Viene selezionato il display esterno.<ul style="list-style-type: none"><li><b>Windows 8</b><ol style="list-style-type: none"><li>① Visualizzare "Accesso" e toccare  - .</li><li>② Toccare e selezionare la modalità visualizzazione.</li></ol></li><li><b>Windows 7</b><ol style="list-style-type: none"><li>① Toccare a lungo il desktop, quindi toccare [Proprietà grafiche...].</li><li>② Selezionare una delle modalità di applicazione e toccare [OK].</li><li>③ Toccare [Multiple Displays].</li><li>④ Selezionare il display in [Operating Mode].</li><li>⑤ Toccare [Apply].</li><li>⑥ Toccare [OK].</li><li>⑦ Se necessario, toccare [General Settings], impostare la profondità del colore, la risoluzione, ecc. e toccare [OK].</li></ol></li></ul></li><li>● Quando si utilizza uno schermo esterno,<ul style="list-style-type: none"><li>• Verificare la connessione del cavo.</li><li>• Accendere lo schermo.</li><li>• Verificare le impostazioni dello schermo esterno.</li></ul></li><li>● Lo schermo è stato spento dalla funzione di risparmio energetico.<ul style="list-style-type: none"><li><b>Windows 8</b><br/>Toccare lo schermo.</li><li><b>Windows 7</b><br/>Per riprendere, toccare lo schermo.</li></ul></li><li>● La funzione di risparmio energetico ha attivato la modalità di sospensione o ibernazione del computer. Per riprendere, premere l'interruttore di alimentazione.</li></ul> |
|--------------------------|--|

## ■ Display

|  |   |
|--|---|
| Lo schermo è scuro.  | <ul style="list-style-type: none"><li>● Quando l'adattatore CA non è collegato, lo schermo è più scuro. Aprire la Dashboard for Panasonic PC e regolare la luminosità. Aumentando la luminosità, si aumenta il consumo della batteria. È possibile regolare la luminosità a livelli diversi, in base al collegamento o meno dell'adattatore CA.</li><li>● Disattivare la modalità nascosta (→  Reference Manual "Setup Utility").</li></ul>              |
| Lo schermo è confuso.  | <ul style="list-style-type: none"><li>● La modifica del numero di colori dello schermo e della risoluzione può avere un effetto sullo schermo. Riavviare il computer.</li><li>● La connessione/disconnessione di uno schermo esterno può avere un effetto sullo schermo. Riavviare il computer. Per impostazione predefinita, la luminosità dello schermo si regola automaticamente in base alla luce ambientale rilevata dal sensore di luci d'ambiente. È possibile regolare le impostazioni di questo sensore (→ pagina 25).</li></ul> |
| Durante la visualizzazione contemporanea, una delle schermate diventa confusa. | <ul style="list-style-type: none"><li>● Quando si utilizza Extended Desktop, utilizzare lo stesso numero di colori per lo schermo esterno e per lo schermo a cristalli liquidi. Se i problemi persistono, provare a cambiare schermo. Toccare a lungo il desktop, quindi toccare [Proprietà grafiche...] - [Display].</li><li>● Non è possibile utilizzare la visualizzazione contemporanea prima del completamento dell'avvio di Windows (durante Setup Utility e simili).</li></ul>   |
| Lo schermo esterno non funziona normalmente.                                   | <ul style="list-style-type: none"><li>● Se lo schermo esterno non supporta la funzione di risparmio energetico, questo potrebbe non funzionare correttamente quando il computer passa a tale modalità. Spegnerne lo schermo esterno.</li></ul>  |
| Impossibile ruotare lo schermo.  | <ul style="list-style-type: none"><li>● Il programma applicativo attualmente in esecuzione potrebbe non supportare la rotazione dell'immagine. Abbandonare il programma, quindi provare a ruotare l'immagine. Ciò potrebbe migliorarne lo stato.</li><li>● Quando la rotazione automatica è disattivata, il display non ruota automaticamente.</li></ul>  |



## ■ Schermo

|                            |   |
|----------------------------|---|
| Il puntatore non funziona. | <ul style="list-style-type: none"><li>● Quando si utilizza il mouse esterno, collegarlo correttamente.</li><li>● Riavviare il computer utilizzando la tastiera/il mouse esterni.</li><li>● Se il computer non risponde ai comandi inviati dalla tastiera/dal mouse esterni, leggere "Nessuna risposta" (→ pagina 39).</li></ul> |
|----------------------------|---|



# Ricerca guasti (base)



## ■ Schermo

|  |   |
|--|---|
| Impossibile indicare la posizione corretta con lo stilo incluso. | <ul style="list-style-type: none"><li>● Eseguire la calibrazione dello schermo (→  <i>Reference Manual</i> "Screen Input Operation").</li><li>● Utilizzare lo stilo incluso.</li><li>● Nella schermata di accesso a Windows o nella schermata Benvenuto, potrebbe non essere possibile indicare la posizione corretta con lo stilo incluso. Utilizzare la tastiera esterna o il mouse esterno per effettuare l'accesso.</li><li>● Potrebbe non essere possibile indicare la posizione corretta con il dito dopo aver ripreso di sospensione o ibernazione durante la rotazione del display.<br/>In tal caso, procedere come segue.<br/>① <b>Windows 8</b><ol style="list-style-type: none"><li>1. Sulla schermata Start, scorrere con le dita dalla parte inferiore verso l'interno della schermata, e fare clic su [Tutte le app] nella barra degli strumenti.</li><li>2. Fare clic su [Esegui] in "Sistema Windows", immettere <code>c:\util\reset\reset.exe</code> e fare clic su [OK].</li></ol><b>Windows 7</b><p>Fare clic su  (Fare clic per iniziare.) e immettere "<code>c:\util\reset\reset.exe</code>" in [Cerca programmi e file] e premere <b>Invio</b>.</p><ol style="list-style-type: none"><li>② Fare clic su [Sì] nella schermata [Controllo account utente].</li><li>③ Selezionare [Disattivato] e fare clic su [OK].</li><li>④ Fare clic su [Sì] quando viene richiesto di riavviare il computer.</li></ol></li></ul> |
| Impossibile o difficoltoso visualizzare "Accesso".               | <ul style="list-style-type: none"><li>● Cancellare i dati di calibrazione.<ol style="list-style-type: none"><li>① Avviare Dashboard for Panasonic PC e toccare [Basic] - [Touch Calibration].</li><li>② Toccare [Reset...] e seguire le istruzioni sullo schermo.</li></ol></li></ul>   |

## ■ Documento su schermo

|   |  |
|---|--|
| <b>Windows 7</b><br>Il documento in formato PDF non viene visualizzato. | <ul style="list-style-type: none"><li>● Installare Adobe Reader.<ol style="list-style-type: none"><li>① Accedere a Windows come amministratore.</li><li>② Fare clic su  (Fare clic per iniziare.) e immettere "<code>c:\util\reader\Pinstall.bat</code>" in [Cerca programmi e file] e premere <b>Invio</b>.</li><li>③ Aggiornare Adobe Reader alla versione più recente.<br/>Se il computer è collegato a Internet, avviare Adobe Reader e fare clic su [Help] - [Check for Updates...].</li></ol></li></ul> |
|---|--|

■ Altri

|   |   |
|---|---|
| <p>Nessuna risposta.</p>                                  | <ul style="list-style-type: none"> <li>● Aprire Task Manager e chiudere l'applicazione software che non risponde.</li> <li>● Una schermata d'immissione (ad es. la schermata d'immissione password all'accensione) potrebbe essere nascosta dietro un'altra finestra. Toccare le icone delle applicazioni nella parte inferiore dello schermo per verificare.</li> <li>● Premere l'interruttore di alimentazione per almeno quattro secondi per spegnere il computer, quindi premerlo nuovamente per riaccenderlo. Se il programma applicativo non funziona normalmente, disinstallarlo quindi reinstallarlo. Per disinstallarlo,             <ol style="list-style-type: none"> <li>① Aprire Pannello di controllo.                 <ul style="list-style-type: none"> <li><b>Windows 8</b></li> <li>1. Sulla schermata Start, scorrere con le dita dalla parte inferiore verso l'interno della schermata.</li> <li>2. Fare clic su [Tutte le app] sulla barra degli strumenti.</li> <li>3. Fare clic su [Pannello di controllo] in "Sistema Windows".</li> <li><b>Windows 7</b></li> <li>Fare clic su  (Fare clic per iniziare.) - [Pannello di controllo].</li> </ul> </li> <li>② Fare clic su [Programmi] - [Disinstalla un programma].</li> </ol> </li> </ul> |
| <p>Il disco di ripristino per Windows 8 non funziona.</p> | <ul style="list-style-type: none"> <li>● Prima eseguire il ripristino con il disco di ripristino per Windows 7, quindi eseguirlo con il disco di ripristino per Windows 8.</li> </ul>   |
| <p>Impossibile connettersi ad una rete</p>                | <ul style="list-style-type: none"> <li>● Impostare ([Wireless LAN] / [Bluetooth] / [Wireless WAN] di [Wireless Configuration]) su [Enabled] nel menu [Advanced] della Setup Utility (Wireless Configuration).</li> <li><b>Windows 8</b></li> <li>● Visualizzare "Accesso" e toccare  - [Modifica impostazioni PC] - [Wireless].<br/>Impostare [Modalità aereo] su [Disattivato], quindi:<br/>impostare [Wi-Fi] in "Dispositivi wireless" su [Attivato] (per LAN wireless).<br/>impostare [Scheda banda larga mobile] in "Dispositivi wireless" su [Attivato] (per WAN wireless).<br/>impostare [GPS] in "Dispositivi wireless" su [Attivato] (per WAN wireless).<br/>impostare [Bluetooth] in "Dispositivi wireless" su [Attivato] (per Bluetooth).</li> </ul>   |

# LIMITED USE LICENSE AGREEMENT

THE SOFTWARE PROGRAM(S) (“PROGRAMS”) FURNISHED WITH THIS PANASONIC PRODUCT (“PRODUCT”) ARE LICENSED ONLY TO THE END-USER (“YOU”), AND MAY BE USED BY YOU ONLY IN ACCORDANCE WITH THE LICENSE TERMS DESCRIBED BELOW. YOUR USE OF THE PROGRAMS SHALL BE CONCLUSIVELY DEEMED TO CONSTITUTE YOUR ACCEPTANCE OF THE TERMS OF THIS LICENSE.

Panasonic Corporation has developed or otherwise obtained the Programs and hereby licenses their use to you. You assume sole responsibility for the selection of the Product (including the associated Programs) to achieve your intended results, and for the installation, use and results obtained therefrom.

## LICENSE

- A. Panasonic Corporation hereby grants you a personal, non-transferable and non-exclusive right and license to use the Programs in accordance with the terms and conditions stated in this Agreement. You acknowledge that you are receiving only a LIMITED LICENSE TO USE the Programs and related documentation and that you shall obtain no title, ownership nor any other rights in or to the Programs and related documentation nor in or to the algorithms, concepts, designs and ideas represented by or incorporated in the Programs and related documentation, all of which title, ownership and rights shall remain with Panasonic Corporation or its suppliers.
- B. You may use the Programs only on the single Product which was accompanied by the Programs.
- C. You and your employees and agents are required to protect the confidentiality of the Programs. You may not distribute or otherwise make the Programs or related documentation available to any third party, by time-sharing or otherwise, without the prior written consent of Panasonic Corporation.
- D. You may not copy or reproduce, or permit to be copied or reproduced, the Programs or related documentation for any purpose, except that you may make one (1) copy of the Programs for backup purposes only in support of your use of the Programs on the single Product which was accompanied by the Programs. You shall not modify, or attempt to modify, the Programs.
- E. You may transfer the Programs and license them to another party only in connection with your transfer of the single Product which was accompanied by the Programs to such other party. At the time of such a transfer, you must also transfer all copies, whether in printed or machine readable form, of every Program, and the related documentation, to the same party or destroy any such copies not so transferred.
- F. You may not remove any copyright, trademark or other notice or product identification from the Programs and you must reproduce and include any such notice or product identification on any copy of any Program.

YOU MAY NOT REVERSE ASSEMBLE, REVERSE COMPILE, OR MECHANICALLY OR ELECTRONICALLY TRACE THE PROGRAMS, OR ANY COPY THEREOF, IN WHOLE OR IN PART.

YOU MAY NOT USE, COPY, MODIFY, ALTER, OR TRANSFER THE PROGRAMS OR ANY COPY THEREOF, IN WHOLE OR IN PART, EXCEPT AS EXPRESSLY PROVIDED IN THE LICENSE.

IF YOU TRANSFER POSSESSION OF ANY COPY OF ANY PROGRAM TO ANOTHER PARTY, EXCEPT AS PERMITTED IN PARAGRAPH E ABOVE, YOUR LICENSE IS AUTOMATICALLY TERMINATED.

## TERM

This license is effective only for so long as you own or lease the Product, unless earlier terminated. You may terminate this license at any time by destroying, at your expense, the Programs and related documentation together with all copies thereof in any form. This license will also terminate effective immediately upon occurrence of the conditions thereof set forth elsewhere in this Agreement, or if you fail to comply with any term or condition contained herein. Upon any such termination, you agree to destroy, at your expense, the Programs and related documentation together with all copies thereof in any form.

YOU ACKNOWLEDGE THAT YOU HAVE READ THIS AGREEMENT, UNDERSTAND IT AND AGREE TO BE BOUND BY ITS TERMS AND CONDITIONS. YOU FURTHER AGREE THAT IT IS THE COMPLETE AND EXCLUSIVE STATEMENT OF THE AGREEMENT BETWEEN US, WHICH SUPERSEDES ANY PROPOSAL OR PRIOR AGREEMENT, ORAL OR WRITTEN, AND ANY OTHER COMMUNICATIONS BETWEEN US, RELATING TO THE SUBJECT MATTER OF THIS AGREEMENT.

# ACCORDO DI LICENZA D'USO LIMITATA

IL/I PROGRAMMA/I SOFTWARE ("PROGRAMMI") FORNITI UNITAMENTE A QUESTO PRODOTTO PANASONIC ("PRODOTTO") VENGONO CONCESSI IN LICENZA ESCLUSIVAMENTE ALL'UTENTE FINALE ("VOI") E POSSONO ESSERE USATI DA VOI ESCLUSIVAMENTE IN CONFORMITÀ AI TERMINI DELLA LICENZA DESCRITTI DI SEGUITO. L'UTILIZZO DEI PROGRAMMI VERRÀ IN OGNI CASO CONSIDERATO COME UN'ACCETTAZIONE DEI TERMINI DI QUESTA LICENZA.

Panasonic Corporation ha sviluppato o in altro modo ottenuto i Programmi e in questa sede ve ne conferisce licenza d'uso. In qualità di utente finale, vi assumete la sola ed unica responsabilità per la scelta del Prodotto (compresi i Programmi associati) al fine di raggiungere i risultati desiderati, e per l'installazione, l'utilizzo e i risultati ottenuti da quel momento in avanti.

## LICENZA

- A. Panasonic Corporation vi garantisce con la presente un diritto e licenza personale, nontrasferibile e nonesclusivo di utilizzare i Programmi in conformità ai termini e alle condizioni descritte in questo Accordo. Riconoscete di ricevere soltanto una LICENZA LIMITATA D'USO dei Programmi e della documentazione relativa e che non acquistate alcun titolo, proprietà o altro diritto di nessun genere sui Programmi o relativamente ad essi e alla documentazione relativa, né sugli algoritmi, i concetti, i progetti e le idee rappresentate da o incorporate nei Programmi e nella documentazione relativa, i cui titoli, proprietà e diritti rimarranno di esclusiva pertinenza di Panasonic Corporation o dei suoi fornitori.
- B. Potrete usare i Programmi esclusivamente sul Prodotto singolo di accompagnamento dei Programmi stessi.
- C. Viene richiesto a Voi, ai vostri dipendenti e ai vostri agenti di proteggere la confidenzialità dei Programmi. Non potrete distribuire o altrimenti rendere disponibili i Programmi o la documentazione relativa a qualsiasi terza parte, tramite partizione del tempo (time-sharing) o altrimenti, senza il preventivo consenso scritto di Panasonic Corporation.
- D. Non potrete copiare o riprodurre i Programmi o la documentazione relativa, né permettere che questi vengano copiati o riprodotti, per nessuno scopo, fatta salva la possibilità di fare una (1) copia dei Programmi per soli scopi di backup unicamente per il vostro utilizzo dei Programmi sul Prodotto singolo di accompagnamento dei Programmi. Non modificherete i Programmi né cercherete di modificarli.
- E. Potrete trasferire i Programmi e concederli in licenza a una terza parte esclusivamente in corrispondenza con il vostro trasferimento del Prodotto singolo di accompagnamento dei Programmi a detta terza parte. Al momento di tale trasferimento tutte le copie esistenti di ciascun Programma, siano esse stampate o in forma leggibile elettronicamente, nonché tutta la relativa documentazione, devono essere consegnate a detti terzi e tutte le copie non consegnate devono essere distrutte.
- F. Non potrete rimuovere qualsiasi copyright, marchio di fabbrica o altro avviso o identificazione di prodotto dai Programmi e dovrete riprodurre e includere ogni avviso o identificazione di prodotto su ogni copia di qualsiasi Programma.

NON POTRETE DISASSEMBLARE, DECOMPILARE O TRACCIARE MECCANICAMENTE O ELETTRONICAMENTE I PROGRAMMI, O QUALSIASI LORO COPIA, INTERA O PARZIALE.

NON POTRETE USARE, COPIARE, MODIFICARE, ALTERARE O TRASFERIRE I PROGRAMMI O QUALSIASI LORO COPIA, INTERA O PARZIALE, FATTO SALVO QUANTO ESPRESSAMENTE SPECIFICATO NELLA LICENZA.

QUALORA TRASFERIATE A TERZI LA PROPRIETÀ DI UNA COPIA DI UNO DI QUESTI PROGRAMMI DIVERSAMENTE DA QUANTO STABILITO AL CAPOVERSO “E”, LA VOSTRA LICENZA VERRÀ AUTOMATICAMENTE REVOCATA.

### **TERMINI**

Questa licenza è valida fino a quando sarete voi a possedere o noleggiare il prodotto, a meno che non venga revocata anticipatamente. Potrete terminare questa licenza in qualsiasi momento, distruggendo a vostre spese i Programmi e la documentazione relativa insieme a tutte le copie in qualsiasi forma. Questa licenza inoltre sarà immediatamente revocata al verificarsi delle condizioni stabilite a questo proposito nel presente contratto o qualora voi contravveniate a una o più delle condizioni ivi contenute. Nel momento di tale estinzione della licenza, vi impegnate a distruggere a vostre spese i Programmi e la documentazione relativa insieme a tutte le copie in qualsiasi forma.

DICHIARATE DI AVER LETTO QUESTO ACCORDO, DI AVERLO COMPRESO E DI IMPEGNARVI A RISPETTARNE I TERMINI E LE CONDIZIONI. DICHIARATE INOLTRE DI CONCORDARE COL FATTO CHE QUANTO SOPRA COSTITUISCE DICHIARAZIONE D'ACCORDO COMPLETA ED ESCLUSIVA FRA DI NOI, CON CANCELLAZIONE DI QUALSIASI ALTRO ACCORDO O PROPOSTA D'ACCORDO PRECEDENTI, ORALI O SCRITTI, E DI QUALSIASI ALTRA COMUNICAZIONE AVVENUTA FRA LE DUE PARTI, IN RELAZIONE ALLA MATERIA OGGETTO DEL PRESENTE ACCORDO.

# Caratteristiche tecniche

Questa pagina fornisce le specifiche relative al modello di base.

Il numero del modello varia a seconda della configurazione dell'unità.

- Per verificare il numero del modello:  
Verificare la parte inferiore del computer o della confezione che conteneva il computer al momento dell'acquisto.
- Per controllare la velocità della CPU, le dimensioni della memoria e le dimensioni della memoria flash:  
Eseguire Setup Utility (→  *Reference Manual* "Setup Utility") e selezionare il menu [Information].  
[Processor Speed]: velocità CPU, [Memory Size]: dimensioni memoria, [Hard Disk]: Le dimensioni della memoria flash

## ■ Specifiche principali

|                                      |  |   |
|--------------------------------------|--|---|
| Modello n°                           | FZ-G1AAAZXBT   |   |
| CPU                                  | Processore Intel® Core™ i5-3437U (3 MB <sup>*1</sup> di cache, fino a 2,9 GHz) con Intel® Turbo Boost Technology   |   |
| Chipset                              | Chipset Mobile Intel® QM77 Express   |   |
| Controller video                     | Chip Set integrato   |   |
| Memoria <sup>*12</sup>               | 4 GB   |   |
| Memoria video <sup>*13</sup>         | <b>Windows 8</b> UMA 1664 MB max.<br><b>Windows 7</b> UMA <32-bit> 1544 MB max. <64 bit> 1696 MB   |   |
| Storage <sup>*4</sup>                | Drive della memoria flash : 128 GB<br><b>Windows 8</b><br>Circa 10 GB vengono usati come partizione per gli strumenti di ripristino dell'unità drive della memoria flash. (Gli utenti non possono adoperare questa partizione.)<br>Circa 1 GB viene usato come partizione per gli strumenti di sistema. (Gli utenti non possono adoperare questa partizione.)<br><b>Windows 7</b><br>Circa 20 GB vengono usati come partizione per gli strumenti di ripristino dell'unità drive della memoria flash. (Gli utenti non possono adoperare questa partizione.)<br>Circa 300 MB vengono usati come partizione per gli strumenti di sistema. (Gli utenti non possono adoperare questa partizione.) |   |
| Metodo di visualizzazione            | Tipo 10,1 WUXGA  |   |
| LCD interno <sup>*5</sup>            | 65.536/16.777.216 colori (1920 × 1200 punti)   |   |
| Schermo esterno (HDMI) <sup>*6</sup> | 65.536/16.777.216 colori (1920 x 1200 punti max.)  |   |
| LAN wireless <sup>*7</sup>           | Intel® Centrino® Advanced-N 6235 (→ pagina 46)   |   |
| Bluetooth <sup>*8</sup>              | → pagina 46  |   |
| WAN wireless <sup>*9</sup>           | Sierra Wireless™ MC8305 (→ pagina 47)  |   |
| LAN <sup>*10</sup>                   | IEEE 802.3 10Base-T/IEEE 802.3u 100Base-TX/IEEE 802.3ab 1000Base-T   |   |
| Audio                                | Riproduzione WAVE e MIDI, supporto Intel® High Definition Audio sub-system, altoparlante mono  |   |
| Chip di sicurezza                    | TPM (conforme a TCG V1.2) <sup>*11</sup>   |   |
| Webcam                               | Anteriore  | 1280 × 720 punti, 30 fps (Video), microfono mono                      |
|                                      | Posteriore <sup>*12</sup>  | 1280 × 720 punti, 30 fps (Video) / 2048 × 1536 punti (fermo immagine) |

## ■ Specifiche principali

|                                       |   |               |  |
|---------------------------------------|---|---------------|--|
| Sensore                               | Sensore di luci d'ambiente  | Fornito       |  |
|                                       | Sensore magnetico   |               |  |
|                                       | Sensore giroscopico   |               |  |
|                                       | Sensore di accelerazione  |               |  |
| Slot per schede                       | Smart Card <sup>*13</sup>   | x 1           |  |
|                                       | Scheda di memoria microSD <sup>*14</sup>  | x 1           |  |
| Interfaccia                           | Porta USB 3.0 x 1, 2.0 x 1 <sup>*15</sup> , porta seriale (Dsub 9 pin maschio) <sup>*16</sup> , porta LAN (RJ-45) <sup>*10</sup> , porta HDMI (tipo A) <sup>*17</sup> , Connettore bus di espansione, cuffia con microfono (mini jack, 3,5 DIA/Cuffie audio semplici: impedenza 32 Ω, potenza in uscita 4 mW × 2, Stereo/Microfono: ingresso mono) <sup>*18</sup> |               |  |
| Dispositivo di puntamento             | Stilo + Multi touch (capacitivo (anti-riflesso, azionabile con stilo in dotazione))   |               |  |
| Alimentazione                         | Adattatore CA o batteria  |               |  |
| Adattatore CA <sup>*19</sup>          | Ingresso: da 100 V a 240 V CA, 50 Hz/60 Hz, uscita: 16 V CC, 4,06 A   |               |  |
| Batteria                              | Li-ion 10,8 V, 4400 mAh (tip.), 4100 mAh (min.)   |               |  |
| Tempo di funzionamento <sup>*20</sup> | Circa 8 ore   |               |  |
| Tempo di ricarica <sup>*21</sup>      | Accensione  | Circa 3 ore   |  |
|                                       | Spegnimento   | Circa 2,5 ore |  |
| Consumo energetico <sup>*22</sup>     | Circa 30 W <sup>*23</sup> / circa 60 W (massimo quando si ricarica in stato ON)   |               |  |
| Dimensioni fisiche (L × P × A)        | 270 mm × 188 mm × 19 mm   |               |  |
| Peso                                  | Circa 1,1 kg  |               |  |
| Ambiente                              | Funzionamento   | Temperatura   | Da -10 °C a 50 °C (IEC60068-2-1, 2) <sup>*24</sup> |
|                                       |   | Umidità       | Da 30% a 80% di umidità relativa (senza condensa)  |
|                                       | Immazzamento  | Temperatura   | Da -20 °C a 60 °C                                  |
|                                       |   | Umidità       | Da 30% a 90% di umidità relativa (senza condensa)  |

## ■ Software

|   |                       |   |
|---|-----------------------|---|
| Sistema operativo base                      | Windows® 8 Pro 64-bit | Windows® 7 Professional 32-bit Service Pack 1 / Windows® 7 Professional 64-bit Service Pack 1   |
| Sistema operativo installato <sup>*25</sup> | Windows® 8 Pro 64-bit | Windows® 7 Professional 32-bit Service Pack 1 (downgrad a Windows® 7) <sup>*26</sup> / Windows® 7 Professional 64-bit Service Pack 1 (downgrad a Windows® 7) <sup>*26</sup> |



# Caratteristiche tecniche

## ■ Software

|  |  |   |
|--|--|---|
| Software pre-installato <sup>*25</sup> | Adobe Reader, PC Information Viewer, Battery Recalibration Utility, Hand Writing Utility, Infineon TPM Professional Package <sup>*11 *27</sup> , Dashboard for Panasonic PC, Recovery Disc Creation Utility, Power Plan Extension Utility, Camera Utility, Manual Selector, Bluetooth Stack for Windows by TOSHIBA |   |
|  | Wireless Toolbox, Camera for Panasonic PC  | Wireless Switch Utility, Wireless Connection Disable Utility <sup>*27</sup> , Quick Boot Manager, Software Keyboard |
|  | Aptio Setup Utility, PC-Diagnostic Utility, Hard Disk Data Erase Utility <sup>*28</sup>  |   |

## ■ LAN wireless<sup>\*7</sup>

|                             |   |
|-----------------------------|---|
| Velocità trasferimento dati | IEEE802.11a: 54/48/36/24/18/12/9/6 Mbps (commutazione automatica) <sup>*29</sup><br>IEEE802.11b: 11/5,5/2/1 Mbps (commutazione automatica) <sup>*29</sup><br>IEEE802.11g: 54/48/36/24/18/12/9/6 Mbps (commutazione automatica) <sup>*29</sup><br>IEEE802.11n <sup>*30</sup> :<br>(HT20) GI <sup>*31</sup> = 400ns: 150/130/115/86/72/65/57/43/28/21/14/7 Mbps (commutazione automatica) <sup>*29</sup><br>GI <sup>*31</sup> = 800ns: 130/117/104/78/65/58/52/39/26/19/13/6 Mbps (commutazione automatica) <sup>*29</sup><br>(HT40) GI <sup>*31</sup> = 400ns: 300/270/240/180/150/135/120/90/60/45/30/15 Mbps (commutazione automatica) <sup>*29</sup><br>GI <sup>*31</sup> = 800ns: 270/243/216/162/135/121/108/81/54/40/27/13 Mbps (commutazione automatica) <sup>*29</sup> |
| Standard supportati         | IEEE802.11a / IEEE802.11b / IEEE802.11g / IEEE802.11n   |
| Metodo di trasmissione      | Sistema OFDM, sistema DSSS  |
| Canali wireless utilizzati  | IEEE802.11a : Canali 36/40/44/48/52/56/60/64/100/104/108/112/116/120/124/128/132/136/140<br>IEEE802.11b / IEEE802.11g : Canali 1 - 13<br>IEEE802.11n : Canali 1-13/36/40/44/48/52/56/60/64/100/104/108/112/116/120/124/128/132/136/140  |
| Banda di frequenza RF       | IEEE802.11a: 5,18 GHz - 5,32 GHz, 5,5 GHz - 5,7 GHz<br>IEEE802.11b / IEEE802.11g: 2,412 GHz - 2,462 GHz<br>IEEE802.11n: 2,412 GHz - 2,462 GHz, 5,18 GHz - 5,32 GHz, 5,5 GHz - 5,7 GHz   |

## ■ Bluetooth<sup>\*8</sup>

|                            |  |
|----------------------------|--|
| Versione Bluetooth         | 4.0  |
|                            | Modalità classica / Modalità a basso consumo |
| Metodo di trasmissione     | Sistema FHSS                                 |
| Canali wireless utilizzati | Canali da 1 a 79 / Canali da 0 a 39          |
| Banda di frequenza RF      | 2,402 GHz - 2,480 GHz                        |

## ■ WAN wireless<sup>\*9</sup>

|                       |                     |   |
|-----------------------|---------------------|---|
| Comunicazione dati    | HSUPA               | Categoria 6, 5,7 Mbps   |
|                       | HSUPA (HSPA+)       | Categoria 10, 14,4 Mbps   |
|                       | UMTS                | 3GPP Release 6  |
|                       | EDGE/ GPRS          | MultiSlot Class 10<br>Dati a commutazione di circuito   |
| Altre caratteristiche | SMS                 | Mobile Originated SMS (MO-SMS) (messaggi da cellulari)<br>Mobile Terminated SMS (MT-SMS) (messaggi a cellulari) |
|                       | FAX                 | Non supportato  |
|                       | Voce                | Non supportato  |
| SIM                   | Supporto SIM 1,8/3V |   |

<sup>\*1</sup> 1 MB = 1.048.576 byte/1 GB = 1.073.741.824 byte

<sup>\*2</sup> Le dimensioni della memoria di impostazione di fabbrica dipende dai modelli.

<sup>\*3</sup> Un segmento della memoria principale viene allocato automaticamente a seconda dello stato operativo del computer. Le dimensioni della memoria video non possono essere impostate dall'utente.

<sup>\*4</sup> 1 MB = 1.000.000 byte/1 GB = 1.000.000.000 byte. Il sistema operativo o alcuni software applicativi riporteranno una quantità inferiore di GB.

<sup>\*5</sup> Una visualizzazione a 16.777.216 colori si ottiene tramite la funzione di retinatura.

<sup>\*6</sup> La risoluzione selezionabile dipende dalle specifiche dello schermo esterno. Potrebbe non essere possibile effettuare la visualizzazione con alcuni schermi esterni collegati.

<sup>\*7</sup> Solo per modelli con LAN wireless.

<sup>\*8</sup> Solo per modelli con Bluetooth.

<sup>\*9</sup> Solo per modelli con WAN wireless.

Le specifiche potrebbero differire a seconda dei modelli.

<sup>\*10</sup> Solo per modelli con LAN.

<sup>\*11</sup> Solo per modelli con TPM.

Per informazioni su TPM, **Windows 8** fare clic sul riquadro [Manual Selector] nella Schermata Start e selezionare "Installation Manual for Trusted Platform Module (TPM)" / **Windows 7** fare doppio clic su [Manual Selector] sul desktop e selezionare "Installation Manual for Trusted Platform Module (TPM)".

<sup>\*12</sup> Solo per modelli con webcam posteriore.

<sup>\*13</sup> Solo per modelli con slot Smart Card.

<sup>\*14</sup> Solo per modelli con slot per scheda di memoria micro SD.

Funzionamento testato e accertato tramite schede di memoria Panasonic micro SD con capacità fino a 2 GB, schede di memoria Panasonic micro SDHC con capacità fino a 32 GB e schede di memoria Panasonic micro SDXC con capacità fino a 64 GB.

Non si garantisce il funzionamento su altri dispositivi SD.

<sup>\*15</sup> Non garantisce il funzionamento di tutte le periferiche compatibili con USB.

Porta USB 2.0: Solo per modelli con porta USB 2.0

<sup>\*16</sup> Solo per modelli con porta seriale. Per collegare il dispositivo seriale, è necessario il cavo di conversione seriale (fornito in dotazione).

<sup>\*17</sup> Non garantisce il funzionamento di tutte le periferiche compatibili con HDMI.

<sup>\*18</sup> Di seguito sono indicate le spine adatte alle cuffie.

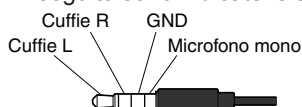

<sup>\*19</sup> L'adattatore CA è compatibile con le fonti di alimentazione fino a 240 V CA.

L'unità per il Nord America (identificabile dal suffisso 'M' sul numero del modello) viene fornita con un cavo CA compatibile da 125 V CA.

20-M-1-1

<sup>\*20</sup> Luminosità misurata sullo schermo LCD: 60 cd/m<sup>2</sup>

Varia a seconda delle condizioni d'uso, o quando si collega un dispositivo opzionale.

<sup>\*21</sup> Varia a seconda delle condizioni d'uso.

# Caratteristiche tecniche

- <sup>\*22</sup> Circa 0,5 W quando la batteria è completamente carica (o non si sta caricando) e il computer è spento. Anche se l'adattatore CA non è collegato al computer, si verifica un consumo energetico (max. 0,3 W) anche solo lasciando l'adattatore CA inserito nella presa CA.  
<Quando si utilizza con 240 V CA>  
Anche se l'adattatore CA non è collegato al computer, si verifica un consumo energetico (max. 0,3 W) anche solo lasciando l'adattatore CA inserito nella presa CA.
- <sup>\*23</sup> Consumo di potenza nominale 23-It-1
- <sup>\*24</sup> Evitare il contatto dell'epidermide con questo prodotto quando lo si usa in un ambiente caldo o freddo. (→ pagina 5)  
Se utilizzate in un ambiente caldo o freddo, alcune periferiche e batterie potrebbero non funzionare correttamente. Verificare l'ambiente di funzionamento delle periferiche.  
L'utilizzo continuo di questo prodotto in un ambiente caldo ne riduce la durata. Evitare di utilizzarlo in questi ambienti.  
Se utilizzato in un ambiente a bassa temperatura, l'avvio potrebbe essere lento oppure la durata della batteria potrebbe ridursi. Il computer consuma energia durante il riscaldamento della memoria flash all'avvio. Pertanto, se si utilizza una batteria la cui carica residua è insufficiente, il computer potrebbe non avviarsi.
- <sup>\*25</sup> Il funzionamento di questo computer non è garantito se non con il SO preinstallato e con il SO installato attraverso l'uso del ripristino della memoria flash e del disco di ripristino.
- <sup>\*26</sup> Questo sistema è pre-installato con software Windows® 7 Professional e dispone inoltre di licenza per software Windows 8 Pro. È possibile utilizzare una sola versione del software Windows per volta. Per il cambio di versione occorre disinstallare una versione e installare l'altra.
- <sup>\*27</sup> Da installare prima dell'uso.
- <sup>\*28</sup> Eseguire il disco di ripristino. **Windows 7** In alternativa eseguire il ripristino sulla memoria flash.
- <sup>\*29</sup> Non corrisponde agli standard IEEE802.11a+b+g+n.  
Le velocità reali potrebbero essere differenti.
- <sup>\*30</sup> Disponibile quando si imposta su "WPA-PSK", "WPA2-PSK" o "none".
- <sup>\*31</sup> Disponibile solo quando HT40 è abilitato dal computer e dal punto di accesso a cui si associano i supporti HT40.

# Garanzia limitata standard

## Panasonic System Communications Company Europe

Panasonic System Communications Company Europe (in seguito definita come "Panasonic") riparerà questo prodotto (se diverso dal software, che viene trattato in una sezione diversa di questa garanzia) con parti nuove o rinnovate, dalla data originale d'acquisto, in caso di difetti di materiali o manodopera. Questa garanzia vale solo per i nuovi Panasonic Toughbook acquistati nel Europa, Svizzera e Turchia. Panasonic (o il suo Fornitore di Servizi autorizzato) punta a riparare la vostra apparecchiatura entro 48 ore dal momento del ricevimento presso il nostro Centro Assistenza. Potrebbero essere addebitati costi aggiuntivi nel caso di spedizioni al di fuori dell'Unione Europea. Panasonic farà del suo meglio per garantire questo servizio.

Questa garanzia copre soltanto i malfunzionamenti dovuti a difetti di materiali o manodopera che si verificano durante il normale utilizzo nel corso della Durata del contratto di manutenzione riportato qui sotto. Nel caso in cui un prodotto (o una sua parte) venga sostituito, Panasonic trasferirà la proprietà del prodotto sostitutivo (o della parte) al cliente, ed il cliente trasferirà la proprietà del prodotto sostituito (o della parte) a Panasonic.

### **Durata del contratto di manutenzione – dalla data originale d'acquisto**

- Toughbook (e qualsiasi accessorio incluso nella confezione originale, fatta eccezione per la batteria) – 3 anni
- Toughpad (e qualsiasi accessorio incluso nella confezione originale, fatta eccezione per la batteria) – 3 anni
- Accessori inclusi nella confezione originale – 3 anni
- Periferiche aggiuntive prodotte da Panasonic (inclusi dispositivi di alloggiamento come unità CD-Rom) – 1 anno
- Batterie – 6 mesi. La Garanzia Panasonic copre la batteria per sei mesi. Una batteria è considerata buona se mantiene il 50% della sua capacità di carica durante il periodo di garanzia. Se una batteria viene restituita ai sensi di questo contratto ed i test determinano che la sua capacità di carica è superiore al 50%, la batteria verrà rispedita con una fattura indicante il prezzo di vendita al dettaglio di una nuova batteria.

Questa garanzia è valida unicamente per l'acquirente originale. Prima che venga prestato un qualsiasi servizio in garanzia, verrà richiesta la prova d'acquisto o un'altra prova della data di acquisto originale.

### **Limiti ed esclusioni:**

Questa garanzia non copre e non sarà valida per:

- Schermo LCD rotto o crepato.
- Pixel difettosi nelle visualizzazioni del notebook e negli schermi LCD entro lo 0,002%.
- Danni attribuibili ad incendio, furto o eventi naturali.
- Danni causati da condizioni ambientali (piogge elettriche, campi magnetici, ecc.).
- Danni che non siano stati causati durante il normale utilizzo.
- Riparazione di danni esclusivamente estetici o che non influiscono sulla funzionalità del prodotto, come usura, graffi e ammaccature.
- Malfunzionamenti causati da prodotti non forniti da Panasonic.
- Malfunzionamenti risultanti da alterazioni, danni accidentali, incidenti, cattivo uso, maltrattamento o negligenza.
- Introduzione nell'unità di liquidi od altre sostanze estranee.
- Installazione, utilizzo e manutenzione incorretti.
- Incorretta connessione con le periferiche.
- Incorretta regolazione dei controlli utente, come le impostazioni delle funzioni.
- Modifiche o manutenzione da parte di persone diverse da Panasonic o i suoi Fornitori di Servizi autorizzati.
- Prodotti usati come noleggi a breve termine o attrezzature in affitto.
- Prodotti il cui numero di serie è stato rimosso, rendendo impossibile determinare con chiarezza lo stato della garanzia dell'unità.

# Garanzia limitata standard

QUESTO PRODOTTO NON È INTESO PER L'USO COME, O COME PARTE DI, APPARECCHIATURE PER SISTEMI NUCLEARI, APPARECCHIATURE E SISTEMI PER IL CONTROLLO DEL TRAFFICO AEREO E/O SISTEMI DI CONTROLLO ALL'INTERNO DELLA CABINA DI PILOTAGGIO DI AEREI<sup>\*1</sup>. PANASONIC DECLINA OGNI RESPONSABILITÀ CONSEGUENTE ALL'USO DI QUESTO PRODOTTO AL DI FUORI DELLE SUDETTE PRECEDENTI LIMITAZIONI D'USO.

<sup>\*1</sup> APPARECCHIATURE E SISTEMI DI CABINA DI PILOTAGGIO DI AEREO includono Sistemi EFB / Class 2 [Electrical Flight Bag (EFB)] e sistemi EFB / Class1 quando usati durante le fasi critiche di volo (per esempio, durante il decollo o l'atterraggio) e/o montati sull'aereo. I Sistemi EFB / Class1 e 2 sono definiti dalla FAA : AC(Advisory Circular) 120-76A o dalla JAA : JAA TGL (Temporary Guidance Leaflets) No.36

Non vi sono altre garanzie esplicitate a parte quelle sopra elencate.

Consigliamo vivamente ai clienti di eseguire il backup dei dati prima di inviare l'unità ad un Fornitore di Servizi Autorizzato.

Panasonic non sarà responsabile per la perdita di dati od altri danni incidentali o consequenziali risultanti dall'utilizzo di questo prodotto, o derivanti dal mancato rispetto di questa garanzia. Tutte le garanzie esplicitate ed implicite, incluse le garanzie di qualità soddisfacente ed idoneità per uno scopo specifico sono limitate al periodo di validità della garanzia sopra indicato. Panasonic non sarà responsabile per qualsiasi perdita o danno indiretto, speciale o consequenziale (incluso qualsiasi mancato guadagno, senza alcuna limitazione) derivanti dall'utilizzo di questo prodotto o dalla violazione di questa garanzia.

Questa garanzia limitata vi riconosce specifici diritti giuridici, ai quali si possono aggiungere altri diritti da nazione a nazione. Dovete consultare le relative leggi nazionali per determinare appieno i vostri diritti. Questa garanzia limitata si aggiunge a, e non pregiudica, qualsiasi diritto derivante da un contratto di vendita o dalle leggi in vigore.

## Panasonic System Communications Company Europe

### Supporti per la memorizzazione dei dati

I Supporti per la memorizzazione dei dati sono i supporti sui quali sono conservati il sistema operativo, i driver e i programmi originariamente installati da Panasonic sull'unità principale. Questi supporti sono in origine forniti insieme all'unità.

Panasonic garantisce soltanto che il disco/i dischi o gli altri supporti sui quali vengono forniti i Programmi siano privi di difetti a livello di materiali e manodopera, in condizioni di utilizzo normali, per un periodo di sessanta (60) giorni dalla data di consegna, come attestato dalla prova d'acquisto.

Questa è l'unica garanzia che Panasonic vi fornisce. Panasonic non garantisce che le funzioni contenute nei Programmi soddisfino le vostre esigenze, o che il funzionamento dei Programmi sarà ininterrotto o privo d'errori.

La responsabilità di Panasonic ed il vostro rimedio esclusivo per ciò che riguarda questa garanzia si limiteranno alla sostituzione di qualsiasi disco difettoso od altro supporto difettoso, restituiti al Centro Assistenza Panasonic autorizzato insieme ad una copia della prova d'acquisto, entro il periodo di garanzia sopra descritto.

Panasonic non avrà alcun obbligo riguardo a qualsiasi difetto del disco/dischi o altri supporti sui quali i Programmi vengono forniti, che siano una conseguenza del vostro stoccaggio, o riguardo a qualsiasi difetto che sia stato causato dall'utilizzo del disco/dischi od altri supporti non sul Prodotto, oppure in condizioni ambientali diverse da quelle specificate da Panasonic a seguito di alterazioni, incidenti, uso scorretto, abuso, negligenza, maltrattamento, uso erraneo, installazione, incorretta regolazione dei controlli utente, manutenzione impropria, modifiche o danni attribuibili a cause naturali. Inoltre, Panasonic non avrà alcun obbligo riguardo a qualsiasi difetto del disco/dischi o altri supporti se avrete modificato, o cercato di modificare, qualsiasi Programma.

La durata delle garanzie implicite, se esistenti, è limitata a sessanta (60) giorni.

## Software preinstallato

Per software preinstallato si intende il software precaricato fornito da Panasonic, e non quello caricato da terze parti o dal rivenditore.

Panasonic e i suoi fornitori non forniscono alcuna garanzia esplicita, implicita o prevista per legge, rispetto al software fornito con il Prodotto e concesso in licenza all'Acquirente, e alla sua qualità, prestazioni, commerciabilità o idoneità per uno scopo particolare. Panasonic non garantisce che le funzioni contenute nel software saranno ininterrotte o prive d'errori. Panasonic non si assume alcun rischio e non sarà in alcun modo responsabile per eventuali danni inclusi, tra l'altro, qualsiasi danno speciale, incidentale, consequenziale o punitivo derivante dall'inadempimento della garanzia o del contratto, da negligenza o da qualsiasi altrainterpretazione legale inclusi, tra l'altro, perdita di avviamento, di profitti o di ricavi, perdita dell'utilizzo dei Programmi o Prodotti o di qualsiasi attrezzatura associata, costo del capitale, costo di qualsiasi attrezzatura sostitutiva, strutture o servizi, costi di fermo, o rivendicazioni di qualsiasi parte che si trovi a gestire tali danni.

Alcune nazioni non consentono l'esclusione o la limitazione dei danni incidentali o consequenziali, o limitazioni alla durata della garanzia implicita, quindi le limitazioni e le esclusioni di cui sopra potrebbero non valere per voi.

Questa garanzia limitata vi attribuisce specifici diritti giuridici e potrete avere anche altri diritti che variano da nazione a nazione. Dovete consultare le leggi nazionali in merito per determinare appieno quali siano i vostri diritti.

## Contatti

### Indirizzo

Panasonic System Communications Company Europe  
Panasonic Manufacturing U.K. Ltd.  
Service Centre Building B4,  
Wyncliffe Road,  
Pentwyn Industrial Estate,  
Cardiff, United Kingdom  
CF23 7XB

### Pagina web

<http://www.toughbook.eu/>

### Centro di assistenza

Francese

+33 (0) 1 47 91 64 99

Inglese

+44 (0) 8709 079 079

Italiano

+39 (0) 848 391 999

Spagnolo

+34 (0) 901 101 157

Tedesco

+49 (0) 1805 410 930

Indirizzo di posta elettronica

[toughbooksupport@eu.panasonic.com](mailto:toughbooksupport@eu.panasonic.com)

Ceco

+420 (0) 800 143234

Polacco

+48 (0) 800 4911558

Rumeno

+40 (0) 800 894 743

Ungherese

+36 (0) 6800 163 67

Slovacco

+421 (0) 800 42672627

Indirizzo di posta elettronica

[toughbooksupport@csg.de](mailto:toughbooksupport@csg.de)

Pagamenti

[toughbookservicepayments.cardiff@eu.panasonic.com](mailto:toughbookservicepayments.cardiff@eu.panasonic.com)

---

**Panasonic Corporation**

Osaka, Giappone

Denominazione e indirizzo dell'importatore conformi alla normativa della UE.

**Panasonic System Communications Company Europe, Panasonic Marketing Europe GmbH**

Hagenauer Straße 43

65203 Wiesbaden

Germania