

# Panasonic®

## BRUKSANVISNING

### Surfplatta

Modellnr. **FZ-A1**-serien

## Innehåll

### Läs detta först

Säkerhetsföreskrifter .....	2
Reglerande information .....	6

### Kom igång

Introduktion .....	10
Beskrivning av delar .....	11
Använda surfplattan första gången.....	13
Slå på/stänga av surfplattan och aktivera/inaktivera viloläge ...	16
Gester .....	17

### Användbar information

Hantering och underhåll .....	19
-------------------------------	----

### Felsökning

Felsökning (grundläggande).....	22
---------------------------------	----

### Bilaga

Specifikationer .....	25
-----------------------	----

För mer information om surfplattan kan du läsa skärmhandboken på följande sätt.

Tryck på

 - [ OnlineManual].

När det finns flera skärmhandböcker listas deras namn i steget ovan.

Tryck på en handbok för att välja den i listan.

Läs detta först

Kom igång

Användbar information

Felsökning

Bilaga

# Säkerhetsföreskrifter

För att minska risken för skador, dödsfall, elstötar, brand, samt fel och skador på utrustning eller egendom, ska alltid följande säkerhetsföreskrifter iakttas.

## Förklaring av varningssymboler

Följande varningssymboler används för att klassificera och beskriva risknivån samt vilka skador som kan uppstå när beteckningen ignoreras och produkten används felaktigt.



**FARA**

Anger en potentiell fara som resulterar i allvarliga skador eller dödsfall.



**VARNING**

Anger en potentiell fara som kan resultera i allvarliga skador eller dödsfall.



**FÖRSIKTIGHET**

Anger en fara som kan resultera i lindriga skador.

**TILLKÄNNAGIVANDE**

Anger en fara som kan resultera i egendomsskador.

Följande symboler används för att klassificera och beskriva vilken typ av instruktioner som skall iakttas.



Denna symbol varnar användarna om att en viss åtgärd inte får utföras.



Denna symbol varnar användarna om att en viss åtgärd måste utföras för att enheten ska kunna användas på ett säkert sätt.

## VARNING



**Ladda inte batteriet på annat sätt än de som anges**

Om batteriet laddas på annat sätt än med de angivna metoderna kan det läcka elektrolyter, värmas upp, antändas, eller spricka.



**Kasta inte produkten i öppen eld och utsätt den inte för hög värme**

Batteriet kan värmas upp, antändas eller spricka.



**Undvik extrem värme (t.ex. nära öppen eld eller i direkt solljus)**

Batteriet kan läcka elektrolyter, värmas upp, antändas eller spricka.



**För inte in vassa föremål i det interna batteriet och ta inte isär eller modifiera det**

Batteriet kan läcka elektrolyter, värmas upp, antändas eller spricka.



**Utsätt inte produkten för stötar genom att tappa den, trycka hårt på den, etc.**

Batteriet kan läcka elektrolyter, värmas upp, antändas eller spricka.  
• Om produkten har utsatts för en kraftig stöt ska du genast sluta använda den.



**Kontakta teknisk support för att byta batteriet mot ett nytt om det är skadat**

Om du fortsätter använda ett skadat batteri kan det värmas upp, antändas eller spricka.



**Sluta genast använda produkten vid fel eller problem**

**Dra genast ut strömsladden om något av följande fel uppstår**

- Produkten är skadad
- Ett främmande föremål är i produkten
- Produkten ryker
- Produkten luktar konstigt
- Produkten är ovanligt varm

Att fortsätta använda produkten under ovanstående förhållanden kan leda till brand eller elektriska stötar.

- Slå genast av strömmen och dra ut strömsladden vid fel eller problem. Kontakta teknisk support för alla reparationer.





**Rör inte denna produkt under ett åskväder om den är ansluten via nätkabeln eller andra kablar**

Du kan få en elektrisk stöt.

## VARNING

	<b>Anslut inte nätadaptern till en annan strömkälla än ett vanligt eluttag</b> Annars kan det börja brinna på grund av överhettning. Nätadaptern kan skadas vid anslutning av en DC/AC-omvandlare (inverterare). På ett flygplan får du endast ansluta nätadaptern/laddaren till ett eluttag avsett för det specifika ändamålet.
	<b>Gör ingenting som kan skada strömsladden, kontakten, eller nätadaptern</b> Du får inte skada eller modifiera sladden, lägga den nära varma verktyg, böja, vrida eller dra kraftigt i den, lägga tunga föremål på den, eller klämma ihop den hårt. Om du fortsätter använda en skadad sladd kan det börja brinna, kortsluta produkten eller ge elstötar.
	<b>Dra inte ut och anslut inte strömsladden med blöta händer</b> Du kan få en elektrisk stöt.
	<b>Rengör regelbundet strömsladden från damm och annan smuts</b> Om damm eller annan smuts ansamlas på sladden/kontakten kan isoleringen försämrats vilket kan leda till brand. <ul style="list-style-type: none"><li>• Dra ut sladden och torka rent den och kontakten med en torr trasa. Dra ut sladden om surfplattan inte används under en längre tid.</li></ul>
	<b>Anslut strömsladden ordentligt</b> Om kontakten inte är ordentligt isatt kan det börja brinna på grund av överhettning eller resultera i elektriskastötar. <ul style="list-style-type: none"><li>• Använd inte en skadad kontakt eller löst eluttag.</li></ul>
	<b>Se till att tillsluta locket till kontakten ordentligt i miljöer där det förekommer vatten, fukt, ånga, damm, oljeångor, etc.</b> Om främmande föremål kommer in kan det orsaka brand eller elstötar. <ul style="list-style-type: none"><li>• Om något främmande föremål kommit in måste du genast stänga av strömmen och dra ut strömsladden. Kontakta sedan teknisk support.</li></ul>
	<b>Ta inte isär denna produkt</b> Du kan få en elektrisk stöt eller så kan främmande föremål komma in och orsaka brand.

	<b>Förvara microSD-minneskort utom räckhåll för spädbarn och små barn</b> De kan skadas om de råkar svälja dem. <ul style="list-style-type: none"><li>• Uppsök genast läkare vid oavsiktlig förtäring.</li></ul>
	<b>Utsätt inte huden för produkten under en längre tid</b> Låt inte huden utsättas för produktens värmekälla eller nätadaptern under en längre tid eftersom det kan ge lindriga brännskador.
	<b>Skruva inte upp volymen för mycket när du använder hörlurar</b> Höga volymer som överstimulerar öronen under längre perioder kan leda till hörselskador.

## FÖRSIKTIGHET

	<b>Placera inte produkten på instabila ytor</b> Produkten kan tappas eller falla till marken, vilket kan leda till skador.
	<b>Placera inte produkten på någonting annat</b> Produkten kan tappas eller falla till marken, vilket kan leda till skador.
	<b>Lämna inte produkten i hög värme under en längre tid</b> Om produkten lämnas på ställen där den utsätts för hög extremt hög temperatur, som nära öppen eld eller i direkt solljus, kan höljet deformeras och/eller delar inuti enheten få problem. Fortsatt användning under sådana förhållanden kan kortsluta enheten, förstöra isoleringen, etc, vilket i sin tur kan leda till brand eller elstötar.
	<b>Håll i kontakten när du drar ut strömsladden</b> Om du drar i sladden kan den skadas, vilket kan leda till brand eller elstötar.
	<b>Flytta inte produkten när strömsladden är ansluten</b> Strömsladden kan skadas, vilket kan leda till brand eller elstötar. <ul style="list-style-type: none"><li>• Om strömsladden är skadad ska du genast dra ut den.</li></ul>
	<b>Använd endast den nätadapter som medföljer produkten</b> Om du använder någon annan nätadapter än den som medföljer produkten (eller om du köper en likadan separat), kan det resultera i brand.



## FÖRSIKTIGHET



### Utsätt inte nätadaptern för kraftiga stötar

Om du använder nätadaptern efter den fått en kraftig stöt, som t.ex. om den tappats i marken, kan det resultera i elstötar, kortslutning eller brand.



### Ta en paus på 10-15 minuter varje timma

Det kan vara skadligt för ögonen eller händerna att använda produkten under längre perioder.



### Exponera inte huden för produkten när den används i varm eller kall miljö

Det kan ge upphov till brännsår, lindriga brännsår, eller frostsador.

- När det är nödvändigt att exponera huden för produkten, t.ex. för att skanna ditt fingeravtryck, bör du utföra detta så fort som möjligt.

## TILLKÄNNAGIVANDE

- Lagg inte surfplattan nära en TV- eller radiomottagare.
- Håll den borta från magneter. Data lagrat i flashminnet kan raderas.
- Den här surfplattan ska inte användas för visning av bilder vid medicinsk diagnostisering.
- Den här surfplattan ska inte användas tillsammans med medicinsk utrustning för medicinsk diagnostisering.
- Panasonic är inte ersättningsskyldigt för förlorad data, oförutsedda skador eller följskador till följd av användningen av denna produkt.
- Om surfplattan inte används under en längre tid (en månad eller mer) ska du ladda eller urladda (använda) batteriet tills batterinivån ligger på 30 % till 40 % och förvara produkten på ett svalt och torrt ställe.
- Surfplattan har en funktion som förhindrar överladdning av batteriet. Batteriet laddas därför endast när batterinivån understiger cirka 95 % av kapaciteten.
- När du köper surfplattan är batteriet inte laddat. Se till att ladda den innan du använder den första gången. När nätadaptern är ansluten till surfplattan börjar den laddas automatiskt.
- Gnugga dig inte i ögonen om batteriet skulle läcka och du får vätska i ögonen. Spola genast ögonen med rent vatten och uppsök läkare för behandling så snart som möjligt.

## OBSERVERA

- Batteriet kan bli varmt när det laddas eller används normalt. Detta är helt normalt.
- Laddningen påbörjas inte om batteriets interna temperatur ligger utanför det tillåtna temperaturområdet (0 °C till 50 °C). Laddningen startar automatiskt när batteritemperaturen ligger på rätt nivå. Observera att laddningstiden varierar beroende på användningsförhållandena. (Det tar längre tid att ladda om temperaturen är 10 °C eller lägre.)
- Om temperaturen är låg förkortas drifttiden. Använd endast surfplattan inom det tillåtna temperaturområdet.
- Batteriet är en förbrukningsvara. Om tiden som surfplattan kan användas med ett visst batteri förkortas avsevärt och det inte hjälper att ladda den upprepade gånger, bör du byta ut batteriet mot ett nytt. Kontakta teknisk support.
- Stäng alltid av surfplattan när den inte används. Om du låter den vara på utan att nätadaptern är ansluten töms batteriet.

DENNA PRODUKT ÄR INTE AVSEDD ATT ANVÄNDAS SOM, ELLER SOM EN DEL AV, KÄRNKRAFTSUTRUSTNING/-SYSTEM, FLYGLEDNINGSUTRUSTNING/-SYSTEM, FLYGPLANSCOCKPITUTRUSTNING/-SYSTEM \*<sup>1</sup>, MEDICINSK UTRUSTNING ELLER TILLBEHÖR \*<sup>2</sup>, LIVSUPPEHÅLLANDE SYSTEM, ELLER ANNAN UTRUSTNING/ ENHETER/SYSTEM SOM ANVÄNDS FÖR ATT SKYDDA MÄNNISKORS LIV OCH SÄKERHET. PANASONIC ÄR INTE ANSVARSSKYLDIGA I SAMBAND MED ANVÄNDNING AV DENNA PRODUKT INOM NÅGOT AV FÖREGÅENDE OMRÅDEN.

\*<sup>1</sup> FLYGPLANSCOCKPITUTRUSTNING/-SYSTEM inkluderar EFB-system (Electrical Flight Bag-system) av Klass 2 och Klass 1 när de används under kritiska faser av flygningen (t.ex. när planet lyfter och landar) och/eller monterade på flygplanet. EFB-system av Klass 1 och 2 definieras av FAA: AC (Advisory Circular) 120-76A eller JAA: JAA TGL (Temporary Guidance Leaflets) Nr.36.

\*<sup>2</sup> Enligt definitionen i Europeiska direktivet för medicintekniska produkter (MDD) 93/42/EEG.

Panasonic kan inte garantera några specifikationer, tekniker, pålitlighet, säkerhet (t.ex. lättantändlighet, rök, toxicitet, radiofrekvensutstrålning, etc) krav som gäller luftfartsnormer och standarder för medicinsk utrustning som skiljer sig från specifikationerna för våra COTS-produkter (Commercial-Off-The-Shelf).

Denna surfplatta är inte avsedd att användas med medicinsk utrustning, såsom livsuppehållande system, eller i flygledningssystem eller i annan utrustning, andra apparater eller system som används för att skydda människors liv och säkerhet. Panasonic kan inte hållas ansvarigt för skada eller förlust som uppstår som ett resultat av att denna enhet använts i sådana typer av utrustningar, enheter, system, etc.

Denna surfplatta har utformats för att minimera stötar på skärmen, skydda mot spill av vätskor (t.ex. vatten) på knapparna, etc., men garantin täcker inte den typen av olyckor. Var därför mycket försiktig vid användningen av detta precisionsinstrument.

# Reglerande information

## Information till användaren

### Denna produkt och din hälsa

Denna produkt liksom alla andra radioapparater, avger radiofrekvent elektromagnetisk energi. Nivån på den avgivna energin för den här produkten är emellertid mycket mindre än den energi som avges från andra trådlösa apparater, t.ex. mobiltelefoner. Eftersom denna apparat arbetar inom de riktlinjer som finns i säkerhetsstandarder och rekommendationer som finns för radiofrekvenser, är vår uppfattning att denna apparat är säker för konsumenten. Dessa standarder och rekommendationer speglar den allmänna uppfattningen inom vetenskapen och är ett resultat av överläggningar med paneler och kommittéer av vetenskapsmän som kontinuerligt granskar och tolkar den utförliga forskningslitteraturen i ämnet. I vissa situationer eller omgivningar kan användandet av denna produkt begränsas av byggnadens ägare eller ansvariga representanter för organisationen. Dessa situationer kan exempelvis inkludera:

- Användning av denna produkt ombord på flygplan, eller
- På andra platser där risk för interferens med andra apparater eller tjänster kan uppfattas eller identifieras som skadlig.

Om du är osäker på vilka regler som gäller för användning av trådlösa apparater inom en viss organisation eller på en viss plats (t.ex. flygplatser), bör du begära tillstånd att använda denna produkt innan du sätter på den.

### Information om regler

Vi tar inte ansvar för någon radio- eller TV-interferens som orsakas på grund av icke-auktoriserad modifiering av denna produkt. Ändringen av interferensen orsakad av sådan icke-auktoriserad modifikation är användarens ansvar. Vi, våra auktoriserade återförsäljare och distributörer är inte ansvariga för skador eller brott mot myndigheters regler som kan uppstå vid brott mot dessa rekommendationer.

26-Sw-1

## Lithiumbatteri

### Lithiumbatteri!

Denna dator innehåller ett lithiumbatteri för att göra det möjligt att spara tid, datum och andra data. Detta batteri ska bara bytas av auktoriserad servicepersonal.

Varning! Felaktig installation eller fel batteri kan innebära explosionsrisk.

Warning! A risk of explosion from incorrect installation or misapplication may possibly occur.

15-Sw-1

## Information för användare om hopsamling och avfallshantering av gammalt material och använda batterier



Dessa symboler på produkter, förpackningar och/eller medföljande dokument betyder att man inte ska blanda elektriska och elektroniska produkter eller batterier med vanligahushållssopor.

För att gamla produkter och använda batterier ska hanteras och återvinnas på rätt sätt skamman ta dem till passende uppsamlingsställe i enlighet med nationella bestämmelser och direktiven 2002/96/EC och 2006/66/EC.

När du kasserar dessa produkter och batterier på rätt sätt hjälper du till att spara påvärdedfulla resurser och förebygga en potentiell negativ inverkan på människors hälsa och på miljön som annars skulle kunna uppstå p.g.a. otillbörlig avfallshantering.

För mer information om uppsamling och återvinning av gamla produkter och batterier, var god kontakta din kommun, din avfallshanterare eller det försäljningsställe där du köpte din artikel. Olämplig avfallshantering kan beläggas med straff i enlighet med nationella bestämmelser.

### För affärsanvändare inom den Europeiska Unionen

Om du vill kassera elektrisk eller elektronisk utrustning, var god kontakta din återförsäljare eller leverantör för ytterligare information.



**[Information om avfallshantering i länder utanför den Europeiska unionen]**

Dessa symboler är endast giltiga inom den Europeiska Unionen. Om du vill kassera denna produkt ska du kontakta de lokala myndigheterna eller din återförsäljare, och fråga om korrekt avyttringsmetod.



### Notering till batterisymbolen (nedtill, två symbolexempel):

Denna symbol kan användas i kombination med en kemisk symbol. I detta fall iakttar den de krav som ställs upp i direktivet för den aktuella kemikalien.

53-Sw-1

## Säkerhetsföreskrifter för trådlöst WAN

<Endast för modeller med trådlöst WAN>

Följande säkerhetsföreskrifter måste iakttas under all verksamhet, användning, service eller reparation av persondator eller handdator med inbyggt trådlöst WANmodem.

Tillverkare av cellulära terminaler rekommenderas att förmedla följande säkerhetsinformation till användare och arbetspersonal och att införliva dessa riktlinjer i samtliga manualer som medföljer produkten. Underlåtenhet att följa dessa försiktighetsåtgärder bryter mot produktens säkerhetsstandarder för konstruktion, tillverkning och avsedd användning. Panasonic tar inget ansvar för kundens underlåtenhet att följa dessa försiktighetsåtgärder.



I sjukhus eller annan vårdinrättning, observera begränsningar för användning av mobiltelefoner.

Stäng av persondatorn eller handdatorn med inbyggt trådlöst WAN-modem vid uppmaning att göra så enligt riktlinjerna som är postade i känsliga områden. Medicinsk utrustning kan vara känslig för RF-energi.

Driften av pacemakers, annan inopererad medicinsk utrustning och hörapparater kan påverkas av störningar från datorn eller handdatorn med inbyggt trådlöst WAN-modem om placerad nära enheten. Om du är osäker om eventuell risk, kontakta läkare eller enhetens tillverkare för att kontrollera att utrustningen är korrekt avskärmd. Pacemakerpatienter uppmanas att hålla sin dator eller handdator med inbyggt trådlöst WAN-modem på avstånd från pacemakern när påslagen.



Stäng av datorn eller handdatorn med inbyggt trådlöst WAN-modem före ombordstigning på flygplan. Se till att den inte kan slås på av misstag. Användning av trådlös

utrustning i flygplan är förbjudet för att förhindra kommunikationsstörningar. Underlåtenhet att följa dessa rekommendationer kan leda till avstängning eller vägran av cellulära tjänster för gärningsmannen, rättsliga åtgärder eller både och. För användarinformation av denna enhet i flygplan, rådfråga och följ instruktionerna som tillhandahålls av flygbolaget.



Använd inte datorn eller handdatorn med inbyggt trådlöst WAN-modem i närvaro av brandfarliga gaser eller ångor. Stäng av den cellulära terminalen när du är nära bensinstationer, bränsledepåer, kemiska fabriker eller områden där sprängning pågår. Användning av elektrisk utrustning i explosionsfarliga omgivningar kan utgöra en säkerhetsrisk.



Din dator eller handdator med inbyggt trådlöst WAN-modem tar emot och sänder radiovågor när påslagen. Kom ihåg att störningar kan uppstå om enheten används i närheten av TV, radio, dator eller bristfälligt avskärmd utrustning. Följ alla särskilda föreskrifter och stäng alltid av datorn eller handdatorn med inbyggt trådlöst WAN-modem i förbjudna områden, eller när du misstänker att den kan vålla störningar eller fara.



Trafiksäkerheten kommer i första hand! Använd inte datorn eller handdatorn med inbyggt trådlöst WAN-modem under körning. Placera inte datorn med trådlöst WAN-modem i ett område där den kan orsaka personsador på förare eller passagerare. Vi rekommenderar att enheten stuvats i bagageutrymmet eller i ett säkert förvaringssystem under körning. Placera inte datorn med trådlöst WAN-modem över en krockkudde eller i närheten av där en krockkudde kan utlösas. Krockkuddar luftfylls med en avsevärd kraft och om datorn med trådlöst WAN-modem är placerad i dess utlösningssområde kan datorn orsaka allvarliga skador på personer i fordonet.

# Reglerande information

SOS

## VIKTIGT!

Datorer eller handdatorer med inbyggt trådlöst WAN-modem använder radiosignaler och mobilnät för anslutning som kanske inte fungerar under alla förhållanden. Därför bör du aldrig enbart förlita dig på en trådlös enhet för viktig kommunikation, t.ex. nödsamtal. Kom ihåg att datorns eller handdatorns inbyggda trådlösa WAN-modem måste vara påslaget och inom täckningsområdet med tillräcklig signalstyrka för att kunna ringa eller ta emot samtal.

Vissa nät tillåter inte nödsamtal om vissa nättjänster eller telefonfunktioner används (t.ex. låsfunktioner, nummerbegränsning o.s.v.). Du kanske behöver avaktivera dessa funktioner innan du kan ringa ett nödsamtal. Vissa nät kräver att ett giltigt SIM-kort är korrekt infört i datorn eller handdatorn med inbyggt trådlöst WAN-modem.

## Kameraljus

### FÖRSIKTIGHET

#### Bakre kamerans ljus

- Ljuset från lysdioden är starkt och kan skada ögonen. Titta inte direkt på lysdioderna med blotta ögat.

57-Sw-1

### FÖRSIKTIGHET:

Risk för explosion om batteriet ersätts med ett batteri av fel typ. Kassera förbrukade batterier enligt instruktionerna.

58-Sw-1

## För Europa

<Endast för modeller med ett "CE" märke på datorns undersida>



### Deklaration om överensstämmelse (DoC)

"Härmed deklarerar Panasonic att denna

dator överensstämmer med de centrala kraven i, och andra relevanta delar av, direktiv 1999/5/EC."™  
Tips:

Om du vill få en kopia av originalet av DoC för våra ovan nämnda produkter ber vi dig besöka vår webbplats på adressen:  
<http://www.doc.panasonic.de>

### Auktoriserad representant:

Panasonic Testing Centre  
Panasonic Marketing Europe GmbH  
Winsbergring 15, 22525 Hamburg, Tyskland

Beteckning för de länder där WLAN är avsett att användas:

AT BE BG CH CY CZ DE DK EE ES  
FI FR GB GR HU IE IS IT LT LU  
LV MT NL NO PL PT RO SE SI SK TR

18-25-Sw-0

### Interfacekablar

Vi rekommenderar att inte använda anslutningskablar som är längre än 3 m.

11-Sw-1

### Regler för trådlöst LAN / Bluetooth

Land / Region	802.11a	802.11b/g Bluetooth
Österrike, Belgien, Kroatien, Cypern, Tjeckien, Danmark, Estland, Finland, Tyskland, Grekland, Ungern, Island, Irland, Lettland, Litauen, Luxemburg, Makedonien, Malta, Holland, Polen, Portugal, Slovakien, Slovenien, Spanien, Sverige, Schweiz, Storbritannien	Begränsad till användning inomhus.	
Frankrike	Begränsad till användning inomhus.	Begränsad till användning inomhus.



Land / Region	802.11a	802.11b/g Bluetooth
Italien	Begränsad till användning inomhus. Allmänt tillstånd krävs om användning ska ske utomhus.	Allmänt tillstånd krävs om användning ska ske utanför egna lokaler.
Turkiet	Begränsad till användning inomhus. Förbjudet inom en radie av 1 km från landningsbanor på flygplatser.	
Norge	Begränsad till användning inomhus.	Förbjudet inom en radie av 20 km från centrum av Ny-Ålesund.

- Den senaste versionen av "ERC RECOMMENDATION 70-03" av European Radiocommunications Committee och rådande lagstiftning i Turkiet.
- Använd endast antenn enligt specifikation från Panasonic.
- Kontrollera den senaste informationen från myndighet som hanterar reglering av radio.

40-Sw-1

# Introduktion

Tack för att du valt att köpa en Panasonic-produkt. För optimal prestanda och säkerhet bör du läsa dessa instruktioner noggrant.

## Termer och bilder som används i denna bruksanvisning

➔ Se denna bruksanvisning eller i Reference Manual.



Hänvisning till surfplattans skärmhandbok.

- Vissa bilder är förenklade för att de ska vara lätta att förstå och kan se annorlunda ut i verkligheten.
- Läs kataloger och liknande publikationer om du vill få den allra senaste informationen om tillbehör till enheten.

## Friskrivningsklausul

Specifikationerna för surfplattan och bruksanvisningarna kan ändras utan föregående meddelande. Panasonic Corporation tar inget ansvar för skador som uppstått direkt eller indirekt på grund av fel, försummelse eller avvikelser mellan surfplattan och informationen i bruksanvisningarna.

## Varumärken/licenser

- Google, Google-logotypen, Google Search, Gmail, Android och Google Play är varumärken som tillhör Google, Inc.
- Marvell och Marvell-logotypen är registrerade varumärken som tillhör Marvell och/eller dess dotterbolag.
- microSDHC-logotypen är ett varumärke som tillhör SD-3C, LLC.



- HDMI, HDMI-logotypen och High-Definition Multimedia Interface är varumärken eller registrerade varumärken som tillhör HDMI Licensing LLC i USA och andra länder.
- Adobe, Adobe-logotypen och Adobe Reader är antingen registrerade varumärken eller varumärken som tillhör Adobe Systems Incorporated i USA och/eller andra länder.

- Bluetooth® är ett registrerat varumärke som tillhör Bluetooth SIG, Inc., U.S.A. och licensieras till Panasonic Corporation.
- Andra namn på produkter, varumärken och så vidare som återfinns i den här bruksanvisningen är varumärken eller registrerade varumärken som tillhör deras respektive ägare.
- Denna produkt är licensierad under AVC Patent Portfolio License, VC-1 Patent Portfolio License och MPEG-4 Visual Patent Portfolio License för en konsuments personliga bruk eller andra användningsområden där ingen ersättning fås för att (i) koda video i enlighet med AVC-standarden, VC-1-standarden och MPEG-4 Visual-standarden ("AVC/VC-1/MPEG-4 Video") och/eller (ii) avkoda AVC/VC-1/MPEG-4-video som har kodats av en konsument i samband med personligt bruk och/eller erhållits från en videoleverantör som har licensierats för att tillhandahålla AVC/VC-1/MPEG-4-video. Ingen licens ges eller är underförstådd för någon annan användning. Mer information kan fås från MPEG LA, LLC. Se <http://www.mpegla.com>.

# Beskrivning av delar

## Framsida

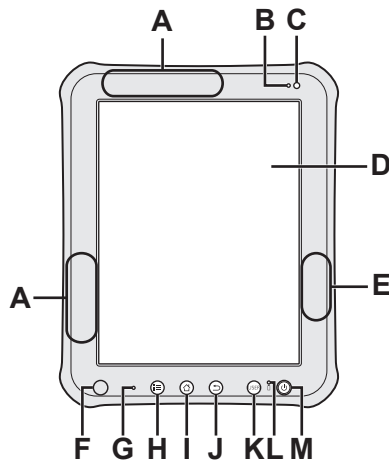

<b>A</b>	Trådlös WAN-antenn <Endast för modeller med trådlöst WAN> → <i>Reference Manual</i> "Wireless Communication - Wireless WAN"
<b>B</b>	Sensor för omgivningsljus → <i>Reference Manual</i> "Settings - Using Dashboard"
<b>C</b>	Främre kamera → <i>Reference Manual</i> "Photos and Videos"
<b>D</b>	LCD-skärm → "Gester" (sida 17), "Hemskärmen" (sida 18)
<b>E</b>	Wi-Fi-antenn/Bluetooth-antenn → <i>Reference Manual</i> "Wireless Communication - Wi-Fi", "Wireless Communication - Bluetooth"
<b>F</b>	Magnetsensor → <i>Reference Manual</i> "Settings - Using Settings Application - Display"

<b>G</b>	Mikrofon → <i>Reference Manual</i> "Input Operation - Voice Input"
<b>H</b>	Menyknapp → "Gester" (sida 17)
<b>I</b>	Hemknappen → "Gester" (sida 17)
<b>J</b>	Bakåtknappen → "Gester" (sida 17)
<b>K</b>	USER-knappen → "Gester" (sida 17)
<b>L</b>	Batteriindikator → <i>Reference Manual</i> "Battery Power - Checking the Battery Status"
<b>M</b>	Strömbrytare → "Slå på/stänga av surfplattan och aktivera/inaktivera viloläge" (sida 16)

# Beskrivning av delar

## Baksida

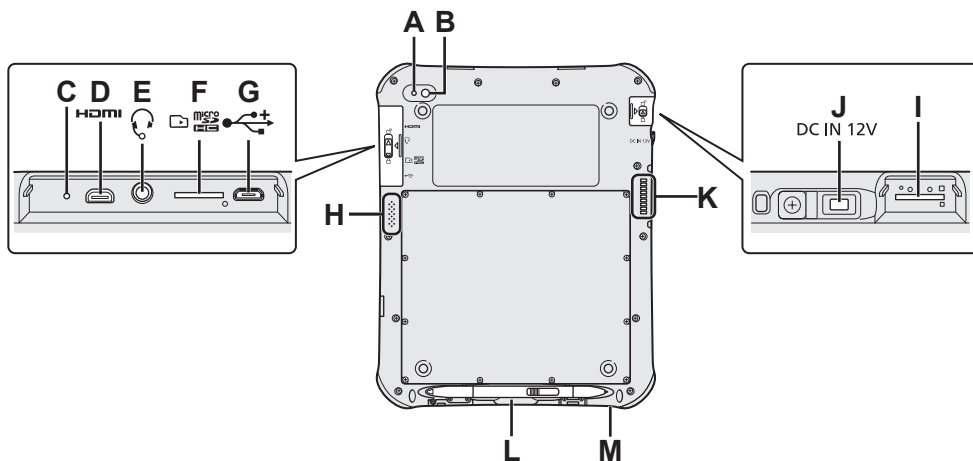

<b>A</b>	Kameraljus → <i>Reference Manual</i> "Photos and Videos"
<b>B</b>	Bakre kamera → <i>Reference Manual</i> "Photos and Videos"
<b>C</b>	Återställningsknapp
<b>D</b>	HDMI Micro-uttag <b>HDMI</b> → <i>Reference Manual</i> "Connections - External Display"
<b>E</b>	Uttag för hörlurar/mikrofon
<b>F</b>	microSD Minneskortplats → <i>Reference Manual</i> "Connections - MicroSD Memory Card"
<b>G</b>	USB 2.0 Micro-B-uttag → <i>Reference Manual</i> "Connections - USB Connection"
<b>H</b>	Högtalare
<b>I</b>	<Endast för modeller med trådlöst WAN> SIM-kortplats → <i>Reference Manual</i> "Wireless Communication - Wireless WAN"

<b>J</b>	DC-IN-uttag DC IN 12V
<b>K</b>	Expansionsbuss (använd för uppgradering i framtiden)
<b>L</b>	Pennhållare (→ sida 13)
<b>M</b>	Säkerhetslås Här kan en Kensingtonkabel anslutas. Läs i den manual som medföljer kabeln för ytterligare information.

### FÖRSIKTIGHET

Tryck rakt när du stänger locket till DC-IN-uttaget. Annars kan locket skadas.

**Rätt**

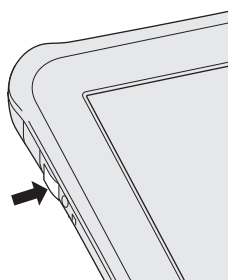

**Fel**

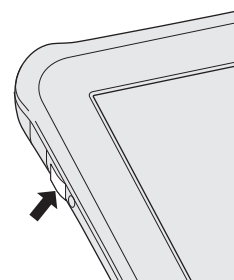

# Använda surfplattan första gången

## Förberedelser

### 1 Kontrollera och identifiera de medföljande tillbehören.

Kontakta teknisk support om det fattas något tillbehör.

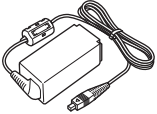

**Nätadapter...1**  
Modellnummer  
FZ-AA2202B

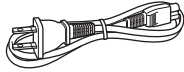

**Strömsladd...1**  
(Utseendet är  
landsberoende)

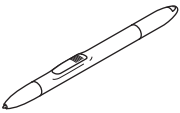

**Pekpenna...1**  
(Pekpennan sitter  
ursprungligen i  
pennhållaren (→ sida  
12).)

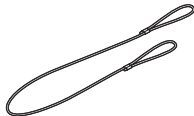

**Snöre...1**



**Mjuk trasa...1**  
**BRUKSANVISNING**  
(den här handboken)...1

### 2 För att förhindra att pekpenan råkar falla ut kan du fästa den till surfplattan med snöret.

1. För ena slingan genom hålet på pekpenan.

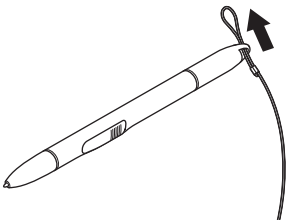

2. För ena slingan genom den andra slingan på snöret.

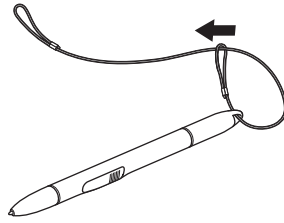

3. För snörets andra slinga genom hålet enligt bild.

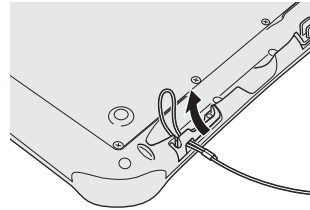

4. För pekpenan genom snörets andra slinga enligt bild.

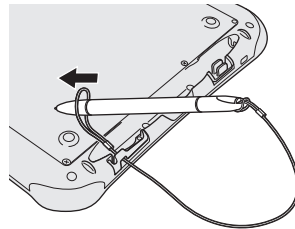

#### OBSERVERA

- Haka fast snöret enligt bild när pekpenan inte används.

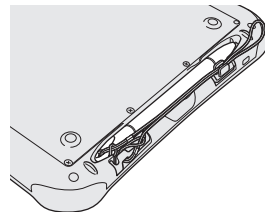

# Använda surfplattan första gången

## Starta surfplattan

### 1 Anslut surfplattan till ett vägguttag.

Batteriet börjar laddas automatiskt.

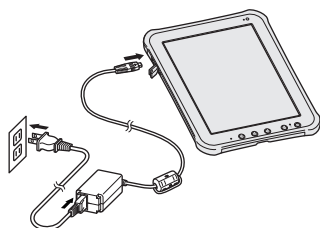

#### FÖRSIKTIGHET

- Frånkoppla inte nätadaptern förrän uppstartsproceduren är slutförd.
- När du använder surfplattan första gången ska du inte ansluta någon extrautrustning utöver nätadaptern.
- Använda nätadaptern
  - Problem som plötsliga spänningsfall kan uppstå vid åskväder. Eftersom detta kan skada surfplattan rekommenderar vi att du använder en avbrottsfri strömkälla (UPS), såvida du inte uteslutande använder batteriet.

### 2 Tryck på (strömbrytaren).

När batteriindikatorn blinkar tre gånger startar surfplattan.

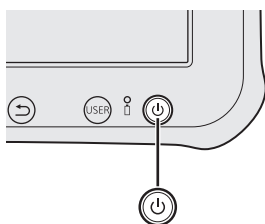

### 3 Tryck vid behov på språknamnet, rulla i språklistan och tryck på det språk du vill använda.

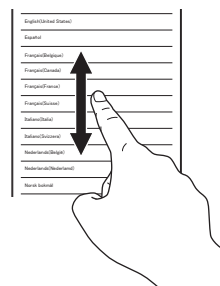

### 4 Tryck på [Start].

<Endast för modeller med trådlöst WAN>

Om "SIM-kortet hittades inte" visas trycker du på [Hoppa över]. Tryck sedan på [Hoppa över] eller konfigurera Wi-Fi-inställningarna genom att följa anvisningarna på skärmen.

### 5 Tryck och rulla i listan över tidszoner och tryck på din tidszon.

Ställ in datum och tid vid behov eller ställ in [Automatisk datum och tid] på [PÅ].

### 6 Tryck på [Nästa].

Skärmen "Sign in with your Google Account" visas.

### 7 Skapa ditt Google-konto vid behov genom att följa anvisningarna på skärmen.

- Om du skapar ditt Google-konto kan du använda Gmail, kalendern, etc.

### 8 När "Använd Min plats på Google" visas trycker du på Google Location Services för att aktivera/inaktivera dem, och trycker sedan på [Nästa].

### 9 När "Den här pekdatoren tillhör..." visas, skriver du in ditt namn och trycker på [Nästa].

### 10 Läs "Googles tjänster" och tryck på [Nästa].

- 11** När “Konfiguration klar” visas, trycker du på [Avsluta].
- 12** När “Känn dig som hemma” visas, tryck på [OK].
- 13** Anslut till Internet via Wi-Fi eller trådlöst WAN.
- 14** Tryck på  - [ Inställningar] - [ Om pekdatorn] - [Systemuppdateringar] - [Software Update].
- 15** När meddelandet “System Software Update is going to check the latest firmware package. Continue?” visas, trycker du på [Yes].
- 16** Om meddelandet “A new software update package is available...” visas, tryck på [Yes].

Vänta några minuter tills nedladdningen är klar.  
Om meddelandet “The current system software is up-to-date” visas, trycker du på [OK] för att slutföra.  
Det finns ingen uppdatering av systemprogramvaran.
- 17** När meddelandet “Ready to update your device...” visas, trycker du på [Update Now].
- 18** Tryck på [OK] för att automatiskt starta om systemet och starta uppdateringen.

Vänta några minuter tills uppdateringen är klar. När uppdateringen är klar, startar systemet automatiskt.
- 19** När meddelandet “System Software has been successfully update.” visas, trycker du på [OK].

# Slå på/stänga av surfplattan och aktivera/inaktivera viloläge

## Slå på surfplattan

1 Tryck på  (strömbrytaren).

2 Dra  till  eller .

När du drar  till , startar kameraprogrammet.

### FÖRSIKTIGHET

- Tryck inte upprepade gånger på strömbrytaren.
- När du har stängt av surfplattan ska du vänta i minst tio sekunder innan du slår på den igen.
- Gör inget av följande förrän hemskärmen visas.
  - Anslut eller frånkoppla inte nätadaptern
  - Tryck inte på strömbrytaren
  - Rör inte skärmen eller knapparna

## Stänga av surfplattan

1 Håll in  (strömbrytaren) tills skärmen "Stäng av" visas.

2 Tryck på "OK".





## Viloläge

Skärmen är inställd på att stängas av automatiskt om den inte används på 1 minut. För att stänga av skärmen manuellt ska du göra följande.

1 Tryck på  (strömbrytaren).

Skärmen stängs av.

### OBSERVERA

- Skärmen stängs av automatiskt efter 1 minut. Du kan ändra tiden som krävs för att stänga av skärmen genom att trycka på  - [ Inställningar] - [ Visning] - [ Viloläge].

## Inaktivera viloläget

1 Tryck på  (strömbrytaren).

Låsskärmen visas.

2 Dra  till  eller .

När du drar  till , startar kameraprogrammet.

### OBSERVERA

- En del program ("Klocka" etc.) visas innan låsskärmen visas. När de programmen visats, visas låsskärmen.



# Gester

## Skärmgester

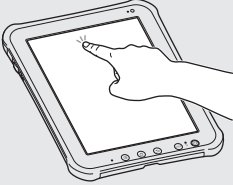
<b>Tryck</b> 	Välj objekt eller alternativ.
<b>Tryck och håll in</b>	Öppna särskilda alternativ.
<b>Dra</b>	Rulla på skärmen.
<b>Snärta</b> 	Rulla snabbt på skärmen.
<b>Dra och släpp</b>	Flytta ett objekt.
<b>Dra ihop/Dra isär</b> 	Zooma in eller ut på skärmen. Beroende på program kan du även zooma in eller ut genom att dubbeltrycka på skärmen.

## Använda pekpennan

Du kan manövrera "Tryck", "Tryck och håll", "Dra", "Bläddra" samt "Dubbelklicka" med hjälp av pekpennan som inkluderas, istället för fingret.

- Utan att trycka på pekpennans knapp (A):  
Tryck på skärmen med pekpennan.
- Samtidigt som du trycker på pekpennans knapp (A):  
För pekpennan mot skärmen.

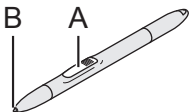



## FÖRSIKTIGHET











- I pekpennans spets (B) finns en sensor. Sensor kan förstöras eller fungera felaktigt om spetsen utsätts för långvarigt tryck.  
Se till att spetsen inte utsätts för onödigt tryck vid förvaring av pekpennan.

## Kalibrera pekpennan

Kalibrera pekpennan vid behov genom att följa stegen nedan.  
Genomför kalibreringen för den orientering som ska användas.

- 1 Tryck på  - [ Pen Calibration].
- 2 Använd pekpennan för att trycka på varje + en efter en.
- 3 Tryck på [Finished].

## Knappar

	Välj extrafunktioner. Samma funktion som [  ].
	Återvänd till hemskärmen. Samma funktion som [  ].
	Återvänd till föregående skärm. Samma funktion som [  ].
	<ul style="list-style-type: none"><li>● Tryck inom 1 sekund: Aktivera säkerhetsläget (inget ljud, skärmen stängs av och låses). För att inaktivera säkerhetsläget trycker du på  (strömbrytaren).</li><li>● Håll in i mer än 1 sekund: Startar "Dashboard".</li><li>● Håll in  (USER-knappen), tryck sedan på  (menyknappen) inom 1 sekund: Tar en skärmbild. Skärmbilderna sparas i följande mapp. /sdcard/Pictures/Screenshots/</li></ul>

## Hemskärmen

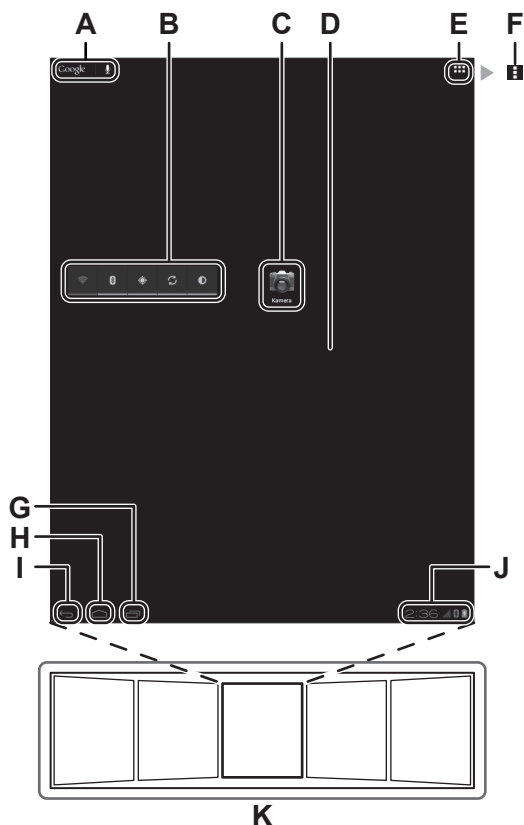

- A En -sökning/röstsökning**  
Sök på Internet och surfplattan med hjälp av Google search. Du kan ange vad du vill söka efter med skärmtangentbordet eller genom att tala.
- B WIDGETAR**  
De små programmen på hemskärmen. Vissa widgets visar den senaste informationen (klocka, kalender, vädret, e-post, etc) på hemskärmen.
- C Programgenvägar**  
Öppna ett program. Du kan lägga till/ta bort programgenvägar från hemskärmen.
- D Hemskärmen**  
Surfplattans startpunkt. Du kan lägga genvägar, widgets och andra objekt på hemskärmen.
- E APPAR**  
Visa alla appar och widgets. Tryck på en app/widget för att öppna den från listan.

- F Meny**  
Beroende på programmen, visas längst upp till höger på skärmen. Du kan välja ytterligare funktioner från meny.
- G Senaste apparna**  
Visar de senaste apparna. Tryck på en app för att öppna den från listan. För att avsluta en app drar du den till höger.
- H Hem**  
Återvänd till hemskärmen.
- I Tillbaka**  
Återvänd till föregående skärm.
- J Statusinformation och snabbinställningar**  
Tryck i detta område för att öppna statusinformationen (meddelandeikoner, statusikoner och klockan) (→ *Reference Manual* "Home Screen - Notification Icons", "Home Screen - Status Icons"). Tryck på statusinformationen för att öppna snabbinställningarna. Snabbinställningarna visar nätverksstatus, återstående batteriladdning och annan information. När du trycker på [ Inställningar], öppnas Inställningsprogrammet.

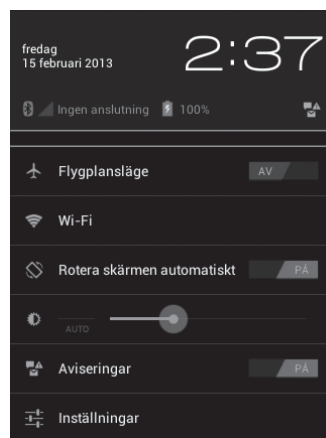

- K Paneler**  
Den här surfplattan har fem paneler. Snärta åt vänster eller höger för att visa nästa panel.

# Hantering och underhåll

## Användarmiljö

- Placera surfplattan på en plan och stabil yta. Om surfplattan utsätts för en våldsam stöt kan den skadas.
- Temperatur:
  - Användning: -10 °C till 50 °C  
(IEC60068-2-1, 2)\*<sup>1</sup>
  - Förvaring: -20 °C till 60 °C
- Luftfuktighet:
  - Användning: 30 % till 80 % relativ luftfuktighet  
(ingen kondens)
  - Förvaring: 30 % till 90 % relativ luftfuktighet  
(ingen kondens)

Även om du använder eller förvarar produkten inom de tillåtna temperatur-/luftfuktighetsområdena så påverkas produkten negativt av användning/förvaring i extrema temperaturer och det förkortar dess livslängd. Om surfplattan är våt i temperaturer på 0 °C eller lägre kan frysskador uppstå. Se till att torka av surfplattan i sådana temperaturer.

\*<sup>1</sup> Exponera inte huden för produkten när den används i varm eller kall miljö. (→ sida 4)

- Placera inte surfplattan i följande områden, då det kan skada den.
  - I närheten av elektronisk utrustning. Förvrängningar eller störningar av bilden kan uppstå.
  - I extremt höga eller låga temperaturer.
- Eftersom surfplattan kan bli ganska varm under användning bör den placeras på behörigt avstånd från föremål som är känsliga för värme.

## Försiktighetsåtgärder vid hantering

Den här surfplattan har utformats för att minimera risken för skadliga stötar mot delar som LCD-skärmen och flashminnet, men ingen garanti ges för skador eller andra problem som uppstått på grund av att datorn utsätts för hårda stötar. Hantera alltid surfplattan väldigt försiktigt.

- När du transporterar surfplattan:
  - Stäng av surfplattan.
  - Koppla från/ta bort alla externa enheter, kablar, och andra saker som sticker ut.
  - Se till så att du inte tappar surfplattan i golvet eller slår den mot hårda föremål.
  - Håll den inte i skärmen.
- På flygresor ska du ta med surfplattan som handbagage och inte checka in den. Följ alltid flygbolagets instruktioner om du ska använda

surfplattan ombord på flygplan.

- Vidrör endast skärmen med fingret eller den medföljande pekpenan. Placera inga föremål på ytan och tryck inte hårt med vassa eller hårda föremål som kan lämna märken (t.ex. naglar, pennor och kulspeppennor).
- Använd inte skärmen när den är dammig eller smutsig (t.ex. olja). Då kan främmande partiklar på pekpenan/skärmen repa skärmytan eller göra så att pekpenan inte fungerar.
- Pekpenan får bara användas till att peka på skärmen. Om du använder den i andra syften kan den skadas vilket kan resultera i repor på skärmen.

## Vid användning av kringutrustning

Följ dessa instruktioner och informationen i Reference Manual för att undvika skador på enheterna.

Läs noga igenom bruksanvisningarna till kringutrustningen.

- Använd kringutrustning som är kompatibel med surfplattan.
- Anslut till kontakterna i rätt riktning.
- Använd inte våld om det är svårt att få in kontakten, utan kontrollera kontaktens beskaftenhet, riktning, stiftens placering, osv.
- Dra ut kablarna när du transporterar datorn. Dra inte ut kablarna med våld.

## Förhindra att surfplattan används obehörigt via trådlösa nätverk

- Innan du börjar använda Wi-Fi/Bluetooth/trådlöst WAN\*<sup>2</sup> bör du göra lämpliga säkerhetsinställningar för t.ex. datakryptering.  
\*<sup>2</sup> Endast för modeller med trådlöst WAN.

## Underhåll

### Rengöra LCD-skärmen

- När skärmen blir smutsig ska du torka den med en godkänd torr trasa. Skärmen är särskilt behandlad för att smuts inte ska fastna på ytan, så du kan enkelt torka av den med en torr trasa (endast en godkänd sådan ska användas). Ta bort smuts, vatten och liknande så snart som möjligt. Annars fläckas LCD-skärmen eller får sämre kvalitet.

# Hantering och underhåll

Om smutsen inte lossnar lätt kan du försöka andas på ytan och försöka igen.

- Tips vid rengöring av skärmytan  
För att det ska vara lättare att titta på skärmen utomhus har den behandlats med en antireflexiv beläggning. För att denna beläggning inte ska repas medföljer en godkänd, mjuk trasa för att torka av surfplattans LCD-skärm. Läs instruktionerna nedan innan du använder surfplattan.

- Se till att torka av LCD-skärmen med den mjuka trasan för att ta bort fingeravtryck och liknande.
- Använd inte den mjuka trasan för att torka av annat än LCD-skärmen.

## Så här använder du den mjuka trasan

- Använd den mjuka trasan när den är torr. Använd inte vatten eller lösningsmedel till trasan.
- Börja med att försiktigt torka bort främmande partiklar och damm som sitter fast på LCD-skärmen med ena sidan av den mjuka trasan. Tryck inte för hårt eftersom LCD-skärmen då kan skadas.

Torka därefter bort fingeravtryck och liknande med trasans andra sida.

När du har torkat bort främmande partiklar och damm, tvättar du den mjuka trasan (se nedan).

- Rengöra skärmen när surfplattan är avstängd.  
Surfplattan kan gå sönder om du rengör skärmen medan strömmen är på. Smuts på skärmen är dessutom enklare att se när surfplattan är avstängd, och därmed enklare att rengöra.
- Tvätta den mjuka trasan när den blir smutsig.  
Tvätta trasan med rengöringsmedel när den blir smutsig. Använd inte blekmedel eller sköljmedel (mjukmedel) och försök inte att sterilisera trasan genom att koka den.  
Om trasan är smutsig rengör den inte lika effektivt och kanske till och med kan få smuts att fastna på skärmen.
- Kontrollera följande för att förhindra att skärmytan repas.
  - Använder du fingret eller pekpenan på skärmen?
  - Är skärmytan ren?
  - Är den mjuka trasan ren?
  - Använder du pekpenan med spetsen ute?
  - Är pekpenans spets ren?
  - Är dina fingrar rena?

## Rengöra andra områden än LCD-skärmen

Torka med en mjuk torr trasa, som t.ex. gasväv. Om du använder rengöringsmedel doppar du en mjuk trasa i rengöringsmedel utspätt med vatten och vrider ur den ordentligt.

### FÖRSIKTIGHET

- Använd inte bensen, thinner eller tvättsprit eftersom det kan skada datorns ytbehandling och orsaka missfärgningar. Använd inte heller kommersiella rengöringsmedel för hemmabruk eller kosmetiska produkter eftersom de kan innehålla komponenter som skadar datorns ytbehandling.
- Använd inte vatten eller rengöringsmedel direkt på surfplattan, eftersom vätska kan tränga in och orsaka skador.

## Kryptera surfplattan

Innan du aktiverar "Kryptera pekdatorn" genom att trycka på **H** - [**S** Säkerhet] - [Kryptera pekdatorn], bör du säkerhetskopiera din data. Om något går fel under krypteringen kommer data på surfplattan att raderas.

## Kassera surfplattan

- Ta ut microSD-minneskortet och annan kringutrustning.
- Utför "Återställ till fabriksdata" för att radera lagrad data. (→ sida 24)
- När batterinivån gått ned till 0 %, ska du ta ut batteriet genom att följa anvisningarna nedan och kassera eller återvinna batteriet i enlighet med nationell lagstiftning.



## FARA

Batteriet kan värmas upp, antändas eller spricka.



### Hantera surfplattan

- Ta inte isär surfplattan förutom när du kasserar den

### Hantera batteriet

- Ladda det inte
- Använd inte till andra produkter
- Kasta inte batteriet i öppen eld och utsätt det inte för hög värme
- Undvik extrem värme (t.ex. nära öppen eld eller i direkt solljus)
- Kortslut inte de positiva (+) och negativa (-) kontaktarna
- För inte in vassa föremål i batteriet och ta inte isär eller modifiera det
- Utsätt inte surfplattan för stötar genom att tappa den eller tryck hårt på den, etc.

- 1** Ta bort de 12 skruvarna på batteriluckan och ta bort luckan.

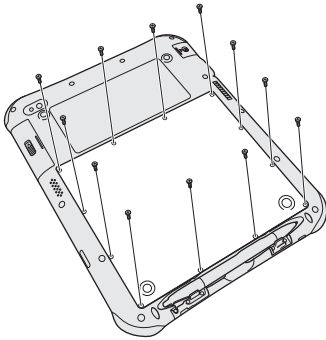

- 2** Dra av den genomskinliga plasten enligt bild.

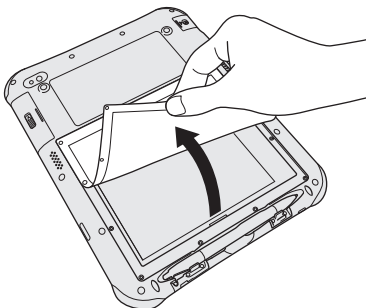

- 3** Lyft upp och dra lite lätt i batteriet.

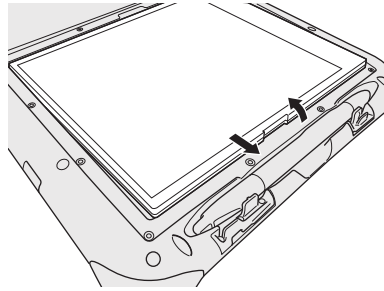

- 4** Dra i sladden för att frångkoppla kontakten.

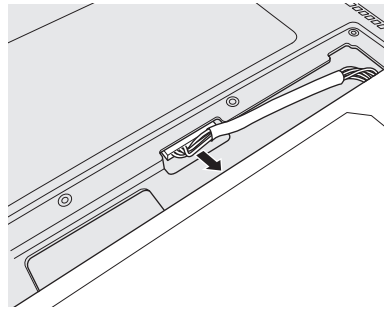





- 5** Isolera kontaktens anslutningar med plasttejp, etc.

# Felsökning (grundläggande)

Följ instruktionerna nedan när det har uppstått ett problem. Det finns även en avancerad felsökningsguide i "Reference Manual". Om det uppstår ett problem med programvaran, se programmets manual. Kontakta Panasonics tekniska support om problemet kvarstår.

## Starta surfplattan

<b>Det går inte att starta. Batteriindikatorn lyser inte.</b>	<ul style="list-style-type: none"><li>● Anslut nätadaptern.</li><li>● Om den återstående batteriladdningen är 5 % eller lägre och nätadaptern inte är ansluten lyser batteriindikatorn rött när du trycker på strömbrytaren och surfplattan startar inte. Ladda batteriet.</li><li>● Ta ut nätadaptern och anslut den igen.</li><li>● Håll in  (strömbrytaren) tills batteriindikatorn blinkar tre gånger.</li></ul>
<b>Det går inte att slå på datorn. Det går inte att inaktivera viloläget.</b>	<ul style="list-style-type: none"><li>● Surfplattan kan bli för varm eller kall. Lämna den i ett rum med 5 °C till 35 °C under cirka en timme och slå sedan på strömmen igen.</li></ul>
<b>Datum och tid är felaktiga.</b>	<ul style="list-style-type: none"><li>● Ställ in rätt datum och tid på följande sätt. 1. Tryck på  - [ Inställningar] - [ Datum och tid] och ställ in rätt datum och tid.</li><li>● Om du fortfarande har problem, måste kanske den interna klockans batteri bytas ut. Kontakta Panasonics tekniska support.</li><li>● När surfplattan är ansluten till ett nätverk ska du kontrollera serverns datum- och tidsinställningar.</li><li>● Surfplattans almanacka räcker fram till år 2 036.</li></ul>
<b>Surfplattan är långsam.</b>	<ul style="list-style-type: none"><li>● Omgivningstemperaturen kanske är för hög. Flytta surfplattan till en svalare plats.</li></ul>
<b>Det går inte att inaktivera viloläget.</b>	<ul style="list-style-type: none"><li>● Du fränkopplade nätadaptern medan surfplattan var i viloläget. Om du gör det och batteriet är slut kommer osparad data att raderas och surfplattan förblir i viloläge.</li></ul>
<b>Andra startproblem</b>	<ul style="list-style-type: none"><li>● Ta bort all kringutrustning.</li></ul>

## Stänga av surfplattan

<b>Surfplattan stängs inte av.</b>	<ul style="list-style-type: none"><li>● Vänta ett par minuter. Detta är inget fel.</li><li>● Håll in  (strömbrytaren) i minst åtta sekunder för att tvinga surfplattan att stängas av.</li><li>● Ta bort all kringutrustning från surfplattan.</li></ul>
------------------------------------	---

## Skärmen

Ingen bild	<ul style="list-style-type: none"><li>● Datorn sparar ström genom att aktivera viloläget. För att inaktivera viloläget och få bild trycker du på  (strömbrytaren).</li></ul>
Skärmen är mörk.	<ul style="list-style-type: none"><li>● Om surfplattans ljusstyrka är inställd på "Automatisk ljusstyrka", ändras skärmens ljusstyrka automatiskt beroende på hur ljust det är i omgivningen. Inaktivera "Automatisk ljusstyrka" och ändra skärmens ljusstyrka manuellt.</li></ul>
Förvrängd skärmvisning.	<ul style="list-style-type: none"><li>● Skärmbilden kan påverkas om en extern bildskärm ansluts/kopplas från. Starta om surfplattan.</li></ul>
Den externa bildskärmen har ingen bild.	<ul style="list-style-type: none"><li>● Kontrollera kabelanslutningen.</li><li>● Slå på bildskärmen.</li></ul>
Den externa bildskärmen fungerar inte som den ska.	<ul style="list-style-type: none"><li>● Om den externa bildskärmen inte stöder strömsparfunktionen kanske den inte fungerar normalt när surfplattan aktiverar strömsparläge. Stäng av den externa bildskärmen.</li></ul>
Det finns röda, gröna eller blå prickar på skärmen eller färgerna och ljusstyrkan på skärmen är ojämna.	<p>Det är inga fel.</p> <ul style="list-style-type: none"><li>● Även om avancerad högprecisionsteknik används för att tillverka LCD-skärmar, kan 0,002 % eller mindre av bildelementen ändå vara mörka eller lysa konstant (dvs, mer än 99,998 % av bildelementen fungerar korrekt).</li><li>● På grund av LCD-skärmars naturliga egenskaper kan du märka av ojämnheter i färg eller ljusstyrka beroende på betraktningssvinkeln. Nyanser kan också variera beroende på produkt.</li></ul>

## Använda skärmen

Det går inte att trycka på rätt plats.	<ul style="list-style-type: none"><li>● Kalibrera pekpenan (→ sida 17).</li></ul>
--	---

## Batteriindikator

Blinkar orange.	<ul style="list-style-type: none"><li>● Batteriet kan inte laddas för tillfället. Ta ut nätadaptern och anslut den igen.</li></ul>
Lyser rött.	<ul style="list-style-type: none"><li>● Den återstående batteriladdningen är ca 5 % eller mindre. Ladda batteriet.</li></ul>





## Skärmhandboken

När skärmen roteras visas inte vissa delar av skärmen.	<ul style="list-style-type: none"><li>● Om skärmen är inzoomad eller menyn öppen ska du zooma ut, stänga menyn och sedan trycka på  för att ladda om datan.</li></ul>
--	---

# Felsökning (grundläggande)

## Övriga fel

### Datorn eller programmet svarar inte



- Håll in  (strömbrytaren) tills skärmen "Power off" visas och tryck på [OK]. Tryck sedan på  (strömbrytaren) igen för att slå på den.
- Om programmet inte fungerar som det ska, ska du avinstallera och ominstallera programmet. Gör så här för att avinstallera:
  1. Tryck på  - [ Inställningar] - [ Appar].
  2. Tryck på [HÄMTADE] eller [ALLA], och tryck sedan på det program du vill avinstallera. Tryck därefter på [Avinstallera].
  3. Avinstallera programmet genom att följa anvisningarna på skärmen.

## Återställ till fabriksdata

### FÖRSIKTIGHET

- En återställning till fabriksdata återställer surfplattan till sitt ursprungliga skick. När du återställer surfplattan raderas all lagrad data.

Säkerhetskopiera viktig data till annan media innan du återställer.

1. Tryck på  - [ Inställningar] - [ Säkerhetskopiering och återställning] - [Återställ standardinst.].  
All data i mappen /mnt/sdcard raderas. Data på microSD-minneskortet raderas däremot inte.
2. Tryck på [Återställ pekdatoren].
3. Följ anvisningarna på skärmen.



# Specifikationer

## Huvudspecifikationer

Modellnummer		FZ-A1-serien	
CPU/Sekundärt cacheminne		Marvell PXA2128, dubbelkärnig CPU, 1,20 GHz	
Huvudminne		1 GB*1	
Lagring		16 GB*2 (flashminne)	
Visningsmetod		10,1-typ (TFT) (1024 × 768 punkter)	
Pekskärm		Multipekskärm och pekpen	
Wi-Fi		IEEE 802.11 a/b/g/n	
Bluetooth*3		v 2.1 +EDR	
Trådlöst WAN*4		3G/LTE-modul	
GPS		Inbyggt	
Kortplatser	microSD-minneskortplats*5	microSDHC-kompatibel × 1	
	SIM-kortplats	× 1*4	
Anslutningar		USB 2.0 Micro-B-kontakt × 1*6 / HDMI Micro-kontakt *7 / Mikrofön- och hörlursuttag / Expansionsbuss (använd för uppgradering i framtiden)	
Kamera		Fram: 2,0 megapixel med fast fokus Bak: 5,0 megapixel med LED-blixt och autofokus	
Sensor		Digital kompass, accelerometer, sensor för omgivningsljus	
Strömförsörjning		Nätadapter eller internt batteri	
Nätadapter*8		In: 100 V - 240 V AC, 50 Hz/60 Hz Ut: 12 V DC, 2 A	
Batteri			Li-ion 7,4 V, typiskt 4770 mAh / minst 4590 mAh
	Drifttid*9	Ca. 10 timmar	
	Laddningstid*10	90 % laddningstid: Ca. 2,5 timmar (i viloläge)	
Mått (B × D × H)		266,3 mm × 17,5 mm × 212,0 mm	
Vikt		Ca. 0,993 kg	
Användningsmiljö	Vid drift	Temperatur	-10 °C till 50 °C (IEC60068-2-1, 2)*11
		Luftfuktighet	30 till 80 % relativ luftfuktighet (ingen kondens)
	Vid förvaring	Temperatur	- 20 °C till 60 °C
		Luftfuktighet	30 % till 90 % relativ luftfuktighet (ingen kondens)
OS*12		Android 4.0 (Ice Cream Sandwich)	
Förinstallerad programvara		Adobe Reader, AuthenTec QuickSec, Dashboard, Device Management, McAfee Mobile Security (Testversion), Pen Calibration, Google-program*13	

- Aca. 0,9 W förbrukas när batteriet är fulladdat (eller inte laddas) och surfplattan är avstängd. Apparaten drar ström även när nätadaptern inte är ansluten till surfplattan (max 0,3 W) bara genom att vara ansluten till vägguttaget.

\*1 1 GB = 1 073 741 824 byte

\*2 1 GB = 1 000 000 000 byte. Ditt operativsystem eller vissa program kanske rapporterar en något mindre mängd GB. Ca. 3 GB\*1 används för systemet.

\*3 Ingen garanti ges för att all kringutrustning med Bluetooth fungerar.



\*4 Endast för modeller med trådlöst WAN.

# Specifikationer

- \*5 Den här kortplatsen är kompatibel med High-Speed Mode. Detta har testats och bekräftats med Panasonic microSD/microSDHC-minneskort med kapacitet på upp till 32 GB. Ingen garanti ges för att andra SD-kort fungerar.
- \*6 Ingen garanti ges för att all USB-kompatibel kringutrustning fungerar.
- \*7 Ingen garanti ges för att all HDMI-kompatibel kringutrustning fungerar.
- \*8 <Endast för Nordamerika>  
Nätadaptern är kompatibel med strömkällor upp till 240 V växelström. Surfplattan levereras med en AC-kompatibel strömsladd för 125 V växelström. 20-M-2-1
- \*9 Skärmens luminans: 60 cd/m<sup>2</sup> Varierar beroende på användningsförhållanden eller när en extra enhet är ansluten.
- \*10 Varierar beroende på användningsförhållanden, processorhastighet, etc.
- \*11 Exponera inte huden för produkten när den används i varm eller kall miljö. (→ sida 4)  
Viss kringutrustning kanske inte fungerar korrekt när produkten används i en varm eller kall miljö. Kontrollera kringutrustningens driftsmiljö.  
Att använda apparaten kontinuerligt i en varm miljö förkortar dess livstid. Undvik att använda apparaten i sådana miljöer.  
Vid användning i kall miljö kan det ta längre tid att starta apparaten och batteritiden kan förkortas. När du använder batterier som nästan är urladdade är det alltså möjligt att surfplattan inte startar.
- \*12 Produkten stödjer operativsystem som installerats vid köpet.
- \*13 Beroende på modell kan vissa Google-program installeras.

Denna produkt använder följande programvara:

- (1) programvara som utvecklats av eller för Panasonic Corporation,
- (2) programvara som ägs av tredjepart och licensierats till Panasonic Corporation,
- (3) programvara som licensierats under GNU General Public License, Version 2.0 (GPL V2.0),
- (4) programvara som licensierats under GNU LESSER General Public License, Version 2.1 (LGPL V2.1) och/eller,
- (5) program med öppen källkod utöver den programvara som licensierats under GPL V2.0 och/eller LGPL V2.1.

Programvaran i kategorierna (3) - (5) distribueras i hopp om att de ska vara användbara, men UTAN NÅGON GARANTI, inte ens den underförstådda garantin om SÄLJBARHET eller LÄMPLIGHET FÖR ETT VISST ÄNDAMÅL. Se detaljerad information om Villkoren genom att trycka på  - [ Inställningar] - [ Om pekdatorn] - [Juridisk information] - [Öppen källkodslicens] från hemskärmen.

Utomstående parter kan kontakta oss, Panasonic, via kontaktuppgifterna nedan under minst tre (3) år från leveransen av produkten för att få en komplett, maskinläsbar kopia av motsvarande källkod som omfattas av GPL V2.0, LGPL V2.1 eller andra licenser med denna skyldighet, liksom tillhörande upphovsrättsmeddelande. Vi tar för detta ut en avgift som motsvarar kostnaden för oss att fysiskt distribuera källkoden.

Kontaktuppgifter: [oss-cd-request@gg.jp.panasonic.com](mailto:oss-cd-request@gg.jp.panasonic.com)

Källkoden och upphovsrättsmeddelandet går också att se gratis via vår webbplats nedan.  
<http://panasonic.net/avc/oss/index.html>

För information om villkoren i GPL V2.0 och LGPL V2.1, se "Reference Manual" på surfplattan.



---

**Panasonic Corporation**

Osaka, Japan

**Panasonic System Communications Company of North America**

3 Panasonic Way, Panazip 2F-5,  
Secaucus, NJ 07094

**Panasonic Canada Inc.**

5770 Ambler Drive Mississauga,  
Ontario L4W 2T3

Impörtores namn och adress i enlighet med EU-lagstiftning

**Panasonic System Communications Company Europe, Panasonic Marketing Europe GmbH**

Hagenauer Straße 43  
65203 Wiesbaden  
Germany

Web Site : <http://panasonic.net/>

パナソニック株式会社 ITプロダクツビジネスユニット  
〒570-0021 大阪府守口市八雲東町一丁目10番12号