

INSTRUÇÕES OPERACIONAIS

Computador pessoal

No. do modelo Série **CF-D1G**

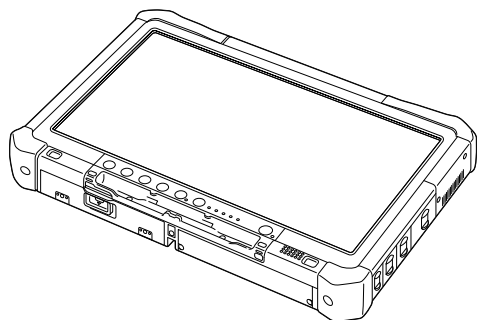

Conteúdo

Como iniciar

Introdução.....	2
Descrição das peças	4
Primeira operação	7
Ligando / desligando	12

Como iniciar

Informações úteis

Manuseio e manutenção	13
Instalação do software.....	15

Informações úteis

Resolução de problemas

Resolução de problemas (Básica).....	20
--------------------------------------	----

Resolução de problemas

Apêndice

LIMITED USE LICENSE AGREEMENT	24
ACORDO DE LICENÇA DE USO LIMITADO	25
Especificações.....	26

Apêndice

Introdução







Obrigado por comprar este computador Panasonic. Para o melhor desempenho e segurança, leia estas instruções com atenção.

Nestas instruções, os nomes são mencionados conforme o seguinte.

Windows 8.1 indica o sistema operacional Windows® 8.1.

Windows 7 indica o sistema operacional Windows® 7.

■ Termos e ilustrações nestas instruções

CUIDADO :	Condições que podem resultar em lesões pequenas ou moderadas.
NOTA :	Informações úteis e de grande auxílio.
Windows 8.1 Exibir os “botões”:	Mova o cursor para o canto superior direito (ou inferior direito) da tela para exibir o menu de botões. Você também pode passar o dedo da borda direita até o centro da tela.
 :	Toque em  (Configurações) e depois toque em  (Liga/Desliga).
Windows 7  (Iniciar) - [Todos os programas]:	Toque em  (Iniciar) e depois toque em [Todos os programas]. Algumas vezes, é necessário clicar duas vezes.
 :	Páginas nestas instruções operacionais ou no Reference Manual.
 :	Referência aos manuais na tela.
Enter :	Pressione a tecla [Enter].
Ctrl + C :	Mantenha pressionada a tecla [Ctrl] e pressione a tecla [C].
• A exibição da tecla pode ser diferente deste manual, de acordo com o teclado utilizado. (ex.: “Delete” em vez de “Del”)	

- Algumas ilustrações são simplificadas para ajudar a compreensão e podem parecer diferentes do aparelho real.
- Se não entrar no sistema operacional como administrador, não será possível usar algumas funções ou exibir algumas telas.
- Consulte as últimas informações sobre os produtos opcionais nos catálogos, etc.
- Nestas instruções, os nomes e termos são mencionados conforme o seguinte.
 - “Windows® 8.1 Pro 64-bit” como “Windows” ou “Windows 8.1”
 - “Windows® 7 Professional 32-bit Service Pack 1” e “Windows® 7 Professional 64-bit Service Pack 1” como “Windows” ou “Windows 7”
 - Mídias circulares, incluindo DVD-ROM e CD-ROM, como “discos”
 - Unidade de DVD MULTI como “unidade de DVD”

■ Ressalva

As especificações e manuais do computador estão sujeitos a alteração sem aviso prévio. A Panasonic Corporation não assume qualquer responsabilidade por danos incorridos direta ou indiretamente de erros, omissões ou discrepâncias entre o computador e os manuais.

■ Marcas comerciais

Microsoft®, Windows® e o logotipo Windows são marcas comerciais registradas da Microsoft Corporation nos Estados Unidos e/ou em outros países.

Intel, Core, Centrino e PROSet são marcas comerciais ou marcas comerciais registradas da Intel Corporation.

O logotipo SDXC é uma marca comercial da SD-3C, LLC.



Adobe, o logotipo Adobe e Adobe Reader são marcas comerciais ou marcas registradas da Adobe Systems Incorporated nos Estados Unidos e/ou em outros países.

Bluetooth® é uma marca comercial de propriedade da Bluetooth SIG, Inc., U.S.A. e licenciada à Panasonic Corporation. Os nomes dos produtos, marcas, etc. que aparecem neste manual são marcas comerciais ou registradas de suas respectivas empresas.

■ Manual na tela

Para mais informações sobre o computador, consulte o manual na tela.

● Reference Manual

O Reference Manual contém informações práticas para ajudar a aproveitar ao máximo o desempenho do computador.

● Important Battery Tips

As Important Battery Tips darão a você as informações da bateria de modo que você possa usar a bateria em condições otimizadas para obter tempo de operação maior.

Para acessar aos manuais na tela, siga os passos abaixo.

Windows 8.1

Na tela inicial, toque em [Manual Selector] e selecione o manual na tela.

Windows 7

Toque duas vezes em [Manual Selector] na área de trabalho e selecione o manual na tela.

Descrição das peças

Parte frontal

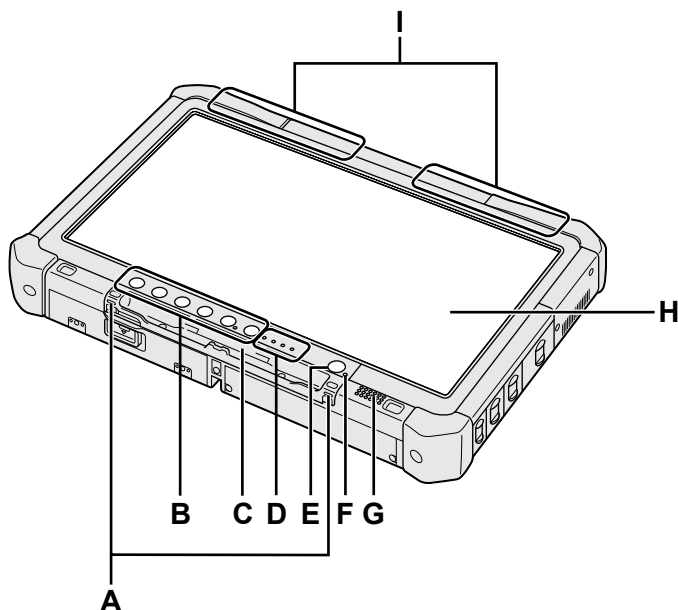

A: Orifícios para Cordão de Segurança

Os orifícios para cordão de segurança não estão disponíveis em alguns modelos.

B: Botões do Tablet

→ *Reference Manual* "Tablet Buttons"

C: Porta-caneta

D: Indicador LED

: Estado da bateria

→ *Reference Manual* "Battery Power"

: Rádio pronto

Este indicador se acende quando a LAN sem fio, Bluetooth e/ou WAN sem fio estão conectados e prontos. Não indica necessariamente a condição de ligado/desligado na conexão sem fio.

→ *Reference Manual* "Wireless LAN", "Bluetooth", "Wireless WAN", "Disabling/Enabling Wireless Communication"

: Estado da unidade

: Indicador de cartão de memória SD (Piscando: durante o acesso)

→ *Reference Manual* "SD Memory Card"

E: Interruptor de energia

F: Status da energia

(Desligado: desligado/suspensão, verde: ligado, piscando em verde: suspender, piscando em verde rapidamente: não é possível ligar ou retomar devido à temperatura baixa.)

G: Alto-falante

→ *Reference Manual* "Dashboard for Panasonic PC"

H : LCD

→ *Reference Manual* "Screen Input Operation"

Parte inferior e traseira

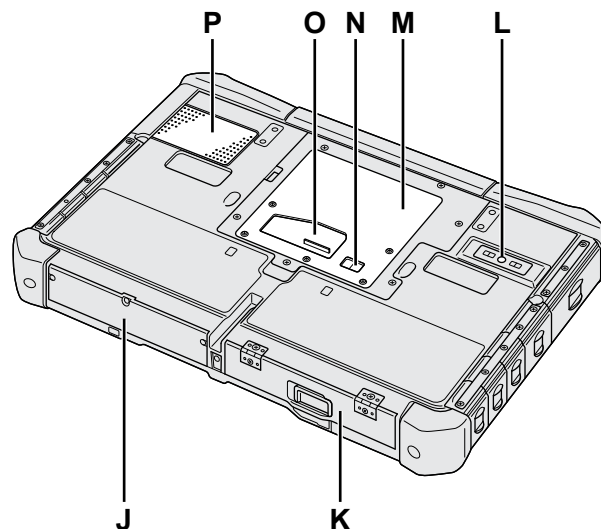

I: Antena Bluetooth

<Somente para o modelo com Bluetooth>

→ *Reference Manual* "Bluetooth"

Antena de WAN sem fio

<Somente para o modelo com WAN sem fio>

→ *Reference Manual* "Wireless WAN"

Antena de LAN sem fio

<Somente para o modelo com LAN sem fio>

→ *Reference Manual* "Wireless LAN"

J: Unidade de disco rígido

K: Pacote de bateria

→ *Reference Manual* "Battery Power"

L: Câmera traseira

<Somente para o modelo com câmera traseira>

→ *Reference Manual* "Camera"

M: Slot para módulo de RAM

→ *Reference Manual* "RAM Module"

N: Conector de antena externa

O: Conector de barramento de expansão

→ *Reference Manual* "Cradle"

P: Orifício de ventilação (Entrada)

Lado direito

As peças (F) ilustradas abaixo são todas opcionais.

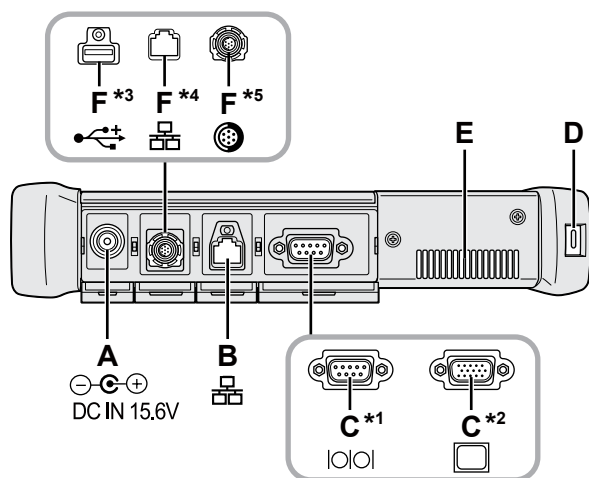

A: Tomada de entrada DC

B: Porta LAN

→ *Reference Manual* "LAN"

C: Porta Serial¹ / Porta VGA²

¹ <Somente para o modelo com porta serial>

² <Somente para o modelo com porta VGA>

→ *Reference Manual* "External Display"

D: Trava de segurança

Um cabo Kensington pode ser conectado.

Para mais informações, leia o manual que vem com o cabo.

E: Orifício de ventilação (Escape)

F: 4a. porta USB (USB2.0)³ / 2a. porta LAN⁴ / Porta USB2.0 reforçada⁵

³ <Somente para o modelo com a 4a. porta USB (USB2.0)>

→ *Reference Manual* "USB Devices"

⁴ <Somente para o modelo com a 2a. porta LAN>

→ *Reference Manual* "LAN"

⁵ <Somente para o modelo com porta USB2.0 reforçada>

→ *Reference Manual* "USB Devices"

G: Interruptor de comunicação sem fio

→ *Reference Manual* "Disabling / Enabling Wireless Communication"

H: Slot para ExpressCard

→ *Reference Manual* "PC Card / ExpressCard"

I: Slot para cartão de memória SD

Mantenha os cartões de memória SD longe de bebês e crianças pequenas.

→ *Reference Manual* "SD Memory Card"

J: Porta USB3.0

→ *Reference Manual* "USB Devices"

Lado esquerdo

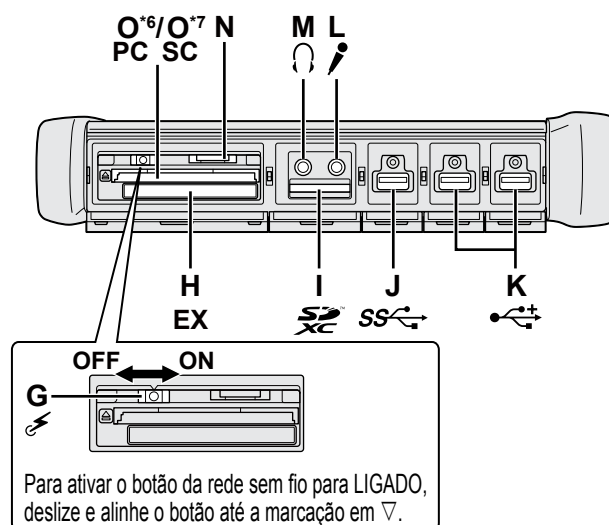

K: Portas USB2.0

→ *Reference Manual* "USB Devices"

L: Entrada para microfone

Um microfone condensador pode ser usado. Se outros tipos de microfone forem usados, a entrada de áudio pode não ser possível ou podem ocorrer problemas no funcionamento.

M: Entrada para fones de ouvido

Você pode conectar fones de ouvido ou caixas amplificadas.

Quando estiverem conectados, o áudio dos alto-falantes internos não será ouvido.

N: Slot para cartão SIM

<Somente para o modelo com WAN sem fio>

Insira o cartão SIM no slot para cartão SIM com o lado do contato virado para baixo e o canto recortado voltado para a frente.

→ *Reference Manual* "Wireless WAN"

PRECAUÇÃO

● O slot aceita cartões SIM (15 mm x 25 mm).

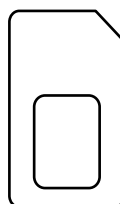

O: Slot do PC Card⁶/Slot do Smart Card⁷

⁶ <Somente para o modelo com slot para PC Card>

→ *Reference Manual* "PC Card / ExpressCard"

⁷ <Somente para o modelo com slot para Smart Card>

→ *Reference Manual* "Smart Card"

Descrição das peças

- Este computador contém um ímã e produtos magnéticos no local circulado na ilustração à direita. Evite deixar objetos de metal ou mídia magnética em contato com esta área.

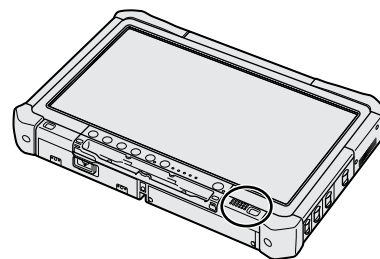

■ Como prender a caneta ao computador <Somente para o modelo com alça de segurança>

A alça de segurança impede que a stylus (inclusa) caia acidentalmente.

Use a alça para prender a caneta ao computador, para não perdê-la.

Há orifícios (A) para prendê-la.

- ① Passe um dos círculos pela alça.
- ② Passe o segundo círculo da alça por dentro do primeiro.
- ③ Passe o segundo círculo pelo orifício (A).
- ④ Passe a caneta pelo segundo círculo.

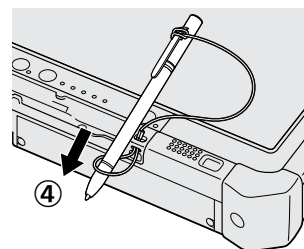
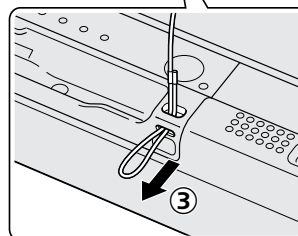
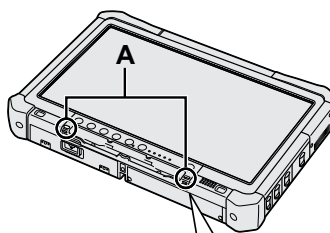
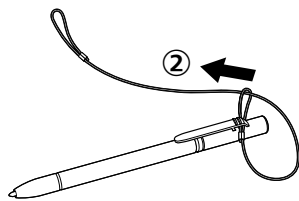
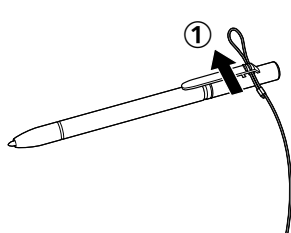

Primeira operação

■ Preparação

① Verifique e identifique os acessórios fornecidos.

Se não encontrar os acessórios descritos, entre em contato com o Suporte Técnico da Panasonic.

• **Adaptador de CA** 1

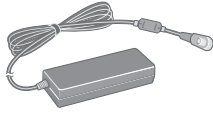

No. do modelo: CF-AA5713A

• **Cabo de CA**1



• **Pacote de bateria** 1

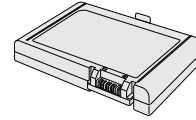

No. do modelo: CF-VZSU73U/CF-VZSU73SP

• **Pano macio** 1



• **Caneta**1

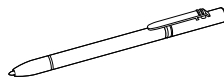

Alguns modelos podem vir acompanhados de uma caneta diferente da exibida acima.

• **Alça**..... 1

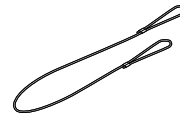

Alguns modelos podem vir acompanhados de uma alça segurança, ou de um alça de segurança diferente da exibido acima.

(→ Reference Manual “Screen Input Operation”)

• **Precauções de Segurança / Informações Regulatórias** 1

• **Dependendo do modelo, os itens a seguir são fornecidos.**

INSTRUÇÕES DE OPERAÇÃO (CD-ROM) 1

② Leia o ACORDO DE LICENÇA DE USO LIMITADO antes de abrir o selo da embalagem do computador (→ página 25).

■ Colocação do pacote de bateria

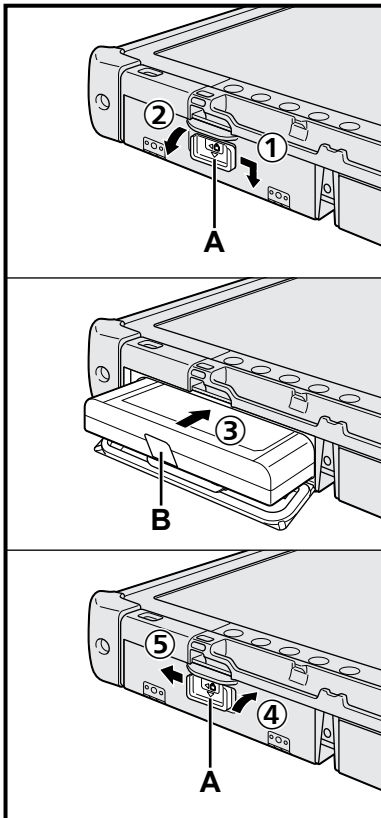

① Deslize a trava (A) na direção da seta.

② Abra a tampa.

③ Insira o pacote de bateria até ele se encaixar firmemente no conector.

④ Empurre a tampa até ela fazer um clique.

⑤ Deslize a trava (A) na direção da seta.

■ Para remover o pacote de bateria

Na etapa ③ acima, puxe a lingüeta (B) do pacote de bateria.

■ CUIDADO

● Verifique se a trava está bem presa. Do contrário, o pacote de bateria poderá cair quando você transportar o computador.

■ NOTA

- Note que o computador consome eletricidade mesmo quando a energia do computador está desligada. Se a bateria estiver totalmente carregada, ela descarregará totalmente nos seguintes períodos de tempo:
 - Quando a energia está desligada: aprox. 9 semanas
 - Em suspensão: aprox. 4 dias
 - Em hibernação: aprox. 8 dias
- Quando o plugue DC não estiver conectado ao computador, desconecte o cabo CA da tomada CA na parede. Energia é consumida por simplesmente deixar o adaptador CA ligado na tomada.

Primeira operação

Como iniciar

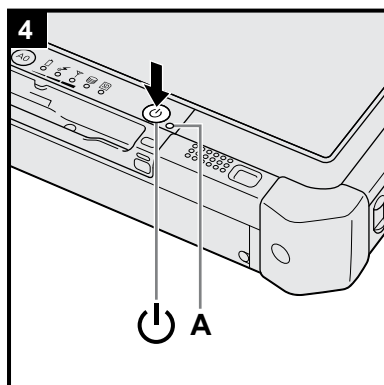
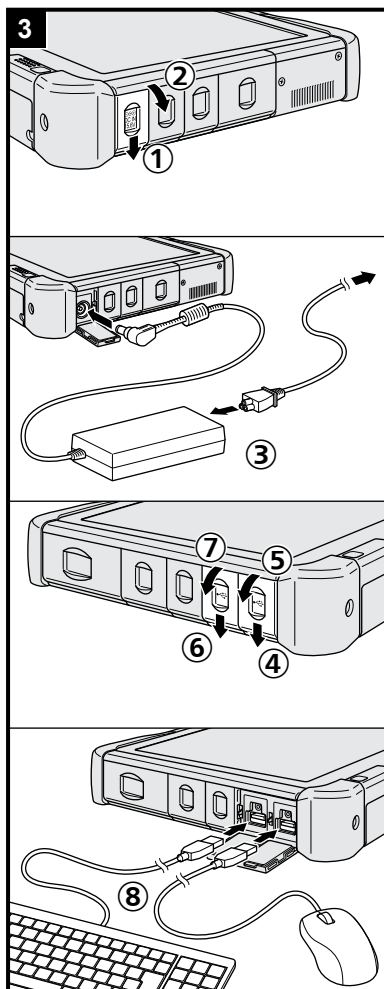

1 Colocação do pacote de bateria (→ página 7).

- Não toque nos terminais do pacote de bateria e do computador. Isso pode sujar ou danificar os terminais e causar o mau funcionamento do pacote de bateria e do computador.
- Coloque a tampa antes de usar.

2 Como prender a caneta ao computador (→ página 6).

3 Conecte o computador em uma tomada e conecte o teclado externo e o mouse nas portas USB.

- ① Deslize a trava na direção da seta.
- ② Abra a tampa.
- ③ Conecte o adaptador de CA.
A bateria começa a carregar automaticamente.
- ④ Deslize a trava de uma das três portas USB na direção da seta.
- ⑤ Abra a tampa.
- ⑥ Deslize a trava de outra porta USB na direção da seta.
- ⑦ Abra a tampa.
- ⑧ Conecte o teclado externo e o mouse às portas USB.

CUIDADO

- Não desconecte o adaptador de CA e não coloque o interruptor de comunicação sem fio na posição ligado até o procedimento da primeira operação estar concluído.
- Quando usar o computador pela primeira vez, não conecte dispositivos periféricos (inclusive o cabo LAN), exceto o pacote de bateria, o adaptador de CA, teclado externo e mouse.
- **Manuseio do adaptador de CA**
 - Problemas como quedas repentinas de voltagem podem acontecer durante trovoadas e relâmpagos. Já que isso pode afetar o computador, uma fonte de alimentação contínua (UPS) é altamente recomendada, a menos que esteja funcionando apenas utilizando o pacote de bateria.

4 Ligue o computador.

- ① Certifique-se de que o botão da rede sem fio (→ página 5) está DESLIGADO.
- ② Pressione e segure o interruptor de energia até o indicador de energia (A) acender.

CUIDADO

- Não pressione o interruptor de energia repetidamente.
- O computador terá o desligamento forçado se você mantiver pressionado o interruptor de energia por 4 segundos ou mais.
- Nenhuma mudança na configuração padrão do Setup Utility deve ser executada até o procedimento da primeira operação estar concluído.

Windows 7

5 Selecione idioma e OS (32 bits ou 64 bits).

CUIDADO

- Selecione o idioma corretamente, pois ele não poderá ser alterado posteriormente. Se você definir o idioma errado, será necessário reinstalar o Windows.

NOTA

- Você pode operar com os Botões Tablet. Siga as instruções exibidas na tela.
 - ① Selecione idioma e OS (32bit ou 64bit) e clique em [OK].
A configuração de idioma iniciará ao clicar [OK] na tela de confirmação. Você pode voltar à tela “Select Language” clicando em [Cancel].
A configuração de idioma e OS será concluída em cerca de 15 minutos.
 - ② Quando a tela de término for exibida, clique em [OK] para desligar o computador.

6 Instale o Windows.

Windows 8.1

Selecione o idioma e toque em [Avançar].

Windows 7

Ligue o computador.

Siga as instruções na tela.

- Não toque no teclado sensível ao toque, não toque na tela sensível ao toque, teclado externo ou mouse externo e aguarde até que indicador de unidade  desativar.
- Após o computador ser ligado, a tela permanece preta ou sem alteração por algum tempo. Isso não significa um funcionamento defeituoso. Aguarde um momento até aparecer a tela de configuração do Windows.
- Durante a instalação do Windows, use a tela de toque sensível, mouse externo, teclado externo, e clique para mover o cursor e clicar em um item.
- A instalação do Windows levará aproximadamente **Windows 8.1** 5 / **Windows 7** 20 minutos.
Prossiga para o próximo passo, confirmando cada mensagem na tela.
- Você pode configurar a rede sem fio após a conclusão da instalação do Windows.
Windows 8.1 Se “Conectar-se à Internet” for exibido, selecione “Ignorar esta etapa”
Windows 7 Pode ser que a tela “Ingressar em uma Rede Sem Fio” não apareça.
- **Windows 8.1** Verifique o fuso horário, a data e a hora.

CUIDADO

- Aguarde até o indicador de unidade  desativar.
- Você poderá mudar o nome, senha, imagem e configuração de segurança após a instalação do Windows.
- Use caracteres padrão para o nome do computador: números de 0 a 9, letras de A a Z maiúsculas e minúsculas e o caractere hífen (-). Se aparecer a mensagem de erro “O nome do computador não é válido”, verifique se caracteres diferentes dos mencionados acima não foram inseridos. Se a mensagem de erro permanecer na tela, defina o modo de entrada de tecla para Inglês (“EN”) e insira os caracteres.
- Não utilize as seguintes palavras em nome de usuário: CON, PRN, AUX, CLOCK\$, NUL, COM1 a COM9, LPT1 a LPT9, @, &, espaço. Especificamente, se criar um nome de usuário (nome de conta) que inclui “@”, uma senha será solicitada na tela de logon, mesmo que nenhuma senha tenha sido definida. Se você tentar **Windows 8.1** entrar / **Windows 7** fazer logon sem digitar uma senha, “Nome de usuário ou senha incorretos.” poderá aparecer e você não poderá **Windows 8.1** entrar / **Windows 7** fazer logon no Windows (→ página 22).

- O papel de parede para o primeiro usuário que fizer login já foi definido em “6 Instale o Windows.”.
Ao usar este computador sob a luz do sol, a visualização da tela pode ser melhorada mudando o papel de parede para o fundo branco.
 - ① Dê um toque demorado na área de trabalho e toque em [Personalizar] - [Tela de Fundo da Área de Trabalho].
 - ② Selecione [Cores Sólidas] em [Local da imagem].
 - ③ Selecione o papel de parede branco e toque em [Salvar alterações].

7 Crie o disco de recuperação.

O disco de recuperação permite instalar o sistema operacional e restaurar a condição de fábrica caso, por exemplo, a partição de recuperação do HD esteja danificada. Recomendamos criar um disco de recuperação antes de começar a usar o computador.

Consulte →  *Reference Manual* “Recovery Disc Creation Utility” para obter informações sobre a criação do disco.

NOTA

● PC Information Viewer

Este computador grava periodicamente as informações de gerenciamento no disco rígido, etc. O volume máximo de dados para cada gravação é de 1024 bytes. Estas informações são usadas somente para estimar a causa quando o disco rígido trava por qualquer motivo. Elas jamais são mandadas para fora via rede nem usadas para quaisquer outros propósitos exceto para o propósito descrito acima.

Para desabilitar esta função, marque [Desative a função de salvamento automático para o histórico de gerenciamento de informações] em [Estado do Disco Rígido] de Visualizador de Informações do PC e toque em [OK]. Depois siga as instruções na tela.

(→  *Reference Manual* “Checking the Computer’s Usage Status”)

● Windows 8.1

Nas configurações padrão, um ícone de atalho para o idioma coreano encontra-se na Área de Trabalho. Você pode excluir o ícone caso não seja necessário.

● Windows 7

Se a partição de recuperação for excluída, não será possível criar Recovery Disc(s).

■ Antes de usar a função sem fio

- ① Deslize o botão da função sem fio para a posição ON.

Windows 8.1

- ② Exiba os “botões” e toque em  - [Mudar configurações do computador] - [Rede] - [Modo avião].
[Ligar] o [Modo avião] e depois;
[Desligar] o [Wi-Fi] (para LAN sem fio).
[Desligar] a [Banda larga móvel] (para WAN sem fio).
[Desligar] o [GPS] (para WAN sem fio).
[Desligar] o [Bluetooth] (para Bluetooth).

■ Mudar a estrutura de partição

Você pode reduzir uma parte de uma partição existente para criar espaço em disco não alocado, a partir do qual poderá criar uma nova partição. Na configuração padrão, é possível usar apenas uma partição única.

① Windows 8.1

1. Passe o dedo do meio da tela inicial até o topo e depois dê um toque demorado em [Meu Computador] em “Sistema do Windows”.
2. Toque em [Gerenciar] na barra de aplicativos.

Windows 7

Toque em  (Iniciar) e depois dê um toque demorado em [Computador] e depois toque em [Gerenciar].

- Um usuário padrão precisa digitar uma senha de administrador.

- ② Toque em [Gerenciamento de Disco].
- ③ Dê um toque demorado na partição para Windows (unidade “c” na configuração padrão) e toque em [Diminuir Volume].
 - O tamanho da partição depende das especificações do computador.
- ④ Digite o tamanho em [Digite o espaço a diminuir em MB] e toque em [Diminuir].
 - Não é permitido digitar um número maior do que o tamanho exibido.
 - Para selecionar [Reinstalar o SO nas partições relacionadas.] ao instalar o SO (→ página 16), é necessário definir 70 GB ou mais em [Tamanho total após diminuir em MB].
- ⑤ Dê um toque demorado em [Não alocado] (o espaço diminuído no passo ④) e toque em [Novo Volume Simples].
- ⑥ Siga as instruções na tela para criar as configurações e toque em [Concluir].
Aguarde até a formatação ser concluída.

NOTA

- Você pode criar uma partição adicional usando espaço remanescente não alocado ou criando novo espaço não alocado.
- Para excluir uma partição, dê um toque demorado na partição e toque em [Excluir Volume] no passo ③.



■ Windows 8.1 Para selecionar o idioma

Para selecionar um idioma diferente do idioma selecionado durante a primeira operação, siga os passos abaixo.

- ① Passe o dedo do meio da tela inicial até o topo e depois toque em [Painel de Controle] em “Sistema do Windows”.
- ② Toque em [Relógio, Idioma e Região] - [Idioma] - [Adicionar um idioma].
- ③ Selecione um idioma e depois toque em [Adicionar].
Dependendo da região, pode haver dois ou mais idiomas disponíveis. Toque em [Abrir], selecione o idioma desejado e toque em [Adicionar].
- ④ Toque em [Opções] no idioma desejado.
- ⑤ Toque em [Tornar este o idioma principal].
- ⑥ Toque em [Fazer logoff agora].
- ⑦ Inicie uma sessão no Windows.

Ligando / desligando

Ligando

Pressione e segure o interruptor de energia  (→ página 4) até o indicador de energia  (→ página 4) acender.

OBSERVAÇÃO

- Não pressione o interruptor de energia repetidamente.
- O computador terá o desligamento forçado se você mantiver pressionado o interruptor de energia por quatro segundos ou mais.
- Ao desligar o computador, aguarde dez segundos ou mais para ligá-lo novamente.
- Não execute as operações a seguir até o indicador de unidade  desligar.
 - Conectar ou desconectar o adaptador de CA
 - Pressionar o interruptor de energia
 - Tocar nos botões do tablet, na tela ou no mouse externo
 - Ligar/desligar o botão da rede sem fio

Desligando

① Desligue o computador.

Windows 8.1

1. Exiba os “botões” e toque em .
2. Toque em [Liga/Desliga] - [Desligar].

Windows 7

Toque em  (Iniciar) - [Desligar].

OBSERVAÇÃO

● Windows 8.1

Para desligar o computador completamente, siga o procedimento abaixo.

- ① Exiba os “botões” e toque em  - [Mudar configurações do computador] - [Atualização e recuperação] - [Recuperação].
- ② Toque em [Reiniciar agora] em “Inicialização avançada”.
- ③ Toque em [Desligar o computador].

Precauções ao iniciar/desligar

- Não faça o seguinte
 - Conectar ou desconectar o adaptador de CA
 - Pressionar o interruptor de energia
 - Tocar nos botões do tablet, na tela ou no mouse externo
 - Ligar/desligar o botão da rede sem fio

OBSERVAÇÃO

- Para economizar energia, os métodos a seguir são configurados na hora da compra.
 - A tela desliga automaticamente após:
 - 10 minutos (quando o adaptador de CA for conectado) de inatividade
 - 5 minutos (quando a bateria estiver sendo usada) de inatividade
 - O computador entra automaticamente em suspensão^{*1} após:
 - 20 minutos (quando o adaptador de CA for conectado) de inatividade
 - 15 minutos (quando a bateria estiver sendo usada) de inatividade

^{*1} Consulte  *Reference Manual* “Sleep or Hibernation Functions” sobre retomar a partir do modo suspensão.

Manuseio e manutenção

Ambiente operacional

- Coloque o computador sobre uma superfície plana e estável, não sujeita a impactos, vibração e perigo de queda. Não coloque o computador em pé ou virado para baixo. Se o computador for exposto a um impacto extremamente forte, ele poderá ficar inoperável.
 - Temperatura: Operação: -10 °C a 50 °C (IEC60068-2-1, 2)^{*1}
 Armazenamento: -20 °C a 60 °C
 - Umidade: Operação: 30 % a 85 % UR (Sem condensação)
 Armazenamento: 30 % a 85 % UR (Sem condensação)
- Mesmo dentro da faixa de temperatura/umidade acima, o funcionamento por tempo prolongado em ambientes extremos, perto de fumaça ou em lugares onde se usa óleo ou onde há muito pó causará o deterioro do produto, reduzindo sua vida útil.
- ^{*1} Não exponha a pele a este produto ao usá-lo em ambiente quente ou frio. (→ “Precauções de Segurança / Informações Regulatórias”)
- Se o computador estiver molhado em temperaturas de 0 °C ou abaixo, poderão ocorrer danos por congelamento. Seque bem o computador nestas temperaturas.
- Não coloque o computador nas áreas a seguir, pois ele poderá ficar danificado.
 - Perto de equipamento eletrônico. Pode ocorrer ruído ou distorção de imagem.
 - Em temperatura extremamente alta ou baixa.
 - Já que o computador pode esquentar durante a operação, mantenha-o longe de itens sensíveis ao calor.

Cuidados de manuseio

Este computador foi projetado para minimizar o choque em peças como o LCD e a unidade de disco rígido e é equipado com um teclado à prova de respingos, mas nenhuma garantia é fornecida para problemas causados por choque. Seja extremamente cuidadoso ao manusear o computador.

- Quando carregar o computador:
 - Desligue o computador.
 - Remova todos os dispositivos externos, cabos, ExpressCard e outros objetos protuberantes.
 - Não deixe cair ou bata o computador contra objetos sólidos.
 - Não pegue pela parte do monitor.
- Quando embarcar em um avião, leve o computador consigo e nunca o coloque na bagagem despachada. Quando usar o computador no avião, siga as instruções da companhia aérea.
- Quando carregar uma bateria reserva, coloque-a em um saco plástico para proteger seus terminais.
- Use somente a caneta inclusa para tocar na tela sensível ao toque. Não coloque nenhum objeto em sua superfície e não pressione com força usando objetos duros ou de ponta afiada que possam deixar marcas (ex: unhas, lápis e canetas esferográficas).
- Não utilize a tela sensível ao toque se houver poeira ou sujeira (ex: oleosidade) na tela. Do contrário, partículas na tela ou na caneta podem riscar a superfície da tela ou obstruir a operação da caneta.
- Use a caneta somente para tocar na tela. O uso para qualquer outra finalidade pode danificar a caneta e resultar em riscos na tela.

■ Quando usar dispositivos periféricos

Siga estas instruções e o Reference Manual para evitar danos aos dispositivos. Leia com atenção os manuais de instrução dos dispositivos periféricos.

- Use os dispositivos periféricos de acordo com as especificações do computador.
- Ligue os conectores na direção correta.
- Se for difícil inserir, não tente com força, mas verifique o formato, a direção e o alinhamento dos pinos do conector, etc.
- Se estiverem incluídos parafusos, aperte-os com firmeza.
- Remova os cabos quando carregar o computador. Não puxe os cabos com força.

■ Prevenir o uso não autorizado de seu computador via LAN sem fio/Bluetooth/WAN sem fio

<Somente para o modelo com LAN sem fio/Bluetooth/WAN sem fio>

- Antes de usar LAN sem fio/Bluetooth/WAN sem fio, faça os ajustes de segurança apropriados tais como encriptação de dados.

Manuseio e manutenção

■ Recalibragem da Bateria

- A recalibragem da bateria pode levar um tempo considerável, devido à grande capacidade da bateria. Isso não significa um funcionamento defeituoso.

<Quando realizar a “Recalibragem da bateria” após encerrar o Windows>

- Carga completa: Aproximadamente 2,0 horas (Modo de Temperatura Normal)
Aproximadamente 3,5 horas (Modo de Alta Temperatura)
- Descarregamento completo: Aproximadamente 3,0 a 4,5 horas (Modo de Temperatura Normal)
Aproximadamente 2,0 a 4,0 horas (Modo de Alta Temperatura)

Quando realizar a “Recalibragem da bateria” sem encerrar o Windows, pode demorar mais tempo para carregar/descarregar.

■ PC-Diagnostic Utility

Quando você iniciar o PC-Diagnostic Utility sem conectar o teclado externo e o mouse externo, desligue o computador ao pressionar e manter pressionado o interruptor de energia. Em seguida, conecte o teclado externo e o mouse externo ao computador e reinicie o PC-Diagnostic Utility.

Manutenção

Para limpar o painel LCD

Use o pano macio fornecido com o computador. (Para mais informações, consulte o “Suggestions About Cleaning the LCD Surface”. →  *Reference Manual* “Screen Input Operation”)

Para limpar áreas que não sejam o painel LCD

Limpe com um pano macio seco, como gaze por exemplo. Quando usar detergente, molhe um pano macio em detergente solúvel em água e torça-o completamente.

CUIDADO

- Não use benzeno, diluidor ou álcool já que isso pode afetar desfavoravelmente a superfície, causando descoloração, etc. Não use detergentes domésticos e cosméticos disponíveis no mercado, pois podem conter componentes prejudiciais à superfície.
- Não aplique água ou detergente diretamente no computador, já que o líquido pode entrar no computador e causar mau funcionamento ou danos.

Instalação do software

A instalação do software retornará o computador para a condição padrão. Ao instalar o software, os dados do disco rígido serão apagados.

Faça o backup de dados importantes em outra mídia ou disco rígido externo antes da instalação.

PRECAUÇÃO

- Se a partição de recuperação for excluída, não será possível realizar a recuperação do disco rígido (memória flash).

Para verificar a partição de recuperação, siga os passos abaixo.

① Windows 8.1

1. Passe o dedo do meio da tela inicial até o topo e depois dê um toque demorado em [Meu Computador] em “Sistema do Windows”.
2. Toque em [Gerenciar] na barra de aplicativos.

Windows 7

Toque em  (Iniciar) e depois dê um toque demorado em [Computador] e depois toque em [Gerenciar].

- Um usuário padrão precisa digitar uma senha de administrador.

② Toque em [Gerenciamento de Disco].

■ Remover tudo e reinstalar o Windows

Preparação

- Conecte o teclado externo e o mouse.
- Remova todos os periféricos.
- Conecte o adaptador de CA e não o remova até que a instalação esteja concluída.

Windows 8.1

1 Execute “Remover tudo e reinstalar o Windows”.

- ① Exiba os “botões” e toque em  - [Mudar configurações do computador] - [Atualização e recuperação] - [Recuperação].
- ② Toque em [Introdução] em “Remover tudo e reinstalar o Windows”.
- ③ Toque em [Avançar].
- ④ Selecione a opção.
 - Apenas remover meus arquivos
Reinstale o Windows em alguns minutos (aproximadamente 20 minutos).
 - Limpar a unidade
Ao limpar completamente, os arquivos excluídos não podem ser recuperados facilmente e o nível de segurança será aumentado. O processamento será mais longo (aproximadamente 140 minutos).
Siga as instruções na tela.
Após a reinstalação, o computador será reiniciado.
- Não interrompa a instalação, por exemplo, desligando o computador ou realizando outra operação. Do contrário, a instalação poderá ficar indisponível, pois o Windows não conseguirá iniciar ou dados poderão ser corrompidos.

2 Realize a “Primeira operação”, a partir da etapa 6, “Instale o Windows” (→ página 9).

OBSERVAÇÃO

- A data, a hora e o fuso horário podem não estar corretos. Configure-os corretamente.

3 Execute a atualização do Windows.

4 <Somente para o modelo com TPM> Limpe TPM.

- ① Passe o dedo do meio da tela inicial até o topo.
- ② Toque em [Executar] em “Sistema do Windows”, digite [tpm.msc] e toque em [OK].
- ③ Toque em [Limpar TPM...] em “Ações” no canto direito da tela “Gerenciamento do TPM no Computador Local”.
- ④ Toque em [Reiniciar] na tela “Gerenciar o hardware de segurança do TPM”.
O computador reiniciará.
- ⑤ Quando a mensagem “TPM configuration change was requested to ...” for exibida, pressione **F12**.
- ⑥ Toque no bloco Desktop e, quando a mensagem “O TPM está pronto” aparecer, clique em [Fechar].

Instalação do software

■ Recuperação do disco rígido (memória flash)

Você pode reinstalar o sistema operacional que veio pré-instalado no momento da compra (Windows 8.1 ou Windows 7).

PRECAUÇÃO

- Se a partição de recuperação for excluída, não será possível realizar a recuperação do disco rígido (memória flash).

Preparação

- Conecte o teclado externo e o mouse.
- Remova todos os periféricos.
- Conecte o adaptador de CA e não o remova até que a instalação esteja concluída.

Windows 8.1 Se a reinstalação usando o método descrito em “Remover tudo e reinstalar o Windows” acima não for bem-sucedida, siga os passos abaixo.

1 Inicie o Setup Utility.

Windows 8.1

- ① Exiba os “botões” e toque em  - [Mudar configurações do computador] - [Atualização e recuperação] - [Recuperação].
- ② Toque em [Reiniciar agora] em “Inicialização avançada”.
- ③ Toque em [Solução de Problemas] - [Opções Avançadas] - [Configurações de Firmware UEFI] - [Reiniciar].

Windows 7

Toque em [Click for Enter Setup], que aparece no canto superior esquerdo da tela enquanto a tela de inicialização [Panasonic] é exibida.

- Se a tela de inicialização [Panasonic] não for exibida logo após o computador iniciar, pressione  repetidas vezes até que a tela do Setup Utility seja exibida.
- Se for solicitada uma senha, digite a senha de supervisor.

2 Anote todo o conteúdo de Setup Utility e dê um toque duplo em [Load Default Values].

Na mensagem de confirmação, selecione [Yes] e pressione **Enter**.

3 Verifique a configuração [UEFI Boot] do Setup Utility.

[UEFI Boot] deve ser configurado da seguinte maneira.

No Windows 8.1: [Enabled]

No Windows 7: [Disabled]

4 Toque em [Exit] e dê um toque duplo em [Save Values and Reboot].

Na mensagem de confirmação, selecione [Yes] e pressione **Enter**.

O computador reiniciará.

5 Toque no canto superior esquerdo enquanto a tela de inicialização [Panasonic] é exibida.

O Setup Utility iniciará.

- Se for solicitada uma senha, digite a senha de supervisor.

6 Touch [Exit] and double-touch [Recovery Partition].

7 Windows 8.1

Clique em [Next] e depois em [YES].

Windows 7

Clique em [Reinstall Windows] e depois em [Next].

8 Na tela do Acordo de Licença, clique em [Yes, I agree to the provisions above and wish to continue!] e depois clique em [Next].

9 Clique em [Next].

Se a opção for exibida, selecione a configuração e clique em [Next].

- [Reinstall Windows to the System Disk to factory default.]
Selecione esta opção quando desejar instalar o Windows como o padrão de fábrica. Após a reinstalação você poderá criar uma nova partição. Para saber como criar uma nova partição, consulte “Mudar a estrutura da partição” (→ página 11).
- [Reinstall to the OS related partitions.]¹
Selecione esta opção quando o disco rígido já tiver sido dividido em várias partições e você desejar manter a estrutura de partições. Para saber como criar uma nova partição, consulte “Mudar a estrutura da partição” (→ página 11).

¹ Isso não aparecerá se o Windows não puder ser instalado na partição que contém arquivos de inicialização e a área utilizável pelo Windows.

10 Windows 7 Na mensagem de confirmação, clique em [YES].

- 11** **Windows 7**
Selecione o idioma e o tipo de sistema (32bit ou 64bit) e depois clique em [OK].
 Na mensagem de confirmação, clique em [OK].
 Para cancelar o procedimento de recuperação, clique em [CANCEL] e depois no símbolo  que é exibido no canto superior direito da tela.
- 12** **Na mensagem de confirmação, clique em [YES].**
 A instalação iniciará de acordo com as instruções na tela. (Isso levará aproximadamente 20 minutos.)
- Não interrompa a instalação, por exemplo, desligando o computador ou realizando outra operação.
 Do contrário, a instalação poderá ficar indisponível, pois o Windows não conseguirá iniciar ou dados poderão ser corrompidos.
- 13** **Quando a tela de término for exibida, clique em [OK] para desligar o computador.**
- 14** **Ligue o computador.**
- Se for solicitada uma senha, digite a senha de supervisor.
- 15** **Realize a “Primeira operação”, a partir da etapa 6, “Instale o Windows” (→ página 9).**

OBSERVAÇÃO

- **Windows 8.1** A data, a hora e o fuso horário podem não estar corretos. Configure-os corretamente.

- 16** **Inicie o Setup Utility e altere as configurações conforme necessário.**
- 17** **Execute a atualização do Windows.**
- 18** **Windows 8.1** <Somente para o modelo com TPM> Limpe TPM (→ página 15).

■ Utilização do Recovery Disc

Use o Recovery Disc nas condições abaixo.

- Você esqueceu a senha de administrador.
- A instalação não foi concluída. A partição de recuperação do disco rígido (unidade de memória flash) pode estar com um problema.
- A partição de recuperação foi excluída.
- **Windows 7** <Apenas para o modelo downgrade com Windows 7>
 Para alterar o sistema operacional do Windows 7 para o Windows 8.1 ou vice versa.

OBSERVAÇÃO

- **Windows 7** Para mudar o OS de 32 bits para 64 bits ou vice-versa, instale o SO usando a partição de recuperação. Sendo assim, a partição de recuperação ainda deve estar presente no disco rígido para que seja possível realizar a operação.

Preparação

- Prepare os seguintes itens:
 - Recovery Disc (→  *Reference Manual* “Recovery Disc Creation Utility”)
 - Unidade de DVD USB (opcional) (consulte os catálogos recentes e outras fontes de informações sobre os produtos disponíveis)
- Conecte o teclado externo e o mouse.
- Remova todos os periféricos (exceto a unidade de DVD USB).
- Conecte o adaptador de CA e não o remova até que a instalação esteja concluída.

Instalação do software

1 Conecte a unidade de DVD à porta USB.

2 Inicie o Setup Utility.

Windows 8.1

- Exiba os “botões” e toque em  - [Mudar configurações do computador] - [Atualização e recuperação] - [Recuperação].
- Toque em [Reiniciar agora] em “Inicialização avançada”.
- Toque em [Solução de Problemas] - [Opções Avançadas] - [Configurações de Firmware UEFI] - [Reiniciar].

Windows 7

Toque em [Click for Enter Setup], que aparece no canto superior esquerdo da tela enquanto a tela de inicialização [Panasonic] é exibida.

- Se a tela de inicialização [Panasonic] não for exibida logo após o computador iniciar, pressione  repetidas vezes até que a tela do Setup Utility seja exibida.
- Se for solicitada uma senha, digite a senha de supervisor.

3 Anote todo o conteúdo de Setup Utility, toque em [Exit] e depois dê um toque duplo em [Load Default Values].

Na mensagem de confirmação, selecione [Yes] e pressione **Enter**.

4 Verifique a configuração [UEFI Boot] do Setup Utility.

[UEFI Boot] deve ser configurado da seguinte maneira.

Se o disco de recuperação para Windows 8.1 for usado: [Enabled]

Se o disco de recuperação para Windows 7 for usado: [Disabled]

5 Coloque o Recovery Disc na unidade de DVD.

6 Toque em [Exit] e dê um toque duplo em [Save Values and Reboot].

Na mensagem de confirmação, selecione [Yes] e pressione **Enter**.

O computador reiniciará.

7 Toque no canto superior esquerdo enquanto a tela de inicialização [Panasonic] é exibida.

O Setup Utility iniciará.

- Se for solicitada uma senha, digite a senha de supervisor.

8 Toque em [Exit] e depois dê um toque duplo na unidade de DVD em [Boot Override].

O computador reiniciará.

9 Clique em [Reinstall Windows] e depois em [Next].

10 **Windows 8.1** Na mensagem de confirmação, clique em [YES].

11 Na tela do Acordo de Licença, clique em [Yes, I agree to the provisions above and wish to continue!] e depois clique em [Next].

12 **Windows 7**

Clique em [Next].

Se a opção for exibida, selecione a configuração e clique em [Next].

- [Reinstale a partição de recuperação do HDD.]

Método de recuperação padrão.

É possível realizar a recuperação a partir da partição de recuperação.

- [Reinstall without HDD recovery partition.]

Aumente o tamanho utilizável do HDD.

NÃO é possível realizar a recuperação a partir da partição de recuperação.

Quando esta opção está selecionada, não é mais possível criar Recovery Disc(s) após a operação de recuperação.

PRECAUÇÃO

- Selecione o item acima corretamente, pois ele não poderá ser alterado posteriormente.

13 Clique em [Avançar].

Se a opção for exibida, selecione a configuração e clique em [Next].

- [Reinstall Windows to the System Disk to factory default.]
Selecione esta opção quando desejar instalar o Windows como o padrão de fábrica. Após a reinstalação você poderá criar uma nova partição. Para saber como criar uma nova partição, consulte “Mudar a estrutura da partição” (→ página 11).
- [Reinstall to the OS related partitions.]²
Selecione esta opção quando o disco rígido já tiver sido dividido em várias partições. Para saber como criar uma nova partição, consulte “Mudar a estrutura da partição” (→ página 11).
Você pode manter a estrutura da partição.
² Isso não aparecerá se [Reinstall without HDD recovery partition.] estiver selecionado ou se o Windows não puder ser instalado na partição que contém arquivos de inicialização e na área utilizável pelo Windows.

14 Na mensagem de confirmação, clique em [YES].**15 Windows 7****Selecione o idioma e o tipo de sistema (32bit ou 64bit) e depois clique em [OK].**

Na mensagem de confirmação, clique em [OK].

Para cancelar o procedimento de recuperação, clique em [CANCEL] e depois no símbolo  que é exibido no canto superior direito da tela.

Windows 8.1 / Windows 7

A instalação iniciará de acordo com as instruções na tela. (Isso levará aproximadamente de 30 a 45 minutos. O processo poderá demorar mais dependendo do tipo da unidade de DVD usada.)

- Não interrompa a instalação, por exemplo, desligando o computador.
Do contrário, a instalação poderá ficar indisponível, pois o Windows não conseguirá iniciar ou dados poderão ser corrompidos.

16 Quando a tela de término for exibida, remova o Recovery Disc, a unidade de DVD e depois clique em [OK].

Siga as instruções na tela.

Alguns modelos podem demorar aproximadamente 40 minutos.

17 Realize a “Primeira operação”, a partir da etapa 6, “Instale o Windows” (→ página 9).**OBSERVAÇÃO**

- **Windows 8.1** A data, a hora e o fuso horário podem não estar corretos. Configure-os corretamente.

18 Inicie o Setup Utility e altere as configurações conforme necessário.**19 Execute a atualização do Windows.****20 Windows 8.1 <Somente para o modelo com TPM> Limpe TPM (→ página 15).**





Resolução de problemas (Básica)

Siga as instruções abaixo quando tiver ocorrido um problema. Há também um guia de resolução de problemas avançado no “Reference Manual”. Para problema de software, consulte o manual de instruções do software. Se o problema persistir, entre em contato com o Suporte Técnico da Panasonic. Também é possível verificar o status do computador no PC Information Viewer (→  Reference Manual “Checking the Computer’s Usage Status”).

■ Inicialização



<p>Não é possível inicializar. O indicador de energia ou da bateria não está aceso.</p>	<ul style="list-style-type: none"> ● Conecte o adaptador de CA. ● Insira uma bateria completamente carregada. ● Remova o pacote de bateria e o adaptador de CA e depois conecte-os novamente. ● Mesmo que o adaptador de CA e o pacote de bateria estejam conectados corretamente, se o indicador de bateria não estiver aceso a proteção do adaptador de CA poderá estar em funcionamento. Desconecte o cabo de CA, aguarde três minutos ou mais e reconecte-o. ● Se um dispositivo estiver conectado à porta USB, desconecte o dispositivo ou ajuste [USB Port] ou [Legacy USB Support] para [Disabled] no menu [Advanced] do Setup Utility. ● Se um dispositivo estiver conectado no slot para ExpressCard, desconecte o dispositivo ou ajuste [ExpressCard Slot] para [Disabled] no menu [Advanced] do Setup Utility. ● Verifique a configuração [UEFI Boot] do Setup Utility. [UEFI Boot] deve ser definido para Windows 8.1 [Enabled] / Windows 7 [Disabled].
<p>A alimentação está ligada, mas aparece “Warming up the system”.</p>	<ul style="list-style-type: none"> ● O computador está se aquecendo antes da inicialização. Aguarde a inicialização do computador (leva até 30 minutos). Se aparecer “Cannot warm up the system”, o computador falhou no aquecimento e não inicializa. Neste caso, desligue o computador, deixe-o em um ambiente com temperatura de no mínimo 5 °C por cerca de uma hora e depois ligue-o novamente.
<p>Não é possível ligar o computador. O computador não retoma da suspensão. (O indicador de energia pisca rapidamente em verde.)</p>	<ul style="list-style-type: none"> ● Deixe-o em um ambiente com temperatura de no mínimo 5 °C por cerca de uma hora e depois ligue-o novamente.
<p>Após adicionar ou trocar o módulo de RAM, a energia está ligada mas nada aparece na tela.</p>	<ul style="list-style-type: none"> ● Desligue o computador e remova o módulo de RAM, depois confirme se o módulo de RAM está em conformidade com a especificação. Quando o módulo de RAM estiver em conformidade com a especificação, instale-o novamente.
<p>Leva algum tempo até o indicador de energia acender.</p>	<ul style="list-style-type: none"> ● Se o interruptor de energia for pressionado imediatamente após o pacote de bateria ser instalado no computador e enquanto o adaptador de CA não estiver conectado, poderá levar cerca de cinco segundos até a luz do indicador de energia acender e o computador ligar. Isto ocorre porque o computador verifica a carga restante na bateria; não é sinal de defeito.
<p>A senha foi esquecida.</p>	<ul style="list-style-type: none"> ● Senha de supervisor ou de usuário: Entre em contato com o Suporte Técnico da Panasonic. ● Senha de administrador: <ul style="list-style-type: none"> • Se tiver um disco de redefinição de senha, a senha de administrador pode ser refeita. Coloque o disco e insira uma senha errada, depois siga as instruções na tela e determine uma nova senha. • Se não tiver um disco de redefinição de senha, reinstale (→ página 15) e configure o Windows, depois defina uma nova senha.
<p>“Remove disks or other media. Press any key to restart” ou mensagem similar é exibida.</p>	<ul style="list-style-type: none"> ● Há um disquete na unidade ou uma memória USB está conectada e não contém informações de inicialização de sistema. Remova o disquete e memória USB, conecte o teclado externo e, em seguida, pressione qualquer tecla. ● Se um dispositivo estiver conectado à porta USB, desconecte o dispositivo ou ajuste [USB Port] ou [Legacy USB Support] para [Disabled] no menu [Advanced] do Setup Utility. ● Se um dispositivo estiver conectado no para ExpressCard, desconecte o dispositivo ou ajuste [ExpressCard Slot] para [Disabled] no menu [Advanced] do Setup Utility. ● <Somente para o modelo com slot para ExpressCard> Se o problema persistir após a remoção do disco, pode ser uma falha do disco rígido. Entre em contato com o Suporte Técnico da Panasonic.

■ Inicialização

<p>Inicialização e operação do Windows lenta.</p>	<ul style="list-style-type: none"> ● Execute o Setup Utility (→  <i>Reference Manual</i> “Setup Utility”) para restaurar as configurações do Setup Utility (menos as senhas) para os valores padrão. Inicie o Setup Utility e crie as configurações novamente. (Note que a velocidade de processamento depende do software do aplicativo, portanto este procedimento pode não tornar o Windows mais rápido.) ● Se tiver instalado um software residente após a compra, desligue a residência.
<p>A data e hora estão incorretas</p>	<ul style="list-style-type: none"> ● Faça as configurações corretas. <ol style="list-style-type: none"> ① Abra o Painel de Controle. <p>Windows 8.1</p> Passe o dedo do meio da tela inicial até o topo e toque em [Painel de Controle] em “Sistema do Windows”. <p>Windows 7</p> Toque em  (Iniciar) - [Painel de Controle]. ② Toque em [Relógio, Idioma e Região] - [Data e Hora]. ● Se o problema persistir, a bateria do relógio interno pode precisar ser substituída. Entre em contato com o Suporte Técnico da Panasonic. ● Quando o computador estiver conectado à LAN, verifique a data e a hora do servidor. ● O ano 2100 A.D. ou posterior não será reconhecido corretamente neste computador.
<p>A tela [Executing Battery Recalibration] aparece.</p>	<ul style="list-style-type: none"> ● Recalibração da bateria foi cancelada antes do Windows ser desligado pela última vez. Para iniciar o Windows, desligue o computador pelo interruptor de energia e, em seguida, ligue-o novamente.
<p>[Enter Password] não aparece após retomar da suspensão / hibernação.</p>	<ul style="list-style-type: none"> ● Selecione [Enabled] em [Password On Resume] no menu [Security] do Setup Utility (→  <i>Reference Manual</i> “Setup Utility”). ● A senha do Windows pode ser usada em vez da senha definida em Setup Utility. <ol style="list-style-type: none"> ① Insira uma senha. <p>Windows 8.1</p> 1. Exiba os “botões” e toque em  - [Mudar configurações do computador] - [Contas]. 2. Toque em [Opções de entrada] e depois em [Adicionar] em “Senha”. <p>Windows 7</p> 1. Toque em  (Iniciar) - [Painel de Controle]. 2. Toque em [Contas de Usuário e Segurança Familiar] - [Adicionar ou remover contas de usuário]. ② Configure da seguinte forma. <p>Windows 8.1</p> 1. Abra o Painel de Controle e toque em [Sistema e Segurança] - [Opções de Energia] - [Solicitar senha quando o computador ativar]. 2. Marque [Exigir senha]. <p>Windows 7</p> 1. Toque em [Painel de Controle] - [Sistema e Segurança] - [Opções de Energia] - [Solicitar senha quando o computador ativar] e marque [Solicitar senha].
<p>Não é possível retomar.</p>	<ul style="list-style-type: none"> ● Pode ocorrer um erro quando o computador entrar automaticamente no modo de espera, enquanto o protetor de tela estiver ativo. Neste caso, desligue o protetor de tela ou mude o padrão deste.

Resolução de problemas (Básica)

■ Inicialização

Outros problemas de inicialização.	<ul style="list-style-type: none">● Execute o Setup Utility (→  <i>Reference Manual</i> "Setup Utility") para restaurar as configurações do Setup Utility (menos as senhas) para os valores padrão. Inicie o Setup Utility e crie as configurações novamente.● Remova todos os dispositivos periféricos.● Verifique se há um erro de disco.<ol style="list-style-type: none">① Remova todos os dispositivos periféricos, inclusive monitor externo.② Windows 8.1 Passe o dedo do meio da tela inicial até o topo e depois dê um toque demorado em [Este PC] em "Sistema do Windows". Windows 7 Toque em  (Iniciar) - [Computador].③ Windows 8.1 Dê um toque demorado em [Windows (C:)] e depois toque em [Propriedades]. Windows 7 Dê um toque demorado em [Disco Local (C:)] e depois toque em [Propriedades].④ Windows 8.1 Toque em [Ferramentas] - [Verificar]. Windows 7 Toque em [Ferramentas] - [Verificar Agora...].<ul style="list-style-type: none">• Um usuário padrão precisa digitar uma senha de administrador.⑤ Siga as instruções na tela.● Windows 7 Conecte o teclado externo ao computador, inicie-o no Modo de Segurança e verifique os detalhes do erro. Quando desaparecer a tela de inicialização [Panasonic]^{*1} na inicialização, mantenha pressionado F8 até aparecer o menu de opções avançadas do Windows. Selecione o modo de segurança e pressione Enter. <p>^{*1} Quando a [Password on boot] está configurada para [Enabled] ou [Auto] no menu [Security] do Setup Utility, a mensagem de [Enter Password] é exibida depois que a tela de inicialização [Panasonic] desaparece. Logo após digitar a senha e pressionar Enter, mantenha pressionado F8.</p>
------------------------------------	--

■ Inserindo a senha

Impossível fazer logon no Windows. ("Nome de usuário ou senha incorretos." é exibido.)	<ul style="list-style-type: none">● O nome de usuário (nome da conta) incluiu uma "@".<ul style="list-style-type: none">- Caso exista outro nome de conta de usuário: Faça logon no Windows usando outro nome de conta de usuário e exclua o nome de conta que inclui "@". Depois crie um novo nome de conta.- Caso não exista outro nome de conta: Será necessário reinstalar o Windows (→ página 15).
--	--

■ Desligamento

O Windows não desliga.	<ul style="list-style-type: none">● Remova o dispositivo USB e o ExpressCard.● Aguarde um ou dois minutos. Isso não significa um funcionamento defeituoso.
------------------------	---

■ Monitor

Sem monitor.	<ul style="list-style-type: none">● <Somente para o modelo com porta VGA> O monitor externo está selecionado. Mude o destino da saída do monitor.● <Somente para o modelo com porta VGA> Ao usar um monitor externo,<ul style="list-style-type: none">• Verifique a conexão do cabo.• Ligue o monitor.• Verifique as configurações do monitor externo.● O monitor é desligado pela função de economia de energia. Para retomar, toque na tela.● O computador entrou em suspensão ou hibernação através da função de economia de energia. Para retomar, pressione o botão de ligar.
A tela está escura.	<ul style="list-style-type: none">● A tela pode ficar mais escura quando o adaptador de CA não está conectado. Ajuste o brilho usando o Dashboard for Panasonic PC. Conforme você aumenta o brilho, aumenta o consumo de bateria. É possível definir o brilho separadamente para quando o adaptador de CA estiver conectado, ou não.

■ Monitor

A tela está desordenada.	<ul style="list-style-type: none"> ● Alterar o número de cores de exibição e a resolução pode afetar a tela. Reinicie o computador. ● Conectar/desconectar um monitor externo pode afetar a tela. Reinicie o computador. ● Retomar da suspensão ou hibernação pode afetar a tela do monitor externo. Reinicie o computador.
<Somente para o modelo com porta VGA> Durante a exibição simultânea, uma das telas fica desordenada.	<ul style="list-style-type: none"> ● Ao usar a área de trabalho estendida, utilize as mesmas cores de exibição para o monitor externo e para o LCD. Se continuar a ter problemas, experimente alterar o monitor. <ol style="list-style-type: none"> ① Dê um toque demorado na área de trabalho e toque em [Propriedades de gráficos]. ● A exibição simultânea não pode ser utilizada até a inicialização do Windows estar concluída (durante Setup Utility, etc.).
<Somente para o modelo com porta VGA> O monitor externo não funciona normalmente.	<ul style="list-style-type: none"> ● Se o monitor externo não é compatível com a função de economia de energia, ele pode não funcionar normalmente quando o computador entrar no modo de economia de energia. Desligue o monitor externo.



■ Tela sensível ao toque

O cursor não funciona.	<ul style="list-style-type: none"> ● Ao usar o mouse externo, conecte-o corretamente. ● Reinicie o computador usando o teclado externo. ● Se o computador não responder aos comandos do teclado externo, leia “Sem resposta” (→ abaixo).
Não é possível dar entrada usando a tela sensível ao toque.	<ul style="list-style-type: none"> ● Defina [Touchscreen Mode] como [Auto] ou [Tablet Mode] no menu [Main] do Setup Utility.
Não é possível apontar a posição correta usando a caneta inclusa.	<ul style="list-style-type: none"> ● Faça a calibragem da tela sensível ao toque. (→  Reference Manual “Screen Input Operation”)

■ Documento na tela

Windows 7 O documento em formato PDF não é exibido.	<ul style="list-style-type: none"> ● Instale o Adobe Reader. <ol style="list-style-type: none"> ① Faça login no Windows como administrador. ② Toque em  (Iniciar) e digite “c:\util\reader\Pinstall.bat” em [Pesquisar programas e arquivos] e, em seguida, pressione Enter. ③ Atualize o Adobe Reader para a versão mais recente. Se o seu computador estiver conectado com a internet, inicie o Adobe Reader e toque em [Help] - [Check for Updates...].
---	---

■ Outros

Sem resposta.	<ul style="list-style-type: none"> ● Pressione o botão  para abrir o Gerenciador de Tarefas e feche o aplicativo de software que não está respondendo. ● Uma tela de entrada (ex: tela de entrada de senha na inicialização) pode estar escondida atrás de uma outra janela. Pressione Alt+Tab para verificar. ● Pressione o interruptor de energia por quatro segundos ou mais para desligar o computador e então pressione o interruptor de energia para ligá-lo. Se o programa do aplicativo não funcionar normalmente, desinstale e reinstale o programa. Para desinstalar, <ol style="list-style-type: none"> ① Abra o Painel de Controle. <ul style="list-style-type: none"> Windows 8.1 Passe o dedo do meio da tela inicial até o topo e depois toque em [Painel de Controle] em “Sistema do Windows”. Windows 7 Toque em  (Iniciar) - [Painel de Controle]. ② Toque em [Programas] - [Desinstalar um programa].
---------------	--

LIMITED USE LICENSE AGREEMENT

THE SOFTWARE PROGRAM(S) (“PROGRAMS”) FURNISHED WITH THIS PANASONIC PRODUCT (“PRODUCT”) ARE LICENSED ONLY TO THE END-USER (“YOU”), AND MAY BE USED BY YOU ONLY IN ACCORDANCE WITH THE LICENSE TERMS DESCRIBED BELOW. YOUR USE OF THE PROGRAMS SHALL BE CONCLUSIVELY DEEMED TO CONSTITUTE YOUR ACCEPTANCE OF THE TERMS OF THIS LICENSE.

Panasonic Corporation has developed or otherwise obtained the Programs and hereby licenses their use to you. You assume sole responsibility for the selection of the Product (including the associated Programs) to achieve your intended results, and for the installation, use and results obtained therefrom.

LICENSE

- A. Panasonic Corporation hereby grants you a personal, non-transferable and non-exclusive right and license to use the Programs in accordance with the terms and conditions stated in this Agreement. You acknowledge that you are receiving only a LIMITED LICENSE TO USE the Programs and related documentation and that you shall obtain no title, ownership nor any other rights in or to the Programs and related documentation nor in or to the algorithms, concepts, designs and ideas represented by or incorporated in the Programs and related documentation, all of which title, ownership and rights shall remain with Panasonic Corporation or its suppliers.
- B. You may use the Programs only on the single Product which was accompanied by the Programs.
- C. You and your employees and agents are required to protect the confidentiality of the Programs. You may not distribute or otherwise make the Programs or related documentation available to any third party, by time-sharing or otherwise, without the prior written consent of Panasonic Corporation.
- D. You may not copy or reproduce, or permit to be copied or reproduced, the Programs or related documentation for any purpose, except that you may make one (1) copy of the Programs for backup purposes only in support of your use of the Programs on the single Product which was accompanied by the Programs. You shall not modify, or attempt to modify, the Programs.
- E. You may transfer the Programs and license them to another party only in connection with your transfer of the single Product which was accompanied by the Programs to such other party. At the time of such a transfer, you must also transfer all copies, whether in printed or machine readable form, of every Program, and the related documentation, to the same party or destroy any such copies not so transferred.
- F. You may not remove any copyright, trademark or other notice or product identification from the Programs and you must reproduce and include any such notice or product identification on any copy of any Program.

YOU MAY NOT REVERSE ASSEMBLE, REVERSE COMPILE, OR MECHANICALLY OR ELECTRONICALLY TRACE THE PROGRAMS, OR ANY COPY THEREOF, IN WHOLE OR IN PART.

YOU MAY NOT USE, COPY, MODIFY, ALTER, OR TRANSFER THE PROGRAMS OR ANY COPY THEREOF, IN WHOLE OR IN PART, EXCEPT AS EXPRESSLY PROVIDED IN THE LICENSE.

IF YOU TRANSFER POSSESSION OF ANY COPY OF ANY PROGRAM TO ANOTHER PARTY, EXCEPT AS PERMITTED IN PARAGRAPH E ABOVE, YOUR LICENSE IS AUTOMATICALLY TERMINATED.

TERM

This license is effective only for so long as you own or lease the Product, unless earlier terminated. You may terminate this license at any time by destroying, at your expense, the Programs and related documentation together with all copies thereof in any form. This license will also terminate effective immediately upon occurrence of the conditions thereof set forth elsewhere in this Agreement, or if you fail to comply with any term or condition contained herein. Upon any such termination, you agree to destroy, at your expense, the Programs and related documentation together with all copies thereof in any form.

YOU ACKNOWLEDGE THAT YOU HAVE READ THIS AGREEMENT, UNDERSTAND IT AND AGREE TO BE BOUND BY ITS TERMS AND CONDITIONS. YOU FURTHER AGREE THAT IT IS THE COMPLETE AND EXCLUSIVE STATEMENT OF THE AGREEMENT BETWEEN US, WHICH SUPERSEDES ANY PROPOSAL OR PRIOR AGREEMENT, ORAL OR WRITTEN, AND ANY OTHER COMMUNICATIONS BETWEEN US, RELATING TO THE SUBJECT MATTER OF THIS AGREEMENT.

ACORDO DE LICENÇA DE USO LIMITADO

O(S) PROGRAMA(S) DE SOFTWARE (“PROGRAMAS”) FORNECIDOS COM ESTE PRODUTO DA PANASONIC (“PRODUTO”) SÃO LICENCIADOS SOMENTE PARA O USUÁRIO FINAL (“VOCÊ”) E PODE SER USADO POR VOCÊ SOMENTE DE ACORDO COM OS TERMOS DA LICENÇA DESCRITOS ABAIXO. SEU USO DOS PROGRAMAS DEVE SER CONSIDERADO CONSTITUIR, CONCLUSIVAMENTE, SUA ACEITAÇÃO DOS TERMOS DESTA LICENÇA. A Panasonic Corporation desenvolveu ou de outra forma obteve os Programas e por meio deste documento licencia o uso a você. Você assume responsabilidade única pela seleção do Produto (incluindo os Programas associados) para alcançar seus resultados pretendidos e, para a instalação, usar os resultados obtidos a partir daqui.

LICENÇA

- A. A Panasonic Corporation por meio desta concede a você a licença e o direito pessoal, intransferível e não exclusivo para usar os Programas de acordo com os termos e condições declarados neste Acordo. Você reconhece que está recebendo somente uma LICENÇA LIMITADA DE USO dos Programas e a documentação relacionada e que não obterá título, propriedade, nem outros direitos aos Programas e documentação relacionada, nem aos algoritmos, conceitos, projetos e idéias representados pelos Programas e documentação relacionada ou incorporados nestes, devendo todos os títulos, propriedade e direitos permanecer com a Panasonic Corporation ou seus fornecedores.
- B. Você pode usar os Programas somente no único Produto que foi acompanhado pelos Programas.
- C. Você, seus funcionários e agentes são requisitados a proteger a confidencialidade dos Programas. Você não pode distribuir ou de outra forma disponibilizar os Programas ou documentação relacionada a terceiros, por associação de tempo ou outra forma, sem o consentimento prévio por escrito da Panasonic Corporation.
- D. Você não pode copiar, reproduzir ou permitir a cópia ou reprodução dos Programas ou documentação relacionada, para qualquer finalidade, exceto que você poderá fazer (1) cópia dos Programas com o propósito de backup somente para suporte de seu uso dos Programas em um único Produto que foi acompanhado pelos Programas. Você não deverá modificar ou tentar modificar os Programas.
- E. Você pode transferir os Programas e licenciá-los a terceiros somente em conexão com sua transferência do único Produto que foi acompanhado pelos Programas para tais terceiros. No momento de tal transferência, você deve também transferir à mesma parte todas as cópias, sejam impressas ou na forma legível por máquina, de cada Programa e documentação relacionada, ou destruir tais cópias não transferidas dessa forma.
- F. Você não pode remover qualquer direito de cópia, marca comercial ou outros avisos ou identificação de produto provenientes dos Programas e você deve reproduzir e incluir tal aviso ou identificação de produto em qualquer cópia de qualquer Programa.

VOCÊ NÃO PODE REVERTER A MONTAGEM E A COMPILAÇÃO OU RASTREAR MECÂNICA OU ELETRONICAMENTE OS PROGRAMAS, OU QUALQUER CÓPIA DESTES, POR INTEIRO OU EM PARTE.

VOCÊ NÃO PODE USAR, COPIAR, MODIFICAR, ALTERAR OU TRANSFERIR OS PROGRAMAS OU QUALQUER CÓPIA DESTES, EM TODO OU EM PARTE, EXCETO CONFORME FORNECIDO EXPRESSAMENTE NA LICENÇA.

SE VOCÊ TRANSFERIR A POSSE DE QUALQUER CÓPIA DE UM PROGRAMA PARA OUTRA PARTE, EXCETO CONFORME PERMITIDO NO PARÁGRAFO E ACIMA, SUA LICENÇA SERÁ AUTOMATICAMENTE TERMINADA.

TERMO

Esta licença é efetiva somente pelo tempo em que possuir ou arrendar o Produto, a menos que terminada mais cedo. Você pode terminar esta licença a qualquer momento ao destruir, às suas próprias custas, os Programas e a documentação relacionada, juntamente com todas as cópias destes, existentes em qualquer forma. Esta licença terminará também imediatamente com a ocorrência dessas condições apresentadas em outro local deste Acordo, ou se você falhar em cumprir com qualquer termo ou condição que consta neste documento. Mediante tal término, você concorda em destruir, às suas próprias custas, os Programas e a documentação relacionada, juntamente com todas as cópias destes, existentes em qualquer forma.

VOCÊ RECONHECE QUE LEU ESTE ACORDO, O COMPREENDEU E CONCORDOU A FICAR VINCULADO POR SEUS TERMOS E CONDIÇÕES. ALÉM DISTO, VOCÊ CONCORDA QUE ESTA É A EXPOSIÇÃO COMPLETA E EXCLUSIVA DO ACORDO ENTRE NÓS, O QUAL SUBSTITUI QUALQUER PROPOSTA OU ACORDO ANTERIOR, ORAL OU ESCRITO, E QUALQUER OUTRA COMUNICAÇÃO ENTRE NÓS, RELACIONADA AO ASSUNTO DESTA ACORDO.

Especificações

Esta página fornece as especificações para o modelo básico. O número do modelo é diferente de acordo com a configuração da unidade.

- Para verificar o número do modelo:
Verifique a parte inferior do computador ou a caixa onde veio o computador no momento da compra.
- Para verificar a velocidade da CPU, o tamanho da memória e o tamanho da unidade do disco rígido (HDD):
Execute o Setup Utility (→  *Reference Manual* "Setup Utility") e selecione o menu [Information].
[Processor Speed]: velocidade da CPU, [Memory Size]: tamanho da memória, [Hard Disk]: tamanho da unidade do disco rígido

■ Principais especificações

No. do modelo	Série CF-D1GS	
CPU/Memória de cache secundário	Processador Intel® Core™ i5-3340M (3 MB ^{*1} cache, até 3,40 GHz com a tecnologia Intel® Turbo Boost)	
Chip Set	Chipset Mobile Intel® 7 QM77 Express	
Controlador de vídeo	Intel® HD Graphics 4000 (integrada na CPU)	
Memória principal ^{*2}	4 GB ^{*1} , DDR3L SDRAM (8 GB ^{*1} Máx.)	
Memória de vídeo ^{*3}	Windows 8.1 UMA 1.792 MB ^{*1} Máx. Windows 7 UMA <32 bits> 1.416 MB ^{*1} Máx., <64 bits> 1.696 MB ^{*1} Máx.	
Armazenamento	Unidade de disco rígido: 500 GB ^{*4} (Serial ATA) Windows 8.1 Aproximadamente 15 GB ^{*45} são usados como uma partição com ferramentas de recuperação de unidade de disco rígido. (Os usuários não podem usar esta partição.) Aproximadamente 1 GB ^{*45} são usados como uma partição com ferramentas do sistema. (Os usuários não podem usar esta partição.) Windows 7 Aproximadamente 50 GB ^{*45} são usados como uma partição com ferramentas de recuperação. (Os usuários não podem usar esta partição.) Aproximadamente 300 MB ^{*45} são usados como uma partição com ferramentas do sistema. (Os usuários não podem usar esta partição.)	
Método de exibição	Tipo 13,3 com tela sensível ao toque (TFT) (1366 × 768 pontos) (16:9)	
LCD interno	65.536 / 16.777.216 cores (800 × 600 pontos (Windows 7) / 1024 × 768 pontos / 1280 × 720 pontos / 1280 × 768 pontos / 1366 × 768 pontos / 1366 × 768 pontos) ^{*6}	
Monitor externo ^{*7}	65.536 / 16.777.216 cores (800 × 600 pontos (Windows 7) / 1024 × 768 pontos / 1280 × 768 pontos / 1366 × 768 pontos / 1600 × 1200 pontos / 1920 × 1080 pontos / 1920 × 1200 pontos)	
Tela sensível ao toque	Resistivo Polarizador Circular	
LAN sem fio	Intel® Centrino® Advanced - N 6235 (→ página 27)	
Bluetooth ^{*8}	→ página 28	
WAN sem fio ^{*9}	Equipado	
LAN	IEEE 802.3 10Base-T / IEEE 802.3u 100BASE-TX / IEEE 802.3ab 1000BASE-T (2a. LAN ^{*10} : IEEE .802.3 10BASE-T, IEEE 802.3u 100BASE-TX)	
Som	Reprodução de WAVE e MIDI, suporte ao subsistema Intel® Áudio de Alta Definição	
Chip de segurança	TPM (compatível com TCG V1.2) ^{*11}	
Slots para cartões	Slot para PC Card ^{*12}	× 1, Tipo I ou Tipo II, corrente permitida 3,3 V: 400 mA, 5 V: 400 mA
	Slot para ExpressCard	× 1, ExpressCard/34 ou ExpressCard/54
	Slot para cartão de memória SD ^{*13}	× 1
	Slot para Contact Smart Card ^{*14}	× 1
	Slot para cartão SIM ^{*9}	× 1
Slot para módulo de RAM	× 2, DDR3L SDRAM, 204 pinos, 1,35 V, SO-DIMM, compatível com PC3L-10600	

■ Principais especificações

No. do modelo	Série CF-D1GS		
Interface	Portas USB2.0 ¹⁵ x 2 ou x 3 ¹⁶ / Porta USB3.0 x 1 / Porta Serial (Dsub macho 9 pinos) ¹⁷ / Porta LAN (RJ-45) x 1 ou x 2 ¹⁰ / Porta VGA (Mini DSub fêmea 15 pinos) ¹⁸ / Entrada para microfone (pino miniatura, 3,5 DIA) / Entrada para fones de ouvido (pino miniatura, 3,5 DIA, impedância 32 Ω, potência de saída 4 mW x 2, estéreo) / Conector de barramento de expansão (100 pinos fêmea, dedicado) / Porta USB2.0 reforçada ^{15*19}		
Dispositivo apontador	Tela sensível ao toque		
Botão	Segurança, aplicativo x 3, função, A0		
Câmera Traseira ²⁰	1280 x 720 pontos, 30 qps (vídeo) / 2592 x 1944 pontos (fotos)		
Fornecimento de energia	Adaptador de CA ou pacote de bateria		
Adaptador de CA ²¹	Entrada: 100 V a 240 V AC, 50 Hz/60 Hz, saída: 15,6 V DC, 7,05 A		
Pacote de bateria	Íons de lítio 10,8 V, típico 6.200 mAh / Mínimo 5.800 mAh		
	Tempo de operação ²²	Aproximadamente 9,0 horas (Modo de Temperatura Normal) Aproximadamente 7,0 horas (Modo de Alta Temperatura)	
	Tempo de carregamento ²³	Aproximadamente 2,0 horas (Modo de Temperatura Normal : no estado DESLIGADO) Aproximadamente 2,5 horas (Modo de Temperatura Normal : no estado LIGADO) Aproximadamente 3,5 horas (Modo de Alta Temperatura)	
Consumo de energia ²⁴	Aprox. 45 W ²⁵ / Aprox. 100 W (máximo ao recarregar no estado LIGADO)		
Dimensões físicas (L x P x A) (excluindo a alça de transporte)	Aproximadamente 349 mm x 244 mm x 46 mm		
Peso (excluindo a alça de transporte)	Aprox. 2,25 kg		
Ambiente	Operacional	Temperatura	-10 °C a 50 °C (IEC60068-2-1, 2) ²⁶
		Umidade	30 % a 80 % UR (Sem condensação)
	Armazenamento	Temperatura	-20 °C a 60 °C
		Umidade	30 % a 90 % UR (Sem condensação)

■ Software

OS básico	Windows® 8.1 Pro 64-bit
OS instalado ²⁷	Windows 8.1 Windows® 8.1 Pro 64-bit Windows 7 <Apenas para o modelo downgrade com Windows 7> Windows® 7 Professional 32-bit Service Pack 1 ²⁸ / Windows® 7 Professional 64-bit Service Pack 1 ²⁸
Software pré-instalado ²⁷	Adobe Reader, PC Information Viewer, Intel® PROSet/Wireless Software, Battery Recalibration Utility, Infineon TPM Professional Package ^{11*29} , Camera Utility ²⁰ , Camera Light Switch Utility ²⁰ , Dashboard for Panasonic PC, Display Rotation Tool, Tablet Button Manager, Manual Selector, Power Plan Extension Utility, Hand Writing Utility, Recovery Disc Creation Utility, Microsoft Office Trial ³⁰ Windows 8.1 Wireless Toolbox, Camera for Panasonic PC, Intel® PROSet/Wireless Software for Bluetooth Technology Windows 7 Wireless Switch Utility, Wireless Connection Disable Utility ²⁹ , Quick Boot Manager, Software Keyboard, Bluetooth Stack for Windows by TOSHIBA Aptio Setup Utility, Hard Disk Data Erase Utility ³¹ , PC Diagnostic Utility

■ LAN sem fio

Taxas de transferência de dados	IEEE802.11a: 54/48/36/24/18/12/9/6 Mbps (alternado automaticamente) ³² IEEE802.11b: 11/5,5/2/1 Mbps (alternado automaticamente) ³² IEEE802.11g: 54/48/36/24/18/12/9/6 Mbps (alternado automaticamente) ³² IEEE802.11n ³³ : (HT20) GI ³⁴ = 400ns: 150/130/115/86/72/65/57/43/28/21/14/7 Mbps (alternado automaticamente) ³² GI ³⁴ = 800ns: 130/117/104/78/65/58/52/39/26/19/13/6 Mbps (alternado automaticamente) ³² (HT40) GI ³⁴ = 400ns: 300/270/240/180/150/135/120/90/60/45/30/15 Mbps (alternado automaticamente) ³² GI ³⁴ = 800ns: 270/243/216/162/135/121/108/81/54/40/27/13 Mbps (alternado automaticamente) ³²
Padrões suportados	IEEE802.11a / IEEE802.11b / IEEE802.11g / IEEE802.11n
Método de transmissão	Sistema OFDM, sistema DSSS

Especificações

■ Bluetooth

Versão de Bluetooth	4.0 Modo clássico/Modo de baixa energia
Método de transmissão	Sistema FHSS
Canais sem fios usados	Canais 1 a 79/Canais 0 a 39
Banda de frequência de RF	2,402 GHz - 2,480 GHz

*1 1 MB = 1.048.576 bytes / 1 GB = 1.073.741.824 bytes

*2 O tamanho da memória do padrão de fábrica varia de acordo com o modelo.

Você pode expandir fisicamente a memória até 8 GB, mas a quantidade total de memória utilizável disponível será menor, dependendo da configuração real do sistema.

*3 Um segmento da memória principal é alocado automaticamente, dependendo do status operacional do computador. O tamanho da memória de vídeo não pode ser definido pelo usuário. O tamanho da memória de vídeo é alocado de acordo com o sistema operacional.

*4 1 GB = 1.000.000.000 bytes. Seu sistema operacional ou algum aplicativo de software indicará como menos GB.

*5 Em modelos de SO com MUI.

*6 Um monitor de 16.777.216 cores é obtido através da função de pontilhamento.

*7 A exibição pode ser impossível com o uso de determinados monitores externos conectados.

*8 Não garante a operação de todos os periféricos compatíveis com Bluetooth.

*9 Somente para o modelo com WAN sem fio. Especificações diferem, dependendo do modelo.

*10 Somente para o modelo com a 2a. porta LAN.

*11 Somente para o modelo com TPM. Para obter informações sobre TPM, **Windows 8.1**, na tela inicial, toque em [Manual Selector] e selecione "Installation Manual for Trusted Platform Module (TPM)" / **Windows 7** dê um toque duplo em [Manual Selector] na área de trabalho e selecione "Installation Manual for Trusted Platform Module (TPM)".

*12 Somente para o modelo com slot para PC Card.

*13 Este slot é compatível com o modo Alta Velocidade. A operação foi testada e confirmada com cartões de memória Panasonic SD/SDHC/SDXC com capacidade de até 64 GB. A operação com outros equipamentos SD não é garantida.

*14 Somente para o modelo com slot para Smart Card.

*15 Não garante a operação de todos os periféricos compatíveis com USB

*16 Somente para o modelo com a 4ª. porta USB (USB2.0).

*17 Somente para o modelo com porta serial.

*18 Somente para o modelo com porta VGA.

*19 Somente para o modelo com porta USB2.0 reforçada.

*20 Somente para o modelo com câmera traseira.

Dependendo das especificações do software aplicativo, os casos a seguir podem ocorrer. Nesses casos, selecione uma resolução menor.

• Não é possível selecionar uma resolução alta.

• Ao selecionar uma resolução alta, ocorre um erro.

<Somente para a América do Norte>

O adaptador de CA é compatível com fontes de energia de adaptador CA de até 240 V. Este computador vem acompanhado de um cabo de CA compatível com CA de 125 V.

20-M-1

*22 Medido com brilho do LCD: 60 cd/m²

Varia de acordo com as condições de utilização, ou quando um dispositivo opcional é acoplado.

*23 Varia de acordo com as condições de utilização, velocidade da CPU, etc.

*24 Aprox. 0,5 W quando o pacote de bateria está totalmente carregado (ou não está sendo carregado) e o computador está desligado.

<Ao utilizar com 115 V CA>

Mesmo quando o adaptador de CA não está conectado ao computador, há consumo de energia (máx. 0,2 W) simplesmente pelo fato de o adaptador de CA estar plugado em uma tomada de CA.

<Ao utilizar com 240 V CA>

Mesmo quando o adaptador de CA não está conectado ao computador, há consumo de energia (máx. 0,3 W) simplesmente pelo fato de o adaptador de CA estar plugado em uma tomada de CA.

*25 Consumo de energia classificado. 23-Xc-1

*26 Não exponha a pele a este produto ao usá-lo em ambiente quente ou frio. (→ "Precauções de Segurança / Informações Regulatórias")

Quando usados em um ambiente excessivamente quente ou frio, alguns periféricos e a bateria podem não funcionar corretamente. Verifique o ambiente operacional dos periféricos.

O uso contínuo deste produto em um ambiente quente irá reduzir a vida útil do produto. Evite o uso nesse tipo de ambiente.

Ao usar em ambiente de baixa temperatura, a inicialização poderá ficar lenta ou o tempo de operação da bateria poderá encurtar.

O computador consome energia quando o disco rígido está aquecendo durante a inicialização. Por isso, se estiver usando energia de bateria e a carga restante for baixa, talvez o computador não inicialize.

*27 As operações deste computador não são garantidas, exceto pelo SO pré-instalado e pelo SO instalado através da recuperação do disco rígido e do disco de recuperação.

*28 Este sistema tem com o Windows® 7 Professional pré-instalado e também inclui uma licença para o Windows 8.1 Pro.

Você só pode usar uma versão do Windows ao mesmo tempo. Para alternar entre as versões, você deve desinstalar uma versão e instalar a outra versão.

*29 Deve estar instalado antes do uso.

*30 Para continuar a usar este software após o término da avaliação, siga as instruções na tela para adquirir uma licença.

*31 Execute no disco de recuperação. **Windows 7** Ou então execute na recuperação do disco rígido.

*32 Estas são as velocidades especificadas nos padrões IEEE802.11a+b+g+n. As velocidades reais poderão ser diferentes.

*33 Disponível quando configurada para "WPA-PSK", "WPA2-PSK" ou "none".

*34 Disponível somente quando HT40 está ativado pelo computador e o ponto de acesso associado suporta HT40.

Panasonic Corporation
Osaka, Japan

Panasonic System Communications Company of North America
Two Riverfront Plaza, Newark NJ 07102

Panasonic Canada Inc.
5770 Ambler Drive Mississauga, Ontario L4W 2T3

Nome e endereço do importador nos termos da legislação da UE
Panasonic System Communications Company Europe, Panasonic Marketing Europe GmbH
Hagenauer Straße 43
65203 Wiesbaden
Alemanha

55-Xc-1

Web Site : <http://panasonic.net/>

パナソニック株式会社 ITプロダクツ事業部
〒 570-0021 大阪府守口市八雲東町一丁目 10 番 12 号

© Panasonic Corporation 2014

PS0114-0
P-2013-0879_XC