

ПОСІБНИК З ЕКСПЛУАТАЦІЇ Персональний комп'ютер

Номер моделі: **CF-D1G**

Зміст

Початок роботи

Вступ.....	2
Опис частин.....	4
Перший запуск комп'ютера.....	7
Увімкнення й вимкнення комп'ютера.....	12

Початок роботи

Корисна інформація

Користування і обслуговування.....	13
Інсталяція програмного забезпечення.....	15

Корисна інформація

Виправлення неполадок

Виправлення неполадок (основні відомості).....	20
--	----

Виправлення неполадок

Додаток

LIMITED USE LICENSE AGREEMENT.....	25
ЛІЦЕНЗІЙНА УГОДА ПРО ОБМЕЖЕНЕ ВИКОРИСТАННЯ.....	26
Технічні характеристики.....	27

Додаток

Вступ







Ми вдячні вам за придбання цього виробу компанії Panasonic. Просимо вас уважно прочитати цей посібник, який містить інструкції щодо його безпечного використання та оптимального режиму експлуатації.

У цьому посібнику назви вказуються в такий спосіб.

Windows 8.1 означає операційну систему Windows® 8.1.

Windows 7 означає операційну систему Windows® 7.

■ Терміни та позначки, використані у цьому посібнику

УВАГА :	Умови, що можуть призвести до незначних тілесних ушкоджень або травм середньої тяжкості.
ПРИМІТКА :	Корисна інформація.
Windows 8.1	Показати "Ключові кнопки": Наведіть курсор на правий верхній (або правий нижній) кут екрана, щоб показати меню ключових кнопок. Можна також швидко провести пальцем від правого краю екрана у напрямку до його середини.
 :	Торкніться ключової кнопки  (Налаштування), а потім — піктограми  (Живлення).
Windows 7	
 (Пуск) - [Усі програми] :	Торкніться кнопки  (Пуск), а потім виберіть пункт меню [Усі програми]. У деяких випадках потрібно буде застосувати подвійний дотик.
 :	Номер сторінки у цьому посібнику або розділ електронного довідника Reference Manual.
 :	Посилання на електронні посібники.
Enter :	Натисніть клавішу [Enter] на клавіатурі.
Ctrl + C :	Натисніть і не відпускайте клавішу [Ctrl], а потім натисніть клавішу [C].
	• Клавіші використовуваної клавіатури можуть мати інший вигляд, ніж показані у цьому посібнику (наприклад, клавіша може мати напис "Delete", а не "Del").

- Деякі ілюстрації містять спрощені зображення для наочності. Ці зображення можуть відрізнятися від вигляду реального пристрою або компонента.
- У систему слід входити з правами адміністратора, інакше буде неможливо користуватися деякими функціями та переглядати деякі екрани.
- Свіжі відомості про додаткові вироби див. у каталогах тощо.
- У цьому посібнику назви й терміни вказуються в такий спосіб.
 - "Windows® 8.1 Pro 64-bit" — "Windows" або "Windows 8.1"
 - "Windows® 7 Professional 32-bit Service Pack 1" і "Windows® 7 Professional 64-bit Service Pack 1" — "Windows" або "Windows 7"
 - Круглі носії, у тому числі диски DVD-ROM і CD-ROM, — "диски"
 - Дисковод типу DVD MULTI — "DVD-дисковод"

■ Відмова від відповідальності

Технічні характеристики комп'ютера і вміст посібників можуть бути змінені без попередження. Panasonic Corporation не несе відповідальності за прями або непрямі збитки внаслідок помилок, упущень або розбіжностей між комп'ютером і посібниками.

■ Торговельні знаки

Microsoft®, Windows® і логотип Windows є зареєстрованими торговельними знаками корпорації Microsoft Corporation у США та інших країнах.

Intel, Core, Centrino і PROSet є зареєстрованими торговельними знаками або торговельними знаками Intel Corporation.

Логотип SDXC є торговельним знаком організації SD-3C LLC.



Adobe, логотип Adobe і Adobe Reader є зареєстрованими торговельними знаками або торговельними знаками корпорації Adobe Systems Incorporated у США та інших країнах.

Bluetooth® є зареєстрованим торговельним знаком корпорації Bluetooth SIG, Inc., США, який корпорація Panasonic використовує за ліцензією.

Назви виробів, торгові марки і т.ін., використані у цьому посібнику, є зареєстрованими торговельними знаками або торговельними знаками відповідних компаній-власників.

■ Електронний посібник

Додаткові відомості про комп'ютер можна отримати з електронного посібника.

● Reference Manual

Посібник Reference Manual містить практичні рекомендації, які дають змогу повністю використовувати всі можливості комп'ютера.

● Important Battery Tips

Посібник Important Battery Tips містить корисні відомості про акумулятор, які допомагають використовувати акумулятор найкращим чином і подовжити тривалість роботи від нього.

Способи доступу до електронних посібників.

Windows 8.1

Торкніться плитку [Manual Selector] на початковому екрані та виберіть електронний посібник.

Windows 7

Двічі торкніться піктограми [Manual Selector] на робочому столі та виберіть електронний посібник.

Опис частин

Передній бік

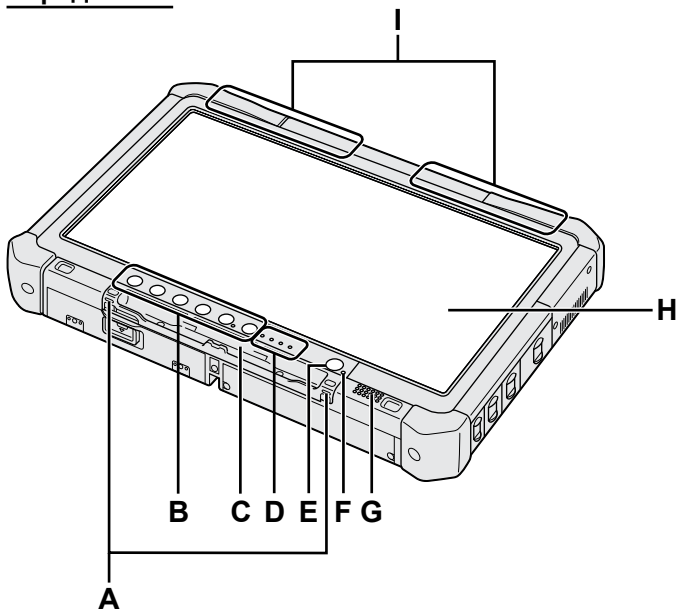

A: Кріплення для шнура

У деяких моделях кріплення для шнура не передбачене.

B: Кнопки планшетного режиму

→ Reference Manual "Tablet Buttons"

C: Тримач пера

D: Світлодіодний індикатор

: Стан батареї

→ Reference Manual "Battery Power"

: Безпроводова мережа готова

Цей індикатор світиться, коли безпроводова локальна мережа, мережа Bluetooth і (або) безпроводова глобальна мережа підключені й готові до роботи, але стан цього індикатора не завжди вказує стан безпроводового підключення — "Увімкнено" або "Вимкнено".

→ Reference Manual "Wireless LAN", "Bluetooth", "Wireless WAN", "Disabling/Enabling Wireless Communication"

: Стан диска

: Індикатор картки пам'яті SD (блимає: під час доступу до картки)

→ Reference Manual "SD Memory Card"

E: Вимикач живлення

F: Режим живлення

(Не світиться: живлення вимкнено/режим глибокого сну, зелений: живлення увімкнено; зелений блимаючий: режим сну, зелений, блимаючий з великою частотою: неможливо увімкнути живлення або відновити робочий режим через низьку температуру.)

G: Динамік

→ Reference Manual "Dashboard for Panasonic PC"

H: РК-дисплей

→ Reference Manual "Screen Input Operation"

Нижній і задній бік

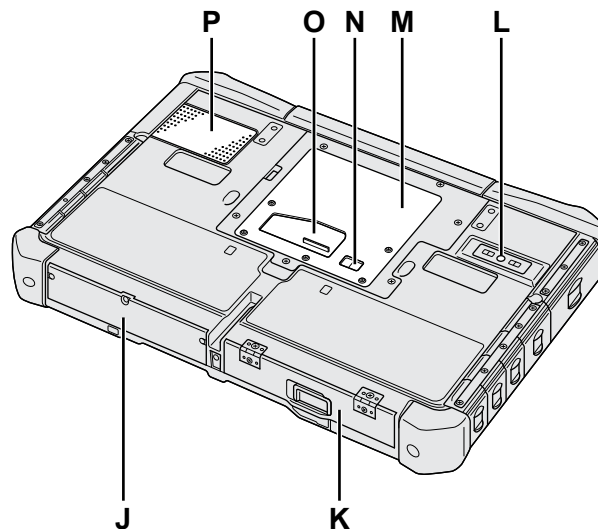

I: Антена Bluetooth

<Лише для моделей з адаптером Bluetooth>

→ Reference Manual "Bluetooth"

Антенa безпроводової глобальної мережі

<Лише для моделей з адаптером безпроводової глобальної мережі>

→ Reference Manual "Wireless WAN"

Антенa безпроводової локальної мережі

<Лише для моделей з адаптером безпроводової локальної мережі>

→ Reference Manual "Wireless LAN"

J: Жорсткий диск

K: Блок батарейного живлення

→ Reference Manual "Battery Power"

L: Задня камера

<Лише для моделей з задньою камерою>

→ Reference Manual "Camera"

M: Гніздо для модуля ОЗП

→ Reference Manual "RAM Module"

N: Гніздо для зовнішньої антени

O: Гніздо для шини розширення

→ Reference Manual "Cradle"

P: Вентиляційний отвір (впускний)

Правий бік

Показані нижче компоненти (F) є не у всіх моделях.

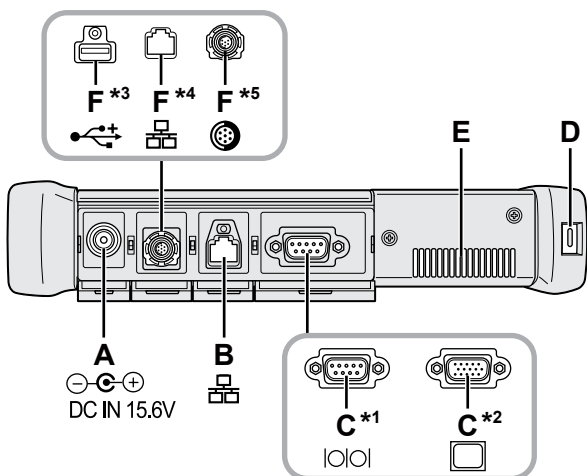

A: Гніздо для підключення джерела постійного струму

B: Порт локальної мережі

→ *Reference Manual* “LAN”

C: Послідовний порт*¹ / Порт VGA*²

*¹ <Лише для моделей з послідовним портом>

*² <Лише для моделей з портом VGA>

→ *Reference Manual* “External Display”

D: Гніздо для замка безпеки

Призначене для приєднання замка Кенсингтона. Додаткові відомості див. у посібнику, який додається до замка.

E: Вентиляційний отвір (випускний)

F: 4-й USB (USB2.0)-порт*³ / 2-й порт локальної мережі*⁴ / Захищений USB2.0-порт*⁵

*³ <Лише для моделей з 4-й USB (USB2.0)-портами>

→ *Reference Manual* “USB Devices”

*⁴ <Лише для моделей з двома портами локальної мережі>

→ *Reference Manual* “LAN”

*⁵ <Лише для моделей із захищеним USB2.0-портом>

→ *Reference Manual* “USB Devices”

G: Безпроводовий комутатор

→ *Reference Manual* “Disabling / Enabling Wireless Communication”

H: Гніздо для плати ExpressCard

→ *Reference Manual* “PC Card / ExpressCard”

I: Гніздо для картки пам'яті SD

Зберігайте картки пам'яті SD у місцях, недоступних для малих дітей.

→ *Reference Manual* “SD Memory Card”

J: Порт USB3.0

→ *Reference Manual* “USB Devices”

Лівий бік

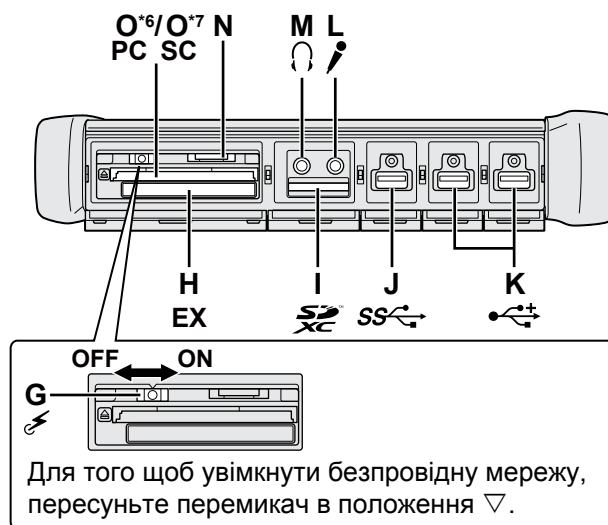

Для того щоб увімкнути безпроводну мережу, пересуньте перемикач в положення ▽.

K: Порти USB2.0

→ *Reference Manual* “USB Devices”

L: Гніздо для мікрофона

Сюди можна підключати конденсаторний мікрофон. В разі підключення мікрофонів інших типів аудіовхід може працювати неправильно або не працювати зовсім.

M: Гніздо для навушників

Сюди можна підключити навушники або активну акустичну систему.

В разі їх підключення звук на вбудовані динаміки не передається.

N: Гніздо для SIM-картки

<Лише для моделей з адаптером безпроводової глобальної мережі>

SIM-картку слід вставляти у гніздо контактами донизу, слідкуючи, щоб зрізаний кут був направлений уперед.

→ *Reference Manual* “Wireless WAN”

УВАГА

● Це гніздо призначене для SIM-карток розміром (15 мм x 25 мм).

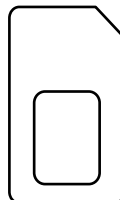

O: Гніздо для карт PC Card*⁶ / Smart Card*⁷

*⁶ <Лише для моделей з гніздом для карт PC Card>

→ *Reference Manual* “PC Card / ExpressCard”

*⁷ <Лише для моделей з гніздом для карт Smart Card>

→ *Reference Manual* “Smart Card”

Опис частин

- Цей комп'ютер містить магніти й магнітні компоненти у місцях, позначених на малюнку праворуч кружками. Уникайте зіткнення металевих предметів або магнітних носіїв з цією зоною.

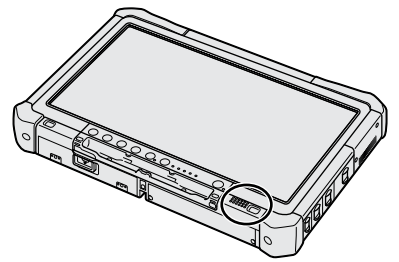

■ Кріплення пера до комп'ютера <Лише для моделей зі шнурком>

Шнур призначений для запобігання випадковому падінню пера (входить у комплект).

Щоб не загубити перо, прикріпіть його до комп'ютера шнуром.

Для кріплення шнура на комп'ютері передбачені отвори (A).

- ① Просуньте одну з петель шнура через отвір.
- ② Протягніть другу петлю шнура через першу петлю.
- ③ Просуньте другу петлю через отвір (A).
- ④ Просуньте перо через другу петлю.

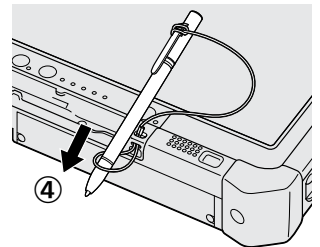
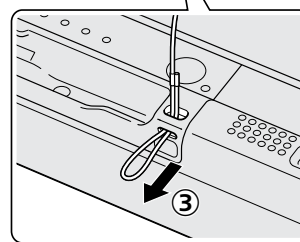
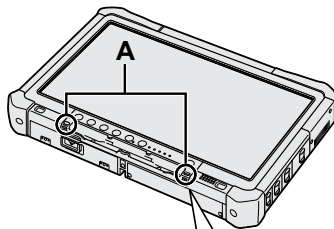
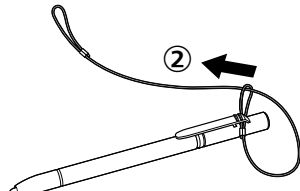
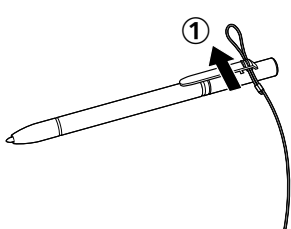

Перший запуск комп'ютера

■ Підготовка до роботи

① Перевірте комплектність додаткового приладдя.

Якщо у комплекті бракує котрогось з описаних нижче складників, зверніться у службу технічної підтримки компанії Panasonic.

• Зовнішній блок живлення 1

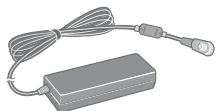

№ моделі: CF-AA5713A

• Шнур живлення. 1



• Блок батарейного живлення 1

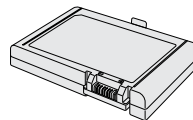

№ моделі: CF-VZSU73U/CF-VZSU73SP

• М'яка тканина 1

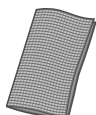

• Перо 1

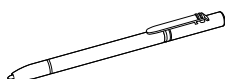

Деякі моделі можуть постачатися зі стилусом, який відрізняється від того, що описаний вище.

(→ Reference Manual "Screen Input Operation")

• Шнур 1



Деякі моделі можуть постачатися без шнурка, або зі шнурком, який відрізняється від того, що описаний вище.

• Правила безпеки / Нормативно-довідкова інформація 1

• Деякі моделі комплектуються такими компонентами
ПОСІБНИК З ЕКСПЛУАТАЦІЇ (на компакт-диску) 1

② Перед розпечатуванням упаковки з комп'ютером прочитайте ЛІЦЕНЗІЙНА УГОДА ПРО ОБМЕЖЕНЕ ВИКОРИСТАННЯ (→ стор. 26).

■ Установка блока батарейного живлення

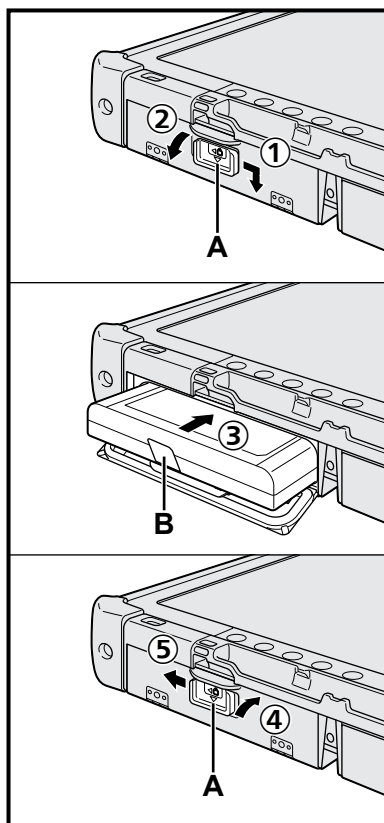

① Зсуньте фіксатор (A) у напрямку, вказаному стрілкою.

② Відкрийте кришку.

③ Вставте блок батарейного живлення таким чином, щоб він був надійно приєднаний до роз'єму.

④ Закрийте й зафіксуйте кришку.

⑤ Зсуньте фіксатор (A) у напрямку, вказаному стрілкою.

■ Виймання блока батарейного живлення

Замість описаної вище дії ③ потягніть язичок (B) на блоці батарейного живлення.

УВАГА

- Обов'язково закріпіть кришку фіксатором, інакше під час перенесення комп'ютера блок батарейного живлення може випасти.

ПРИМІТКА

- Майте на увазі, що навіть вимкнений комп'ютер споживає електроенергію. Повне розрядження повністю зарядженого блока батарейного живлення відбудеться за такий час:
 - Якщо живлення вимкнено: прибл. 9 тижні
 - У режимі сну: прибл. 4 днів
 - У режимі глибокого сну: прибл. 8 днів
- Відключайте зовнішній блок живлення від електричної мережі коли він не підключений до комп'ютера, бо зовнішній блок живлення споживає електроенергію навіть коли він просто увімкнений у розетку електричної мережі.

Перший запуск комп'ютера

1 Установка блока батарейного живлення (→ стор. 7).

- Не доторкайтесь до контактів блока батарейного живлення і комп'ютера, бо це може призвести до їх забруднення або пошкодження і, як наслідок, до несправності блока батарейного живлення та комп'ютера.
- Не забудьте закрити й зафіксувати кришку.

2 Кріплення пера до комп'ютера (→ стор. 6).

3 Підключіть комп'ютер до електричної мережі, а потім підключіть зовнішню клавіатуру і мишу до портів USB.

- ① Зсуньте фіксатор у напрямку, вказаному стрілкою.
- ② Відкрийте кришку.
- ③ Підключіть зовнішній блок живлення. Зарядження акумулятора почнеться автоматично.
- ④ Зруште засувку одного з трьох портів USB у напрямі стрілки.
- ⑤ Відкрийте кришку.
- ⑥ Зруште засувку ще одного порту USB у напрямі стрілки.
- ⑦ Відкрийте кришку.
- ⑧ Приєднайте зовнішню клавіатуру і мишу до портів USB.

УВАГА

- Не відключайте зовнішній блок живлення і не вимикайте безпроводовий комутатор до закінчення процедури першого запуску.
- Під час першого запуску комп'ютера не підключайте жодні периферійні пристрої (у тому числі кабель локальної мережі), крім блока батарейного живлення, зовнішнього блока живлення, зовнішньої клавіатури і миші.
- **Користування зовнішнім блоком живлення**
 - Під час грози й при розрядах блискавки можуть виникати різкі перепади напруги. Це може негативно вплинути на комп'ютер, тому у випадках, коли комп'ютер працює не лише від блока батарейного живлення, настійно рекомендується застосовувати джерело безперебійного живлення (ДБЖ).

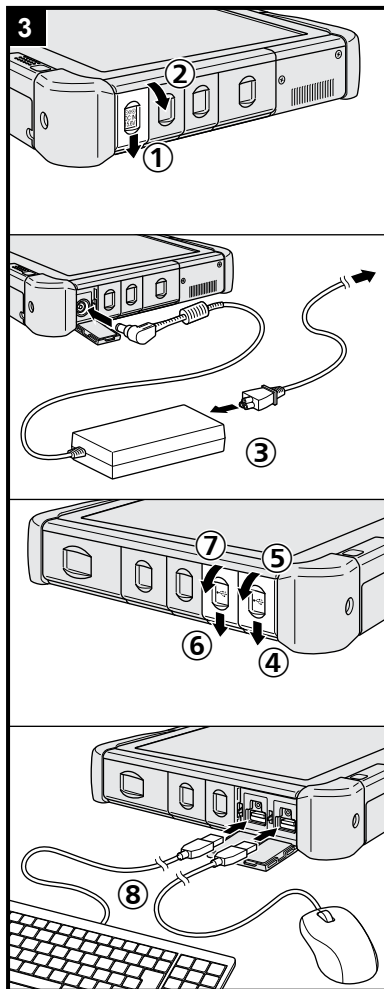

4 Увімкніть комп'ютер.

- ① Переконайтеся, що вимикач безпроводного зв'язку (→ стор. 5) знаходиться у вимкненому положенні.
- ② Натисніть і утримуйте вимикач живлення , доки не спалахне індикатор живлення (A).

УВАГА

- Не натискайте вимикач живлення кілька разів.
- Якщо натиснути і не відпустити вимикач живлення протягом принаймні 4 секунд, комп'ютер вимкнеться.
- До завершення процедури першого запуску стандартні налаштування програми інсталяції Setup Utility змінювати не можна.

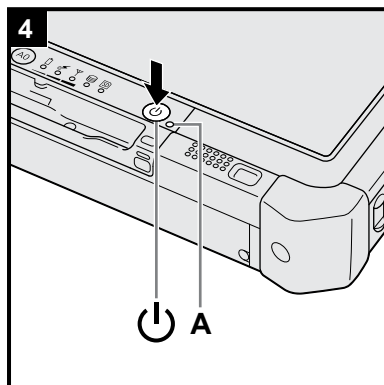

Windows 7

5 Виберіть мову й версію ОС (32- чи 64-розрядну).

УВАГА

- Будьте уважні, вибираючи мову, оскільки потім її буде неможливо змінити. В разі помилкового вибору мови ОС Windows доведеться інсталювати повторно.

ПРИМІТКА

- Ви можете виконувати операції за допомогою планшетних кнопок. Дотримуйтесь інструкцій, що відображаються на екрані.
 - ① Виберіть мову й версію ОС (32bit чи 64bit) і натисніть кнопку [OK]. Щоб розпочати налаштування мовних параметрів, натисніть у вікні запити на підтвердження кнопку [OK]. Щоб повернутися до вікна “Select Language”, натисніть кнопку [Cancel]. Налаштування мовних параметрів й версії ОС триватиме близько 15 хвилин.
 - ② Коли на екрані з'явиться вікно завершення роботи, натисніть кнопку [OK], щоб вимкнути комп'ютер.

6 Інсталяція ОС Windows.

Windows 8.1

Виберіть мову й торкніться кнопки [Далі].

Windows 7

Увімкніть комп'ютер.

Дотримуйтеся вказівок на екрані.

- Комп'ютер буде перезапущатися кілька разів. Не доторкайтеся до сенсорного екрану, зовнішньої клавіатури та зовнішньої миші, доки не згасне індикатор жорсткого диска .
- Після увімкнення комп'ютера екран може деякий час залишатися темним, або зображення на ньому може не змінюватися. Це не є ознакою несправності. Зачекайте, поки на екрані з'явиться заставка програми інсталяції ОС Windows.
- Під час встановлення Windows для переміщення курсору і вибору налаштувань використовуйте сенсорний екран, зовнішню мишу або зовнішню клавіатуру.
- Інсталяція ОС Windows триває близько **Windows 8.1** 5 / **Windows 7** 20 хвилин.

На кожному етапі для переходу до наступної дії необхідно ввести підтвердження у відповідному вікні повідомлення.
- Налаштування безпроводової мережі можна виконати після завершення інсталяції ОС Windows.

Windows 8.1

Якщо на екрані відображається повідомлення

“Підключитися до Інтернету”, виберіть елемент “Пропустити крок”.

Windows 7

Вікно “Підключитися до безпроводової мережі” може не з'явитися на екрані.

- **Windows 8.1** Перевірте часовий пояс, дату й час.

УВАГА

- Дочекайтеся, поки не згасне індикатор жорсткого диска .
- Після завершення інсталяції ОС Windows ім'я користувача, пароль і параметри безпеки можна змінити.
- Використовуйте для імені комп'ютера стандартні символи: цифри 0 – 9, великі й малі літери від А до Z і дефіс (-). В разі появи повідомлення про помилку “припустиме ім'я комп'ютера” перевірте, чи не були введені інші символи, крім зазначених вище. Якщо повідомлення про помилку не зникає, встановіть англійську розкладку клавіатури (“EN”) і потім уведіть символи.
- Список слів, які не можна використовувати в якості імені користувача: CON, PRN, AUX, CLOCK\$, NUL, COM1 - COM9, LPT1 - LPT9, @, &, пробіл. Зокрема, якщо ім'я користувача (ім'я облікового запису) міститиме символ “@”, на екрані буде з'являтися запит пароля, навіть якщо пароль не заданий. У разі спроби увійти до системи без введення пароля на екрані може з'явитися повідомлення “Неправильне ім'я користувача або пароль”, й увійти в ОС Windows буде неможливо (→ стор. 22).
- На час першого входу в систему в якості фоновий малюнок вже встановлено малюнок “6 Інсталяція ОС Windows.”. Якщо екран комп'ютера освітлений сонцем, можна змінити фоновий малюнок на біле тло, щоб краще бачити вміст екрана.
 - ① Торкніться робочого столу тривалим дотиком і виберіть пункти меню [Персоналізувати] - [Фон робочого стола].
 - ② На панелі [Розташування зображень] виберіть [Однотонні кольори].
 - ③ Виберіть біле тло і торкніться кнопки [Зберегти зміни].

7 Створіть диск відновлення.

За допомогою диска відновлення можна інстальовати операційну систему й відновити її типову конфігурацію, наприклад, у випадку пошкодження розділу відновлення на жорсткому диску. Диск відновлення рекомендується створити перед початком роботи з комп'ютером.

Вказівки стосовно створення цього диска див. у посібнику →  *Reference Manual* “Recovery Disc Creation Utility”.

ПРИМІТКА

● PC Information Viewer

Цей комп'ютер періодично записує керувальну інформацію щодо жорсткого диска тощо. Максимальний обсяг кожного запису становить 1024 байт. Ця інформація використовується лише для визначення причин в разі виходу жорсткого диска з ладу. Ця інформація не надсилається через локальну мережу і використовується лише із зазначеною вище метою.

Щоб вимкнути цю функцію, встановіть у програмі PC Information Viewer прапорець [Disable the automatic save function for management information history] у розділі [Hard Disk Status] і торкніться кнопки [OK]. Після цього дотримуйтеся вказівок на екрані.

(→  *Reference Manual* “Checking the Computer's Usage Status”)

● **Windows 8.1**

У стандартних настройках передбачено відображення на робочому столі піктограми корейської мови. Якщо ця піктограма не потрібна, її можна видалити.

● **Windows 7**

Якщо розділ відновлення видалений, створити диск(и) Recovery Disc неможливо.

■ Підготовка до використання функції безпроводового зв'язку

① Посуньте безпроводовий комутатор у положення ON.

Windows 8.1

② Покажіть “Ключові кнопки” і виберіть  - [Змінити настройки ПК] - [Мережа] - [Режим “У літаку”].

Встановіть для параметра [Режим “У літаку”] значення [Вимк.], а потім виконайте такі дії:

встановіть для параметра [Wi-Fi] значення [Увімк.] (для безпроводової локальної мережі);

встановіть для параметра [Мобільне широкосмугове підключення] значення [Увімк.] (для безпроводової глобальної мережі);

встановіть для параметра [GPS] значення [Увімк.] (для безпроводової глобальної мережі);

встановіть для параметра [Bluetooth] значення [Увімк.] (для мережі Bluetooth).

■ Зміна структури розділів жорсткого диска

Можна зменшити розмір існуючого розділу, щоб звільнити місце на диску і створити новий розділ. За промовчанням у настройках передбачено використання одного розділу.

① Windows 8.1

1. Проведіть пальцем вгору від середини початкового екрана, а потім тривалим дотиком виберіть елемент [Цей ПК] у категорії “Система Windows”.
2. На панелі команд програми виберіть пункт [Керувати].

Windows 7

Торкніться кнопки  (Пуск), виберіть тривалим дотиком пункт [Комп'ютер], а потім виберіть пункт [Керування].

- Користувачам зі звичайними правами необхідно ввести пароль адміністратора.
- ② Виберіть пункт [Керування дисками].
 - ③ Виберіть тривалим дотиком розділ, де розміщено ОС Windows (у стандартній конфігурації це диск “с”), і натисніть кнопку [Стискання тому].
 - Розмір розділу залежить від технічних характеристик комп'ютера.
 - ④ Уведіть обсяг стискання в поле [Зазначте обсяг для стискання (МБ)] і натисніть кнопку [Стискання].
 - Уведене значення не може перевищувати показане значення обсягу.
 - Вибір функції [Reinstall to the OS related partitions.] для під час інсталяції ОС (→ стор. 16), буде доступний лише за умови, що обсяг розділу [Загальний обсяг після стискання (МБ):] становитиме щонайменше 70 ГБ.
 - ⑤ Виберіть тривалим дотиком [Не розподілено] (обсяг стискання, визначений у пункті ④), а потім виберіть [Створити простий том].
 - ⑥ Виконайте настройки, дотримуючись вказівок на екрані, і натисніть кнопку [Готово].
Зачекайте, доки завершиться форматування.

ПРИМІТКА

- Додаткові розділи можна створювати з наявного вільного дискового простору або з додаткового простору, отриманого шляхом стискання розділів.
- Щоб видалити розділ, виберіть цей розділ тривалим дотиком, а потім виберіть [Видалення тому] (див. пункт ③).



■ Windows 8.1 Вибір мови

Щоб вибрати іншу мову замість вибраної під час першого запуску комп'ютера, виконайте такі дії.

- ① Проведіть пальцем вгору від середини початкового екрана, а потім виберіть у категорії “Система Windows” елемент [Панель керування].
- ② Виберіть [Годинник, мова та країна/регіон] - [Мова] - [Додати мову].
- ③ Виберіть мову і натисніть кнопку [Додати].
Для деяких країн/регіонів можна вибрати декілька мов. Натисніть [Відкрити], виберіть потрібну мову, потім натисніть кнопку [Додати].
- ④ Для вибраної мови натисніть кнопку [Параметри].
- ⑤ Виберіть пункт [Зробити основною мовою].
- ⑥ Натисніть [Вийти із системи зараз].
- ⑦ Увійти в ОС Windows.

Увімкнення й вимкнення комп'ютера

Увімкнення комп'ютера

Натисніть та утримуйте вимикач живлення  (→ стор. 4), доки не засвітиться індикатор живлення  (→ стор. 4).

ПРИМІТКА

- Не натискайте вимикач живлення кілька разів.
- Якщо вимикач живлення утримувати натиснутим протягом принаймні чотирьох секунд, комп'ютер вимкнеться.
- Після вимкнення комп'ютера зачекайте щонайменше десять секунд, перш ніж увімкнути його знову.
- Вказані нижче дії не слід виконувати, доки не згасне індикатор жорсткого диска , а саме:
 - підключати й відключати зовнішній блок живлення;
 - натискати вимикач живлення;
 - торкатися кнопок планшета, екрана та зовнішньої миші.
 - вмикати чи вимикати безпроводовий комутатор.

Вимкнення комп'ютера

① Завершіть роботу комп'ютера.

Windows 8.1

1. Покажіть “Ключові кнопки” і торкніться піктограми .
2. Виберіть [Живлення] - [Завершити роботу].

Windows 7

Виберіть  (Пуск) - [Завершення роботи].

ПРИМІТКА

● Windows 8.1

Щоб повністю вимкнути комп'ютер, виконайте такі дії.

- ① Покажіть “Ключові кнопки” і виберіть  - [Змінити настройки ПК] - [Оновлення та відновлення] - [Відновлення].
- ② У групі “Додаткові варіанти запуску” виберіть елемент [Перезавантажити зараз].
- ③ Натисніть [Вимкнути ПК].

Застереження щодо початку й завершення роботи комп'ютера

- У цей час не можна виконувати такі дії:
 - підключати й відключати зовнішній блок живлення;
 - натискати вимикач живлення;
 - торкатися кнопок планшета, екрана та зовнішньої миші.
 - вмикати чи вимикати безпроводовий комутатор.

ПРИМІТКА

- З метою енергозбереження у цьому комп'ютері передбачені такі стандартні заходи.
 - Екран автоматично вимикається у таких випадках:
 - через 10 хвилин відсутності активності (коли до комп'ютера підключений зовнішній блок живлення);
 - через 5 хвилин відсутності активності (коли комп'ютер живиться від батареї).
 - Комп'ютер автоматично переходить у режим сну¹ у таких випадках:
 - через 20 хвилин відсутності активності (коли до комп'ютера підключений зовнішній блок живлення);
 - через 15 хвилин відсутності активності (коли комп'ютер живиться від батареї).

¹ Відомості про вихід з режиму сну див. у  Reference Manual “Sleep or Hibernation Functions”.

Користування і обслуговування

Умови експлуатації

- Комп'ютер слід розміщувати на рівній стійкій поверхні, яка не зазнає вібрації чи ударів, і з якої комп'ютер не впаде. Не розміщуйте комп'ютер вертикально і не перевертайте його. Оберегайте комп'ютер від сильних ударів, бо це може призвести до його пошкодження.
 - Температура: Робочий режим: -10 °C – 50 °C (IEC60068-2-1, 2)*1
Зберігання: -20 °C – 60 °C
 - Вологість: Робочий режим: 30 % – 80 % (відносна вологість — без конденсації)
Зберігання: 30 % – 90 % (відносна вологість — без конденсації)
- Навіть у разі експлуатації комп'ютера в межах визначених вище діапазонів температури та вологості, тривалого використання в екстремальних умовах, паління поруч з комп'ютером чи робота в місцях, де в повітрі є олійні випари чи багато пилу, призведе до зношення комп'ютера і скорочення терміну його експлуатації.
- *1 Не допускайте контакту комп'ютера зі шкірою під час його використання в умовах спеки чи холоду. (→ “Правила безпеки / Нормативно-довідкова інформація”)
Якщо при температурі 0 °C або нижче комп'ютер буде вологим, він може вийти з ладу внаслідок обмерзання. Слідкуйте за тим, щоб при таких умовах комп'ютер завжди був сухим.
- Щоб запобігти пошкодженню комп'ютера, не розміщуйте його у таких місцях:
 - поруч з електронним устаткуванням, бо це може призвести до спотворення зображення або виникнення перешкод;
 - в умовах дуже високих або дуже низьких температур.
 - Оскільки комп'ютер під час роботи може нагріватися, не розміщуйте його поблизу предметів, чутливих до впливу тепла.

Запобіжні заходи при використанні

Цей комп'ютер має таку конструкцію, щоб мінімізувати ударне навантаження на такі компоненти, як ЖК-екран і жорсткий диск, проте ми не даємо ніяких гарантій, що ударне навантаження не спричинить проблем. Будьте дуже обережними при використанні комп'ютера.

- Правила перенесення комп'ютера:
 - вимкніть комп'ютер;
 - Від'єднайте усі зовнішні пристрої, кабелі, карти ExpressCard та інші частини, що виступають.
 - не допускайте падіння комп'ютера та ударів об тверді предмети;
 - не беріться руками за дисплей.
- Під час польотів на літаку не здавайте комп'ютер у багаж, а завжди беріть його із собою. При користуванні комп'ютером на борту літака дотримуйтесь інструкцій авіакомпанії.
- В разі потреби перенесення запасного акумулятора вкладайте його у пластиковий пакет, щоб захистити контакти.
- Торкайтеся екрана лише пером, яке додається до комп'ютера. Не кладіть на його поверхню жодних предметів і не тисніть на нього гострими або твердими предметами, які можуть залишити сліди (наприклад, нігтями, олівцями або кульковими ручками).
- Не користуйтеся пером, якщо на екрані є пил або бруд (наприклад, олива), бо сторонні частинки на екрані або пері можуть подряпати поверхню екрана або порушити роботу пера.
- Використовуйте перо лише для роботи з екраном. Використання його з іншою метою може привести до ушкодження пера і, як наслідок, до подряпин на екрані.

■ Використання периферійних пристроїв

Щоб уникнути пошкодження пристроїв, дотримуйтесь вказівок, наведених у цьому посібнику і посібнику Reference Manual. Уважно прочитайте посібники з користування периферійними пристроями.

- Використовуйте периферійні пристрої, які відповідають технічним характеристикам комп'ютера.
- Підключаючи роз'єми, слідкуйте за їх правильною орієнтацією.
- Якщо роз'єм погано вставляється, не намагайтеся вставити його силою. Перевірте форму роз'єму, його орієнтацію, суміщення контактів і т.ін.
- Якщо до роз'єму додані гвинти, міцно їх прикрутіть.
- Виймайте кабелі під час перенесення комп'ютера. Не тягніть кабелі надто сильно.

■ Запобігання несанкціонованому доступу до комп'ютера через безпроводову локальну чи глобальну мережу або мережу Bluetooth

<Лише для моделей з адаптером безпроводової локальної мережі, адаптером Bluetooth, або адаптером безпроводової глобальної мережі>

- Перед використанням безпроводової локальної чи глобальної мережі або мережі Bluetooth налаштуйте відповідні параметри безпеки, наприклад, шифрування даних.

Користування і обслуговування

■ Перекалібрування акумуляторної батареї

- Перекалібрування батареї може зайняти багато часу із-за великої ємності батареї. Це не є несправністю.
<Виконання повторного калібрування батареї після завершення роботи ОС Windows>
 - Повна зарядка: Приблизно 2,0 годин (режим нормальних температур)
Приблизно 3,5 годин (режим високих температур)
 - Повна розрядка: Приблизно 3,0 – 4,5 годин (режим нормальних температур)
Приблизно 2,0 – 4,0 години (режим високих температур)

В разі виконання повторного калібрування батареї без завершення роботи ОС Windows заряджання й розряджання може потребувати більше часу.

■ PC-Diagnostic Utility

Під час запуску програми PC-Diagnostic Utility без приєднання зовнішньої клавіатури і зовнішньої миші вимикайте комп'ютер, натиснув і утримуючи вимикач живлення. Потім приєднайте до комп'ютера зовнішню клавіатуру і зовнішню мишу і перезапустіть PC-Diagnostic Utility.

Обслуговування

Чищення РК-екрана

Використовуйте м'яку тканину, яка додається до комп'ютера. (Додаткові відомості див. у листівці з рекомендаціями "Suggestions About Cleaning the LCD Surface". →  *Reference Manual* "Screen Input Operation")

Чищення інших поверхонь

Протирайте поверхні сухою м'якою тканиною, наприклад, марлею. В разі використанні мийного засобу розведіть його водою, змочіть у ньому тканину і добре її віджміть.

УВАГА

- Не використовуйте бензин, розчинник або технічний спирт, бо ці речовини можуть пошкодити поверхню та призвести до її знебарвлення. Не використовуйте побутові мийні та косметичні засоби, бо вони можуть містити речовини, шкідливі для поверхонь.
- Не наносіть воду або мийний засіб безпосередньо на комп'ютер, бо рідина може потрапити всередину комп'ютера і вивести його з ладу.

Інсталяція програмного забезпечення

При інсталяції програмного забезпечення відновлюються стандартні настройки комп'ютера. Під час інсталяції програмного забезпечення дані на жорсткому диску видаляються.

Перед інсталяцією програмного забезпечення слід створити резервну копію важливих даних на іншому носії або зовнішньому жорсткому диску.

УВАГА

- Якщо розділ відновлення видалений, відновлення жорсткого диска (флеш-пам'яті) виконати неможливо. Для перевірки розділу відновлення застосовуються описані нижче методи.

① Windows 8.1

1. Проведіть пальцем вгору від середини початкового екрана, а потім тривалим дотиком виберіть елемент [Цей ПК] у категорії "Система Windows".
2. На панелі команд програми виберіть пункт [Керувати].

Windows 7

Торкніться кнопки  (Пуск), виберіть тривалим дотиком пункт [Комп'ютер], а потім виберіть пункт [Керування].

- Користувачам зі звичайними правами необхідно ввести пароль адміністратора.

- ② Виберіть пункт [Керування дисками].

■ Повторна інсталяція ОС Windows з видаленням усіх даних

Підготовка до інсталяції

- Підключіть зовнішню клавіатуру й мишу.
- Відключіть усі периферійні пристрої.
- Підключіть зовнішній блок живлення і не вимикайте його, доки не закінчиться інсталяція.

Windows 8.1

1 Виконання повторної інсталяції ОС Windows з видаленням усіх даних.

- ① Покажіть "Ключові кнопки" і виберіть  - [Змінити настройки ПК] - [Оновлення та відновлення] - [Відновлення].
- ② Виберіть елемент [Початок] у групі "Видалити всі дані та інстальовати Windows повторно".
- ③ Натисніть [Далі].
- ④ Виберіть режим.

- Видалити лише мої файли
Виконується швидка повторна інсталяція ОС Windows (триває приблизно 20 хвилин).

- Повністю очистити диск
У разі повного очищення диска видалені файли буде важко відновити, що забезпечує вищий рівень безпеки. У такому режимі процес триватиме довше (приблизно 140 хвилин).

Дотримуйтеся вказівок на екрані.

Після завершення повторної інсталяції комп'ютер перезавантажується.

- Не вимикайте комп'ютер і не робіть жодних інших дій, які можуть перервати інсталяцію.
У такому випадку інстальована система може виявитися недоступною через те, що ОС Windows буде неможливо запустити або дані будуть пошкоджені.

2 Виконайте дії, описані в розділі "Перший запуск комп'ютера", починаючи з пункту 6 "Інсталяція ОС Windows" (→ стор. 9).

ПРИМІТКА

- Дата й час, а також часовий пояс можуть бути неправильними. Обов'язково встановіть правильні дані.

3 Виконайте оновлення ОС Windows.

4 <Лише для моделей з модулем TPM> Очищення модуля TPM.

- ① Проведіть пальцем вгору від середини початкового екрана.
- ② Виберіть елемент [Виконати] у категорії "Система Windows", уведіть рядок [tpm.msc] і натисніть кнопку [ОК].
- ③ Виберіть пункт [Clear TPM...] у меню "Дії", яке знаходиться у правій частині екрана "TPM Manager on Local Computer".
- ④ На екрані "Manage the TPM security hardware" натисніть [Restart].
Буде виконано перезавантаження комп'ютера.
- ⑤ Коли на екрані з'явиться повідомлення "TPM configuration change was requested to ...", натисніть клавішу **F12**.
- ⑥ Торкніться плитки "Робочий стіл", і після появи повідомлення "TPM is ready" виберіть [Close].

Інсталяція програмного забезпечення

■ Відновлення жорсткого диска (флеш-пам'яті)

Операційну систему, інсталювану на момент придбання (Windows 8.1 або Windows 7), можна інсталювати повторно.

УВАГА

- Якщо розділ відновлення видалений, відновлення жорсткого диска (флеш-пам'яті) виконати неможливо.

Підготовка до інсталяції

- Підключіть зовнішню клавіатуру й мишу.
- Відключіть усі периферійні пристрої.
- Підключіть зовнішній блок живлення і не вимикайте його, доки не закінчиться інсталяція.

Windows 8.1 Якщо процедуру повторної інсталяції, описану в розділі “Повторна інсталяція Windows з видаленням усіх даних”, виконати не вдалося, виконайте такі дії.

1 Запустіть програму Setup Utility.

Windows 8.1

- ① Покажіть “Ключові кнопки” і виберіть  - [Змінити настройки ПК] - [Оновлення та відновлення] - [Відновлення].
- ② У групі “Додаткові варіанти запуску” виберіть елемент [Перезавантажити зараз].
- ③ Виберіть [Виправити неполадки] - [Додаткові параметри] - [Настройки мікропрограми UEFI] - [Перезавантажити].

Windows 7

Увімкніть комп'ютер. Коли з'явиться екран завантаження [Panasonic], виберіть елемент [Click here for Setup], який знаходиться вгорі ліворуч.

- Якщо під час запуску комп'ютера екран завантаження [Panasonic] не відображається, натисніть кілька разів кнопку , доки не з'явиться екран програми Setup Utility.
- В разі появи на екрані запиту на введення пароля уведіть пароль супервізора.

2 Запишіть усі дані з вікна програми Setup Utility і двічі торкніться елемента [Load Default Values].

У вікні запиту на підтвердження виберіть [Yes] і натисніть **Enter**.

3 Перевірте у програмі Setup Utility параметр [UEFI Boot].

Параметр [UEFI Boot] повинен мати вказані нижче значення.

В ОС Windows 8.1: [Enabled]

В ОС Windows 7: [Disabled]

4 Натисніть [Exit] і виберіть подвійним дотиком [Save Values and Reboot].

У вікні запиту на підтвердження виберіть [Yes] і натисніть **Enter**.

Буде виконано перезавантаження комп'ютера.

5 Торкніться екрана завантаження [Panasonic] вгорі ліворуч.

Відбудеться запуск програми Setup Utility.

- В разі появи на екрані запиту на введення пароля уведіть пароль супервізора.

6 Натисніть [Exit] і виберіть подвійним дотиком [Recovery Partition].

7 Windows 8.1

Натисніть кнопку [Next], а потім виберіть [YES].

Windows 7

Виберіть [Reinstall Windows] і натисніть кнопку [Next].

8 У вікні з ліцензійною угодою виберіть [Yes, I agree to the provisions above and wish to continue!] і натисніть кнопку [Next].

9 Натисніть кнопку [Next].

У разі відображення варіантів, виберіть потрібний варіант і натисніть кнопку [Next].

- [Reinstall Windows to the System Disk to factory default.]

Цей варіант використовується для інсталяції ОС Windows у типовій конфігурації. Після завершення інсталяції можна створити новий розділ. Вказівки щодо створення нового розділу див. у пункті “Зміна структури розділів жорсткого диска” (→ стор. 11).

- [Reinstall to the OS related partitions.]¹

Цей варіант використовується в тому разі, коли жорсткий диск вже розділений на декілька розділів, і структуру розділів потрібно зберегти. Вказівки щодо створення нового розділу див. у пункті “Зміна структури розділів жорсткого диска” (→ стор. 11).

¹ Якщо ОС Windows неможливо інсталювати у розділ відновлення та область, яка використовується операційною системою, ця функція недоступна.

10 Windows 7 У вікні запиту на підтвердження натисніть [YES].

- 11** **Windows 7**
Виберіть мову й версію ОС (32-розрядна або 64-розрядна) і натисніть кнопку [OK].
 У вікні запиту на підтвердження натисніть [OK].
 Щоб скасувати процедуру відновлення, натисніть кнопку [CANCEL], а потім натисніть позначку , яка з'явиться на екрані вгорі праворуч.
- 12** **У вікні запиту на підтвердження натисніть [YES].**
 Розпочнеться інсталяція ОС, під час якої слід дотримуватися вказівок на екрані. (Вона триватиме близько 20 хвилин.)
- Не вимикайте комп'ютер і не робіть жодних інших дій, які можуть перервати інсталяцію.
 У такому випадку інсталювана система може виявитися недоступною через те, що ОС Windows буде неможливо запустити або дані будуть пошкоджені.
- 13** **Коли на екрані з'явиться вікно закінчення процесу, натисніть кнопку [OK], щоб вимкнути комп'ютер.**
- 14** **Увімкніть комп'ютер.**
- В разі появи на екрані запиту на введення пароля уведіть пароль супервізора.
- 15** **Виконайте дії, описані в розділі “Перший запуск комп'ютера”, починаючи з пункту 6 “Інсталяція ОС Windows” (→ стор. 9).**

ПРИМІТКА

- **Windows 8.1** Дата й час, а також часовий пояс можуть бути неправильними. Обов'язково встановіть правильні дані.

■ **Використання диска Recovery Disk**

Диск Recovery Disk, який додається до комп'ютера, використовується в таких випадках:

- Забуто пароль адміністратора.
- Інсталяція не завершена. Можливо, розділ відновлення жорсткого диска (флеш-пам'ять) пошкоджений,
- Розділ відновлення видалений.
- **Windows 7** <Лише для моделей з попередньою версією ОС — Windows 7>
 Для заміни версії ОС Windows 7 на Windows 8.1 чи навпаки.

ПРИМІТКА

- **Windows 7** Щоб замінити 32-розрядну версію ОС на 64-розрядну чи навпаки, інсталяцію слід виконувати з розділу відновлення. Тому для виконання цієї процедури на жорсткому диску обов'язково має бути розділ відновлення.

Підготовка до інсталяції

- Підготуйте такі компоненти:
 - Recovery Disc (→  *Reference Manual* “Recovery Disc Creation Utility”)
 - DVD-дисковод USB (не входить у комплект) (відомості про наявні у продажу пристрої див. у свіжих каталогах чи інших джерелах)
- Підключіть зовнішню клавіатуру й мишу.
- Відключіть усі периферійні пристрої. (крім DVD-дисководу USB).
- Підключіть зовнішній блок живлення і не вимикайте його, доки не закінчиться інсталяція.

1 Підключення DVD-дисководу до USB-порту.

Інсталяція програмного забезпечення

2 Запустіть програму Setup Utility.

Windows 8.1

- 1 Покажіть “Ключові кнопки” і виберіть  - [Змінити настройки ПК] - [Оновлення та відновлення] - [Відновлення].
- 2 У групі “Додаткові варіанти запуску” виберіть елемент [Перезавантажити зараз].
- 3 Виберіть [Виправити неполадки] - [Додаткові параметри] - [Настройки мікропрограми UEFI] - [Перезавантажити].

Windows 7

Увімкніть комп'ютер. Коли з'явиться екран завантаження [Panasonic], виберіть елемент [Click here for Setup], який знаходиться вгорі ліворуч.

- Якщо під час запуску комп'ютера екран завантаження [Panasonic] не відображається, натисніть кілька разів кнопку , доки не з'явиться екран програми Setup Utility.
- В разі появи на екрані запиту на введення пароля уведіть пароль супервізора.

3 Запишіть усі дані з вікна програми Setup Utility, натисніть [Exit] і двічі торкніться елемента [Load Default Values].

У вікні запиту на підтвердження виберіть [Yes] і натисніть **Enter**.

4 Перевірте у програмі Setup Utility параметр [UEFI Boot].

Параметр [UEFI Boot] повинен мати вказані нижче значення.

Використання диска відновлення в ОС Windows 8.1: [Enabled]

Використання диска відновлення в ОС Windows 7: [Disabled]

5 Вставте диск Recovery Disk у DVD-дисковод.

6 Натисніть [Exit] і виберіть подвійним дотиком [Save Values and Reboot].

У вікні запиту на підтвердження виберіть [Yes] і натисніть **Enter**.

Буде виконано перезавантаження комп'ютера.

7 Торкніться екрана завантаження [Panasonic] вгорі ліворуч.

Відбудеться запуск програми Setup Utility.

- В разі появи на екрані запиту на введення пароля уведіть пароль супервізора.

8 Натисніть [Exit] і виберіть подвійним дотиком потрібний DVD-дисковод на екрані [Boot Override].

Буде виконано перезавантаження комп'ютера.

9 Виберіть [Reinstall Windows] і натисніть кнопку [Next].

10 Windows 8.1 У вікні запиту на підтвердження натисніть [YES].

11 У вікні з ліцензійною угодою виберіть [Yes, I agree to the provisions above and wish to continue!] і натисніть кнопку [Next].

12 Windows 7

Натисніть кнопку [Next].

У разі відображення варіантів, виберіть потрібний варіант і натисніть кнопку [Next].

- [Reinstall with HDD recovery partition.]
Стандартний спосіб відновлення.
Відновлення можна виконувати за допомогою розділу відновлення.
- [Reinstall without HDD recovery partition.]
Збільшення доступного обсягу жорсткого диска.
Відновлення НЕ можна виконувати за допомогою розділу відновлення.
У разі вибору цього варіанту створити після процедури відновлення диск(и) Recovery Disc(s) буде неможливо.

УВАГА

- Будьте уважні, вибираючи цей варіант, оскільки потім його буде неможливо змінити.

13 Натисніть кнопку [Далі].

У разі відображення варіантів, виберіть потрібний варіант і натисніть кнопку [Next].

- [Reinstall Windows to the System Disk to factory default.]
Цей варіант використовується для інсталяції ОС Windows у типовій конфігурації. Після завершення інсталяції можна створити новий розділ. Вказівки щодо створення нового розділу див. у пункті “Зміна структури розділів жорсткого диска” (→ стор. 11).

- [Reinstall to the OS related partitions.]²

Ця функція використовується в тому разі, коли жорсткий диск вже розділений на декілька розділів. Вказівки щодо створення нового розділу див. у пункті “Зміна структури розділів жорсткого диска” (→ стор. 11).

Структуру розділів можна зберегти.

² Якщо вибраний варіант [Reinstall without HDD recovery partition.] або ОС Windows неможливо інсталювати у розділ відновлення та область, яка використовується операційною системою, ця функція недоступна.

14 У вікні запиту на підтвердження натисніть [YES].**15 Windows 7**

Виберіть мову й версію ОС (32-розрядна або 64-розрядна) і натисніть кнопку [OK].

У вікні запиту на підтвердження натисніть [OK].

Щоб скасувати процедуру відновлення, натисніть кнопку [CANCEL], а потім натисніть позначку , яка з'явиться на екрані вгорі праворуч.

Windows 8.1 / Windows 7

Розпочнеться інсталяція ОС, під час якої слід дотримуватися вказівок на екрані. (Вона триватиме приблизно 30 - 45 хвилин. Цей процес може тривати довше залежно від типу використовуваного DVD-дисководу).

- Не переривайте інсталяцію, наприклад, шляхом вимикання комп'ютера.
У такому випадку інсталювана система може виявитися недоступною через те, що ОС Windows буде неможливо запустити або дані будуть пошкоджені.

16 Коли на екрані з'явиться вікно закінчення процесу, вийміть диск Recovery Disc, відключіть DVD-дисковод, а потім натисніть кнопку [OK].

Дотримуйтеся вказівок на екрані.

У деяких моделях цей процес може тривати близько 40 хвилин.

17 Виконайте дії, описані в розділі “Перший запуск комп'ютера”, починаючи з пункту 6 “Інсталяція ОС Windows” (→ стор. 9).**ПРИМІТКА**

- **Windows 8.1** Дата й час, а також часовий пояс можуть бути неправильними. Обов'язково встановіть правильні дані.

18 В разі необхідності запустіть програму Setup Utility і внесіть відповідні зміни у настройки.**19 Виконайте оновлення ОС Windows.****20 Windows 8.1 <Лише для моделей з модулем TPM> Очищення модуля TPM (→ стор. 15).**

Виправлення неполадок (основні відомості)

В разі виникнення проблем виконуйте наведені нижче вказівки. Також дивіться детальні рекомендації з виправлення неполадок у посібнику "Reference Manual". В разі виникненні проблем із програмним забезпеченням див. посібник з використання програмного забезпечення. Якщо проблему усунути не вдається, зверніться у службу технічної підтримки компанії Panasonic. Стан комп'ютера можна також перевірити у вікні засобу PC Information Viewer (→  Reference Manual "Checking the Computer's Usage Status").

■ Запуск комп'ютера



<p>Не вдається запустити комп'ютер. Індикатор живлення або індикатор батарейного живлення не світиться.</p>	<ul style="list-style-type: none"> ● Підключіть зовнішній блок живлення. ● Встановіть повністю заряджений блок батарейного живлення. ● Відключіть блок батарейного живлення і зовнішній блок живлення, а потім підключіть їх знову. ● Навіть коли зовнішній блок живлення і блок батарейного живлення підключені правильно, індикатор батарейного живлення може не світитися внаслідок спрацювання функції захисту у зовнішньому блоку живлення. Відключіть зовнішній блок живлення від електричної мережі, зачекайте принаймні три хвилини і знову підключіть його до електричної мережі. ● Якщо до USB-порту підключено пристрій, відключіть його або встановіть значення [Disabled] для параметра [USB Port] або параметра [Legacy USB Support] у меню [Advanced] програми інсталяції Setup Utility. ● Якщо до гнізда плати ExpressCard підключено пристрій, відключіть його або встановіть у меню [Advanced] програми інсталяції Setup Utility значення [Disabled] для параметра [ExpressCard slot]. ● Перевірте у програмі Setup Utility параметр [UEFI Boot]. Параметр [UEFI Boot] повинен мати значення. Windows 8.1 [Enabled] / Windows 7 [Disabled].
<p>Живлення увімкнуте, проте, на екрані відображається повідомлення "Warming up the system".</p>	<ul style="list-style-type: none"> ● Виконується розігрів комп'ютера перед запуском. Дочекайтеся запуску комп'ютера (розігрів триває до 30 хвилин). Якщо на екрані з'явиться повідомлення "Cannot warm up the system", це означає, що комп'ютер не вдається розігріти і його запуск неможливий. У цьому випадку вимкніть комп'ютер, витримайте його близько однієї години при температурі щонайменше 5 °C, а потім знову увімкніть живлення.
<p>Не вдається увімкнути комп'ютер. Комп'ютер не виходить з режиму сну. (Індикатор живлення світиться зеленим і блимає з великою частотою.)</p>	<ul style="list-style-type: none"> ● Витримайте комп'ютер близько однієї години при температурі щонайменше 5 °C, а потім знову увімкніть живлення.
<p>Після заміни або встановлення додаткового модуля оперативної пам'яті комп'ютер вмикається, але на екрані нічого не відображається.</p>	<ul style="list-style-type: none"> ● Вимкніть комп'ютер, вийміть модуль оперативної пам'яті і перевірте, чи відповідають його характеристики технічним вимогам. Якщо модуль оперативної пам'яті відповідає технічним вимогам, встановіть його знову.
<p>Індикатор живлення вмикається не одразу.</p>	<ul style="list-style-type: none"> ● Коли зовнішній блок живлення не підключений до комп'ютера, то, якщо увімкнути вимикач живлення одразу після установки в комп'ютер блока батарейного живлення, комп'ютер увімкнеться і індикатор живлення почне світитися приблизно через п'ять секунд. Цей час потрібен комп'ютеру для перевірки рівня заряду акумулятора. Така затримка не є ознакою несправності.
<p>Забуто пароль.</p>	<ul style="list-style-type: none"> ● Пароль супервізора або пароль користувача: Зверніться у службу технічної підтримки компанії Panasonic. ● Пароль адміністратора: <ul style="list-style-type: none"> • Якщо є диск для скидання пароля, пароль адміністратора можна скинути. Встановіть диск й уведіть будь-який неправильний пароль, а потім встановіть новий пароль, виконуючи вказівки, які відображаються на екрані. • Якщо диска для скидання пароля немає, виконайте повторну інсталяцію (→ стор. 15) і налаштування ОС Windows, а потім встановіть новий пароль.

■ Запуск комп'ютера

<p>На екрані відображається повідомлення "Remove disks or other media. Press any key to restart" або подібне.</p>	<ul style="list-style-type: none"> ● У комп'ютер встановлено гнучкий диск або USB-пристрій для зберігання інформації, на яких відсутні відомості про запуск системи. Витягніть гнучкий диск і модуль пам'яті USB, під'єднайте зовнішню клавіатуру і потім натисніть будь-яку клавішу. ● Якщо до USB-порту підключено пристрій, відключіть його або встановіть значення [Disabled] для параметра [USB Port] або параметра [Legacy USB Support] у меню [Advanced] програми інсталяції Setup Utility. ● Якщо до гнізда плати ExpressCard підключено пристрій, відключіть його або встановіть значення [Disabled] для параметра [ExpressCard slot] у меню [Advanced] програми інсталяції Setup Utility. ● <Лише для моделей з гніздом для плати ExpressCard> Якщо після виймання диска проблема залишається, це може означати несправність жорсткого диска. Зверніться у службу технічної підтримки компанії Panasonic.
<p>Повільний запуск Windows і повільна робота комп'ютера.</p>	<ul style="list-style-type: none"> ● Запустіть програму Setup Utility (→  Reference Manual "Setup Utility") і відновіть стандартні настройки програми Setup Utility (за винятком паролів). Запустіть програму Setup Utility і виконайте необхідні налаштування знову. (Майте на увазі, що швидкість роботи комп'ютера залежить від прикладного програмного забезпечення, тому ця процедура може не прискорити роботу ОС Windows.) ● Якщо після придбання комп'ютера була інсталювана резидентна програма, вивантажте її з оперативної пам'яті.
<p>Неправильна дата і час</p>	<ul style="list-style-type: none"> ● Встановіть правильні значення. <ol style="list-style-type: none"> ① Відкрийте панель керування. <p>Windows 8.1 Проведіть пальцем вгору від середини початкового екрана, і виберіть у категорії "Система Windows" елемент [Панель керування].</p> <p>Windows 7 Виберіть  (Пуск) - [Панель керування].</p> ② Виберіть [Годинник, мова та країна/регіон] - [Дата й час]. ● Якщо проблему усунути не вдається, можливо, потрібно замінити батарейку годинника. Зверніться у службу технічної підтримки компанії Panasonic. ● Під час підключення комп'ютера до локальної мережі перевірте дату і час на сервері. ● 2100 рік і наступні роки на цьому комп'ютері розпізнаватимуться неправильно.
<p>На екрані відображається вікно [Executing Battery Recalibration].</p>	<ul style="list-style-type: none"> ● Повторне калібрування акумулятора було скасоване перед останнім завершенням роботи ОС Windows. Щоб запустити ОС Windows, вимкніть комп'ютер за допомогою вимикача живлення й увімкніть його знову.
<p>Під час виходу з режиму сну або глибокого сну не з'являється запит [Enter Password].</p>	<ul style="list-style-type: none"> ● У меню [Security] програми Setup Utility виберіть для параметра [Password On Resume] значення [Enabled] (→  Reference Manual "Setup Utility"). ● Замість пароля, вказаного у програмі Setup Utility, можна використовувати пароль для входу в ОС Windows. <ol style="list-style-type: none"> ① Додайте пароль. <p>Windows 8.1</p> <ol style="list-style-type: none"> 1. Покажіть "Ключові кнопки" і виберіть  - [Змінити настройки ПК] - [Облікові записи]. 2. Виберіть [Параметри входу], а потім виберіть [Додати] у групі "Пароль". <p>Windows 7</p> <ol style="list-style-type: none"> 1. Виберіть  (Пуск) - [Панель керування]. 2. Виберіть [Облікові записи та Безпека сім'ї] - [Додати або видалити облікові записи користувачів]. ② Виконайте такі настройки. <p>Windows 8.1</p> <ol style="list-style-type: none"> 1. Відкрийте панель керування, виберіть [Система й безпека] - [Електроживлення] - [Запитати пароль під час пробудження]. 2. Встановіть прапорець [Запитувати пароль]. <p>Windows 7</p> <ol style="list-style-type: none"> 1. Виберіть [Панель керування] - [Система та безпека] - [Електроживлення] - [Запитувати пароль під час пробудження] і встановіть прапорець [Запитувати пароль].
<p>Не вдається відновити робочий режим.</p>	<ul style="list-style-type: none"> ● Помилка могла статися, коли комп'ютер автоматично перейшов в режим сну або в режим низького енергоспоживання, тоді як була активна екранна заставка. В такому випадку вимкніть або змініть екранну заставку.

Виправлення неполадок (основні відомості)

■ Запуск комп'ютера

Інші проблеми під час запуску.	<ul style="list-style-type: none">● Під час роботи програми Setup Utility натисніть F9 (→  Reference Manual "Setup Utility"), щоб відновити стандартні налаштування програми Setup Utility (за винятком паролів). Запустіть програму Setup Utility і виконайте необхідні налаштування знову.● Відключіть усі периферійні пристрої.● Перевірте, чи не було помилки диска.<ul style="list-style-type: none">① Відключіть усі периферійні пристрої, у тому числі зовнішній дисплей.② Windows 8.1 Проведіть пальцем вгору від середини початкового екрана, а потім тривалим дотиком виберіть елемент [Цей ПК] у категорії "Система Windows".Windows 7 Виберіть  (Пуск) - [Комп'ютер].③ Windows 8.1 Виберіть тривалим дотиком [Windows (C:)], а потім виберіть [Властивості].Windows 7 Виберіть тривалим дотиком [локальний диск (C:)], а потім виберіть [Властивості].④ Windows 8.1 Виберіть [Знаряддя] - [Перевірити].Windows 7 Виберіть [Знаряддя] - [Перевірити зараз...].<ul style="list-style-type: none">• Користувачам зі звичайними правами необхідно ввести пароль адміністратора.⑤ Дотримуйтеся вказівок на екрані.● Windows 7 Підключіть до комп'ютера зовнішню клавіатуру, запустіть його у безпечному режимі і перегляньте відомості про помилку. В разі зникнення екрана завантаження [Panasonic]^{*1} під час запуску натисніть і не відпускайте клавішу F8 доти, доки на екрані не з'явиться меню додаткових параметрів завантаження Windows. Виберіть безпечний режим і натисніть Enter. <p>^{*1} Якщо у меню [Security] програми Setup Utility для параметра [Password on boot] встановлене значення [Enabled] або [Auto], після зникнення екрана завантаження [Panasonic] відображається екран [Enter Password]. Відразу після введення пароля і натиснення Enter натисніть і не відпускайте клавішу F8.</p>
--------------------------------	---

■ Введення пароля

Неможливо увійти в ОС Windows. (З'являється повідомлення "Неправильне ім'я користувача або пароль".)	<ul style="list-style-type: none">● Ім'я користувача (ім'я облікового запису) містить символ "@".<ul style="list-style-type: none">- В разі наявності іншого облікового запису користувача: увійдіть в ОС Windows з іншого облікового запису, видаліть обліковий запис, ім'я якого містить символ "@", і створіть обліковий запис з іншим іменем.- В разі відсутності іншого облікового запису користувача: Необхідно інсталиувати ОС Windows повторно (→ стор. 15).
--	---

■ Вимкнення комп'ютера

Windows не завершує роботу.	<ul style="list-style-type: none">● Відключіть пристрій USB і плату ExpressCard.● Зачекайте одну-дві хвилини. Це не є ознакою несправності.
-----------------------------	--

■ Дисплей

На екрані немає зображення.	<ul style="list-style-type: none">● <Лише для моделей з портом VGA> Вибрано зовнішній дисплей. Змініть місце виводу зображення.● <Лише для моделей з портом VGA> В разі використання зовнішнього дисплея<ul style="list-style-type: none">• перевірте кабельне з'єднання;• увімкніть дисплей;• перевірте налаштування зовнішнього дисплея.● Дисплей вимкнено функцією енергозбереження. Для відновлення роботи торкніться екрана.● Комп'ютер переведено у режим сну або глибокого сну функцією енергозбереження. Для відновлення роботи натисніть вимикач живлення.
-----------------------------	--

■ Дисплей

Екран темний.	<ul style="list-style-type: none"> ● Коли зовнішній блок живлення не підключений, екран може потемніти. Відрегулюйте яскравість за допомогою панелі Dashboard for Panasonic PC. В разі збільшення рівня яскравості збільшується споживання енергії від блоку батарейного живлення. Можна встановити різні рівні яскравості для роботи з підключеним зовнішнім блоком живлення і без нього.
Зображення на екрані спотворене.	<ul style="list-style-type: none"> ● Зміна кількості кольорів і роздільної здатності може вплинути на якість зображення на екрані. Перезапустіть комп'ютер. ● Підключення або відключення зовнішнього дисплея може вплинути на якість зображення на екрані. Перезапустіть комп'ютер. ● Вихід з режиму сну чи глибокого сну може вплинути на якість зображення на екрані зовнішнього дисплея. Перезапустіть комп'ютер.
<Лише для моделей з портом VGA> Під час одночасного відображення зображення на двох дисплеях на одному з них зображення спотворене.	<ul style="list-style-type: none"> ● Для роботи в режимі розширеного робочого столу налаштуйте кольори на зовнішньому дисплеї так само, як і на ПК-дисплеї. Якщо усунути проблему не вдається, спробуйте замінити дисплей. ① Торкніться тривалим дотиком робочого столу і виберіть [Graphics Properties]. ● Одночасне відображення зображення на двох дисплеях неможливе, поки не завершиться запуск ОС Windows (наприклад, під час роботи програми Setup Utility та ін.).
<Лише для моделей з портом VGA> Зовнішній дисплей працює не так, як слід.	<ul style="list-style-type: none"> ● Якщо зовнішній дисплей не підтримує функції енергозбереження, в разі переходу комп'ютера у режим енергозбереження цей дисплей може працювати неправильно. Вимкніть зовнішній дисплей.

■ Сенсорний екран

Курсор не рухається.	<ul style="list-style-type: none"> ● При використанні зовнішньої миші, приєднайте її правильно. ● Перезапустіть комп'ютер за допомогою зовнішньої клавіатури. ● Якщо комп'ютер не реагує на натиснення клавіш зовнішньої клавіатури, прочитайте розділ "Комп'ютер не реагує" (→ стор. 24).
Неможливо виконувати дії за допомогою сенсорного екрана.	<ul style="list-style-type: none"> ● У меню [Main] програми Setup Utility встановіть для параметра [Touchscreen Mode] значення [Auto] або [Tablet Mode].
Не вдається вказати потрібне місце за допомогою пера, яке додається до комп'ютера.	<ul style="list-style-type: none"> ● Виконайте калібрування сенсорного екрана. (→  Reference Manual "Screen Input Operation")

■ Екранний документ

Windows 7 Документ у форматі PDF не відображається.	<ul style="list-style-type: none"> ● Інсталюйте програму Adobe Reader. <ol style="list-style-type: none"> ① Увійдіть в ОС Windows як адміністратор. ② Натисніть кнопку  (Пуск), уведіть у поле [Пошук програм та файлів] рядок "c:\util\reader\Pinstall.bat", і потім натисніть Enter. ③ Виконайте оновлення програми Adobe Reader до найновішої версії. Якщо комп'ютер підключений до Інтернету, запустіть програму Adobe Reader і виберіть [Help] - [Check for Updates...].
---	--

Виправлення неполадок (основні відомості)

■ Інше

Комп'ютер не реагує.

- Відкрийте вікно диспетчера задач за допомогою кнопки  і закрийте програми, які не відповідають.
- Можливо, за іншими вікнами сховане вікно для введення даних (наприклад, екран введення пароля під час запуску). Для перевірки натисніть клавіші **Alt+Tab**.
- Натисніть і не відпускайте вимикач живлення щонайменше чотири секунди, щоб вимкнути комп'ютер, а потім натисніть вимикач і увімкніть комп'ютер знову. Якщо прикладна програма виконується не так, як слід, видаліть її, а потім інсталюйте знову. Щоб видалити програму,
 - ① Відкрийте панель керування.

Windows 8.1
Проведіть пальцем вгору від середини початкового екрана, а потім виберіть у категорії "Система Windows" елемент [Панель керування].

Windows 7
Виберіть  (Пуск) - [Панель керування].
 - ② Виберіть [Програми] - [Видалити програму].

LIMITED USE LICENSE AGREEMENT

THE SOFTWARE PROGRAM(S) (“PROGRAMS”) FURNISHED WITH THIS PANASONIC PRODUCT (“PRODUCT”) ARE LICENSED ONLY TO THE END-USER (“YOU”), AND MAY BE USED BY YOU ONLY IN ACCORDANCE WITH THE LICENSE TERMS DESCRIBED BELOW. YOUR USE OF THE PROGRAMS SHALL BE CONCLUSIVELY DEEMED TO CONSTITUTE YOUR ACCEPTANCE OF THE TERMS OF THIS LICENSE.

Panasonic Corporation has developed or otherwise obtained the Programs and hereby licenses their use to you. You assume sole responsibility for the selection of the Product (including the associated Programs) to achieve your intended results, and for the installation, use and results obtained therefrom.

LICENSE

- A. Panasonic Corporation hereby grants you a personal, non-transferable and non-exclusive right and license to use the Programs in accordance with the terms and conditions stated in this Agreement. You acknowledge that you are receiving only a LIMITED LICENSE TO USE the Programs and related documentation and that you shall obtain no title, ownership nor any other rights in or to the Programs and related documentation nor in or to the algorithms, concepts, designs and ideas represented by or incorporated in the Programs and related documentation, all of which title, ownership and rights shall remain with Panasonic Corporation or its suppliers.
- B. You may use the Programs only on the single Product which was accompanied by the Programs.
- C. You and your employees and agents are required to protect the confidentiality of the Programs. You may not distribute or otherwise make the Programs or related documentation available to any third party, by time-sharing or otherwise, without the prior written consent of Panasonic Corporation.
- D. You may not copy or reproduce, or permit to be copied or reproduced, the Programs or related documentation for any purpose, except that you may make one (1) copy of the Programs for backup purposes only in support of your use of the Programs on the single Product which was accompanied by the Programs. You shall not modify, or attempt to modify, the Programs.
- E. You may transfer the Programs and license them to another party only in connection with your transfer of the single Product which was accompanied by the Programs to such other party. At the time of such a transfer, you must also transfer all copies, whether in printed or machine readable form, of every Program, and the related documentation, to the same party or destroy any such copies not so transferred.
- F. You may not remove any copyright, trademark or other notice or product identification from the Programs and you must reproduce and include any such notice or product identification on any copy of any Program.

YOU MAY NOT REVERSE ASSEMBLE, REVERSE COMPILE, OR MECHANICALLY OR ELECTRONICALLY TRACE THE PROGRAMS, OR ANY COPY THEREOF, IN WHOLE OR IN PART.

YOU MAY NOT USE, COPY, MODIFY, ALTER, OR TRANSFER THE PROGRAMS OR ANY COPY THEREOF, IN WHOLE OR IN PART, EXCEPT AS EXPRESSLY PROVIDED IN THE LICENSE.

IF YOU TRANSFER POSSESSION OF ANY COPY OF ANY PROGRAM TO ANOTHER PARTY, EXCEPT AS PERMITTED IN PARAGRAPH E ABOVE, YOUR LICENSE IS AUTOMATICALLY TERMINATED.

TERM

This license is effective only for so long as you own or lease the Product, unless earlier terminated. You may terminate this license at any time by destroying, at your expense, the Programs and related documentation together with all copies thereof in any form. This license will also terminate effective immediately upon occurrence of the conditions thereof set forth elsewhere in this Agreement, or if you fail to comply with any term or condition contained herein. Upon any such termination, you agree to destroy, at your expense, the Programs and related documentation together with all copies thereof in any form.

YOU ACKNOWLEDGE THAT YOU HAVE READ THIS AGREEMENT, UNDERSTAND IT AND AGREE TO BE BOUND BY ITS TERMS AND CONDITIONS. YOU FURTHER AGREE THAT IT IS THE COMPLETE AND EXCLUSIVE STATEMENT OF THE AGREEMENT BETWEEN US, WHICH SUPERSEDES ANY PROPOSAL OR PRIOR AGREEMENT, ORAL OR WRITTEN, AND ANY OTHER COMMUNICATIONS BETWEEN US, RELATING TO THE SUBJECT MATTER OF THIS AGREEMENT.

ЛІЦЕНЗІЙНА УГОДА ПРО ОБМЕЖЕНЕ ВИКОРИСТАННЯ

ЛІЦЕНЗІЯ НА ПРОГРАМНЕ ЗАБЕЗПЕЧЕННЯ (“ПРОГРАМИ”), ЯКЕ ПОСТАЧАЄТЬСЯ З ЦИМ ВИРОБОМ PANASONIC (“ВИРІБ”), НАДАЄТЬСЯ ЛИШЕ КІНЦЕВОМУ КОРИСТУВАЧУ (“ВИ”), І ВИ МОЖЕТЕ ЙОГО ВИКОРИСТОВУВАТИ ТІЛЬКИ ВІДПОВІДНО ДО НАВЕДЕНИХ НИЖЧЕ УМОВ ЛІЦЕНЗІЇ. ВИКОРИСТАННЯ ВАМИ ЦИХ ПРОГРАМ БУДЕ ВВАЖАТИСЯ ВАШОЮ ЗГОДОЮ З УМОВАМИ ЦІЄЇ ЛІЦЕНЗІЇ.

Корпорація Panasonic Corporation розробила або іншим способом одержала Програми, і надає вам ліцензію на їх використання. Ви самостійно несете відповідальність за вибір Виробу (включаючи супровідні Програми) для досягнення очікуваних вами результатів і за інсталяцію, використання і результати, отримані за допомогою цього Виробу.

ЛІЦЕНЗІЯ

- A: Panasonic Corporation цим надає вам особисте неексклюзивне право, яке не передається, і ліцензію на використання Програм згідно з положеннями і умовами, зазначеними у цій Угоді. Ви визнаєте, що отримали тільки ОБМЕЖЕНУ ЛІЦЕНЗІЮ НА ВИКОРИСТАННЯ Програм і супровідну документацію, і що ви не отримуєте права власності, володіння або будь-яких інших прав на Програми і супровідну документацію, а також алгоритми, концепції, дизайн та ідеї, представлені або реалізовані у програмах і супровідній документації, право власності і право володіння на які залишаються у корпорації Panasonic Corporation або її постачальників.
- B: Ви можете використовувати Програми лише на одному Виробі, до якого додаються ці Програми.
- C: Ви й ваші співробітники, а також ваші агенти повинні захищати конфіденційність Програм. Ви не можете поширювати або у будь-який інший спосіб надавати доступ до Програм і супровідної документації будь-яким іншим особам шляхом спільного використання або іншим способом, без попередньої письмової згоди Panasonic Corporation.
- D: Ви не можете копіювати, відтворювати, надавати дозвіл на копіювання або відтворення Програм або супровідної документації з будь-якою метою, за винятком того, що ви можете зробити одну (1) копію Програм лише як резервну копію для забезпечення використання Програм на одному Виробі, до якого були додані ці Програми. Ви не маєте права змінювати або намагатися змінити ці Програми.
- E: Ви можете передати Програми і цю ліцензію іншій особі тільки в разі передачі цій особі одного Виробу, до якого були додані ці Програми. Під час такої передачі ви також повинні передати цій самій особі всі копії Програм у друкованому або електронному вигляді, а також супровідну документацію, або знищити усі такі копії, не передані цій особі.
- F: Ви не можете видаляти з Програм будь-які повідомлення про авторські права, торговельні знаки або інші повідомлення, а також ідентифікаційні дані виробу, і ви повинні відтворювати і включати усі такі повідомлення та ідентифікаційні дані виробу у всі копії будь-якої Програми.

ВИ НЕ МОЖЕТЕ ВИКОНУВАТИ РЕКОНСТРУКЦІЮ АЛГОРИТМУ, ЗВОРОТНУ КОМПІЛЯЦІЮ, ВІДСТЕЖЕННЯ ЗА ДОПОМОГОЮ МЕХАНІЧНИХ АБО ЕЛЕКТРОННИХ ЗАСОБІВ ЦИХ ПРОГРАМ ТА БУДЬ-ЯКИХ ЇХ КОПІЙ ПОВНІСТЮ АБО ЧАСТКОВО.

ВИ НЕ МОЖЕТЕ ВИКОРИСТОВУВАТИ, КОПІЮВАТИ, МОДИФІКУВАТИ, ЗМІНЮВАТИ АБО ПЕРЕДАВАТИ ПРОГРАМИ ЧИ БУДЬ-ЯКІ ЇХ КОПІЇ ПОВНІСТЮ АБО ЧАСТКОВО, ЗА ВИНЯТКОМ ВИПАДКІВ, ЯВНО ВКАЗАНИХ У ЦІЙ ЛІЦЕНЗІЇ.

В РАЗІ ПЕРЕДАЧІ БУДЬ-ЯКОЇ КОПІЇ БУДЬ-ЯКОЇ ПРОГРАМИ, ЯКА ВАМ НАЛЕЖИТЬ, ІНШІЙ ОСОБІ, ЗА ВИНЯТКОМ ВИПАДКІВ, ВИЗНАЧЕНИХ ВИЩЕ У РОЗДІЛІ E, ВАША ЛІЦЕНЗІЯ АВТОМАТИЧНО СКАСОВУЄТЬСЯ.

ТЕРМІН ДІЇ

Ця ліцензія діє лише доти, доки ви володієте або орендуєте Виріб, якщо її дія не буде припинена раніше. Ви можете припинити дію цієї ліцензії у будь-який час, знищивши за свій рахунок Програми і супровідну документацію разом з усіма копіями в будь-якій формі. Дія цієї ліцензії також припиняється негайно в разі виникнення умов, зазначених вище в цій Угоді, або у випадку порушення вами будь-яких положень або умов, які містяться в цьому документі. В разі припинення дії цієї ліцензії ви погоджуєтесь знищити за свій рахунок ці Програми і супровідну документацію разом з усіма копіями в будь-якій формі.

ВИ ПІДТВЕРДЖУЄТЕ, ЩО ПРОЧИТАЛИ І ЗРОЗУМІЛИ ЦЮ УГОДУ І ЗГОДНІ ВИКОНУВАТИ ЗОБОВ'ЯЗАННЯ, ВИЗНАЧЕНІ ЇЇ ПОЛОЖЕННЯМИ ТА УМОВАМИ. ВИ ТАКОЖ ПОГОДЖУЄТЕСЯ З ТИМ, ЩО ЦЕ ПОВНА Й ЕКСКЛЮЗИВНА ОФІЦІЙНА УГОДА МІЖ НАМИ, ЯКА ЗАМІНЯЄ БУДЬ-ЯКІ ПРОПОЗИЦІЇ АБО ПОПЕРЕДНІ УГОДИ В УСНІЙ АБО ПИСЬМОВІЙ ФОРМІ, А ТАКОЖ БУДЬ-ЯКІ ІНШІ ДОКУМЕНТИ, ПОВ'ЯЗАНІ З ПРЕДМЕТОМ ЦІЄЇ УГОДИ, ЯКИМИ МИ ОБМІНЮВАЛИСЯ.

Технічні характеристики

На цій сторінці наведені технічні характеристики базової моделі. Номер моделі може бути іншим в залежності від конфігурації пристрою.

- Номер моделі:
номер моделі можна знайти на нижньому боці комп'ютера або на коробці, в яку був спакований комп'ютер під час придбання.
- Швидкість процесора, обсяги пам'яті та жорсткого диска:
щоб перевірити ці характеристики, запустіть програму Setup Utility (→  Reference Manual "Setup Utility") і виберіть меню [Information].
[Processor Speed]: швидкість процесора, [Memory Size]: обсяг пам'яті, [Hard Disk]: обсяг жорсткого диска.

■ Основні технічні характеристики

Модель №	Серія CF-D1GS	
Процесор/кеш-пам'ять другого рівня	Процесор Intel® Core™ i5-3340M (кеш 3 МБ ¹ , макс. 3,40 ГГц, оснащений Intel® Turbo Boost Technology)	
Набір мікросхем	Набір мікросхем Mobile Intel® 7 QM77 Express	
Відеоадаптер	Intel® HD Graphics 4000 (вбудований у ЦП)	
Основна пам'ять ²	4 Гб ¹ , DDR3L SDRAM (макс. 8 Гб ¹)	
Відеопам'ять ³	Windows 8.1 UMA макс. 1 792 МБ ¹ Windows 7 UMA <32-розрядний режим>: макс. 1 416 МБ ¹ , <64-розрядний режим>: макс. 1 696 МБ ¹	
Запам'ятовуючі пристрої	Жорсткий диск: 500 Гб ⁴ (Serial ATA) Windows 8.1 Прибл. 15 Гб ^{4,5} виділено для розділу засобів відновлення жорсткого диска (користувачі не можуть використовувати цей розділ). Прибл. 1 Гб ^{4,5} виділено для розділу системних інструментів (користувачі не можуть використовувати цей розділ). Windows 7 Прибл. 50 Гб ^{4,5} виділено для розділу засобів відновлення системи (користувачі не можуть використовувати цей розділ). Прибл. 300 Мб ^{4,5} виділено для розділу системних інструментів (користувачі не можуть використовувати цей розділ).	
Тип дисплея	13,3" (TFT) із сенсорним екраном (1366 × 768 пікселів) (16:9)	
Вбудований РК-дисплей	65 536 / 16 777 216 кольорів (800 × 600 пікселів (Windows 7) / 1024 × 768 пікселів / 1280 × 720 пікселів / 1280 × 768 пікселів / 1360 × 768 пікселів / 1366 × 768 пікселів) ⁶	
Зовнішній дисплей ⁷	65 536 / 16 777 216 кольорів (800 × 600 пікселів (Windows 7) / 1024 × 768 пікселів / 1280 × 768 пікселів / 1360 × 768 пікселів / 1600 × 1200 пікселів / 1920 × 1080 пікселів / 1920 × 1200 пікселів)	
Сенсорний екран	Резистивний круговим поляризатором	
Безпроводова локальна мережа	Intel® Centrino® Advanced - N 6235 (→ стор. 29)	
Bluetooth ⁸	→ стор. 29	
Безпроводова глобальна мережа ⁹	Передбачено	
Локальна мережа	IEEE 802.3 10Base-T / IEEE 802.3u 100BASE-TX / IEEE 802.3ab 1000BASE-T (друга локальна мережа ¹⁰ : IEEE 802.3 10BASE-T, IEEE 802.3u 100BASE-TX)	
Звук	Відтворення файлів формату WAVE і MIDI, підтримка підсистеми Intel® High Definition Audio	
Апаратні засоби безпеки	Модуль TPM (згідно специфікації TCG V1.2) ¹¹	
Гнізда для плат (карток)	Гніздо для плати PC Card ¹²	× 1, Type I або Type II, допустимі параметри живлення: 3,3 В: 400 мА, 5 В: 400 мА
	Гніздо для плати ExpressCard	× 1, ExpressCard/34 або ExpressCard/54
	Гніздо для карти пам'яті SD ¹³	× 1
	Гніздо для контактних смарт-карток ¹⁴	× 1
	Гніздо SIM-карти ⁹	× 1
Гніздо для модуля ОЗП	× 2, DDR3L SDRAM, 204 контакти, 1,35 В, SO-DIMM, сумісне з PC3L-10600	

Технічні характеристики

■ Основні технічні характеристики

Модель №	Серія CF-D1GS		
Інтерфейс	2 або 3 ^{*16} порти USB2.0 ^{*15} / 1 порт USB3.0 / Послідовний порт (вилка Dsub 9 контактів) ^{*17} / 1 або 2 ^{*10} порти локальної мережі (RJ-45) / Порт VGA (гніздо Mini DSub 15 контактів) ^{*18} / Гніздо для мікрофона (мініатюрний роз'єм, діам. 3,5) / Гніздо для підключення навушників (2 мініатюрних роз'єма, діам. 3,5, опір 32 Ω, вихідна потужність 4 мВт, стерео) / Роз'єм шини розширення (спеціальний 100-контактний, гніздо) / Захищений порт USB2.0 ^{*15*19}		
Вказівний пристрій	Сенсорний екран		
Кнопки	Засоби безпеки, програми × 3, функції, A0		
Задня камера ^{*20}	1280 x 720 точок, 30 кадрів/с (відео) / 2592 x 1944 точок (фото)		
Живлення	Зовнішній блок живлення або блок батарейного живлення		
Зовнішній блок живлення ^{*21}	Вхід: 100 В – 240 В, 50 Гц/60 Гц, вихід: 15,6 В постійного струму, 7,05 А		
Блок батарейного живлення	Li-ion 10,8 В, станд. 6 200 мА-год / Мін. 5 800 мА-год		
Тривалість роботи ^{*22}	Прибл. 9,0 годин (режим нормальних температур)		
	Прибл. 7,0 годин (режим високих температур)		
Тривалість заряджання ^{*23}	Прибл. 2,0 годин (режим нормальних температур : коли комп'ютер вимкнений)		
	Прибл. 2,5 годин (режим нормальних температур : коли комп'ютер увімкнено) Прибл. 3,5 годин (режим високих температур)		
Енергоспоживання ^{*24}	Прибл. 45 Вт ^{*25} / Прибл. 100 Вт (макс. рівень під час заряджання батареї, коли комп'ютер увімкнута)		
Габарити (довжина × ширина × висота) (за винятком частин, що виступають)	Прибл. 349 мм × 244 мм × 46 мм		
Вага (разом із ременем для носіння у руці)	Прибл. 2,25 кг		
Середовище	Робочий режим	Температура	-10 °C – 50 °C (IEC60068-2-1, 2) ^{*26}
		Вологість	30 % – 80 % (відносна вологість — без конденсації)
	Зберігання	Температура	-20 °C – 60 °C
		Вологість	30 % – 90 % (відносна вологість — без конденсації)

■ Програмне забезпечення

Базова ОС	Windows® 8.1 Pro, 64-розрядна версія
Встановлена ОС ^{*27}	<p>Windows 8.1</p> <p>Windows® 8.1 Pro, 64-розрядна версія</p> <p>Windows 7</p> <p><Лише для моделей з попередньою версією ОС — Windows 7></p> <p>Windows® 7 Professional, 32-розрядна версія, Service Pack 1^{*28} / Windows® 7 Professional 64-розрядна версія, Service Pack 1^{*28}</p>
Попередньо встановлене програмне забезпечення ^{*27}	<p>Adobe Reader, PC Information Viewer, Intel® PROSet/Wireless Software, Battery Recalibration Utility, Infineon TPM Professional Package^{*11*29}, Camera Utility^{*20}, Camera Light Switch Utility^{*20}, Dashboard for Panasonic PC, Display Rotation Tool, Tablet Button Manager, Manual Selector, Power Plan Extension Utility, Hand Writing Utility, Recovery Disc Creation Utility, Microsoft Office Trial^{*30}</p> <p>Windows 8.1</p> <p>Wireless Toolbox, Camera for Panasonic PC, Intel® PROSet/Wireless Software for Bluetooth Technology</p> <p>Windows 7</p> <p>Wireless Switch Utility, Wireless Connection Disable Utility^{*29}, Quick Boot Manager, Software Keyboard, Bluetooth Stack for Windows by TOSHIBA</p> <p>Aptio Setup Utility, Hard Disk Data Erase Utility^{*31}, PC Diagnostic Utility</p>

■ Безпроводова локальна мережа

Швидкість передачі даних	IEEE802.11a: 54/48/36/24/18/12/9/6 Мб/с (автоматичне переключання) ^{*32} IEEE802.11b: 11/5,5/2/1 Мб/с (автоматичне переключання) ^{*32} IEEE802.11g: 54/48/36/24/18/12/9/6 Мб/с (автоматичне переключання) ^{*32} IEEE802.11n ^{*33} : (HT20) GI ^{*34} = 400 нс: 150/130/115/86/72/65/57/43/28/21/14/7 Мб/с (автоматичне переключання) ^{*32} GI ^{*34} = 800 нс: 130/117/104/78/65/58/52/39/26/19/13/6 Мб/с (автоматичне переключання) ^{*32} (HT40) GI ^{*34} = 400 нс: 300/270/240/180/150/135/120/90/60/45/30/15 Мб/с (автоматичне переключання) ^{*32} GI ^{*34} = 800 нс: 270/243/216/162/135/121/108/81/54/40/27/13 Мб/с (автоматичне переключання) ^{*32}
Підтримка стандартів	IEEE802.11a / IEEE802.11b / IEEE802.11g / IEEE802.11n
Спосіб передачі	Система OFDM, система DSSS

■ Bluetooth

Версія Bluetooth	4.0 Класичний режим / режим низького енергоспоживання
Спосіб передачі	Система FHSS
Безпроводові канали	Канали з 1 по 79 / канали з 0 по 39
Смуга частот радіочастотного діапазону	2,402 ГГц - 2,480 ГГц

^{*1} 1 Мб = 1 048 576 байт / 1 Гб = 1 073 741 824 байт

^{*2} Обсяг пам'яті у типовій комплектації залежить від моделі.

Можна додати модулі пам'яті і збільшити її обсяг до 8 Гб, однак загальний обсяг пам'яті, яку можна використовувати буде меншим, бо він залежить від конфігурації реальної системи.

^{*3} Сегмент основної пам'яті виділяється автоматично залежно від режиму роботи комп'ютера. Користувач не може встановлювати обсяг відеопам'яті. Сегмент відеопам'яті виділяється автоматично залежно від операційної системи.

^{*4} 1 Гб = 1 000 000 000 байт. Операційна система й деякі прикладні програми будуть показувати менше число Гб.

^{*5} Для моделей, у яких використовується ОС з багатомовним інтерфейсом користувача.

^{*6} Відображення 16 777 216 кольорів досягається за допомогою функції згладжування.

^{*7} Може статися, що на деяких зовнішніх дисплеях показати зображення буде неможливо.

^{*8} Можливість використання усіх зовнішніх пристроїв Bluetooth не гарантується.

^{*9} Лише для моделей з адаптером безпроводової глобальної мережі. Характеристики розрізняються залежно від моделі.

^{*10} Лише для моделей з двома портами локальної мережі.

^{*11} Лише для моделей з модулем TPM. Відомості про модуль TPM див. у посібнику з його встановлення. Для перегляду цього посібника **Windows 8.1** торкніться на робочому столі плитку [Manual Selector] і виберіть "Installation Manual for Trusted Platform Module (TPM)" (Посібник зі встановлення модуля довіреної платформи (TPM)) / **Windows 7** на робочому столі виберіть подвійним дотиком елемент [Manual Selector] (Вибір посібника), а потім виберіть "Installation Manual for Trusted Platform Module (TPM)".

^{*12} Лише для моделей з гніздом для плати PC Card.

^{*13} Це гніздо підтримує режим швидкої передачі даних. Можливість використання перевірена і підтверджена для карток пам'яті SD/SDHC/SDXC виробництва компанії Panasonic обсягом до 64 Гб. Можливість використання інших пристроїв стандарту SD не гарантується.

^{*14} Лише для моделей з гніздом для смарт-карток.

^{*15} Можливість використання усіх зовнішніх пристроїв USB не гарантується.

^{*16} Лише для моделей з 4-й USB (USB2.0)-портами.

^{*17} Лише для моделей з послідовним портом.

^{*18} Лише для моделей з портом VGA.

^{*19} Лише для моделей з захищеним портом USB2.0.

^{*20} Лише для моделей з задньою камерою.

В залежності від технічних характеристик прикладного програмного забезпечення можуть траплятися наступні ситуації. В цих ситуаціях виберіть меншу роздільність.

- Неможливо вибрати більшу роздільність.
- Під час вибору більшої роздільності трапляється помилка.

^{*21} <Тільки для Північної Америки>

Блок живлення змінного струму підходить для джерел живлення до 240 В змінного струму. Цей комп'ютер укомплектований шнуром живлення для підключення до джерел живлення 125 В.

^{*22} Вимірювання виконане для рівня яскравості РК-екрана: 60 кд/м²
Залежить від умов експлуатації і підключення зовнішніх пристроїв.

^{*23} Залежить від умов експлуатації, швидкості процесора тощо.

^{*24} Прибл. 0,5 Вт, якщо блок батарейного живлення повністю заряджений (або не заряджається в даний час), і комп'ютер вимкнений.

<В разі використання джерел живлення напругою 115 В>

Зовнішній блок живлення, увімкнений у розетку електричної мережі, споживає електроенергію (макс. 0,2 Вт), навіть коли він не підключений до комп'ютера.

<В разі використання джерел живлення напругою 240 В>

Зовнішній блок живлення, увімкнений у розетку електричної мережі, споживає електроенергію (макс. 0,3 Вт), навіть коли він не підключений до комп'ютера.

^{*25} Номінальне енергоспоживання. 23-UK-1

Технічні характеристики

*26 Не допускайте контакту комп'ютера зі шкірою під час його використання в умовах спеки чи холоду. (→ “Правила безпеки / Нормативно-довідкова інформація”)

Під час експлуатації в умовах спеки чи холоду деякі периферійні пристрої та блок батарейного живлення часом можуть не працювати належним чином. Слідкуйте за умовами експлуатації периферійного обладнання.

Постійне використання цього приладу в умовах спеки скорочує термін його служби. Уникайте експлуатації приладу в таких умовах.

Використання приладу в умовах низької зовнішньої температури може призвести до сповільнення запуску чи скорочення тривалості роботи від акумулятора.

Під час запуску комп'ютера виконується розігрівання жорсткого диска, на яке витрачається електроенергія. Тому в разі роботи від акумулятора з низьким рівнем заряду комп'ютер може не запуститися.

*27 Робота комп'ютера гарантується лише за умови використання попередньо інстальованої ОС та ОС, інстальованої з використанням функції відновлення з жорсткого диска або диска відновлення системи.

*28 У цій системі попередньо інстальоване програмне забезпечення Windows® 7 Professional, крім того надається ліцензія на програмне забезпечення Windows 8.1 Pro.

Ці версії ОС Windows не можна використовувати одночасно. Для переходу на іншу версію необхідно спочатку видалити вже інстальовану версію, а потім інстальувати іншу.

*29 Слід інстальувати перед початком використання.

*30 Для використання цього програмного забезпечення після закінчення терміну дії пробної версії придбайте ліцензію, дотримуючись вказівок на екрані.

*31 Запускається з диска відновлення. **Windows 7** Можна також скористатися функцією відновлення системи з жорсткого диска.

*32 Ці швидкості зазначені у стандартах IEEE802.11a+b+g+n. Фактичні швидкості можуть бути іншими.

*33 Доступний в разі вибору параметрів “WPA-PSK”, “WPA2-PSK” або “none”.

*34 Доступний лише за умови, що у комп'ютері увімкнено режим HT40, і відповідна точка доступу підтримує HT40.

Panasonic Corporation
Osaka, Japan

Panasonic System Communications Company of North America
Two Riverfront Plaza, Newark NJ 07102

Panasonic Canada Inc.
5770 Ambler Drive Mississauga, Ontario L4W 2T3

Назва і адреса імпортера відповідно до законодавства ЄС
Panasonic System Communications Company Europe, Panasonic Marketing Europe GmbH
Hagenauer Straße 43
65203 Wiesbaden
Німеччина

55-Uk-1

Web Site : <http://panasonic.net/>

パナソニック株式会社 ITプロダクツ事業部
〒 570-0021 大阪府守口市八雲東町一丁目 10 番 12 号