

ISTRUZIONI PER L'USO

Personal Computer

N. modello serie **CF-D1G**

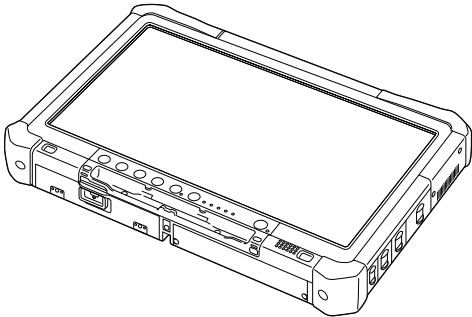

Indice

Come iniziare

Introduzione.....	2
Descrizione delle parti	4
Utilizzo del computer per la prima volta.....	7
Accensione / spegnimento	12

Come iniziare

Informazioni utili

Manipolazione e manutenzione.....	13
Installazione del software	15

Informazioni utili

Ricerca guasti

Ricerca guasti (base).....	19
----------------------------	----

Ricerca guasti

Appendice

LIMITED USE LICENSE AGREEMENT.....	23
ACCORDO DI LICENZA D'USO LIMITATA.....	24
Caratteristiche tecniche.....	25

Appendice

Introduzione







Grazie per aver acquistato questo prodotto Panasonic. Per ottenere le migliori prestazioni e sicurezza, leggere con attenzione le seguenti istruzioni.

In queste istruzioni, i nomi sono indicati come segue.

Windows 8.1 indica il sistema operativo Windows® 8.1.

Windows 7 indica il sistema operativo Windows® 7.

■ Termini e illustrazioni delle istruzioni

ATTENZIONE :	Situazioni che possono essere causa di lesioni minori o moderate.
NOTA :	Informazioni utili.
Windows 8.1	
Visualizzare "Accesso":	Allineare il cursore all'angolo superiore destro (o inferiore destro) dello schermo per visualizzare il menu Accesso. In alternativa: Scorrere verso il centro dello schermo dal bordo destro.
 -  :	Toccare  (Impostazioni), quindi toccare  (Arresta).
Windows 7	
 (Fare clic per iniziare.) - [Tutti i programmi]:	Toccare  (Fare clic per iniziare.), quindi toccare [Tutti i programmi].
→ :	Pagine di queste Istruzioni per l'uso o del Reference Manual.
 :	Riferimento ai manuali a video.
Invio :	Premere il tasto [Invio].
Ctrl + C :	Tenere premuto il tasto [Ctrl], quindi premere il tasto [C].
• La visualizzazione del tasto potrebbe differire da quella di questo manuale in base alla tastiera utilizzata. (Ad esempio, "Cancella" invece di "Canc")	

- Alcune illustrazioni sono semplificate per consentire la comprensione e possono differire dall'unità effettiva.
- Se non si accede come amministratore, non sarà possibile utilizzare alcune funzioni o non sarà possibile visualizzare alcune schermate.
- Per ottenere le informazioni più aggiornate sui prodotti opzionali, consultare i relativi cataloghi o altro materiale informativo.
- In queste istruzioni, i nomi e i termini sono indicati come segue.
 - "Windows® 8.1 Pro 64-bit" come "Windows" o "Windows 8.1"
 - "Windows® 7 Professional 32-bit Service Pack 1" e "Windows® 7 Professional 64-bit Service Pack 1" come "Windows" o "Windows 7"
 - Supporti circolari quali DVD-ROM e CD-ROM come "dischi"
 - Unità DVD MULTI come "unità DVD"

■ Dichiarazione liberatoria

Le specifiche del computer ed i manuali sono soggetti a modifiche senza preavviso. Panasonic Corporation non si assume alcuna responsabilità a fronte dei danni dovuti direttamente o indirettamente ad errori, omissioni o discrepanze tra il computer ed i manuali.

■ Marchi

Microsoft®, Windows® e il logo Windows sono marchi di fabbrica registrati di Microsoft Corporation negli Stati Uniti e/o in altri paesi.

Intel, Core, Centrino e PROSet sono marchi di fabbrica registrati o marchi di fabbrica di Intel Corporation.

SDXC Logo è un marchio di fabbrica di SD-3C, LLC.



Adobe, il logo Adobe e Adobe Reader sono marchi di fabbrica registrati o marchi di fabbrica di Adobe Systems Incorporated negli Stati Uniti e/o in altri paesi.

Bluetooth® è un marchio di fabbrica registrato appartenente a Bluetooth SIG, Inc., Stati Uniti e concesso in licenza a Panasonic Corporation.

I nomi dei prodotti, i marchi e così via riportati nel presente manuale sono marchi di fabbrica o marchi di fabbrica registrati dei relativi proprietari.

■ Manuale a video

Per ulteriori informazioni sul computer, consultare il manuale a video.

● Reference Manual

Il Reference Manual contiene informazioni pratiche che consentono di sfruttare completamente le prestazioni del computer.

● Important Battery Tips

In Important Battery Tips vengono fornite utili informazioni sulla batteria per consentire di utilizzare la batteria nelle condizioni ottimali e ottenere maggiore tempo di utilizzo.

Per accedere ai manuali a video, attenersi alle procedure di seguito.

Windows 8.1

Nella schermata Start, toccare il riquadro [Manual Selector] e selezionare il manuale a video.

Windows 7

Double-touchez [Manual Selector] sulla schermata del desktop e selezionare il manuale a video.

Descrizione delle parti

Lato anteriore

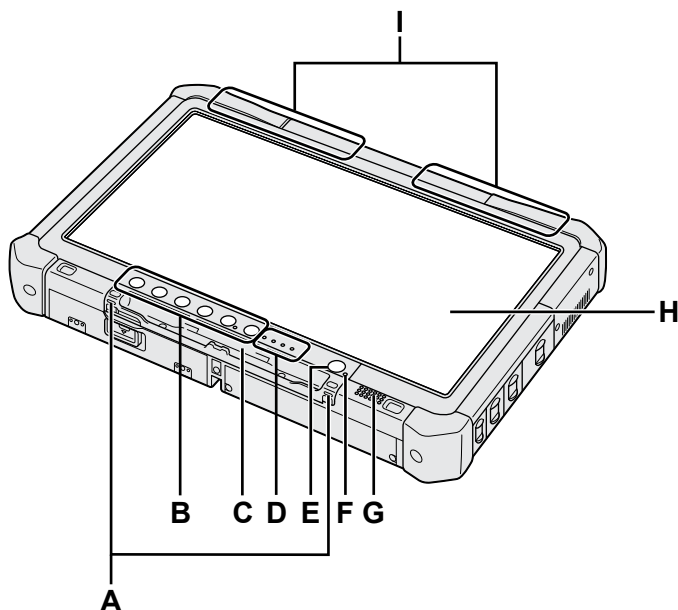

Lato inferiore e posteriore

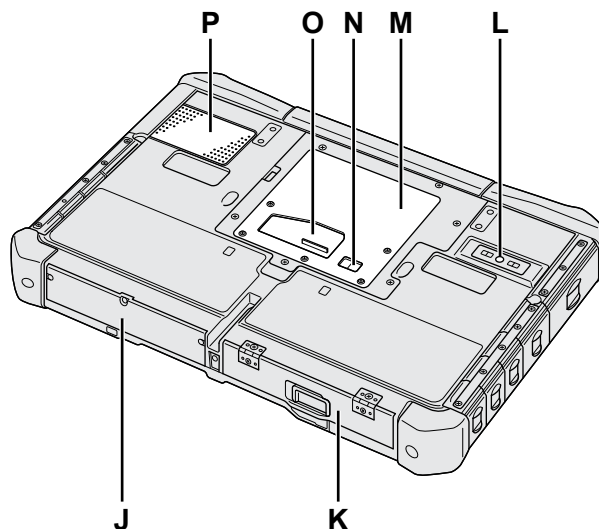

A: Ganci di attacco

I ganci di attacco non sono in dotazione per alcuni modelli.

B: Pulsanti Tablet

→ [Reference Manual "Tablet Buttons"](#)

C: Portastilo

D: Indicatore LED

🔋: Stato batteria

→ [Reference Manual "Battery Power"](#)

📶: Wireless pronto

Questo indicatore si illumina quando la LAN wireless, il Bluetooth e/o la WAN wireless sono connessi e pronti. Non indica necessariamente la condizione On/Off della connessione wireless.

→ [Reference Manual "Bluetooth", "Wireless LAN", "Disabling/Enabling Wireless Communication"](#)

💾: Stato unità

📄: Indicatore scheda di memoria SD (Lampeggia: durante l'accesso)

→ [Reference Manual "SD Memory Card"](#)

E: Interruttore di alimentazione

F: Stato alimentazione

(Off: Spento/Ibernazione, Verde: acceso, Verde lampeggiante: sospensione, Verde lampeggiante rapido: impossibile accendere o riavviare a causa di temperatura bassa.)

G: Altoparlante

→ [Reference Manual "Dashboard for Panasonic PC"](#)

H: LCD

→ [Reference Manual "Screen Input Operation"](#)

I: Antenna Bluetooth

<Solo per modelli con Bluetooth>

→ [Reference Manual "Bluetooth"](#)

Antenna WAN Wireless

<Solo per modelli con WAN wireless>

→ [Reference Manual "Wireless WAN"](#)

Antenna LAN Wireless

<Solo per modelli con LAN wireless>

→ [Reference Manual "Wireless LAN"](#)

J: Drive dell'hard disk

K: Batteria

→ [Reference Manual "Battery Power"](#)

L: Webcam posteriore

<Solo per modelli con webcam posteriore>

→ [Reference Manual "Camera"](#)

M: Slot modulo RAM

→ [Reference Manual "RAM Module"](#)

N: Connettore antenna esterna

O: Connettore bus di espansione

→ [Reference Manual "Cradle"](#)

P: Foro di ventilazione (Ingresso)

Lato destro

Le parti (F) illustrate di seguito sono tutte opzionali.

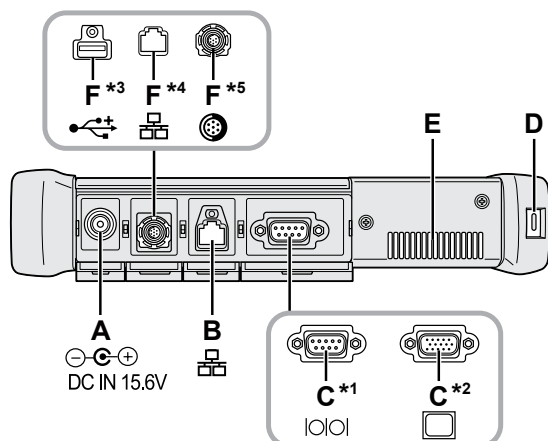

A: Presa CC-IN

B: Porta LAN

→ *Reference Manual* "LAN"

C: Porta seriale^{*1} / Porta VGA^{*2}

^{*1} <Solo per modelli con porta seriale>

^{*2} <Solo per modelli con porta VGA>

→ *Reference Manual* "External Display"

D: Blocco di sicurezza

È possibile collegare un cavo Kensington.
Per ulteriori informazioni, leggere il manuale in dotazione con il cavo.

E: Foro di ventilazione (Scarico)

F: 4a porta USB (USB2.0)^{*3} / 2a porta LAN^{*4} / Porta USB2.0 rugged^{*5}

^{*3} <Solo per modelli con 4a porta USB (USB2.0)>

→ *Reference Manual* "USB Devices"

^{*4} <Solo per modelli con 2a porta LAN>

→ *Reference Manual* "LAN"

^{*5} <Solo per modelli con porta USB2.0 rugged>

→ *Reference Manual* "USB Devices"

G: Interruttore wireless

→ *Reference Manual* "Disabling / Enabling Wireless Communication"

H: Slot per ExpressCard

→ *Reference Manual* "PC Card / ExpressCard"

I: Slot scheda di memoria SD

Tenere le schede di memoria SD lontano dalla portata dei bambini.

→ *Reference Manual* "SD Memory Card"

J: Porta USB 3.0

→ *Reference Manual* "USB Devices"

Lato sinistro

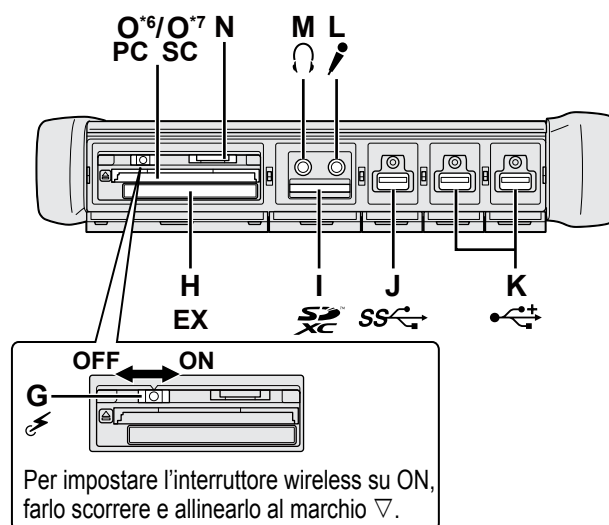

K: Porte USB2.0

→ *Reference Manual* "USB Devices"

L: Presa microfono

È possibile utilizzare un microfono a condensatore.
Se si utilizzano altri tipi di microfono, l'ingresso audio potrebbe non essere possibile, o potrebbero verificarsi dei malfunzionamenti.

M: Presa cuffie

È possibile collegare le cuffie o degli altoparlanti.
Quando sono collegati non sarà possibile sentire l'audio dagli altoparlanti interni.

N: Slot per scheda SIM

<Solo per modelli con WAN wireless>
Inserire la scheda SIM nell'apposito slot con i contatti verso il basso e con l'angolo tagliato orientato in avanti.

→ *Reference Manual* "Wireless WAN"

ATTENZIONE

- Lo slot accetta schede SIM (15 mm x 25 mm).

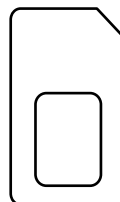

O: Slot PC Card^{*6} / Slot Smart Card^{*7}

^{*6} <Solo per modelli con slot PC Card>

→ *Reference Manual* "PC Card / ExpressCard"

^{*7} <Solo per modelli con slot Smart Card>

→ *Reference Manual* "Smart Card"

Descrizione delle parti

- Questo computer contiene parti e componenti magnetici nella zona indicata con un cerchio nell'illustrazione a destra. Evitare il contatto di oggetti metallici o supporti magnetici con questa zona.

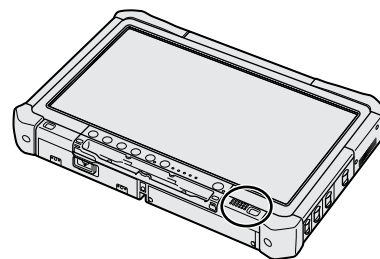

■ Fissaggio dello stilo sul computer <Solo per modelli con cordicella>

La cordicella evita che lo stilo (fornito) cada accidentalmente.

Utilizzare la cordicella per collegare lo stilo al computer in modo che non fuoriesca.

Vi sono fori (A) di collegamento.

- ① Passare uno degli occhielli attraverso il foro.
- ② Passare il secondo occhiello sulla cordicella attraverso il primo.
- ③ Infilare il secondo occhiello attraverso il foro (A).
- ④ Passare lo stilo attraverso il secondo occhiello.

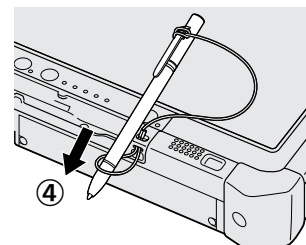
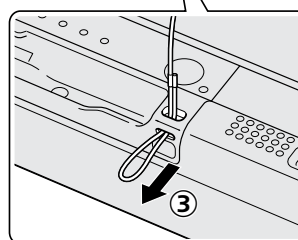
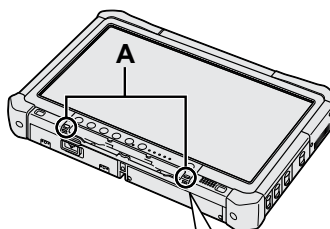
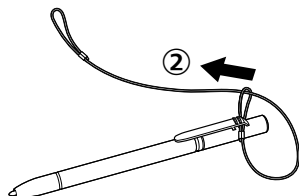
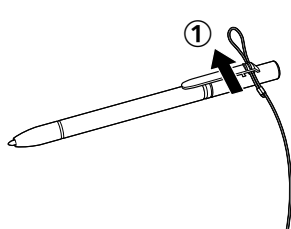

Utilizzo del computer per la prima volta

■ Preparazione

① Verificare e identificare gli accessori in dotazione.

In caso vi siano degli accessori mancanti, contattare il Panasonic Technical Support.

• Alimentatore CA..... 1

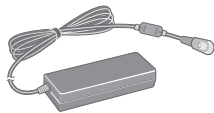

N. modello: CF-AA5713A

• Cavo CA.....1



• Batteria..... 1

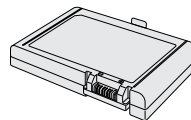

N. modello: CF-VZSU73U/CF-VZSU73SP

• Panno morbido di pulizia..... 1

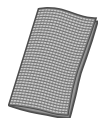

• Stilo.....1

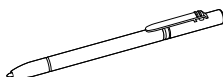

Alcuni modelli potrebbero avere in dotazione uno stilo differente da quello sopra descritto.

(→ Reference Manual "Screen Input Operation")

• Cordicella..... 1

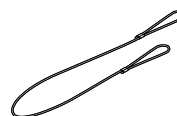

Alcuni modelli potrebbero non avere in dotazione una cordicella o avere una cordicella differente da quella sopra descritta.

• Precauzioni di sicurezza / Informazioni sulle normative..... 1

• A seconda del modello, sono incluse le seguenti voci..... 1

ISTRUZIONI PER L'USO (CD-ROM)..... 1

② Prima di aprire il sigillo dell'imballaggio del computer, leggere l'ACCORDO DI LICENZA D'USO LIMITATA (→ pagina 24).

■ Inserimento della batteria

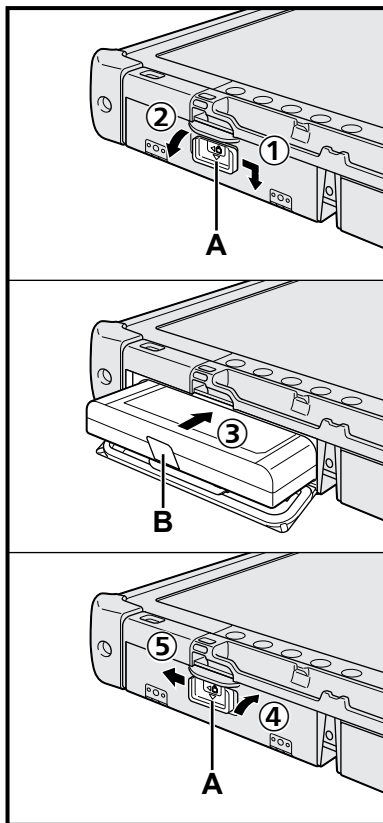

- ① Far scorrere il fermo (A) in direzione della freccia.
- ② Aprire il coperchio.
- ③ Inserire la batteria finché non entra completamente nel connettore.
- ④ Chiudere il coperchio finché non scatta in posizione.
- ⑤ Far scorrere il fermo (A) in direzione della freccia.

■ Per rimuovere la batteria

Al punto ③ di cui sopra, tirare la linguetta (B) della batteria.

ATTENZIONE

- Assicurarsi che il fermo sia chiuso correttamente. In caso contrario, è possibile che la batteria cada durante il trasporto del computer.

NOTA

- Si noti che il computer consuma energia elettrica anche se spento. Una batteria completamente carica si scaricherà completamente nei seguenti periodi di tempo:
 - Quando il computer è spento: circa 9 settimane
 - In modalità di sospensione: circa 4 giorni
 - In modalità di ibernazione: circa 8 giorni
- Se lo spinotto CC non è collegato al computer, scollegare sempre il cavo di alimentazione CA dalla presa di corrente a parete. Un certo consumo di energia elettrica ha luogo anche solo lasciando l'adattatore CA inserito nella presa di corrente.

Utilizzo del computer per la prima volta

Come iniziare

1 Inserimento della batteria (→ pagina 7).

- Non toccare i terminali della batteria e del computer. Questo potrebbe sporcare o danneggiare i terminali e causare malfunzionamenti della batteria e del computer.
- Assicurarsi di fissare il coperchio per l'uso.

2 Fissaggio dello stilo sul computer (→ pagina 6).

3 Collegare il computer ad una presa di alimentazione e collegare la tastiera esterna e il mouse alle porte USB.

- ① Far scorrere il fermo in direzione della freccia.
- ② Aprire il coperchio.
- ③ Collegare l'adattatore CA.
La ricarica della batteria inizierà automaticamente.
- ④ Far scorrere il fermo di una delle tre porte USB in direzione della freccia.
- ⑤ Aprire il coperchio.
- ⑥ Far scorrere il fermo di un'altra porta USB in direzione della freccia.
- ⑦ Aprire il coperchio.
- ⑧ Collegare la tastiera esterna e il mouse alle porte USB.

ATTENZIONE

- Non scollegare l'adattatore CA e non accendere l'interruttore wireless prima di aver completato Utilizzo del computer per la prima volta.
- Dovendo utilizzare il computer per la prima volta, non collegare alcuna periferica (incluso un cavo LAN cablato) eccetto la batteria, l'adattatore CA, la tastiera esterna e il mouse.
- **Uso dell'adattatore CA**
 - Durante i temporali è possibile che si verifichino improvvise cadute di tensione. Quando non si utilizzano le sole batterie, si consiglia di utilizzare un gruppo di continuità (UPS), dato che tali eventi possono danneggiare il computer.

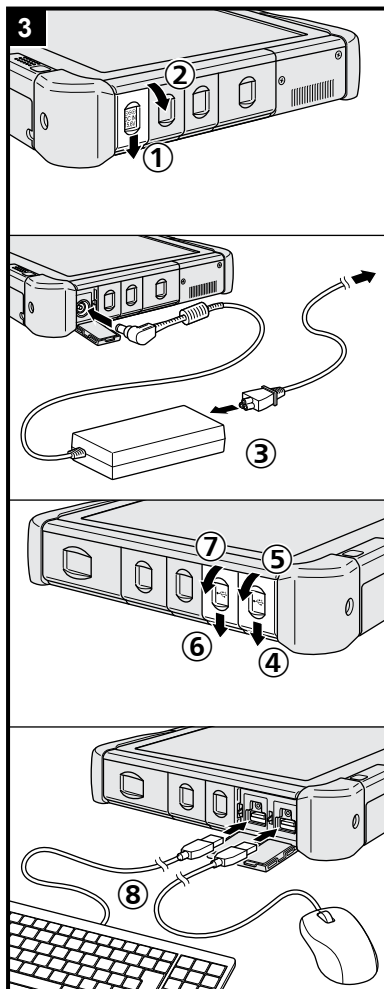

4 Accendere il computer.

- ① Verificare che l'interruttore wireless (→ pagina 5) sia su OFF.
- ② Tenere premuto l'interruttore di alimentazione  finché l'indicatore di alimentazione (A) non si illumina.

ATTENZIONE

- Non premere ripetutamente l'interruttore di alimentazione.
- Il computer verrà spento forzatamente se si tiene premuto l'interruttore di alimentazione per più di 4 secondi.
- Non effettuare modifiche alle impostazioni predefinite della Setup Utility finché non si completa Utilizzo del computer per la prima volta.

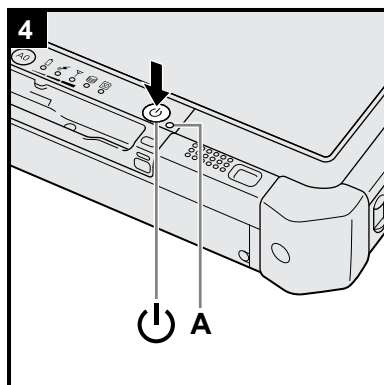

Windows 7

5 Selezionare la lingua e il sistema operativo (32 bit o 64 bit).

ATTENZIONE

- Scegliere con attenzione la lingua, poiché non sarà possibile modificarla in seguito. Qualora si imposti una lingua errata, sarà necessario reinstallare Windows.

NOTA

- È possibile operare usando i pulsanti tablet. Seguire le istruzioni visualizzate sullo schermo.
- ① Selezionare la lingua e il sistema operativo (32bit o 64bit) e fare clic su [OK]. L'impostazione della lingua verrà avviata facendo clic su [OK] nella schermata di conferma.
È possibile tornare alla schermata "Select Language" facendo clic su [Cancel].
L'impostazione della lingua e del sistema operativo verrà completata in circa 15 minuti.
 - ② Quando viene visualizzata la schermata di completamento, fare clic su [OK] per spegnere il computer.

6 Impostare Windows.

Windows 8.1

Selezionare la lingua e toccare [Avanti].

Windows 7

Accendere il computer.

Seguire le istruzioni visualizzate sullo schermo.

- Il computer si riavvia diverse volte. Non toccare il touchscreen, la tastiera esterna o il mouse esterno e attendere lo spegnimento dell'indicatore del drive .
- Dopo aver acceso il computer, lo schermo rimane nero o immutato per un po. Ciò non rappresenta un malfunzionamento. Attendere un momento fino a che appare la schermata di configurazione di Windows.
- Durante la configurazione di Windows, utilizzare il touchscreen, il mouse esterno, la tastiera esterna e i tasti del mouse per spostare il cursore e fare clic su una voce.
- La configurazione di Windows richiederà circa **Windows 8.1** 5 / **Windows 7** 20 minuti.
Passare al punto successivo, confermando ciascun messaggio sullo schermo.
- È possibile impostare la rete wireless una volta completata la configurazione di Windows.
Windows 8.1 Se si visualizza "Connetti", selezionare "Ignora questo passaggio".
Windows 7 "La schermata "Connessione a rete wireless" potrebbe non apparire.
- **Windows 8.1** Verificare il fuso orario, la data e l'ora.

ATTENZIONE

- Attendere fino a quando l'indicatore del drive  non sia spento.
- Dopo aver effettuato la configurazione di Windows, è possibile modificare nome utente, password, immagine e impostazione di sicurezza.
- Utilizzare caratteri standard per definire il nome del computer: numeri da 0 a 9, lettere maiuscole e minuscole da A a Z, e il carattere trattino (-). Se appare il messaggio di errore "Il nome del computer non è valido", controllare che non siano stati immessi caratteri diversi dai precedenti. Se il messaggio di errore viene visualizzato nuovamente sul display, impostare la modalità di inserimento chiave su Inglese ("EN"), quindi inserire i caratteri.

- Non utilizzare le seguenti parole come nome utente: CON, PRN, AUX, CLOCK\$, NUL, COM1 - COM9, LPT1 - LPT9, @, &, spazio. In particolare, se si crea un nome utente (nome account) che comprende il simbolo "@", nella schermata verrà richiesta una password, anche se non è stata impostata alcuna password. Se si prova ad accedere senza inserire una password, viene visualizzato il messaggio "Nome utente o password non corretta." e non sarà possibile accedere a Windows (→ pagina 21).
- Lo sfondo del desktop per il primo accesso utente è stato già preimpostato su "6 Impostare Windows."
Quando si utilizza il computer sotto il sole, lo schermo diventa facilmente leggibile modificando lo sfondo su quello bianco.
 - ① Toccare a lungo sul desktop, quindi toccare [Personalizza] - [Sfondo del desktop].
 - ② Selezionare [Tinte unite] in [Percorso immagine].
 - ③ Selezionare lo sfondo bianco, quindi toccare [Salva modifiche].

7 Creare il disco di ripristino.

Un disco di ripristino consente di installare un sistema operativo e ripristinare le impostazioni di fabbrica nel caso in cui, ad esempio, la partizione di ripristino dell'hard disk sia danneggiata. Si consiglia di utilizzare un disco di ripristino prima di utilizzare il computer.

Fare riferimento a →  *Reference Manual* "Recovery Disc Creation Utility" per maggiori informazioni sulla creazione del disco.

NOTA

● PC Information Viewer

Questo computer registra periodicamente informazioni di gestione dell'hard disk, ecc. Il volume di dati massimo per ciascuna registrazione è di 1024 byte. Queste informazioni sono utilizzate solo per valutare le cause che possono aver causato un guasto dell'hard disk. Non sono mai trasmesse al di fuori della rete né sono utilizzate per scopi diversi da quelli sopra descritti.

Per disabilitare la funzione, selezionare [Disable the automatic save function for management information history] in [Hard Disk Status] del PC Information Viewer e toccare [OK]. Seguire quindi le istruzioni a video.

(→  *Reference Manual* "Checking the Computer's Usage Status")

● **Windows 8.1**

Nelle impostazioni predefinite, è presente un'icona di collegamento per il coreano sulla schermata del desktop. Si potrebbe cancellare l'icona se non è necessaria.

● **Windows 7**

Se si elimina la partizione di ripristino, non è possibile creare il disco di ripristino.

■ Prima di utilizzare la funzione wireless

- ① Far scorrere l'interruttore wireless su ON.

Windows 8.1

- ② Visualizzare "Accesso", quindi toccare  - [Modifica impostazioni PC] - [Rete] - [Modalità aereo].

Impostare [Modalità aereo] su [Disattivato], quindi:

impostare [Wi-Fi] su [Attivato] (per LAN wireless);

impostare [Mobile broadband] su [Attivato] (per WAN wireless).

impostare [GPS] su [Attivato] (per WAN wireless).

impostare [Bluetooth] su [Attivato] (per Bluetooth).

■ Per modificare la struttura delle partizioni

È possibile ridurre le dimensioni di una partizione esistente per creare spazio su disco non allocato, nel quale è possibile creare una nuova partizione. Nell'impostazione predefinita, è possibile utilizzare una singola partizione.

① Windows 8.1

1. Scorrere dal centro della schermata Start verso il bordo superiore, quindi toccare a lungo [Questo PC] in "Sistema Windows".
2. Toccare [Gestisci] sulla barra delle applicazioni.

Windows 7

Toccare  (Fare clic per iniziare.), toccare a lungo [Computer], quindi toccare [Gestione].

- Un utente normale deve immettere una password di amministratore.
- ② Toccare [Gestione disco].
 - ③ Toccare a lungo la partizione di Windows (l'unità "c" nell'impostazione predefinita), quindi toccare [Riduci volume].
 - La dimensione della partizione dipende dalle caratteristiche tecniche del computer.
 - ④ Immettere le dimensioni in [Specificare la quantità di spazio da ridurre, in MB], quindi toccare [Riduci].
 - Non è possibile immettere un numero più grande di quello visualizzato.
 - Per selezionare [Reinstall to the OS related partitions.] nell'installazione del sistema operativo (→ pagina 16), sono necessari almeno 70 GB per [Dimensione totale in MB dopo la riduzione].
 - ⑤ Toccare a lungo [Non allocata] (lo spazio ridotto al punto ④), quindi toccare [Nuovo volume semplice].
 - ⑥ Seguire le istruzioni sullo schermo per effettuare le impostazioni, quindi toccare [Fine].
- Attendere che la formattazione venga completata.

NOTA

- È possibile creare un'ulteriore partizione utilizzando lo spazio non allocato restante, oppure creare dell'altro spazio non allocato.
- Per eliminare una partizione, toccare a lungo la partizione, quindi toccare [Elimina volume] al punto ③.



■ Windows 8.1 Per selezionare la lingua

Per selezionare una lingua diversa da quella selezionata durante Utilizzo del computer per la prima volta, attenersi alle procedure di seguito.

- ① Scorrere dal centro della schermata Start verso il bordo superiore, quindi toccare [Pannello di controllo] in "Sistema Windows".
- ② Toccare [Orologio e opzioni internazionali] - [Lingua] - [Aggiungi una lingua].
- ③ Selezionare una lingua, quindi toccare [Aggiungi].
A seconda della regione, sono selezionabili due o più lingue. Toccare [Apri] e selezionare la lingua desiderata, quindi toccare [Aggiungi].
- ④ Toccare [Opzioni] per la lingua da utilizzare.
- ⑤ Toccare [Imposta come lingua principale].
- ⑥ Toccare [Disconnetti adesso].
- ⑦ Accedere a Windows.

Accensione / spegnimento

Accensione

Tenere premuto l'interruttore di alimentazione  (→ pagina 4) finché l'indicatore di alimentazione  (→ pagina 4) non si illumina.

NOTA

- Non premere ripetutamente l'interruttore di alimentazione.
- Se si fa scorrere e si tiene premuto l'interruttore di alimentazione per quattro secondi o oltre, viene forzato lo spegnimento del computer.
- Una volta spento il computer, attendere dieci secondi o oltre prima di riaccenderlo.
- Non eseguire la seguente operazione finché l'indicatore dell'unità  non si spegne.
 - Collegare o scollegare l'adattatore CA
 - Premere l'interruttore di alimentazione
 - Toccare i pulsanti del tablet, lo schermo o il mouse esterno
 - Accendere/spegnere l'interruttore wireless

Spegnimento

- ① Spegnere il computer.

Windows 8.1

1. Visualizzare "Accesso" e fare clic su .
2. Fare clic su [Arresta] - [Arresta il sistema].

Windows 7

Fare clic su  (Fare clic per iniziare.) - [Arresta il sistema].

NOTA

- **Windows 8.1**
Per spegnere completamente il computer, procedere come segue.
 - ① Visualizzare "Accesso" e toccare  - [Modifica impostazioni PC] - [Aggiorna e ripristina] - [Ripristino].
 - ② Toccare [Riavvia ora] in "Avvio avanzato".
 - ③ Toccare [Spegni il PC].

Precauzioni per evitare l'avvio/lo spegnimento

- Evitare di eseguire le seguenti operazioni:
 - Collegare o scollegare l'adattatore CA
 - Premere l'interruttore di alimentazione
 - Toccare i pulsanti del tablet, lo schermo o il mouse esterno
 - Accendere/spegnere l'interruttore wireless

NOTA

- Al momento dell'acquisto sono attivate le seguenti opzioni di risparmio energetico:
 - Lo schermo si spegne automaticamente dopo:
 - 10 minuti (quando si collega l'adattatore CA) di inattività
 - 5 minuti (con alimentazione a batteria) di inattività
 - Il computer entra automaticamente in sospensione^{*1} dopo:
 - 20 minuti (quando si collega l'adattatore CA) di inattività
 - 15 minuti (con alimentazione a batteria) di inattività
- ^{*1} Consultare  *Reference Manual* "Sleep or Hibernation Functions" per informazioni sul ripristino dallo sospensione.

Manipolazione e manutenzione

Ambiente di funzionamento

- Posizionare il computer su una superficie piana e stabile non soggetta ad urti, vibrazioni e pericolo di cadute. Non posizionare il computer rivolto verso l'alto o capovolto. Se il computer dovesse essere sottoposto ad un forte impatto, potrebbe danneggiarsi.
 - Temperatura: Funzionamento: Da -10 °C a 50 °C (IEC60068-2-1, 2)^{*1}
Immagazzinamento: Da -20 °C a 60 °C
 - Umidità: Funzionamento: Da 30% a 80 % RH (senza condensa)
Immagazzinamento: Da 30% a 90 % RH (senza condensa)
- Anche quando compreso negli intervalli di temperatura/umidità indicati, l'utilizzo per un tempo esteso in condizioni ambientali estreme, nelle vicinanze di fumo o in luoghi in cui si utilizza olio o dove vi è molta polvere causerà il deterioramento del prodotto e una riduzione della sua durata.
- ^{*1} Evitare il contatto dell'epidermide con questo prodotto quando lo si usa in un ambiente caldo o freddo. (→ "Precauzioni di sicurezza / Informazioni sulle normative")
- Se il computer è bagnato a temperature di 0 °C {32 °F} o inferiori, potrebbero verificarsi danni causati da congelamento. Assicurarsi di asciugare il computer a tali temperature.
- Non posizionare il computer nelle aree seguenti, in quanto potrebbe venire danneggiato.
 - In prossimità di apparecchiature elettroniche. Potrebbero verificarsi distorsioni o interferenze.
 - In ambienti con temperature estremamente alte o estremamente basse.
 - Dato che il computer si riscalda durante il funzionamento, mantenerlo a distanza da elementi sensibili al calore.

Precauzioni nella manipolazione

Questo computer è stato progettato per ridurre le sollecitazioni meccaniche sui suoi componenti, quali LCD e drive dell'hard disk. Ciononostante non si fornisce nessuna garanzia per gli eventuali problemi dovuti a urti. Ciononostante non si fornisce nessuna garanzia per gli eventuali problemi dovuti a urti. Maneggiare il computer con estrema attenzione.

- Durante il trasporto del computer:
 - Spegnere il computer.
 - Rimuovere tutti i dispositivi esterni, cavi, ExpressCard e altri oggetti sporgenti.
 - Non lasciare cadere il computer ed evitare gli urti con oggetti solidi.
 - Non afferrare lo schermo.
- In aereo, portare sempre il computer con sé ed evitare di spedirlo con il bagaglio imbarcato. Quando si utilizza il computer su un aereo, attenersi alle istruzioni della compagnia aerea.
- Quando si porta con sé una batteria aggiuntiva, riporla in una borsa di plastica per proteggerne i terminali.
- Servirsi unicamente dello stilo fornito in dotazione per toccare il touchscreen. Non appoggiare oggetti sulla sua superficie, né premere su di esso con forza con oggetti acuminati o duri che possano lasciare segni (es. unghie, matite e penne a sfera).
- Non usare il touchscreen se è presente polvere o sporco (es. unto) sullo schermo. Per evitare che lo sporco sullo schermo o sullo stilo graffi la superficie dello schermo o impedisca il corretto funzionamento dello stilo.
- Utilizzare lo stilo solo per toccare lo schermo. Se utilizzato per altri scopi, può danneggiarsi e graffiare lo schermo.

■ Utilizzo delle periferiche

Per evitare danni ai dispositivi, attenersi alle seguenti istruzioni e al Reference Manual. Leggere attentamente i manuali di istruzioni delle periferiche.

- Utilizzare solamente periferiche conformi alle specifiche del computer.
- Collegare i connettori nella posizione corretta.
- Nel caso l'inserimento risultasse difficoltoso, non tentare di forzare ma verificare la forma del connettore, direzione, allineamento dei pin e così via.
- Se sono state fornite viti, serrarle correttamente.
- Durante il trasporto del computer, rimuovere i cavi. Non tirare i cavi.

■ Protezione del computer dall'utilizzo non autorizzato per mezzo della LAN wireless/Bluetooth/WAN wireless

<Solo per modelli con LAN wireless/Bluetooth/WAN wireless>

- Prima di utilizzare la LAN wireless/Bluetooth/WAN wireless, eseguire le impostazioni corrette, quali la codifica dei dati.

Manipolazione e manutenzione

■ Ricalibrazione della batteria

- La ricalibrazione della batteria potrebbe richiedere molto tempo a causa dell'alta capacità della batteria. Non si tratta di un malfunzionamento.

<Quando si esegue la "Ricalibrazione della batteria" dopo aver chiuso Windows>

- Completamente carica: Circa 2,0 ore (modalità a temperatura normale)
Circa 3,5 ore (modalità ad alta temperatura)
- Completamente scarica: Circa 3,0 a 4,5 ore (modalità a temperatura normale)
Circa 2,0 a 4,0 ore (modalità ad alta temperatura)

Quando si esegue la "Ricalibrazione della batteria" senza aver prima chiuso Windows, potrebbe essere necessario più tempo per caricare/scaricare.

■ PC-Diagnostic Utility

Quando si avvia PC-Diagnostic Utility senza collegare una tastiera esterna e un mouse esterno, spegnere il computer tenendo premuto l'interruttore di alimentazione. Quindi, collegare una tastiera esterna e un mouse esterno al computer e riavviare PC-Diagnostic Utility.

Manutenzione

Pulizia del pannello LCD

Usare il panno morbido di pulizia in dotazione con il computer. (Per ulteriori informazioni, fare riferimento a "Suggestions About Cleaning the LCD Surface". →  *Reference Manual* "Screen Input Operation")

Pulizia di zone diverse dal pannello LCD

Pulire con un panno morbido e asciutto, ad esempio una garza. Quando si utilizza un detergente, inumidire un panno morbido con detergente diluito con acqua e strizzarlo accuratamente.

ATTENZIONE

- Non utilizzare benzene, solventi o alcol denaturato, in quanto possono danneggiare le superfici scolorendole ecc. Non utilizzare prodotti disponibili in commercio per la pulizia della casa e cosmetici, poiché possono contenere componenti dannosi per la superficie dell'apparecchiatura.
- Non applicare acqua o detergente direttamente sul computer, in quanto il liquido potrebbe penetrare nel computer e provocare malfunzionamenti o danni.

Installazione del software

L'installazione del software ripristina le condizioni originarie del computer. L'installazione del software elimina tutti i dati contenuti nell'hard disk.

Effettuare il backup dei dati importanti su un altro computer o hard disk esterno prima dell'installazione.

ATTENZIONE

- Se si elimina la partizione di ripristino, non è possibile eseguire il ripristino dell'hard disk (memoria flash). Per controllare la partizione di ripristino, adottare i seguenti metodi.

① Windows 8.1

1. Scorrere dal centro della schermata Start verso il bordo superiore, quindi toccare a lungo [Questo PC] in "Sistema Windows".
2. Toccare [Gestione] sulla barra delle applicazioni.

Windows 7

Toccare  (Fare clic per iniziare.), toccare a lungo [Computer], quindi toccare [Gestione].

- Un utente normale deve immettere una password di amministratore.

② Toccare [Gestione disco].

■ Rimuovi tutto e reinstalla Windows

Preparazione

- Collegare la tastiera esterna e il mouse.
- Rimuovere tutte le periferiche.
- Collegare l'adattatore CA e non rimuoverlo finché non si completa l'installazione.

Windows 8.1

1 Eseguire "Rimuovi tutto e reinstalla Windows".

- ① Visualizzare "Accesso" e toccare  - [Modifica impostazioni PC] - [Aggiorna e ripristina] - [Ripristino].
- ② Toccare [Per iniziare] in "Rimuovi tutto e reinstalla Windows".
- ③ Toccare [Avanti].
- ④ Selezionare l'opzione.

- Rimuovi solo i miei file.

Eseguire la reinstallazione di Windows in pochi istanti (circa 20 minuti).

- Esegui pulizia completa dell'unità

Con la pulizia completa, i file eliminati non possono essere recuperati facilmente e non è possibile incrementare il livello di protezione. Il tempo di elaborazione sarà superiore (circa 140 minuti).

Seguire le istruzioni visualizzate sullo schermo.

Dopo la reinstallazione, il computer si riavvia.

- Non interrompere l'installazione, ad esempio spegnendo il computer o effettuando altre operazioni.

Altrimenti l'installazione potrebbe risultare non disponibile poiché Windows potrebbe non avviarsi o i dati potrebbero essere corrotti.

2 Eseguire "Utilizzo del computer per la prima volta", iniziando dal punto 6, "Impostare Windows" (→ pagina 9).

NOTA

- La data e l'ora, nonché il fuso orario potrebbero non essere corretti. Assicurarsi di impostarli correttamente.

3 Eseguire Windows Update.

4 <Solo per modelli con TPM> Cancellare TPM.

- ① Scorrere dal centro della schermata Start verso il bordo superiore.
- ② Toccare [Esegui] in "Sistema Windows", immettere [tpm.msc] e toccare [OK].
- ③ Toccare [Cancella TPM...] in "Azioni" sulla destra della schermata "Gestione TPM sul computer locale".
- ④ Toccare [Riavvia] della schermata "Gestione hardware di sicurezza TPM".
Il computer verrà riavviato.
- ⑤ Quando viene visualizzato "TPM configuration change was requested to ...", premere **F12**.
- ⑥ Toccare il riquadro Desktop e, quando viene visualizzato "TPM pronto", toccare [Chiudi].

■ Ripristino dell'hard disk (memoria flash)

È possibile reinstallare il sistema operativo pre-installato al momento dell'acquisto (Windows 8.1 o Windows 7).

ATTENZIONE

- Se si elimina la partizione di ripristino, non è possibile eseguire il ripristino dell'hard disk (memoria flash).

Installazione del software

Preparazione

- Collegare la tastiera esterna e il mouse.
- Rimuovere tutte le periferiche.
- Collegare l'adattatore CA e non rimuoverlo finché non si completa l'installazione.

Windows 8.1 Se la reinstallazione tramite il metodo descritto in "Rimuovi tutto e reinstalla Windows" non riesce, procedere come segue.

1 Avviare Setup Utility.

Windows 8.1

- ① Visualizzare "Accesso" e toccare  - [Modifica impostazioni PC] - [Aggiorna e ripristina] - [Ripristino].
- ② Toccare [Riavvia ora] in "Avvio avanzato".
- ③ Toccare [Risoluzione dei problemi] - [Opzioni avanzate] - [Impostazioni firmware UEFI] - [Riavvia].

Windows 7

Accendere il computer e toccare [Click here for Setup] che appare nell'angolo in alto a sinistra dello schermo mentre è visualizzata la schermata di avvio [Panasonic].

- Se non si visualizza la schermata di avvio [Panasonic], non appena il computer si avvia, premere  più volte finché non appare la schermata Setup Utility.
- Se viene richiesta una password, immettere la password supervisore.

2 Annotare tutti i contenuti della Setup Utility e fare doppio clic su [Load Default Values].

Alla visualizzazione del messaggio di conferma, selezionare [Yes] e premere **Invio**.

3 Controllare l'impostazione [UEFI Boot] di Setup Utility.

[UEFI Boot] deve essere impostato come segue.

Quando si utilizza Windows 8.1 : [Enabled]

Quando si utilizza Windows 7 : [Disabled]

4 Toccare [Exit] e fare doppio clic su [Save Values and Reboot].

Alla visualizzazione del messaggio di conferma, selezionare [Yes] e premere **Invio**.

Il computer verrà riavviato.

5 Toccare l'angolo in alto a sinistra dello schermo mentre è visualizzata la schermata di avvio [Panasonic].

Setup Utility si avvia.

- Se viene richiesta una password, immettere la password supervisore.

6 Toccare [Exit] e fare doppio clic su [Recovery Partition].

7 Windows 8.1

Fare clic su [Next], quindi fare clic su [YES].

Windows 7

Fare clic su [Reinstall Windows] e fare clic su [Next].

8 Nella schermata License Agreement, fare clic su [Yes, I agree to the provisions above and wish to continue!] e fare clic su [Next].

9 Fare clic su [Next].

Se si visualizza l'opzione, selezionare l'impostazione e fare clic su [Next].

- [Reinstall Windows to the System Disk to factory default.]
Selezionare questa opzione per ripristinare le impostazioni predefinite di Windows. Dopo l'installazione, è possibile creare una nuova partizione. Per informazioni sulla creazione di una nuova partizione, consultare "Per modificare la struttura delle partizioni" (→ pagina 11).
 - [Reinstall to the OS related partitions.]¹
Selezionare questa opzione quando l'hard disk è già stato diviso in diverse partizioni e si desidera mantenere la struttura delle partizioni esistente. Per informazioni sulla creazione di una nuova partizione, consultare "Per modificare la struttura delle partizioni" (→ pagina 11).
- ¹ Ciò non appare se non è possibile installare Windows alla partizione di ripristino e l'area utilizzabile da Windows.

10 Windows 7 Alla visualizzazione del messaggio di conferma, fare clic su [YES].

11 Windows 7

Selezionare la lingua e il tipo di sistema (32 bit o 64 bit) e fare clic su [OK].

Alla visualizzazione del messaggio di conferma, fare clic su [OK].

Per annullare la procedura di ripristino, fare clic su [CANCEL], quindi fare clic sul segno  che appare nell'angolo in alto a destra dello schermo.

12 Alla visualizzazione del messaggio di conferma, fare clic su [YES].

L'installazione si avvia in base alle istruzioni visualizzate sullo schermo. (L'operazione richiede circa 20 minuti.)

- Non interrompere l'installazione, ad esempio spegnendo il computer o effettuando altre operazioni. Altrimenti l'installazione potrebbe risultare non disponibile poiché Windows potrebbe non avviarsi o i dati potrebbero essere corrotti.

13 Quando viene visualizzata la schermata della procedura di completamento, fare clic su [OK] per spegnere il computer.

14 Accendere il computer.

- Se viene richiesta una password, immettere la password supervisore.

15 Eseguire “Utilizzo del computer per la prima volta”, iniziando dal punto 6, “Impostare Windows” (→ pagina 9).

NOTA

- **Windows 8.1** La data e l'ora, nonché il fuso orario potrebbero non essere corretti. Assicurarsi di impostarli correttamente.

16 Se necessario, avviare la Setup Utility e modificare le impostazioni secondo le proprie esigenze.

17 Eseguire Windows Update.

18 **Windows 8.1 <Solo per modelli con TPM> Cancellare TPM (→ pagina 15).**

■ **Uso del disco di ripristino**

Utilizzare il disco di ripristino alle seguenti condizioni.

- Si è dimenticata la password di amministratore.
- L'installazione non è completa. La partizione di ripristino dell'hard disk (unità memoria flash) potrebbe essere danneggiata.
- La partizione di ripristino viene eliminata.
- **Windows 7** <Solo per modelli di downgrade Windows 7>
Per cambiare sistema operativo da Windows 7 a Windows 8.1 o viceversa.

NOTA

- **Windows 7** Per cambiare il sistema operativo da 32 bit a 64 bit o viceversa, è necessario usare la partizione di ripristino per installare il sistema operativo. Quindi, per eseguire questa operazione, la partizione di ripristino deve essere ancora presente sull'hard disk.

Preparazione

- Preparare quanto segue:
 - Disco di ripristino (→  *Reference Manual* “Recovery Disc Creation Utility”)
 - Unità USB DVD (opzionale) (fare riferimento ai cataloghi più aggiornati e ad altre fonti per maggiori informazioni sui prodotti disponibili)
- Collegare la tastiera esterna e il mouse.
- Rimuovere tutte le periferiche (tranne l'unità USB DVD).
- Collegare l'adattatore CA e non rimuoverlo finché non si completa l'installazione.

1 Collegare l'unità DVD alla porta USB.

2 Avviare Setup Utility.

Windows 8.1

- ① Visualizzare “Accesso” e toccare  - [Modifica impostazioni PC] - [Aggiorna e ripristina] - [Ripristino].
- ② Toccare [Riavvia ora] in “Avvio avanzato”.
- ③ Toccare [Risoluzione dei problemi] - [Avvio avanzato] - [Impostazioni firmware UEFI] - [Riavvia].

Windows 7

Accendere il computer e toccare [Click here for Setup] che appare nell'angolo in alto a sinistra dello schermo mentre è visualizzata la schermata di avvio [Panasonic].

- Se non si visualizza la schermata di avvio [Panasonic], non appena il computer si avvia, premere  più volte finché non appare la schermata Setup Utility.
- Se viene richiesta una password, immettere la password supervisore.

3 Annotare tutti i contenuti della Setup Utility, toccare [Exit], quindi fare doppio clic su [Load Default Values].

Alla visualizzazione del messaggio di conferma, selezionare [Yes] e premere **Invio**.

4 Controllare l'impostazione [UEFI Boot] di Setup Utility.

[UEFI Boot] deve essere impostato come segue.

Quando si utilizza il disco di ripristino per Windows 8.1: [Enabled]

Quando si utilizza il disco di ripristino per Windows 7: [Disabled]

5 Inserire il disco di ripristino nell'unità DVD.

6 Toccare [Exit] e fare doppio clic su [Save Values and Reboot].

Alla visualizzazione del messaggio di conferma, selezionare [Yes] e premere **Invio**.

Il computer verrà riavviato.

7 Toccare l'angolo in alto a sinistra dello schermo mentre è visualizzata la schermata di avvio [Panasonic].

Setup Utility si avvia.

- Se viene richiesta una password, immettere la password supervisore.

Installazione del software

- 8 **Toccare [Exit] e fare doppio clic sull'unità DVD in [Boot Override].**
Il computer verrà riavviato.
- 9 **Fare clic su [Reinstall Windows] e fare clic su [Next].**
- 10 **Windows 8.1** **Alla visualizzazione del messaggio di conferma, fare clic su [YES].**
- 11 **Nella schermata License Agreement, fare clic su [Yes, I agree to the provisions above and wish to continue!] e fare clic su [Next].**

12 **Windows 7**

Fare clic su [Next].

Se si visualizza l'opzione, selezionare l'impostazione e fare clic su [Next].

- [Reinstall with HDD recovery partition.]
Metodo di ripristino standard.
È possibile effettuare il ripristino dalla partizione di ripristino.
- [Reinstall without HDD recovery partition.]
Maggiore spazio utilizzabile sull'hard disk.
NON è possibile effettuare il ripristino dalla partizione di ripristino.
Quando si seleziona questa opzione, non è più possibile creare un disco di ripristino dopo l'operazione di ripristino.

ATTENZIONE

- Scegliere con attenzione la voce precedente, poiché non sarà possibile modificarla in seguito.

13 **Fare clic su [Next].**

Se si visualizza l'opzione, selezionare l'impostazione e fare clic su [Next].

- [Reinstall Windows to the System Disk to factory default.]
Selezionare questa opzione per ripristinare le impostazioni predefinite di Windows. Dopo l'installazione, è possibile creare una nuova partizione. Per informazioni sulla creazione di una nuova partizione, consultare "Per modificare la struttura delle partizioni" (→ pagina 11).
- [Reinstall to the OS related partitions.]²
Selezionare questa opzione quando l'hard disk è già stato diviso in diverse partizioni. Per informazioni sulla creazione di una nuova partizione, consultare "Per modificare la struttura delle partizioni" (→ pagina 11).
È possibile mantenere la struttura delle partizioni esistente.
² Ciò non appare quando si seleziona [Reinstall without HDD recovery partition.] o se non è possibile installare Windows sulla partizione di ripristino e nell'area utilizzabile da Windows.

14 **Alla visualizzazione del messaggio di conferma, fare clic su [YES].**

15 **Windows 7**

Selezionare la lingua e il tipo di sistema (32 bit o 64 bit) e fare clic su [OK].

Alla visualizzazione del messaggio di conferma, fare clic su [OK].

Per annullare la procedura di ripristino, fare clic su [CANCEL], quindi fare clic sul segno  che appare nell'angolo in alto a destra dello schermo.

Windows 8.1 / Windows 7

L'installazione si avvia in base alle istruzioni visualizzate sullo schermo. (L'operazione richiede circa 30 - 45 minuti. Il processo potrebbe richiedere un tempo maggiore a seconda del tipo di unità DVD usato.)

- Non interrompere l'installazione, ad esempio spegnendo il computer.
Altrimenti l'installazione potrebbe risultare non disponibile poiché Windows potrebbe non avviarsi o i dati potrebbero essere corrotti.

16 **Quando viene visualizzata la schermata della procedura di completamento, rimuovere il disco di ripristino e l'unità DVD, quindi fare clic su [OK].**

Seguire le istruzioni visualizzate sullo schermo.

Alcuni modelli potrebbero richiedere circa 40 minuti.

17 **Eseguire "Utilizzo del computer per la prima volta", iniziando dal punto 6, "Impostare Windows" (→ pagina 9).**

NOTA

- **Windows 8.1** La data e l'ora, nonché il fuso orario potrebbero non essere corretti. Assicurarsi di impostarli correttamente.

18 **Se necessario, avviare la Setup Utility e modificare le impostazioni secondo le proprie esigenze.**

19 **Eseguire Windows Update.**

20 **Windows 8.1** <Solo per modelli con TPM> **Cancellare TPM (→ pagina 15).**

Ricerca guasti (base)





Quando si verifica un problema, attenersi alle istruzioni seguenti. Viene inoltre fornita una guida avanzata per la ricerca guasti nel "Reference Manual". Qualora si verifichi un problema software, consultare il manuale di istruzioni per il software. Se il problema persiste, contattare il Panasonic Technical Support. È possibile verificare lo stato del computer in PC Information Viewer (→  Reference Manual "Checking the Computer's Usage Status").

■ Accensione



<p>Impossibile avviare il computer. L'indicatore d'alimentazione o l'indicatore della batteria non è acceso.</p>	<ul style="list-style-type: none"> ● Collegare l'adattatore CA. ● Inserire una batteria completamente carica. ● Rimuovere la batteria e scollegare l'adattatore CA, quindi ricollegarli. ● Nonostante l'adattatore CA e la batteria siano collegati correttamente, se l'indicatore della batteria non è acceso, la funzione di protezione dell'adattatore CA potrebbe essere operativa. Scollegare il cavo CA, attendere almeno tre minuti e ricollegare il cavo CA. ● Se alla porta USB è collegato un dispositivo, scollegare tale dispositivo, oppure impostare [USB Port] o [Legacy USB Support] su [Disabled] nel menu [Advanced] della Setup Utility. ● Se allo slot ExpressCard è collegato un dispositivo, scollegare tale dispositivo, oppure impostare [ExpressCard Slot] su [Disabled] nel menu [Advanced] della Setup Utility. ● Controllare l'impostazione [UEFI Boot] di Setup Utility. [UEFI Boot] deve essere impostato su Windows 8.1 [Enabled] / Windows 7 [Disabled].
<p>Il computer è acceso, ma appare "Warming up the system".</p>	<ul style="list-style-type: none"> ● Il computer si sta riscaldando prima dell'avvio. Attendere che il computer si avvii (richiede fino a 30 minuti). Se viene visualizzato il messaggio "Cannot warm up the system", il preriscaldamento del computer non è riuscito e l'attivazione è interrotta. In tal caso, spegnere il computer e lasciarlo in un ambiente con una temperatura di 5 °C o superiore per circa un'ora, quindi riaccenderlo.
<p>Impossibile accendere il computer. Il computer non riprende a funzionare dalla modalità di sospensione. (L'indicatore di alimentazione lampeggia rapidamente in verde.)</p>	<ul style="list-style-type: none"> ● Lasciare il computer in un ambiente con una temperatura di 5 °C o superiore per circa un'ora, quindi riaccenderlo.
<p>Dopo aver aggiunto o cambiato il modulo RAM, l'alimentazione viene collegata ma non viene visualizzato nulla sullo schermo.</p>	<ul style="list-style-type: none"> ● Spegnere il computer e rimuovere il modulo RAM, quindi confermare che il modulo RAM sia conforme alle specifiche. Quando il modulo RAM è conforme alle specifiche, installarlo nuovamente.
<p>Occorre qualche istante perché si illumini l'indicatore di alimentazione.</p>	<ul style="list-style-type: none"> ● Se si preme l'interruttore di alimentazione subito dopo l'inserimento della batteria nel computer e con l'adattatore CA non collegato, potrebbero occorrere circa cinque secondi prima che l'indicatore di alimentazione si illumini e il computer si accenda. Ciò avviene perché il computer controlla la carica restante della batteria; ciò non rappresenta un malfunzionamento.
<p>Si è dimenticata la password.</p>	<ul style="list-style-type: none"> ● Supervisor Password o User Password: Contattare il Panasonic Technical Support. ● Password amministratore: <ul style="list-style-type: none"> • Se si possiede un disco di ripristino password, sarà possibile reimpostare la password amministratore. Inserire il disco e immettere una password errata qualsiasi, seguire quindi le istruzioni a video e impostare una nuova password. • Se non si possiede un disco di ripristino password, installare (→ pagina 15) e configurare nuovamente Windows, quindi impostare una nuova password.
<p>Appare il messaggio di conferma "Remove disks or other media. Press any key to restart" o simile.</p>	<ul style="list-style-type: none"> ● È presente un dischetto nel drive o nella memoria USB e questo non contiene informazioni di avvio del sistema. Rimuovere il dischetto e la memoria USB, collegare una tastiera esterna, quindi premere un tasto qualsiasi. ● Se alla porta USB è collegato un dispositivo, scollegare tale dispositivo, oppure impostare [USB Port] o [Legacy USB Support] su [Disabled] nel menu [Advanced] della Setup Utility. ● Se allo slot ExpressCard è collegato un dispositivo, scollegare tale dispositivo, oppure impostare [ExpressCard Slot] su [Disabled] nel menu [Advanced] della Setup Utility. ● <Solo per modelli con slot per ExpressCard> Se il problema persiste dopo aver rimosso il disco, potrebbe trattarsi di un guasto dell'hard disk. Contattare il Panasonic Technical Support.

Ricerca guasti (base)

■ Accensione

L'avvio e il funzionamento di Windows sono lenti.	<ul style="list-style-type: none"> ● Avviare Setup Utility (→  <i>Reference Manual</i> "Setup Utility") per ripristinare le impostazioni predefinite della Setup Utility (escluse le password). Avviare Setup Utility ed eseguire nuovamente le impostazioni. (notare che la velocità di esecuzione dipende dall'applicazione software impiegata, pertanto questa operazione potrebbe non aumentare la velocità di Windows). ● Se dopo l'acquisto è stato installato un software residente, disattivarlo.
La data e l'ora sono errate	<ul style="list-style-type: none"> ● Eseguire le impostazioni corrette. <ol style="list-style-type: none"> ① Aprire Pannello di controllo. <ul style="list-style-type: none"> Windows 8.1 Scorrere dal centro della schermata Start verso il bordo superiore e toccare [Pannello di controllo] in "Sistema Windows". Windows 7 Toccare  (Fare clic per iniziare.) - [Pannello di controllo]. ② Toccare [Orologio e opzioni internazionali] - [Data e ora]. ● Qualora il problema persista, potrebbe rendersi necessario sostituire la batteria dell'orologio interno. Contattare il Panasonic Technical Support. ● Quando il computer è collegato alla LAN, verificare data e ora del server. ● Questo computer non riconoscerà correttamente gli anni a partire dal 2100 D.C.
Appare la schermata [Executing Battery Recalibration].	<ul style="list-style-type: none"> ● La ricalibrazione della batteria è stata annullata prima dell'ultima chiusura di Windows. Per avviare Windows, spegnere il computer utilizzando l'interruttore di alimentazione, quindi riaccenderlo.
[Enter Password] non appare quando il computer riprende a funzionare dalla modalità di sospensione / ibernazione.	<ul style="list-style-type: none"> ● Seleziona [Enabled] in [Password On Resume] nel menu [Security] della Setup Utility (→  <i>Reference Manual</i> "Setup Utility"). ● La password di Windows può essere utilizzata al posto della password impostata su Setup Utility. <ol style="list-style-type: none"> ① Aggiungere una password. <ul style="list-style-type: none"> Windows 8.1 <ol style="list-style-type: none"> 1. Visualizzare "Accesso" e toccare  - [Modifica impostazioni PC] - [Account]. 2. Toccare [Opzioni di accesso], quindi toccare [Aggiungi] in "Password". Windows 7 <ol style="list-style-type: none"> 1. Toccare  (Fare clic per iniziare.) - [Pannello di controllo]. 2. Toccare [Account utente e protezione famiglia] - [Aggiungi o rimuovi account utente]. ② Impostare quanto segue. <ul style="list-style-type: none"> Windows 8.1 <ol style="list-style-type: none"> 1. Aprire il Pannello di controllo, toccare [Sistema e sicurezza] - [Opzioni risparmio energia] - [Richiedi password alla riattivazione]. 2. Aggiungere un segno di spunta per [Richiedi password]. Windows 7 <ol style="list-style-type: none"> 1. Toccare [Pannello di controllo] - [Sistema e sicurezza] - [Opzioni risparmio energia] - [Richiedi password alla riattivazione del computer] e aggiungere un segno di spunta per [Richiedi password].
Impossibile riprendere.	<ul style="list-style-type: none"> ● Può verificarsi un errore quando il computer entra automaticamente in modalità di sospensione o ibernazione mentre è attivo lo screen saver. In questo caso, disattivare lo screensaver o modificarne l'immagine visualizzata.

■ Accensione

Altri problemi di avvio.	<ul style="list-style-type: none"> ● Avviare Setup Utility (→  Reference Manual “Setup Utility”) per ripristinare le impostazioni predefinite della Setup Utility (escluse le password). Avviare Setup Utility ed eseguire nuovamente le impostazioni. ● Rimuovere tutte le periferiche. ● Controllare se si è verificato un errore del disco. <ol style="list-style-type: none"> ① Rimuovere tutte le periferiche, incluso un eventuale schermo esterno. ② Windows 8.1 Scorrere dal centro della schermata Start verso il bordo superiore, quindi toccare a lungo [Questo PC] in “Sistema Windows”. Windows 7 Toccare  (Fare clic per iniziare.) - [Computer]. ③ Windows 8.1 Toccare a lungo [Windows (C:)], quindi toccare [Proprietà]. Windows 7 Toccare a lungo [Disco locale (C:)], quindi toccare [Proprietà]. ④ Windows 8.1 Toccare [Strumenti] - [Controlla]. Windows 7 Toccare [Strumenti] - [Controlla adesso...]. <ul style="list-style-type: none"> • Un utente normale deve immettere una password di amministratore. ⑤ Seguire le istruzioni visualizzate sullo schermo. ● Windows 7 Collegare la tastiera esterna al computer e avviarlo in modalità provvisoria e verificare i dettagli dell'errore. All'accensione, quando viene chiusa la schermata di avvio [Panasonic]^{*1}, tenere premuto F8 finché non viene visualizzato Menu opzioni avanzate di Windows. Selezionare la modalità provvisoria e premere Invio. <p>^{*1} Se [Password on boot] è impostato su [Enabled] o [Auto] nel menu [Security] della Setup Utility, appare [Enter Password] quando scompare la schermata di avvio [Panasonic]. Non appena viene immessa la password e viene premuto Invio, tenere premuto F8.</p>
--------------------------	--

■ Inserimento della password

Non è possibile accedere a Windows. (Viene visualizzato il messaggio “Nome utente o password non corretta.”).	<ul style="list-style-type: none"> ● Il nome utente (nome account) include un segno “@”. <ul style="list-style-type: none"> - Se è presente un altro nome di account utente: Accedere a Windows utilizzando un altro nome di account utente ed eliminare il nome di account che include “@”. Creare un nuovo nome di account. - Se non è presente un altro nome di account utente: È necessario reinstallare Windows (→ pagina 15).
---	---

■ Spegnimento

Windows non si chiude.	<ul style="list-style-type: none"> ● Rimuovere il dispositivo USB e la ExpressCard. ● Attendere 1 o 2 minuti. Non si tratta di un malfunzionamento.
------------------------	---

■ Schermo

Nessuna visualizzazione.	<ul style="list-style-type: none"> ● <Solo per modelli con porta VGA> Viene selezionato il display esterno. Modificare la destinazione di output del display. ● <Solo per modelli con porta VGA> Quando si utilizza uno schermo esterno, <ul style="list-style-type: none"> • Verificare la connessione del cavo. • Accendere lo schermo. • Verificare le impostazioni dello schermo esterno. ● Lo schermo è stato spento dalla funzione di risparmio energetico. Per riprendere, toccare lo schermo. ● La funzione di risparmio energetico ha attivato la modalità di sospensione o ibernazione del computer. Per riprendere, premere l'interruttore di alimentazione.
Lo schermo è scuro.	<ul style="list-style-type: none"> ● Quando l'adattatore CA non è collegato, lo schermo potrebbe essere più scuro. Regolare la luminosità utilizzando il Dashboard for Panasonic PC. Aumentando la luminosità, si aumenta il consumo della batteria. È possibile regolare la luminosità a livelli diversi, in base al collegamento o meno dell'adattatore CA.

Ricerca guasti (base)

■ Schermo

Lo schermo è confuso.	<ul style="list-style-type: none"> ● La modifica del numero di colori dello schermo e della risoluzione può avere un effetto sullo schermo. Riavviare il computer. ● La connessione/disconnessione di uno schermo esterno può avere un effetto sullo schermo. Riavviare il computer. ● La riattivazione del computer dalla modalità di sospensione o ibernazione può avere effetti sullo schermo del display esterno. Riavviare il computer.
<Solo per modelli con porta VGA> Durante la visualizzazione contemporanea, una delle schermate diventa confusa.	<ul style="list-style-type: none"> ● Quando si utilizza Extended Desktop, utilizzare lo stesso numero di colori per lo schermo esterno e per lo schermo a cristalli liquidi. Qualora i problemi persistano, provare a cambiare lo schermo. <ol style="list-style-type: none"> ① Toccare a lungo sul desktop, quindi toccare [Proprietà grafiche]. ● Non è possibile utilizzare la visualizzazione contemporanea prima del completamento dell'avvio di Windows (durante Setup Utility e simili).
<Solo per modelli con porta VGA> Lo schermo esterno non funziona normalmente.	<ul style="list-style-type: none"> ● Se lo schermo esterno non supporta la funzione di risparmio energetico, questo potrebbe non funzionare correttamente quando il computer passa a tale modalità. Spegnerlo lo schermo esterno.



■ Touchscreen

Il cursore non funziona.	<ul style="list-style-type: none"> ● Quando si utilizza il mouse esterno, collegarlo correttamente. ● Riavviare il computer utilizzando la tastiera esterna. ● Se il computer non risponde ai comandi inviati dalla tastiera esterna, leggere "Nessuna risposta" (→ di seguito).
Immissione con il touchscreen impossibile.	<ul style="list-style-type: none"> ● Impostare [Touchscreen Mode] su [Auto] o [Tablet Mode] nel menu [Main] della Setup Utility.
Impossibile indicare la posizione corretta con lo stilo incluso.	<ul style="list-style-type: none"> ● Eseguire la calibrazione del touchscreen. (→  Reference Manual "Screen Input Operation")

■ Documento su schermo

Windows 7 Il documento in formato PDF non viene visualizzato.	<ul style="list-style-type: none"> ● Installare Adobe Reader. <ol style="list-style-type: none"> ① Accedere a Windows come amministratore. ② Toccare  (Fare clic per iniziare.) e immettere "c:\util\reader\Pinstall.bat" in [Cerca programmi e file], quindi premere Enter. ③ Aggiornare Adobe Reader alla versione più recente. Se il computer è collegato a Internet, avviare Adobe Reader e toccare [Help] - [Check for Updates...].
--	---

■ Altri

Nessuna risposta.	<ul style="list-style-type: none"> ● Premere  per aprire Task Manager e chiudere l'applicazione software che non risponde. ● Una schermata d'immissione (per esempio, la schermata d'immissione password all'accensione) potrebbe essere nascosta dietro un'altra finestra. Premere Alt+Tab per verificare. ● Premere l'interruttore di alimentazione per almeno 4 secondi per spegnere il computer, quindi premerlo nuovamente per riaccenderlo. Se il programma applicativo non funziona normalmente, disinstallarlo quindi reinstallarlo. Per disinstallarlo, <ol style="list-style-type: none"> ① Aprire Pannello di controllo. <ul style="list-style-type: none"> Windows 8.1 Scorrere dal centro della schermata Start verso il bordo superiore, quindi toccare [Pannello di controllo] in "Sistema Windows". Windows 7 Toccare  (Fare clic per iniziare.) - [Pannello di controllo]. ② Toccare [Programmi] - [Disinstalla un programma].
-------------------	---

LIMITED USE LICENSE AGREEMENT

THE SOFTWARE PROGRAM(S) (“PROGRAMS”) FURNISHED WITH THIS PANASONIC PRODUCT (“PRODUCT”) ARE LICENSED ONLY TO THE END-USER (“YOU”), AND MAY BE USED BY YOU ONLY IN ACCORDANCE WITH THE LICENSE TERMS DESCRIBED BELOW. YOUR USE OF THE PROGRAMS SHALL BE CONCLUSIVELY DEEMED TO CONSTITUTE YOUR ACCEPTANCE OF THE TERMS OF THIS LICENSE.

Panasonic Corporation has developed or otherwise obtained the Programs and hereby licenses their use to you. You assume sole responsibility for the selection of the Product (including the associated Programs) to achieve your intended results, and for the installation, use and results obtained therefrom.

LICENSE

- A. Panasonic Corporation hereby grants you a personal, non-transferable and non-exclusive right and license to use the Programs in accordance with the terms and conditions stated in this Agreement. You acknowledge that you are receiving only a LIMITED LICENSE TO USE the Programs and related documentation and that you shall obtain no title, ownership nor any other rights in or to the Programs and related documentation nor in or to the algorithms, concepts, designs and ideas represented by or incorporated in the Programs and related documentation, all of which title, ownership and rights shall remain with Panasonic Corporation or its suppliers.
- B. You may use the Programs only on the single Product which was accompanied by the Programs.
- C. You and your employees and agents are required to protect the confidentiality of the Programs. You may not distribute or otherwise make the Programs or related documentation available to any third party, by time-sharing or otherwise, without the prior written consent of Panasonic Corporation.
- D. You may not copy or reproduce, or permit to be copied or reproduced, the Programs or related documentation for any purpose, except that you may make one (1) copy of the Programs for backup purposes only in support of your use of the Programs on the single Product which was accompanied by the Programs. You shall not modify, or attempt to modify, the Programs.
- E. You may transfer the Programs and license them to another party only in connection with your transfer of the single Product which was accompanied by the Programs to such other party. At the time of such a transfer, you must also transfer all copies, whether in printed or machine readable form, of every Program, and the related documentation, to the same party or destroy any such copies not so transferred.
- F. You may not remove any copyright, trademark or other notice or product identification from the Programs and you must reproduce and include any such notice or product identification on any copy of any Program.

YOU MAY NOT REVERSE ASSEMBLE, REVERSE COMPILE, OR MECHANICALLY OR ELECTRONICALLY TRACE THE PROGRAMS, OR ANY COPY THEREOF, IN WHOLE OR IN PART.

YOU MAY NOT USE, COPY, MODIFY, ALTER, OR TRANSFER THE PROGRAMS OR ANY COPY THEREOF, IN WHOLE OR IN PART, EXCEPT AS EXPRESSLY PROVIDED IN THE LICENSE.

IF YOU TRANSFER POSSESSION OF ANY COPY OF ANY PROGRAM TO ANOTHER PARTY, EXCEPT AS PERMITTED IN PARAGRAPH E ABOVE, YOUR LICENSE IS AUTOMATICALLY TERMINATED.

TERM

This license is effective only for so long as you own or lease the Product, unless earlier terminated. You may terminate this license at any time by destroying, at your expense, the Programs and related documentation together with all copies thereof in any form. This license will also terminate effective immediately upon occurrence of the conditions thereof set forth elsewhere in this Agreement, or if you fail to comply with any term or condition contained herein. Upon any such termination, you agree to destroy, at your expense, the Programs and related documentation together with all copies thereof in any form.

YOU ACKNOWLEDGE THAT YOU HAVE READ THIS AGREEMENT, UNDERSTAND IT AND AGREE TO BE BOUND BY ITS TERMS AND CONDITIONS. YOU FURTHER AGREE THAT IT IS THE COMPLETE AND EXCLUSIVE STATEMENT OF THE AGREEMENT BETWEEN US, WHICH SUPERSEDES ANY PROPOSAL OR PRIOR AGREEMENT, ORAL OR WRITTEN, AND ANY OTHER COMMUNICATIONS BETWEEN US, RELATING TO THE SUBJECT MATTER OF THIS AGREEMENT.

ACCORDO DI LICENZA D'USO LIMITATA

IL/I PROGRAMMA/I SOFTWARE ("PROGRAMMI") FORNITI UNITAMENTE A QUESTO PRODOTTO PANASONIC ("PRODOTTO") VENGONO CONCESSI IN LICENZA ESCLUSIVAMENTE ALL'UTENTE FINALE ("VOI") E POSSONO ESSERE USATI DA VOI ESCLUSIVAMENTE IN CONFORMITÀ AI TERMINI DELLA LICENZA DESCRITTI DI SEGUITO. L'UTILIZZO DEI PROGRAMMI VERRÀ IN OGNI CASO CONSIDERATO COME UN'ACCETTAZIONE DEI TERMINI DI QUESTA LICENZA.

Panasonic Corporation ha sviluppato o in altro modo ottenuto i Programmi e in questa sede ve ne conferisce licenza d'uso. In qualità di utente finale, vi assumete la sola ed unica responsabilità per la scelta del Prodotto (compresi i Programmi associati) al fine di raggiungere i risultati desiderati, e per l'installazione, l'utilizzo e i risultati ottenuti da quel momento in avanti.

LICENZA

- A. Panasonic Corporation vi garantisce con la presente un diritto e licenza personale, nontrasferibile e nonesclusivo di utilizzare i Programmi in conformità ai termini e alle condizioni descritte in questo Accordo. Riconoscete di ricevere soltanto una LICENZA LIMITATA D'USO dei Programmi e della documentazione relativa e che non acquistate alcun titolo, proprietà o altro diritto di nessun genere sui Programmi o relativamente ad essi e alla documentazione relativa, né sugli algoritmi, i concetti, i progetti e le idee rappresentate da o incorporate nei Programmi e nella documentazione relativa, i cui titoli, proprietà e diritti rimarranno di esclusiva pertinenza di Panasonic Corporation o dei suoi fornitori.
- B. Potrete usare i Programmi esclusivamente sul Prodotto singolo di accompagnamento dei Programmi stessi.
- C. Viene richiesto a Voi, ai vostri dipendenti e ai vostri agenti di proteggere la confidenzialità dei Programmi. Non potrete distribuire o altrimenti rendere disponibili i Programmi o la documentazione relativa a qualsiasi terza parte, tramite partizione del tempo (time-sharing) o altrimenti, senza il preventivo consenso scritto di Panasonic Corporation.
- D. Non potrete copiare o riprodurre i Programmi o la documentazione relativa, né permettere che questi vengano copiati o riprodotti, per nessuno scopo, fatta salva la possibilità di fare una (1) copia dei Programmi per soli scopi di backup unicamente per il vostro utilizzo dei Programmi sul Prodotto singolo di accompagnamento dei Programmi. Non modificherete i Programmi né cercherete di modificarli.
- E. Potrete trasferire i Programmi e concederli in licenza a una terza parte esclusivamente in corrispondenza con il vostro trasferimento del Prodotto singolo di accompagnamento dei Programmi a detta terza parte. Al momento di tale trasferimento tutte le copie esistenti di ciascun Programma, siano esse stampate o in forma leggibile elettronicamente, nonché tutta la relativa documentazione, devono essere consegnate a detti terzi e tutte le copie non consegnate devono essere distrutte.
- F. Non potrete rimuovere qualsiasi copyright, marchio di fabbrica o altro avviso o identificazione di prodotto dai Programmi e dovrete riprodurre e includere ogni avviso o identificazione di prodotto su ogni copia di qualsiasi Programma.

NON POTRETE DISASSEMBLARE, DECOMPILARE O TRACCIARE MECCANICAMENTE O ELETTRONICAMENTE I PROGRAMMI, O QUALSIASI LORO COPIA, INTERA O PARZIALE.

NON POTRETE USARE, COPIARE, MODIFICARE, ALTERARE O TRASFERIRE I PROGRAMMI O QUALSIASI LORO COPIA, INTERA O PARZIALE, FATTO SALVO QUANTO ESPRESSAMENTE SPECIFICATO NELLA LICENZA.

QUALORA TRASFERIATE A TERZI LA PROPRIETÀ DI UNA COPIA DI UNO DI QUESTI PROGRAMMI DIVERSAMENTE DA QUANTO STABILITO AL CAPOVERSO "E", LA VOSTRA LICENZA VERRÀ AUTOMATICAMENTE REVOCATA.

TERMINI

Questa licenza è valida fino a quando sarete voi a possedere o noleggiare il prodotto, a meno che non venga revocata anticipatamente. Potrete terminare questa licenza in qualsiasi momento, distruggendo a vostre spese i Programmi e la documentazione relativa insieme a tutte le copie in qualsiasi forma. Questa licenza inoltre sarà immediatamente revocata al verificarsi delle condizioni stabilite a questo proposito nel presente contratto o qualora voi contravveniate a una o più delle condizioni ivi contenute. Nel momento di tale estinzione della licenza, vi impegnate a distruggere a vostre spese i Programmi e la documentazione relativa insieme a tutte le copie in qualsiasi forma.

DICHIARATE DI AVER LETTO QUESTO ACCORDO, DI AVERLO COMPRESO E DI IMPEGNARVI A RISPETTARNE I TERMINI E LE CONDIZIONI. DICHIARATE INOLTRE DI CONCORDARE COL FATTO CHE QUANTO SOPRA COSTITUISCE DICHIARAZIONE D'ACCORDO COMPLETA ED ESCLUSIVA FRA DI NOI, CON CANCELLAZIONE DI QUALSIASI ALTRO ACCORDO O PROPOSTA D'ACCORDO PRECEDENTI, ORALI O SCRITTI, E DI QUALSIASI ALTRA COMUNICAZIONE AVVENUTA FRA LE DUE PARTI, IN RELAZIONE ALLA MATERIA OGGETTO DEL PRESENTE ACCORDO.

Caratteristiche tecniche

Questa pagina fornisce le specifiche relative al modello di base. Il numero del modello varia a seconda della configurazione dell'unità.

- Per verificare il numero del modello:
Verificare la parte inferiore del computer o della confezione che conteneva il computer al momento dell'acquisto.
- Per verificare velocità CPU, dimensioni memoria e dimensioni dell'unità memoria flash (HDD):
Eseguire Setup Utility (→  Reference Manual "Setup Utility") e selezionare il menu [Information].
[Processor Speed]: velocità CPU, [Memory Size]: dimensioni memoria, [Hard Disk]: dimensioni dell'unità hard disk

■ Specifiche principali

Modello n°	Serie CF-D1GS	
CPU/Memoria cache secondaria	Processore Intel® Core™ i5-3340M (3 MB ^{*1} di cache, fino a 3,40 GHz con Intel® Turbo Boost Technology)	
Chip Set	Mobile Intel® 7 QM77 Express Chipset	
Controller video	Intel® HD Graphics 4000 (CPU integrata)	
Memoria principale ^{*2}	4 GB ^{*1} , DDR3L SDRAM (8 GB ^{*1} max.)	
Memoria video ^{*3}	Windows 8.1 UMA 1.792 MB ^{*1} max. Windows 7 UMA <32-bit> 1.416 MB ^{*1} max., <64-bit> 1.696 MB ^{*1} max.	
Immagazzinamento	Drive dell'hard disk: 500 GB ^{*4} (Serial ATA) Windows 8.1 Circa 15 GB ^{*45} vengono usati come partizione per gli strumenti di ripristino dell'unità hard disk (HDD). (Gli utenti non possono adoperare questa partizione.) Circa 1 GB ^{*45} viene usato come partizione per gli strumenti di sistema. (Gli utenti non possono adoperare questa partizione.) Windows 7 Circa 50 GB ^{*45} vengono usati come partizione per gli strumenti di ripristino. (Gli utenti non possono adoperare questa partizione.) Circa 300 MB ^{*45} viene usato come partizione per gli strumenti di sistema. (Gli utenti non possono adoperare questa partizione.)	
Metodo di visualizzazione	13,3 con touchscreen (TFT) (1366 × 768 punti) (16:9)	
LCD interno	65.536/16.777.216 colori (800 × 600 punti (Windows 7) /1024 × 768 punti/1280 × 720 punti/1280 × 768 punti/1360 × 768 punti/1366 × 768 punti) ^{*6}	
Schermo esterno ^{*7}	65.536/16.777.216 colori (800 × 600 punti (Windows 7) /1024 × 768 punti/1280 × 768 punti/1366 × 768 punti/1600 × 1200 punti/1920 × 1080 punti/1920 × 1200 punti)	
Touchscreen	Resistivo Polarizzatore circolare	
LAN wireless	Intel® Centrino® Advanced - N 6235 (→ pagina 26)	
Bluetooth ^{*8}	→ pagina 26	
WAN wireless ^{*9}	Fornito	
LAN	IEEE 802.3 10Base-T / IEEE 802.3u 100BASE-TX / IEEE 802.3ab 1000BASE-T (2a LAN ^{*10} : IEEE 802.3 10BASE-T, IEEE 802.3u 100BASE-TX)	
Audio	Riproduzione WAVE e MIDI, supporto Intel® High Definition Audio subsystem	
Chip di sicurezza	TPM (conforme a TCG V1.2) ^{*11}	
Slot per schede	Slot PC Card ^{*12}	× 1, Tipo I o Tipo II, Corrente consentita 3,3 V: 400 mA, 5 V: 400 mA
	Slot per ExpressCard	× 1, ExpressCard/34 o ExpressCard/54
	Slot scheda di memoria SD ^{*13}	× 1
	Slot per Contact Smart Card ^{*14}	× 1
	Slot per scheda SIM ^{*9}	× 1
Slot modulo RAM	× 2, DDR3L SDRAM, 204 pin, 1,35 V, SO-DIMM, conforme a PC3L-10600	
Interfaccia	Porte USB 2.0 ^{*15} × 2 o × 3 ^{*16} / Porta USB 3.0 × 1 / Porta seriale (Dsub 9 pin maschio) ^{*17} / Porta LAN (RJ-45) × 1 o × 2 ^{*10} / Porta VGA Port (Mini DSub 15 pin femmina) ^{*18} / Presa microfono (mini-jack, 3,5 DIA) / Presa cuffie (mini-jack, 3,5 DIA, Impedenza 32 Ω, Potenza in uscita 4 mW × 2, Stereo) / Connettore bus di espansione (100 pin femmina dedicato) / Porta USB2.0 rugged ^{*14*19}	
Dispositivo di puntamento	Touchscreen	

Caratteristiche tecniche

■ Specifiche principali

Modello n°	Serie CF-D1GS		
Pulsante	Protezione, Applicazione × 3, Funzione, A0		
Webcam posteriore*20	1280 x 720 punti, 30 fps (Video) / 2592 x 1944 punti (fermo immagine)		
Alimentazione	Adattatore CA o batteria		
Adattatore CA*21	Ingresso: da 100 V a 240 V CA, 50 Hz/60 Hz, uscita: 15,6 V CC, 7,05 A		
Batteria	Li-ion 10,8 V, 6.200 mAh tipico / 5.800 mAh minimo		
	Tempo di funzionamento*22	Circa 9,0 ore (modalità a temperatura normale) Circa 7,0 ore (modalità ad alta temperatura)	
	Tempo di ricarica*23	Circa 2,0 ore (modalità a temperatura normale : quando in stato OFF) Circa 2,5 ore (modalità a temperatura normale : quando in stato ON) Circa 3,5 ore (modalità ad alta temperatura)	
Consumo energetico*24	Circa 45 W*25 / Circa 100 W (massimo quando si ricarica in stato ON)		
Dimensioni fisiche (L × P × A) (esclusa la cinghia a mano)	Circa 349 mm × 244 mm × 46 mm		
Peso (compresa la cinghia a mano)	Circa 2,25 kg		
Ambiente	In funzione	Temperatura	Da -10 °C a 50 °C (IEC60068-2-1, 2)*26
		Umidità	Da 30 % a 80 % RH (senza condensa)
	Conservazione	Temperatura	Da -20 °C a 60 °C
		Umidità	Da 30 % a 90 % RH (senza condensa)

■ Software

Sistema operativo base	Windows® 8.1 Pro 64-bit
Sistema operativo installato*27	Windows 8.1 Windows® 8.1 Pro 64-bit Windows 7 <Solo per modelli con downgrade a Windows 7> Windows® 7 Professional 32-bit Service Pack 1*28 / Windows® 7 Professional 64-bit Service Pack 1*28
Software pre-installato*27	Adobe Reader, PC Information Viewer, Intel® PROSet/Wireless Software, Battery Recalibration Utility, Infineon TPM Professional Package*11*29, Camera Utility*20, Camera Light Switch Utility*20, Dashboard for Panasonic PC, Display Rotation Tool, Tablet Button Manager, Manual Selector, Power Plan Extension Utility, Hand Writing Utility, Recovery Disc Creation Utility, Microsoft Office Trial*30 Windows 8.1 Wireless Toolbox, Camera for Panasonic PC, Intel® PROSet/Wireless Software for Bluetooth Technology Windows 7 Wireless Switch Utility, Wireless Connection Disable Utility*29, Quick Boot Manager, Software Keyboard, Bluetooth Stack for Windows by TOSHIBA Aptio Setup Utility, Hard Disk Data Erase Utility*31, PC Diagnostic Utility

■ LAN Wireless

Velocità trasferimento dati	IEEE802.11a: 54/48/36/24/18/12/9/6 Mbps (commutazione automatica)*32 IEEE802.11b: 11/5,5/2/1 Mbps (commutazione automatica)*32 IEEE802.11g: 54/48/36/24/18/12/9/6 Mbps (commutazione automatica)*32 IEEE802.11n*33 : (HT20) GI*34 = 400ns: 150/130/115/86/72/65/57/43/28/21/14/7 Mbps (commutazione automatica)*32 GI*34 = 800ns: 150/130/117/104/78/65/58/52/39/26/19/13/6 Mbps (commutazione automatica)*32 (HT40) GI*34 = 400ns: 300/270/240/180/150/135/120/90/60/45/30/15 Mbps (commutazione automatica)*32 GI*34 = 800ns: 270/243/216/162/135/121/108/81/54/40/27/13 Mbps (commutazione automatica)*32
Standard supportati	IEEE802.11a / IEEE802.11b / IEEE802.11g / IEEE802.11n
Metodo di trasmissione	Sistema OFDM, sistema DSSS

■ Bluetooth

Versione Bluetooth	4.0 Modalità classica / Modalità a basso consumo
Metodo di trasmissione	Sistema FHSS
Canali wireless utilizzati	Canali da 1 a 79 / Canali da 0 a 39
Banda di frequenza RF	2,402 GHz - 2,480 GHz

- *1 1 MB = 1.048.576 byte /1 GB = 1.073.741.824 byte
- *2 Le dimensioni della memoria di impostazione di fabbrica dipende dai modelli.
È possibile espandere fisicamente la memoria fino a 8 GB, anche se la quantità totale di memoria utilizzabile sarà inferiore a seconda della configurazione del sistema.
- *3 Un segmento della memoria principale viene allocato automaticamente a seconda dello stato operativo del computer. Le dimensioni della memoria video non possono essere impostate dall'utente. Le dimensioni della memoria video vengono allocate in base al sistema operativo.
- *4 1 GB = 1.000.000.000 byte. Il sistema operativo o alcuni software applicativi riporteranno una quantità inferiore di GB.
- *5 Per modelli con sistema operativo MUI.
- *6 Una visualizzazione a 16.777.216 colori si ottiene tramite la funzione di retinatura.
- *7 Potrebbe non essere possibile effettuare la visualizzazione con alcuni schermi esterni collegati.
- *8 Non garantisce il funzionamento di tutte le periferiche Bluetooth.
- *9 Solo per modelli con WAN wireless. Le specifiche variano in base al modello.
- *10 Solo per modelli con 2a LAN.
- *11 Solo per modelli con TPM. Per informazioni su TPM, **Windows 8.1** toccare il riquadro [Manual Selector] nella schermata Start e selezionare "Installation Manual for Trusted Platform Module (TPM)" / **Windows 7** fare doppio clic su [Manual Selector] sul desktop e selezionare "Installation Manual for Trusted Platform Module (TPM)".
- *12 Solo per modelli con slot PC Card.
- *13 Slot compatibile con la modalità High-Speed. Funzionamento testato e accertato tramite schede di memoria SD/SDHC/SDXC Panasonic con capacità fino a 64 GB. Non si garantisce il funzionamento su altri dispositivi SD.
- *14 Solo per modelli con slot Smart Card.
- *15 Non garantisce il funzionamento di tutte le periferiche compatibili con USB.
- *16 Solo per modelli con 4a porta USB (USB 2.0).
- *17 Solo per modelli con porta seriale.
- *18 Solo per modelli con porta VGA.
- *19 Solo per modelli con porta USB2.0 rugged.
- *20 Solo per modelli con webcam posteriore.
A seconda delle caratteristiche tecniche del software applicativo, possono presentarsi i casi seguenti. In tali casi, selezionare una risoluzione inferiore.
- Impossibile selezionare una risoluzione alta.
 - Se si seleziona una risoluzione alta, si verifica un errore.
- *21 <Solo per il Nord America>
L'adattatore CA è compatibile con le fonti di alimentazione fino a 240 V CA. Questo computer ha in dotazione un cavo CA compatibile con l'alimentazione a 125 V CA.
- *22 Luminosità misurata sullo schermo a cristalli liquidi: 60 cd/m²
Varia a seconda delle condizioni d'uso, o quando si collega un dispositivo opzionale.
- *23 Varia a seconda delle condizioni d'uso, velocità CPU, ecc.
- *24 Circa 0,5 W quando la batteria è completamente carica (o non si sta caricando) e il computer è spento.
<Quando si usa con 115 V CA>
Anche se l'adattatore CA non è collegato al computer, si verifica un consumo energetico (Max. 0.2 W) semplicemente inserendo l'adattatore CA nella presa CA.
<Quando si usa con 240 V CA>
Anche se l'adattatore CA non è collegato al computer, si verifica un consumo energetico (Max. 0,3 W) semplicemente inserendo l'adattatore CA nella presa CA.
- *25 Consumo di potenza nominale. ^{23-It-1}
- *26 Evitare il contatto dell'epidermide con questo prodotto quando lo si usa in un ambiente caldo o freddo. (→ "Precauzioni di sicurezza / Informazioni sulle normative")
Se utilizzate in un ambiente caldo o freddo, alcune periferiche e batterie potrebbero non funzionare correttamente. Verificare l'ambiente di funzionamento delle periferiche.
L'utilizzo continuo di questo prodotto in un ambiente caldo ne riduce la durata. Evitare di utilizzarlo in questi ambienti.
Se utilizzato in un ambiente a bassa temperatura, l'avvio potrebbe essere lento oppure la durata della batteria potrebbe ridursi.
Il computer consuma energia durante il riscaldamento dell'hard disk all'avvio. Pertanto, se si utilizza una batteria la cui carica residua è insufficiente, il computer potrebbe non avviarsi.
- *27 Il funzionamento di questo computer non è garantito se non con il sistema operativo pre-installato e con il sistema operativo installato attraverso l'uso del ripristino dell'hard disk e il disco di ripristino.
- *28 Questo sistema è pre-installato con software Windows® 7 Professional e dispone inoltre di licenza per software Windows 8.1 Pro.
È possibile utilizzare una sola versione del software Windows per volta. Per il cambio di versione occorre disinstallare una versione e installare l'altra.
- *29 Da installare prima dell'uso.
- *30 Per continuare ad usare il software al termine del periodo di prova, acquistare una licenza osservando le istruzioni a video.
- *31 Eseguire il disco di ripristino. **Windows 7** In alternativa, eseguire il ripristino dell'hard disk.
- *32 Velocità specificate negli standard IEEE802.11a+b+g+n. Le velocità reali potrebbero essere differenti.
- *33 Disponibile quando si imposta su "WPA-PSK", "WPA2-PSK" o "none".
- *34 Disponibile solo quando HT40 è abilitato dal computer e dal punto di accesso a cui si associano i supporti HT40.

20-M-1

Panasonic Corporation

Osaka, Japan

Panasonic System Communications Company of North America

Two Riverfront Plaza, Newark NJ 07102

Panasonic Canada Inc.

5770 Ambler Drive Mississauga, Ontario L4W 2T3

Nome e indirizzo dell'importatore ai sensi della normativa UE

Panasonic System Communications Company Europe, Panasonic Marketing Europe GmbH

Hagenauer Straße 43

65203 Wiesbaden

Germania

55-It-1

Web Site : <http://panasonic.net/>

パナソニック株式会社 IT プロダクツ事業部

〒 570-0021 大阪府守口市八雲東町一丁目 10 番 12 号