

NAVODILA ZA UPORABO

Osebni računalnik

Model št. **CF-D1G** serije

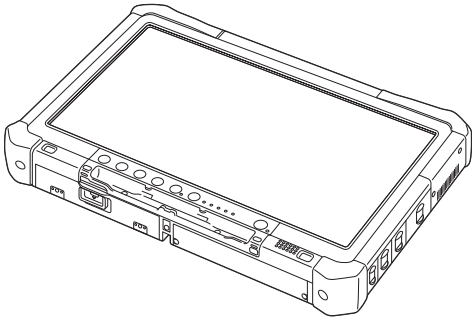

Vsebina

Prvi koraki

Uvod	2
Opis delov	4
Prva uporaba	7
Vklop/izklop	12

Prvi koraki

Uporabne informacije

Uporaba in vzdrževanje	13
Namestitev programske opreme	15

Uporabne informacije

Odpravljanje težav

Odpravljanje težav (osnovno)	20
------------------------------------	----

Odpravljanje težav

Dodatek

LIMITED USE LICENSE AGREEMENT	24
LICENČNA POGODBA O OMEJENI UPORABI	25
Specifikacije	26

Dodatek

Uvod

Zahvaljujemo se vam za nakup tega izdelka Panasonic. Za optimalno delovanje in varnost natančno preberite ta navodila.

V teh navodilih so imena navedena na naslednji način.

Windows 8.1 pomeni operacijski sistem Windows® 8.1.

Windows 7 pomeni operacijski sistem Windows® 7.

■ Izrazi in slike v teh navodilih





PREVIDNO : Razmere, v katerih lahko pride do manjših ali zmernih poškodb.

OPOMBA : Uporabne informacije.



Windows 8.1

Prikažite "Čarobni gumb" : poravnajte kazalec v zgornji (ali spodnji) desni kot zaslona, da prikazete meni čarobnega gumba.

Lahko tudi povlečete od desnega roba proti sredini zaslona.

 -  : Dotaknite se ikone  (Nastavitve) in nato ikone  (Napajanje).

Windows 7

 (Start) - [Vsi programi] : Dotaknite se ikone  (Start) in nato možnosti [Vsi programi]. V nekaterih primerih se boste morali dvakrat dotakniti.

 : Stran v teh navodilih za uporabo ali v priročniku Reference Manual.

 : Sklic na priročnik na zaslonu.

Enter : Pritisnite tipko [Enter].

Ctrl + C : Pritisnite in držite tipko [Ctrl] ter nato pritisnite tipko [C].

- Prikaz tipke je lahko drugačen kot v tem priročniku, kar je odvisno od uporabljene tipkovnice. (npr. "Delete" namesto "Del")

- Zaradi lažjega razumevanja so nekatere slike poenostavljene in so morda videti drugačne kot dejanska enota.
- Če se ne prijavite kot skrbnik, ne boste mogli uporabljati nekaterih funkcij oziroma se ne bodo prikazali določeni zasloni.
- Najnovejše informacije o dodatnih izdelkih lahko najdete v katalogih ipd.
- V teh navodilih so imena in izrazi navedeni na naslednji način.
 - "Windows® 8.1 Pro 64-bitni" kot "Windows" ali "Windows 8.1"
 - "Windows® 7 Professional 32-bit Service Pack 1" in "Windows® 7 Professional 64-bit Service Pack 1" kot "Windows" ali "Windows 7"
 - Okrogli mediji, vključno s ploščami DVD-ROM in CD-ROM, kot "plošče"
 - Pogon DVD MULTI kot "pogon DVD"

■ Zavrnitev odgovornosti

Specifikacije računalnika in navodila se lahko spremenijo brez predhodnega obvestila. Družba Panasonic Corporation ne prevzema nobene odgovornosti za poškodbe, do katerih je prišlo neposredno ali posredno zaradi napak, manjkajočih informacij ali razlik med računalnikom in navodili.

■ Blagovne znamke

Microsoft®, Windows® in logotip Windows so registrirane blagovne znamke družbe Microsoft Corporation v ZDA in/ali drugih državah.

Intel, Core, Centrino in PROSet so registrirane blagovne znamke ali blagovne znamke družbe Intel Corporation.

Logotip SDXC je blagovna znamka družbe SD-3C, LLC.



Adobe, logotip Adobe in Adobe Reader so registrirane blagovne znamke ali blagovne znamke družbe Adobe Systems Incorporated v ZDA in/ali drugih državah.

Bluetooth® je registrirana blagovna znamka družbe Bluetooth SIG, Inc., U.S.A. Družba Panasonic Corporation ima licenco za njeno uporabo.

Imena izdelkov, blagovne znamke itd., ki se pojavljajo v tem priročniku, so blagovne znamke ali registrirane blagovne znamke njihovih lastnikov.

■ Priročnik na zaslonu

Za nadaljnje informacije o računalniku si lahko ogledate priročnik na zaslonu.

● Reference Manual

Priročnik Reference Manual vključuje uporabne informacije, s katerimi boste lahko v celoti izkoristili vso zmogljivost računalnika.

● Important Battery Tips

V razdelku Important Battery Tips so na voljo informacije o bateriji, tako da boste lahko z optimalno uporabo podaljšali njen čas delovanja.

Za dostop do priročnikov na zaslonu uporabite spodnji postopek.

Windows 8.1

Na začetnem zaslonu se dotaknite ploščice [Manual Selector] in izberite priročnik na zaslonu.

Windows 7

Dvakrat se dotaknite ikone [Manual Selector] na zaslonu namizja in izberite priročnik na zaslonu.

Opis delov

Sprednja stran

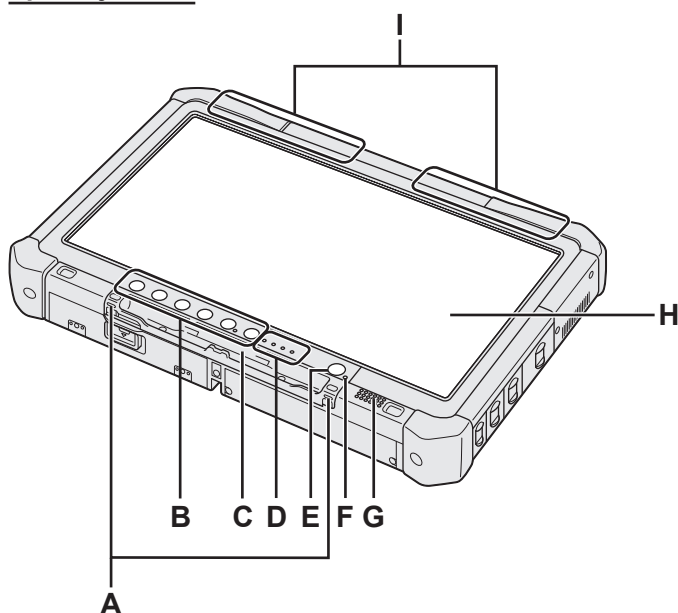

A: Kavli za vrstico

Nekateri modeli niso opremljeni s kavli za vrstico.

B: Tablični gumbi

→ *Reference Manual* "Tablet Buttons"

C: Držalo za pisalo

D: Indikator LED

🔋 : Stanje baterije

→ *Reference Manual* "Battery Power"

📶 : Brezžična povezava pripravljena

Ta indikator sveti, ko so brezžični LAN, Bluetooth in/ali brezžični WAN povezani in pripravljene za uporabo. Ne prikazuje vedno stanja vklopa/izklopa brezžične povezave.

→ *Reference Manual* "Wireless LAN", "Bluetooth", "Wireless WAN", "Disabling/Enabling Wireless Communication"

🔋 : Stanje pogona

📄 : Indikator pomnilniške kartice SD
(Utripa: med dostopom)

→ *Reference Manual* "SD Memory Card"

E: Stikalo za vklop/izklop

F: Stanje napajanja

(Ne sveti: napajanje izklopljeno/mirovanje, sveti zeleno: napajanje vklopljeno, utripa zeleno: spanje, hitro utripa zeleno: nezmožnost vklopa ali nadaljevanja zaradi nizke temperature.)

G: Zvočnik

→ *Reference Manual* "Dashboard for Panasonic PC"

H: LCD

→ *Reference Manual* "Screen Input Operation"

Spodnja in zadnja stran

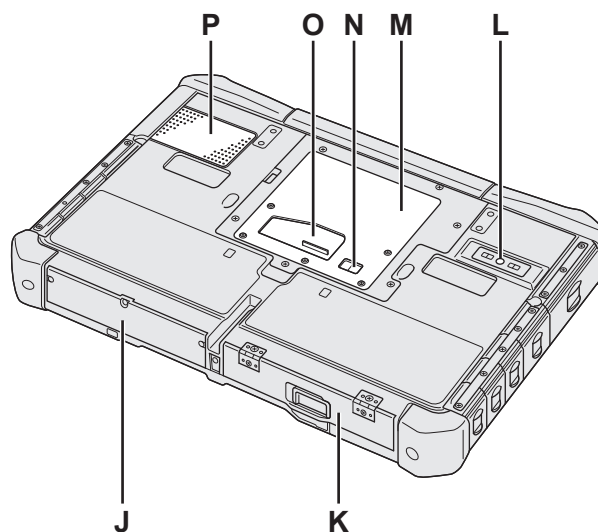

I: Antena za Bluetooth

<Samo za modele z vmesnikom Bluetooth>

→ *Reference Manual* "Bluetooth"

Antena za brezžični WAN

<Samo za modele z brezžičnim WAN-om>

→ *Reference Manual* "Wireless WAN"

Antena za brezžični LAN

<Samo za modele z brezžičnim LAN-om>

→ *Reference Manual* "Wireless LAN"

J: Trdi disk

K: Baterija

→ *Reference Manual* "Battery Power"

L: Zadnja kamera

<Samo za modele z zadnjo kamero>

→ *Reference Manual* "Camera"

M: Reža za module RAM

→ *Reference Manual* "RAM Module"

N: Prikluček za zunanjo anteno

O: Prikluček za razširitveno vodilo

→ *Reference Manual* "Cradle"

P: Prezračevalna odprtina (vhod)

Desna stran

Spodaj prikazani deli (F) so dodatna možnost.

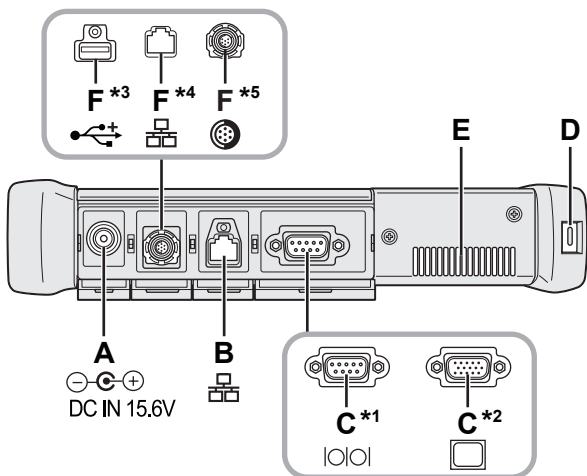

A: Vtičnica DC-IN

B: Vrata LAN

→ *Reference Manual* "LAN"

C: Zaporedna vrata*1 / Vrata VGA*2

*1 <Samo za modele z zaporednimi vrati>

*2 <Samo za modele z vrati VGA>

→ *Reference Manual* "External Display"

D: Varnostna ključavnica

Priključiti je mogoče kabel Kensington.
Za nadaljnje informacije preberite priročnik, ki je priložen kablu.

E: Prezračevalna odprtina (izpuh)

F: Četrta vrata USB (USB2.0)*3 / Druga vrata LAN*4 / Trpežna vrata USB2.0*5

*3 <Samo za modele s četrtnimi vrati USB (USB2.0)>

→ *Reference Manual* "USB Devices"

*4 <Samo za modele z drugimi vrati LAN>

→ *Reference Manual* "LAN"

*5 <Samo za modele s trpežnimi vrati USB2.0>

→ *Reference Manual* "USB Devices"

G: Stikalo za brezžično povezavo

→ *Reference Manual* "Disabling / Enabling Wireless Communication"

H: Reža za kartice ExpressCard

→ *Reference Manual* "PC Card / ExpressCard"

I: Reža za pomnilniške kartice SD

Pomnilniške kartice SD hranite zunaj dosega dojenčkov in majhnih otrok.

→ *Reference Manual* "SD Memory Card"

J: Vrata USB 3.0

→ *Reference Manual* "USB Devices"

K: Vrata USB 2.0

→ *Reference Manual* "USB Devices"

Leva stran

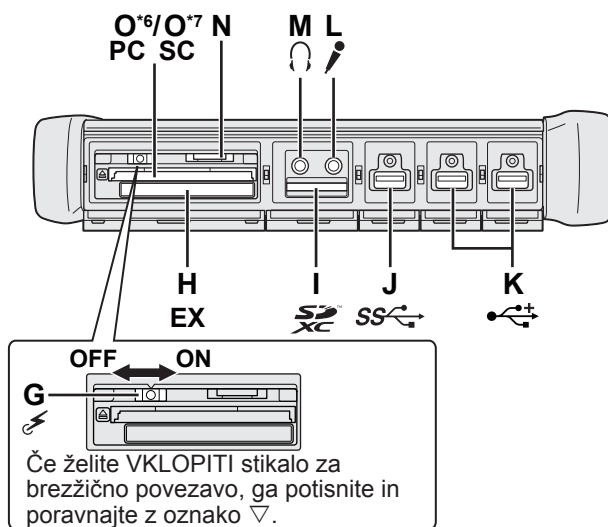

L: Vtičnica za mikrofona

Uporabite lahko kondenzatorski mikrofona. Če uporabite druge vrste mikrofona, vhod zvoka morda ne bo možen ali pa bo morda prišlo do napačnega delovanja.

M: Vtičnica za slušalke

Priključite lahko slušalke ali zvočnike z ojačevalnikom. Če priključite slušalke ali zvočnike, zvok iz notranjih zvočnikov ni slišen.

N: Reža za kartico SIM

<Samo za modele z brezžičnim WAN-om>

Vstavite kartico SIM v režo za kartico SIM tako, da je stran s stiki obrnjena navzdol in da je prirezani vogal usmerjen naprej.

→ *Reference Manual* "Wireless WAN"

PREVIDNO

- Reža je namenjena vstavljanju kartic SIM (15 mm x 25 mm).

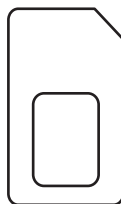

O: Reža za kartice PC Card*6 / Reža za pametne kartice*7

*6 <Samo za modele z režo za kartice PC Card>

→ *Reference Manual* "PC Card / ExpressCard"

*7 <Samo za modele z režo za pametne kartice>

→ *Reference Manual* "Smart Card"

Opis delov

- Ta računalnik vsebuje magnete in magnetne izdelke, ki se nahajajo na obkroženih mestih na sliki na desni strani. Ne dovolite, da pridejo kovinski predmeti ali magnetni mediji v stik s tem območjem.

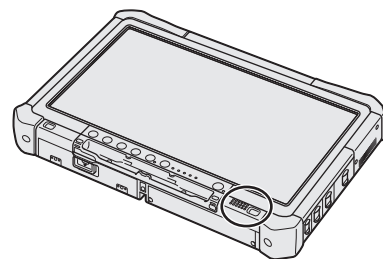

■ Pritrditev pisala na računalnik <Samo za modele z vrvico>

Vrvica preprečuje, da bi pisalo (priloženo) padlo na tla.

Z vrvico pritrdite pisalo na računalnik, da ga ne boste izgubili.

V ta namen so pripravljene luknje (A).

- ① Vdenite eno od zank skozi luknjo.
- ② Vdenite drugo zanko vrvice skozi prvo.
- ③ Vdenite drugo zanko skozi odprtino (A).
- ④ Vdenite pisalo skozi drugo zanko.

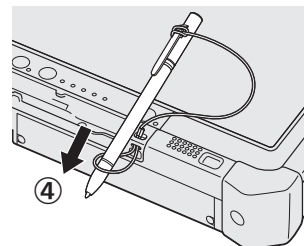
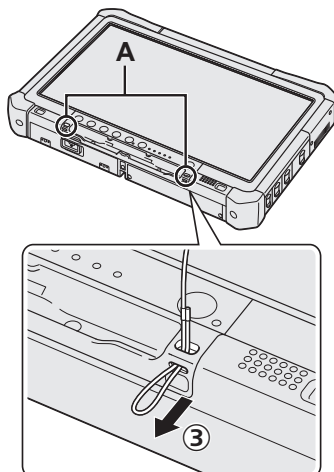
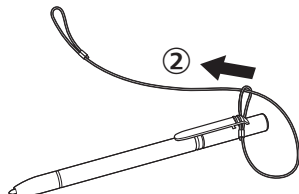
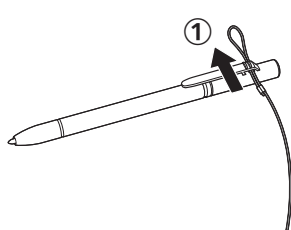

Prva uporaba

■ Priprava

① Preglejte in identificirajte priložene dodatke.

Če ne najdete opisanih dodatkov, se obrnite na tehnično podporo družbe Panasonic.

• Omrežni napajalnik 1

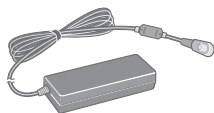

Št. modela: CF-AA5713A

• Napajalni kabel 1



• Baterija 1

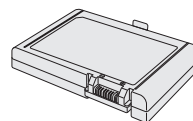

Št. modela: CF-VZSU73U/CF-VZSU73SP

• Mehka krpa 1

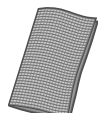

• Pisalo 1

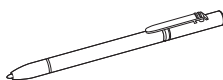

Nekaterim modelom je morda priloženo pisalo, drugačno od zgorajjega.

• Vrvica 1



Nekaterim modelom morda ni priložena vrvica ali je priložena vrvica, drugačna od zgorajje.

(→ Reference Manual "Screen Input Operation")

• Varnostni ukrepi / Regulatorni podatki 1

• Priloženi so naslednji predmeti, odvisno od modela.

NAVODILA ZA UPORABO (CD-ROM) 1

② Preden pretrgate nalepko na embalaži računalnika, preberite LICENČNA POGODBA O OMEJENI UPORABI (→ stran 25).

■ Vstavljanje baterije

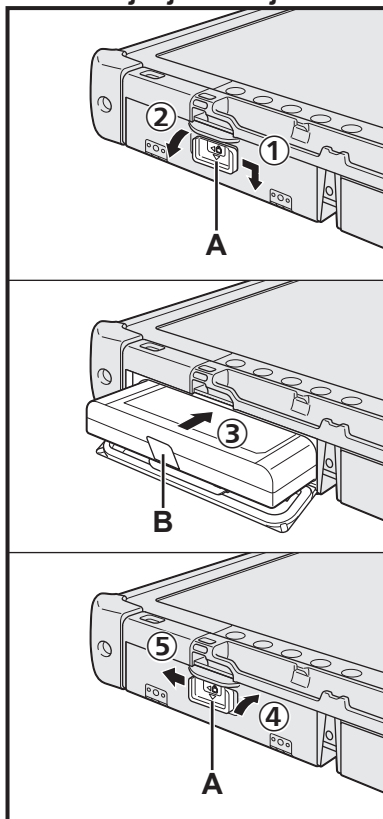

① Potisnite zapah (A) v smeri puščice.

② Odprite pokrov.

③ Vstavite baterijo, tako da se trdno spoji s priključkom.

④ Zaprite pokrov, tako da se zaskoči.

⑤ Potisnite zapah (A) v smeri puščice.

■ Odstranjevanje baterije

Pri koraku ③ zgoraj povlecite jeziček (B) baterije.

PREVIDNO

- Poskrbite, da je zapah trdno zaprt. V nasprotnem primeru lahko baterija izpade, ko prenašate računalnik.

OPOMBA

- Upoštevajte, da računalnik porablja elektriko tudi, ko je izklopljen. Če je baterija povsem napolnjena, se po določenem času popolnoma izprazni:
 - Če je napajanje izklopljeno: po pribl. 9 tednih
 - V spanju: po pribl. 4 dneh
 - V mirovanju: po pribl. 8 dneh
- Če napajalni vtič ni priključen na računalnik, izvlecite napajalni kabel iz stenske vtičnice. Električna se porablja tudi, če je omrežni napajalnik priključen v električno vtičnico.

1 Vstavljanje baterije (→ stran 7).

- Ne dotikajte se priključkov na bateriji in računalniku. Lahko jih umažete ali poškodujete in s tem povzročite nepravilno delovanje baterije ali računalnika.
- Ne pozabite pritrditi pokrova za uporabo.

2 Pritrditev pisala na računalnik (→ stran 6).

3 Priključite računalnik v napajalno vtičnico in priključite zunanjo tipkovnico ter miško v vrata USB.

- ① Potisnite zapah v smeri puščice.
- ② Odprite pokrov.
- ③ Priključite omrežni napajalnik.
Baterija se začne samodejno polniti.
- ④ Povlecite zapah enih od treh vrat USB v smeri puščice.
- ⑤ Odprite pokrov.
- ⑥ Povlecite zapah drugih vrat USB v smeri puščice.
- ⑦ Odprite pokrov.
- ⑧ V vrata USB priključite zunanjo tipkovnico in miško.

PREVIDNO

- Dokler se ne zaključi postopek prve uporabe, ne odklopite omrežnega napajalnika in ne vklopite stikala za brezžično povezavo.
- Ko računalnik uporabljate prvič, nanj ne priključujte zunanjih naprav (vključno s kablom za lokalno omrežje) razen baterije, omrežnega napajalnika, zunanje tipkovnice in miške.
- **Ravnanje z omrežnim napajalnikom**
 - Med gremenjem in bliskanjem lahko pride do težav, kot je na primer nenaden padec napetosti. Ker lahko to slabo vpliva na računalnik, je priporočena uporaba naprave za neprekinjeno napajanje (UPS), razen če računalnik napaja samo baterija.

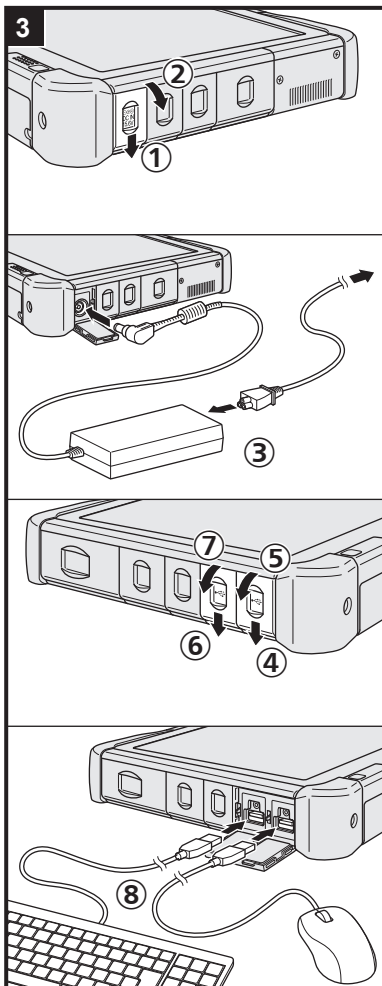

4 Vklopite računalnik.

- ① Preverite, ali je stikalo za brezžično povezavo (→ stran 5) IZKLOPLJENO.
- ② Pritisnite in držite stikalo za vklop/izklop (A), da zasveti indikator napajanja (A).

PREVIDNO

- Stikala za vklop/izklop ne pritiskajte večkrat zaporedoma.
- Če pritisnete stikalo za vklop/izklop in ga držite 4 sekunde ali dlje, se računalnik prisilno izklopi.
- Dokler se ne zaključi postopek prve uporabe, ne spreminjajte privzetih nastavitvev programa Setup Utility.

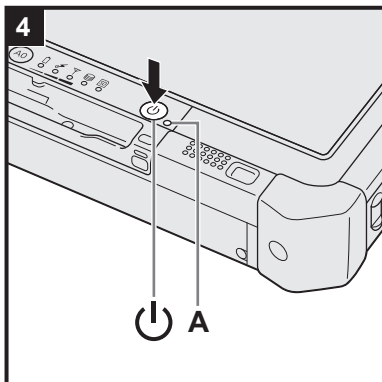

Windows 7

5 Izberite jezik in operacijski sistem (32-bitni ali 64-bitni).

PREVIDNO

- Pri izbiri jezika bodite previdni, saj ga pozneje ni več mogoče spremeniti. Če nastavite napačen jezik, morate znova namestiti sistem Windows.

OPOMBA

- Uporabite lahko tablične gumbе. Sledite navodilom, ki so prikazana na zaslonu.
 - ① Izberite jezik in operacijski sistem (32bit ali 64bit) ter kliknite [OK]. Nastavitev jezika začne veljati, ko na potrditvenem zaslonu kliknete [OK]. Če se želite vrniti na zaslon "Select Language", kliknite [Cancel]. Nastavitev jezika in operacijskega sistema traja približno 15 minut.
 - ② Ko se prikaže zaključni zaslon, kliknite [OK], da izklopite računalnik.

6 Nastavite sistem Windows.

Windows 8.1

Izberite jezik in se dotaknite [Naprej].

Windows 7

Vklopite računalnik.

Upoštevajte navodila na zaslonu.

- Računalnik se večkrat znova zažene. Ne dotikajte se zaslona na dotik, zunanje tipkovnice ali zunanje miške in počakajte, da neha svetiti indikator pogona .
- Ko vklopite računalnik, zaslon še nekaj časa ostane črn oziroma nespremenjen. V tem primeru ne gre za napačno delovanje. Počakajte, da se prikaže zaslon za nastavitve operacijskega sistema Windows.
- Med nastavitvijo sistema Windows uporabljajte zaslon na dotik, zunanjo miško ali zunanjo tipkovnico ter s klikanjem premikajte kazalec in izbirajte elemente.
- Nastavitev operacijskega sistema Windows traja približno **Windows 8.1** 5 / **Windows 7** 20 minut.

Pojdite na naslednji korak, tako da potrdite vsa prikazana sporočila.
- Brezžično omrežje lahko nastavite po tem, ko je dokončana namestitev sistema Windows.

Windows 8.1 Če je prikazana možnost "Vzpostavi povezavo", izberite "Preskoči ta korak".

Windows 7 Zaslon "Pridružitev brezžičnemu omrežju" se morda ne bo prikazal.
- **Windows 8.1** Preverite časovni pas, datum in uro.

PREVIDNO

- Počakajte, da neha svetiti indikator pogona .
- Po namestitvi sistema Windows lahko spremenite uporabniško ime, geslo, sliko in varnostne nastavitve.
- Za ime računalnika uporabite standardne znake: številke od 0 do 9, velike in male črke od A do Z in vezaj (-). Če se prikaže sporočilo o napaki "Ime računalnika ni veljavno", preverite, ali ste morda vnesli znake, ki niso navedeni zgoraj. Če je sporočilo o napaki še vedno prikazano na zaslonu, nastavite način vnosa s tipkovnico na angleščino ("EN") in vnesite znake.
- Za uporabniško ime ne uporabite teh besed: CON, PRN, AUX, CLOCK\$, NUL, COM1 do COM9, LPT1 do LPT9, @, &, presledka. Če ustvarite uporabniško ime (ime računa), ki vsebuje simbol "@", bo na zaslonu zahtevano geslo, tudi če ga niste nastavili. Če se poskusite **Windows 8.1** vpisati/ **Windows 7** prijaviti brez gesla, se lahko prikaže sporočilo "Uporabniško ime ali geslo ni pravilno." in **Windows 8.1** vpis/ **Windows 7** prijava v Windows ne bo mogoča (→ stran 22).

- Slika za ozadje, ki se prikaže pri prvi prijavi, je že bila nastavljena pri postopku "6 Nastavite sistem Windows."
Če računalnik uporabljate na soncu, bo zaslon bolje viden, če ozadje spremenite v belo.
 - ① Dotaknite se namizja in pridržite. Nato se dotaknite [Prilagodi] - [Ozadje namizja].
 - ② Pri možnosti [Mesto slike] izberite [Enobarvno].
 - ③ Izberite belo ozadje in se dotaknite [Shrani spremembe].

7 Ustvarite disk za obnovitev.

Disk za obnovitev omogoča namestitev operacijskega sistema in vnovično vzpostavitev privzetega tovarniškega stanja, če je, na primer, poškodovana particija za obnovitev trdega diska. Priporočamo, da ustvarite disk za obnovitev pred začetkom uporabe računalnika.

Če želite več informacij o ustvarjanju diska, glejte →  Reference Manual "Recovery Disc Creation Utility".

OPOMBA

● PC Information Viewer

Ta računalnik redno zapisuje podatke o upravljanju trdega diska ipd. Največja količina podatkov za vsak zapis je 1024 bajtov. Ti podatki se uporabljajo samo za določanje vzroka, če pride do okvare trdega diska. Podatki niso nikoli poslani prek omrežja iz računalnika ali uporabljeni za druge namene, ki niso opisani zgoraj.

Če želite onemogočiti to funkcijo, odključajte možnost [Disable the automatic save function for management information history] v razdelku [Hard Disk Status] pripomočka PC Information Viewer in se dotaknite [OK]. Nato upoštevajte navodila na zaslonu.

(→  Reference Manual "Checking the Computer's Usage Status")

● **Windows 8.1**

V privzetih nastavitvah je na zaslonu namizja prikazana ikona bližnjice za korejščino. Če ikone ne potrebujete, jo lahko izbrišete.

● **Windows 7**

Če je particija za obnovitev izbrisana, ne morete ustvarjati Recovery Disc(s).

■ Pred uporabo brezžične funkcije

- ① Premaknite stikalo za brezžično povezavo na VKLOP.

Windows 8.1

- ② Prikažite "Čarobni gumb" in se dotaknite  - [Spremeni nastavitve računalnika] - [Omrežje] - [Letalski način].
Nastavite [Letalski način] na [Izklopljeno] in nato:
nastavite [Wi-Fi] na [Vključeno] (za brezžični LAN).
nastavite [Mobilna širokopasovna povezava] na [Vključeno] (za brezžični WAN).
nastavite [GPS] na [Vključeno] (za brezžični WAN).
nastavite [Bluetooth] na [Vključeno] (za Bluetooth).

■ Spreminjanje strukture particij

Del obstoječe particije lahko skrčite in tako ustvarite nedodeljen prostor na disku, iz katerega lahko ustvarite novo particijo. V privzeti nastavitvi lahko uporabite eno particijo.

① **Windows 8.1**

1. Povlecite od sredine začetnega zaslona proti vrhu in se nato dotaknite ter pridržite [Ta računalnik] pri možnosti "Sistemska orodja".
2. Dotaknite se [Upravljaj] v vrstici s programi.

Windows 7

Dotaknite se  (Start) in nato se dotaknite ter pridržite [Računalnik]. Nato se dotaknite [Upravljaj].

- Standardni uporabnik mora vnesti skrbniško geslo.

- ② Dotaknite se [Upravljanje diskov].
- ③ Dotaknite se in pridržite particijo za Windows (v privzeti nastavitvi je to pogon "c"). Nato se dotaknite [Skrči nosilec].
 - Velikost particije je odvisna od specifikacij računalnika.
- ④ Vnesite velikost v polje pri možnosti [Vnesite, za koliko MB želite skrčiti prostor] in se dotaknite [Skrči].
 - Višje vrednosti, kot je prikazana, ne morete vnesti.
 - Če želite pri namestitvi operacijskega sistema (→ stran 16) izbrati možnost [Reinstall to the OS related partitions.], je za [Skupna velikost po krčenju v MB] potrebnih 70 GB ali več.
- ⑤ Dotaknite se in pridržite [Nedodeljen] (skrčeni prostor v koraku ④). Nato se dotaknite [Nov preprost nosilec].

- ⑥ Upoštevajte navodila na zaslonu, da nastavite nastavitve, in se dotaknite [Dokončaj].
Počakajte, da se formatiranje zaključi.

OPOMBA

- Dodatno particijo lahko ustvarite tako, da uporabite preostali nedodeljeni prostor ali da ustvarite nov nedodeljeni prostor.
- Če želite izbrisati particijo, se je pri koraku ③ dotaknite in pridržite. Nato se dotaknite [Izbriši nosilec].

■ **Windows 8.1** Izbira jezika

Če želite izbrati jezik, drugačen od jezika, ki ste ga izbrali pri prvi uporabi, uporabite spodnji postopek.

- ① Povlecite od sredine začetnega zaslona proti vrhu in se nato dotaknite [Nadzorna plošča] pri možnosti "Sistem-ska orodja".
- ② Dotaknite se [Ura, jezik in območje] - [Jezik] - [Dodaj jezik].
- ③ Izberite jezik in se nato dotaknite [Dodaj].
Izbirate lahko med dvema ali več jeziki, odvisno od območja. Dotaknite se [Odpri] in izberite želeni jezik ter kliknite [Dodaj].
- ④ Dotaknite se [Možnosti] za jezik, ki ga želite uporabiti.
- ⑤ Dotaknite se [To naj postane primarni jezik].
- ⑥ Dotaknite se [Odjavi zdaj].
- ⑦ Vpišite se v sistem Windows.

Vklop/izklop

Vklop

Pritisnite in držite stikalo za vklop/izklop  (→ stran 4), da zasveti indikator napajanja  (→ stran 4).

OPOMBA

- Stikala za vklop/izklop ne pritiskajte večkrat zaporedoma.
- Če pritisnete stikalo za vklop/izklop in ga držite štiri sekunde ali dlje, se računalnik prisilno izklopi.
- Ko izklopite računalnik, počakajte deset sekund ali več, preden ga znova vklopite.
- Dokler sveti indikator za pogon , ne izvajajte naslednjih korakov.
 - Ne priklopite ali odklopite omrežnega napajalnika
 - Ne pritisnite stikala za vklop/izklop
 - Ne dotikajte se tabličnih gumbov, zaslona ali zunanje miške
 - Ne vklopite/izklopite stikala za brezžično povezavo

Izklop

① Zaustavite računalnik.

Windows 8.1

1. Prikažite "Čarobni gumb" in se dotaknite .
2. Dotaknite se [Napajanje] - [Zaustavitev sistema].

Windows 7

Dotaknite se  (Start) - [Zaustavitev sistema].

OPOMBA

- **Windows 8.1**
Če želite popolnoma izklopiti računalnik, uporabite ta postopek.
 - ① Prikažite "Čarobni gumb" in se dotaknite  - [Spremeni nastavitve računalnika] - [Posodobitev in obnovitev] - [Obnovitev].
 - ② Dotaknite se [Znova zaženi zdaj] pri možnosti "Napredni zagon".
 - ③ Dotaknite se [Izklopi računalnik].

Varnostni ukrepi proti zagonu/zaustavitvi

- Ne storite naslednjega
 - Ne priklopite ali odklopite omrežnega napajalnika
 - Ne pritisnite stikala za vklop/izklop
 - Ne dotikajte se tabličnih gumbov, zaslona ali zunanje miške
 - Ne vklopite/izklopite stikala za brezžično povezavo

OPOMBA

- Za varčevanje z energijo so ob nakupu nastavljeni naslednji načini varčevanja z energijo.
 - Zaslona se samodejno izklopi po:
 - 10 minutah (če je priklopljen omrežni napajalnik) nedejavnosti
 - 5 minutah (v primeru napajanja iz baterije) nedejavnosti
 - Računalnik samodejno preide v stanje spanja^{*1} po:
 - 20 minutah (če je priklopljen omrežni napajalnik) nedejavnosti
 - 15 minutah (v primeru napajanja iz baterije) nedejavnosti

^{*1} Če želite več informacij o nadaljevanju dela z računalnikom iz stanja spanja, glejte  *Reference Manual* "Sleep or Hibernation Functions".

Uporaba in vzdrževanje

Delovno okolje

- Računalnik postavite na ravno in stabilno površino, kjer ni izpostavljen udarcem, tresljajem ali nevarnosti, da pade na tla. Računalnika ne nameščajte v pokončen položaj ali ga prevračajte. Če je računalnik izpostavljen izjemno močnemu udarcu, se lahko poškoduje.
 - Temperatura: Delovanje: -10 °C do 50 °C (IEC60068-2-1, 2)^{*1}
Shranjevanje: -20 °C do 60 °C
 - Vlažnost: Delovanje: 30 % do 80 % relativna vlažnost (brez kondenzacije)
Shranjevanje: 30 % do 90 % relativna vlažnost (brez kondenzacije)
- Četudi računalnik uporabljate znotraj zgoraj navedenih območij temperature/vlažnosti, lahko pride pri daljši uporabi računalnika v skrajnih razmerah, na mestu z dimom v bližini, na mestu, kjer se uporablja olje, ali na mestu z veliko prahu do okvare in skrajšanja življenjske dobe izdelka.
- ^{*1} Pri uporabi izdelka v vročem ali mrzlem okolju ne izpostavljajte kože izdelku. (→ "Varnostni ukrepi / Regulatorni podatki") Če je računalnik moker pri 0 °C ali nižjih temperaturah, lahko zaradi zmrzovanja pride do poškodb. Pri takšnih temperaturah morate računalnik posušiti.
- Računalnika ne nameščajte na naslednja mesta, ker ga lahko s tem poškodujete.
 - V bližino elektronske opreme. Pride lahko do popačene slike ali zvoka.
 - Na mesta z zelo visokimi ali nizkimi temperaturami.
 - Računalnik se lahko med delovanjem segreje, zato ga hranite v stran od predmetov, občutljivih na toploto.

Varnostni ukrepi pri uporabi

Računalnik je zasnovan tako, da je zmanjšan vpliv udarcev na dele, kot sta zaslon LCD in trdi disk, ne nudimo pa garancije za težave, ki jih lahko povzročijo udarci. Pri rokovanju z računalnikom bodite zelo previdni.

- Pri prenašanju računalnika:
 - Izklopite računalnik.
 - Odstranite vse zunanje naprave, kable, kartice ExpressCard in druge štrleče dele.
 - Računalnik ne sme pasti na tla ali udariti ob trde predmete.
 - Predela z zaslonom ne stiskajte premočno.
- Ko se vkrcate na letalo, računalnik vzemite s sabo in ga ne puščajte v prijavljeni prtljagi. Pri uporabi računalnika na letalu upoštevajte navodila letalske družbe.
- Dodatno baterijo prenašajte v plastični vrečki, da zavarujete njene priključke.
- Za delo z zaslonom na dotik uporabljajte samo priloženo pisalo. Na površino zaslona ne odlagajte nobenih predmetov in nanjo ne pritiskajte z ostrimi ali trdimi predmeti, ki lahko pustijo sledove (npr. nohti, svinčniki in kemičnimi svinčniki).
- Ne uporabljajte zaslona na dotik, če je na njem prah ali umazanija, na primer olje. Tujki na zaslonu/pisalu lahko opraskajo površino zaslona ali ovirajo delovanje pisala.
- Pisalo uporabljajte samo za dotikanje zaslona. Če ga uporabljate v druge namene, lahko pride do poškodb na pisalu in prask na zaslonu.

■ Če uporabljate zunanje naprave

Da bi se izognili poškodbam naprav, upoštevajte ta navodila in informacije v priročniku Reference Manual. Pozorno preberite navodila za uporabo zunanjih naprav.

- Uporabljajte zunanje naprave, ki so skladne s specifikacijami računalnika.
- Priključke priključite v pravilni smeri.
- Če je priključek težko vstaviti, tega ne počnite na silo, ampak preglejte obliko in usmerjenost priključka, poravnava pinov itd.
- Če so vključeni vijaki, jih tesno privijte.
- Ko računalnik prenašate, izvlecite vse kable. Kablov ne vlecite na silo.

■ Preprečevanje nepooblaščen uporabe računalnika prek brezžičnega LAN-a/vmesnika Bluetooth/brezžičnega WAN-a

<Samo za modele z brezžičnim LAN-om/vmesnikom Bluetooth/brezžičnim WAN-om>

- Pred uporabo brezžičnega LAN-a/vmesnika Bluetooth/brezžičnega WAN-a poskrbite za ustrezne varnostne nastavitve, na primer za šifriranje podatkov.

Uporaba in vzdrževanje

■ Vnovično umerjanje baterije

- Zaradi velike zmogljivosti baterije lahko vnovično umerjanje traja dlje časa. V tem primeru ne gre za napačno delovanje.

<Izvajanje "Vnovičnega umerjanja baterije" po zaustavitvi sistema Windows>

- Popolnoma napolnjena baterija: Približno 2,0 uri (način pri običajni temperaturi)
Približno 3,5 ure (način pri visoki temperaturi)
- Popolnoma izpraznjena baterija: Približno 3,0 do 4,5 uri (način pri običajni temperaturi)
Približno 2,0 do 4,0 ure (način pri visoki temperaturi)

Če izvajate "Vnovičnega umerjanja baterije", ne da bi zaustavili sistem Windows, lahko polnjenje/praznjenje traja dlje.

■ PC-Diagnostic Utility

Če zaženete PC-Diagnostic Utility, ne da bi priključili zunanjo tipkovnico in zunanjo miško, izklopite računalnik tako, da pritisnete in držite stikalo za vklop/izklop. Nato priključite zunanjo tipkovnico in zunanjo miško na računalnik in znova zaženite PC-Diagnostic Utility.

Vzdrževanje

Čiščenje zaslona LCD

Uporabljajte mehko krpo, priloženo računalniku. (Za dodatne informacije glejte "Suggestions About Cleaning the LCD Surface". →  *Reference Manual* "Screen Input Operation")

Čiščenje drugih delov

Obrišite z mehko suho krpo, kot je gaza. Če uporabljate čistilo, mehko krpo pomočite v vodo s čistilom in jo dobro ožemite.

PREVIDNO

- Ne uporabljajte benzena, razredčila ali čistilnega alkohola, ker se lahko površina računalnika razbarva ipd. Ne uporabljajte gospodinjskih čistil in kozmetike, na voljo v prosti prodaji, ker lahko vsebujejo snovi, ki so škodljive za površino.
- Vode ali čistila ne nanašajte neposredno na računalnik, ker lahko tekočina prodre v računalnik in povzroči nepravilno delovanje ali okvaro.

Namestitev programske opreme

Z namestitvijo programske opreme vrnete računalnik v privzeto stanje. Pri namestitvi programske opreme se podatki na trdem disku izbrišejo.

Pred namestitvijo prekopicirajte pomembne podatke na drug medij ali zunanji trdi disk.

PREVIDNO

- Če je particija za obnovitev izbrisana, ne morete obnoviti trdega diska (bliskovnega pomnilnika). Če želite preveriti particijo za obnovitev, uporabite naslednje postopke.
 - ① **Windows 8.1**
 1. Povlecite od sredine začetnega zaslona proti vrhu in se nato dotaknite ter pridržite [Ta računalnik] pri možnosti "Sistemska orodja".
 2. Dotaknite se [Upravljaj] v vrstici s programi.
 - ② **Windows 7**

Dotaknite se  (Start) in nato se dotaknite ter pridržite [Računalnik]. Nato se dotaknite [Upravljaj].

 - Standardni uporabnik mora vnesti skrbniško geslo.
 - ③ Dotaknite se [Upravljanje diskov].

■ Odstranite vse in znova namestite Windows

Priprava

- Priklopite zunanjo tipkovnico in miško.
- Odstranite vse zunanje naprave.
- Priklopite omrežni napajalnik in ga ne odstranite, dokler namestitev ni končana.

Windows 8.1

1 Opravite postopek "Odstranite vse in znova namestite sistem Windows".

- ① Prikažite "Čarobni gumb" in se dotaknite  - [Spremeni nastavitve računalnika] - [Posodobitev in obnovitev] - [Obnovitev].
- ② Dotaknite se [Začnite] pri možnosti "Odstranite vse in znova namestite sistem Windows".
- ③ Dotaknite se [Naprej].
- ④ Izberite možnost.
 - Samo odstrani moje datoteke
V nekaj trenutkih se izvede vnovična namestitev sistema Windows (približno 20 minut).
 - Popolnoma očisti pogon
Če popolnoma počistite pogon, izbranih datotek ni mogoče na preprost način obnoviti in raven varnosti se poveča. Čas obdelave je daljši (približno 140 minut).Upoštevajte navodila na zaslonu.
Po vnovični namestitvi se računalnik znova zažene.
- Ne prekinjajte namestitve, na primer z izklopom računalnika ali izvajanjem drugih postopkov.
Če tega ne upoštevate, namestitve morda ne bo mogoče izvesti zaradi poškodovanih podatkov ali zato, ker se sistem Windows ne bo mogel zagnati.

2 Izvedite "Prva uporaba"; začnite s 6. korakom, "Nastavite sistem Windows" (→ stran 9).

OPOMBA

- Datum in ura ter časovni pas morda niso pravilni. Poskrbite, da so pravilno nastavljeni.

3 Izvedite posodobitev sistema Windows.

4 <Samo za modele s TPM> Počistite TPM.

- ① Povlecite od sredine začetnega zaslona proti vrhu.
- ② Dotaknite se [Zaženi] pri možnosti "Sistemska orodja", vnesite [tpm.msc] in se dotaknite [V redu].
- ③ Dotaknite se [Clear TPM ...] pri možnosti "Dejanja" na desni strani zaslona "TPM Manager on Local Computer".
- ④ Dotaknite se [Restart] na zaslonu "Manage the TPM security hardware".
Računalnik se znova zažene.
- ⑤ Ko se prikaže "TPM configuration change was requested to ...", pritisnite **F12**.
- ⑥ Dotaknite se ploščice Namizje. Ko se prikaže "TPM is ready", se dotaknite [Close].

Namestitev programske opreme

■ Obnovitev trdega diska (bliskovnega pomnilnika)

Operacijski sistem, ki je bil ob nakupu vnaprej nameščen (Windows 8.1 ali Windows 7), lahko znova namestite.

PREVIDNO

- Če je particija za obnovitev izbrisana, ne morete obnoviti trdega diska (bliskovnega pomnilnika).

Priprava

- Priključite zunanjo tipkovnico in miško.
- Odstranite vse zunanje naprave.
- Priključite omrežni napajalnik in ga ne odstranite, dokler namestitev ni končana.

Windows 8.1 Če vnovična namestitev z uporabo postopka, opisanega v "Odstranite vse in znova namestite Windows", ni uspešna, uporabite spodnji postopek.

1 Zaženite pripomoček Setup Utility.

Windows 8.1

- ① Prikažite "Čarobni gumb" in se dotaknite  - [Spremeni nastavitve računalnika] - [Posodobitev in obnovitev] - [Obnovitev].
- ② Dotaknite se [Znova zaženi zdaj] pri možnosti "Napredni zagon".
- ③ Dotaknite se [Odpravi težave] - [Dodatne možnosti] - [Nastav. vdel. prog. opr. vmesnika UEFI] - [Vnovični zagon].

Windows 7

Vklopite računalnik in se dotaknite možnosti [Click here for Setup], ki se prikaže v zgornjem levem kotu zagonskega zaslona [Panasonic].

- Če se takoj po vklopu računalnika ne prikaže zagonski zaslon [Panasonic], večkrat pritisnite , da se prikaže zaslon Setup Utility.
- Če je zahtevano geslo, vnesite nadzorniško geslo.

2 Zapišite vso vsebino pripomočka Setup Utility in se dvakrat dotaknite [Load Default Values].

Ko se prikaže potrditveno sporočilo, izberite [Yes] in pritisnite **Enter**.

3 Preverite nastavitve [UEFI Boot] pripomočka Setup Utility.

Nastavitve [UEFI Boot] mora biti nastavljena na naslednji način.

Windows 8.1: [Enabled]

Windows 7: [Disabled]

4 Dotaknite se [Exit] in nato se dvakrat dotaknite [Save Values and Reboot].

Ko se prikaže potrditveno sporočilo, izberite [Yes] in pritisnite **Enter**.

Računalnik se znova zažene.

5 Ko je prikazan zagonski zaslon [Panasonic], se dotaknite zgornjega levega kota zaslona.

Zažene se pripomoček Setup Utility.

- Če je zahtevano geslo, vnesite nadzorniško geslo.

6 Dotaknite se [Exit] in nato se dvakrat dotaknite [Recovery Partition].

7 Windows 8.1

Kliknite [Next] in nato še [YES].

Windows 7

Kliknite [Reinstall Windows] in nato še [Next].

8 Na zaslonu z licenčno pogodbo kliknite [Yes, I agree to the provisions above and wish to continue!] in nato še [Next].

9 Kliknite [Next].

Če je prikazana možnost, izberite nastavitve in kliknite [Next].

- [Reinstall Windows to the System Disk to factory default.]
Izberite to možnost, če želite sistem Windows namestiti in ga ponastaviti na privzete tovarniške nastavitve. Po namestitvi lahko ustvarite novo particijo. Navodila za ustvarjanje nove particije so na voljo v poglavju "Spreminjanje strukture particij" (→ stran 10).

- [Reinstall to the OS related partitions.]¹

To možnost izberite, če je trdi disk že razdeljen na več particij in želite ohraniti strukturo particij. Navodila za ustvarjanje nove particije so na voljo v poglavju "Spreminjanje strukture particij" (→ stran 10).

¹ Ta možnost se ne prikaže, če sistema Windows ni mogoče namestiti na particijo za obnovitev in območje, ki je na voljo sistemu Windows.

10 Windows 7 Ko je prikazano potrditveno sporočilo, kliknite [YES].

- 11** **Windows 7**
Izberite jezik in vrsto sistema (32-bitni ali 64-bitni) ter kliknite [OK].
 Ko je prikazano potrditveno sporočilo, kliknite [OK].
 Če želite preklicati postopek obnovitve, kliknite [CANCEL] in nato še znak , ki se prikaže v zgornjem desnem kotu zaslona.
- 12** **Ko je prikazano potrditveno sporočilo, kliknite [YES].**
 Namestitev se začne v skladu z navodili na zaslonu. (Traja približno 20 minut.)
- Ne prekinjajte namestitve, na primer z izklopom računalnika ali izvajanjem drugih postopkov.
 Če tega ne upoštevate, namestitve morda ne bo mogoče izvesti zaradi poškodovanih podatkov ali zato, ker se sistem Windows ne bo mogel zagnati.
- 13** **Ko se prikaže zaslon o zaključevanju postopka, kliknite [OK], da izklopite računalnik.**
- 14** **Vklopite računalnik.**
- Če je zahtevano geslo, vnesite nadzorniško geslo.
- 15** **Izvedite "Prva uporaba"; začnite s 6. korakom, "Nastavite sistem Windows" (→ stran 9).**

OPOMBA

- **Windows 8.1** Datum in ura ter časovni pas morda niso pravilni. Poskrbite, da so pravilno nastavljeni.

- 16** **Zaženite pripomoček Setup Utility in spremenite nastavitve, kot je potrebno.**
- 17** **Izvedite posodobitev sistema Windows.**
- 18** **Windows 8.1** <Samo za modele s TPM> Počistite TPM (→ stran 15).

■ Uporaba Recovery Disc

Recovery Disc uporabite v naslednjih primerih.

- Pozabili ste skrbniško geslo.
- Namestitev ni dokončana. Particija za obnovitev na trdem disku (bliskovnem pomnilniškem pogonu) je morda poškodovana.
- Particija za obnovitev je izbrisana.
- **Windows 7** <Samo za modele z možnostjo zamenjave s starejšo različico Windows 7>
 Če želite spremeniti operacijski sistem iz Windows 7 v Windows 8.1 ali obratno.

OPOMBA

- **Windows 7** Če želite spremeniti operacijski sistem iz 32-bitnega v 64-bitnega ali obratno, morate za namestitev operacijskega sistema uporabiti particijo za obnovitev. Če želite izvesti ta postopek, mora particija za obnovitev zato še vedno obstajati na trdem disku.

Priprava

- Pripravite naslednje:
 - Recovery Disc (→  *Reference Manual* "Recovery Disc Creation Utility")
 - Pogon USB DVD (dodatna možnost) (informacije o razpoložljivih izdelkih so na voljo v najnovejših katalogih in drugih virih)
- Priključite zunanjo tipkovnico in miško.
- Odstranite vse zunanje naprave (razen pogona USB DVD).
- Priključite omrežni napajalnik in ga ne odstranite, dokler namestitev ni končana.

1 Priključite pogon DVD v vrata USB.**2 Zaženite pripomoček Setup Utility.****Windows 8.1**

- 1 Prikažite "Čarobni gumb" in se dotaknite  - [Spremeni nastavitve računalnika] - [Posodobitev in obnovitev] - [Obnovitev].
- 2 Dotaknite se [Znova zaženi zdaj] pri možnosti "Napredni zagon".
- 3 Dotaknite se [Odpravi težave] - [Dodatne možnosti] - [Nastav. vdel. prog. opr. vmesnika UEFI].

Windows 7

Vklopite računalnik in se dotaknite možnosti [Click here for Setup], ki se prikaže v zgornjem levem kotu zagonskega zaslona [Panasonic].

- Če se takoj po vklopu računalnika ne prikaže zagonski zaslon [Panasonic], večkrat pritisnite , da se prikaže zaslon Setup Utility.
- Če je zahtevano geslo, vnesite nadzorniško geslo.

Namestitev programske opreme

- 3 Zapišite vso vsebino pripomočka Setup Utility. Dotaknite se [Exit] in nato se dvakrat dotaknite [Load Default Values].**
Ko se prikaže potrditveno sporočilo, izberite [Yes] in pritisnite **Enter**.
- 4 Preverite nastavev [UEFI Boot] pripomočka Setup Utility.**
Nastavev [UEFI Boot] mora biti nastavljena na naslednji način.
Če je uporabljen disk za obnovitev za Windows 8.1: [Enabled]
Če je uporabljen disk za obnovitev za Windows 7: [Disabled]
- 5 Vstavite Recovery Disc v pogon DVD.**
- 6 Dotaknite se [Exit] in nato se dvakrat dotaknite [Save Values and Reboot].**
Ko se prikaže potrditveno sporočilo, izberite [Yes] in pritisnite **Enter**
Računalnik se znova zažene.
- 7 Ko je prikazan zagonski zaslon [Panasonic], se dotaknite zgornjega levega kota zaslona.**
Zažene se pripomoček Setup Utility.
• Če je zahtevano geslo, vnesite nadzorniško geslo.
- 8 Dotaknite se [Exit] in nato se dvakrat dotaknite pogona DVD v [Boot Override].**
Računalnik se znova zažene.
- 9 Kliknite [Reinstall Windows] in nato še [Next].**
- 10 **Windows 8.1** Ko je prikazano potrditveno sporočilo, kliknite [YES].**
- 11 Na zaslonu z licenčno pogodbo kliknite [Yes, I agree to the provisions above and wish to continue!] in nato še [Next].**
- 12 **Windows 7****
Kliknite [Next].
Če je prikazana možnost, izberite nastavev in kliknite [Next].
• [Reinstall with HDD recovery partition.]
Standardni način obnovitve.
Za obnovitev lahko uporabite particijo za obnovitev.
• [Reinstall without HDD recovery partition.]
Povečana količina uporabnega prostora na disku.
Za obnovitev NE MORETE uporabiti particije za obnovitev.
Če je izbrana ta možnost, ne morete več ustvarjati Recovery Disc(s) po postopku obnovitve.
-
- PREVIDNO**
- Pri izbiri zgornje nastavitve bodite previdni, saj je pozneje ni več mogoče spremeniti.
-
- 13 Kliknite [Next].**
Če je prikazana možnost, izberite nastavev in kliknite [Next].
• [Reinstall Windows to the System Disk to factory default.]
Izberite to možnost, če želite sistem Windows namestiti in ga ponastaviti na privzete tovarniške nastavitve.
Po namestitvi lahko ustvarite novo particijo. Navodila za ustvarjanje nove particije so na voljo v poglavju "Spreminjanje strukture particij" (→ stran 10).
• [Reinstall to the OS related partitions.]²
To možnost izberite, če je trdi disk že razdeljen na več particij. Navodila za ustvarjanje nove particije so na voljo v poglavju "Spreminjanje strukture particij" (→ stran 10).
Strukturo particij lahko ohranite.
² Ta možnost se ne prikaže, če je izbrana možnost [Reinstall without HDD recovery partition.] ali če sistema Windows ni mogoče namestiti na particijo za obnovitev in območje, ki je na voljo sistemu Windows.
- 14 Ko je prikazano potrditveno sporočilo, kliknite [YES].**
- 15 **Windows 7****
Izberite jezik in vrsto sistema (32-bitni ali 64-bitni) ter kliknite [OK].
Ko je prikazano potrditveno sporočilo, kliknite [OK].
Če želite preklicati postopek obnovitve, kliknite [CANCEL] in nato še znak , ki se prikaže v zgornjem desnem kotu zaslona.
Windows 8.1 / Windows 7
Namestitev se začne v skladu z navodili na zaslonu. (Traja približno 30–45 minut. Postopek lahko traja dlje, odvisno od uporabljene vrste pogona DVD.)

- Ne prekinjajte namestitve, na primer z izklopom računalnika.
Če tega ne upoštevate, namestitve morda ne bo mogoče izvesti zaradi poškodovanih podatkov ali zato, ker se sistem Windows ne bo mogel zagnati.

16 Ko se prikaže zaslon o zaključevanju postopka, odstranite Recovery Disc in pogon DVD ter kliknite [OK].

Upoštevajte navodila na zaslonu.

Pri nekaterih modelih lahko traja približno 40 minut.

17 Izvedite “Prva uporaba”; začnite s 6. korakom, “Nastavite sistem Windows” (→ stran 9).

OPOMBA

- **Windows 8.1** Datum in ura ter časovni pas morda niso pravilni. Poskrbite, da so pravilno nastavljeni.

18 Zaženite pripomoček Setup Utility in spremenite nastavitve, kot je potrebno.

19 Izvedite posodobitev sistema Windows.

20 **Windows 8.1 <Samo za modele s TPM> Počistite TPM (→ stran 15).**





Odpravljanje težav (osnovno)

Če pride do težave, upoštevajte spodnja navodila. V priročniku "Reference Manual" so na voljo tudi napredna navodila za odpravljanje težav. V primeru težav s programsko opremo preberite navodila za uporabo programske opreme. Če težave ne morete odpraviti, se obrnite na tehnično podporo družbe Panasonic. Stanje računalnika lahko preverite tudi s pripomočkom PC Information Viewer (→  Reference Manual "Checking the Computer's Usage Status").

■ Zagon



Računalnika ni mogoče zagnati. Indikator napajanja ali baterije ne sveti.	<ul style="list-style-type: none">● Priključite omrežni napajalnik.● Vstavite popolnoma napolnjeno baterijo.● Odstranite baterijo in omrežni napajalnik ter ju nato znova priključite.● Če sta omrežni napajalnik in baterija priključena pravilno, indikator baterije pa ne sveti, je morda vklopljena zaščitna funkcija omrežnega napajalnika. Odklopite napajalni kabel, počakajte tri minute ali več, in ga znova priključite.● Če je naprava priključena na vrata USB, jo odklopite ali pa v meniju [Advanced] pripomočka Setup Utility nastavite [USB Port] oziroma [Legacy USB Support] na [Disabled].● Če je naprava priključena v režo za kartice ExpressCard, jo odklopite ali pa v meniju [Advanced] pripomočka Setup Utility nastavite [ExpressCard Slot] na [Disabled].● Preverite nastavitvev [UEFI Boot] pripomočka Setup Utility. Nastavitvev [UEFI Boot] mora biti nastavljena na Windows 8.1 [Enabled] / Windows 7 [Disabled].
Napajanje je vklopljeno, vendar se prikaže sporočilo "Warming up the system."	<ul style="list-style-type: none">● Računalnik se ogreva pred zagonom. Počakajte, da se računalnik zažene, kar lahko traja do 30 minut. Če se prikaže sporočilo "Cannot warm up the system", se računalnik ni uspel ogreti in se ne zažene. V tem primeru izklopite računalnik in ga približno eno uro pustite v prostoru s temperaturo 5 °C ali več ter ga nato znova vklopite.
Računalnika ni mogoče vklopiti. Prehoda iz spanja ni mogoče izvesti. (Indikator napajanja hitro utripa zeleno.)	<ul style="list-style-type: none">● Približno eno uro ga pustite v prostoru s temperaturo 5 °C ali več in ga nato znova vklopite.
Po dodajanju ali zamenjavi modula RAM se računalnik vklopi, vendar se na zaslonu ne prikaže nič.	<ul style="list-style-type: none">● Izklopite računalnik in odstranite modul RAM ter nato preverite, ali modul ustreza specifikacijam. Če modul ustreza specifikacijam, ga namestite nazaj.
Indikator napajanja zasveti z zapoznitvijo.	<ul style="list-style-type: none">● Če stikalo za vklop/izklop pritisnete takoj po namestitvi baterije in pri tem omrežni napajalnik ni priključen, lahko traja približno pet sekund, da indikator napajanja zasveti in se računalnik vklopi. To se zgodi, ker računalnik preverja preostalo napolnjenost baterije, in ne pomeni napačnega delovanja.
Pozabili ste geslo.	<ul style="list-style-type: none">● Nadzorniško geslo ali uporabniško geslo: Obrnite se na tehnično podporo družbe Panasonic.● Skrbniško geslo:<ul style="list-style-type: none">• Če imate disketo za ponastavitev gesla, lahko ponastavite skrbniško geslo. Vstavite disketo in vpišite poljubno nepravilno geslo, nato pa upoštevajte navodila na zaslonu in nastavite novo geslo.• Če nimate diskete za ponastavitev gesla, znova namestite (→ stran 15) in nastavite sistem Windows ter nato nastavite novo geslo.
Prikaže se "Remove disks or other media. Press any key to restart" ali podobno sporočilo.	<ul style="list-style-type: none">● V pogonu je disketa oziroma priključen je ključ USB, ki ne vsebuje podatkov, potrebnih za zagon sistema. Odstranite disketo ali spominski ključ iz pogona, priključite zunanjo tipkovnico in nato pritisnite katerokoli tipko.● Če je naprava priključena na vrata USB, jo odklopite ali pa v meniju [Advanced] pripomočka Setup Utility nastavite [USB Port] oziroma [Legacy USB Support] na [Disabled].● Če je naprava priključena v režo za kartice ExpressCard, jo odklopite ali pa v meniju [Advanced] pripomočka Setup Utility nastavite [ExpressCard Slot] na [Disabled].● <Samo za modele z režo za kartice ExpressCard> Če po odstranitvi medija težava ni odpravljena, je lahko vzrok morda v okvari trdega diska. Obrnite se na tehnično podporo družbe Panasonic.
Sistem Windows se zaganja in deluje počasi.	<ul style="list-style-type: none">● Zaženite pripomoček Setup Utility (→  Reference Manual "Setup Utility"), da ponastavite nastavitve pripomočka Setup Utility (razen gesel) na privzete vrednosti.● Če ste po nakupu namestili program, naseljen v pomnilniku, ga izklopite.

■ Zagon

Datum in čas sta nepravilna	<ul style="list-style-type: none"> ● Izberite pravilne nastavitve. <ol style="list-style-type: none"> ① Odprite nadzorno ploščo. <ul style="list-style-type: none"> Windows 8.1 Povlecite od sredine začetnega zaslona proti vrhu in se dotaknite [Nadzorna plošča] pri možnosti "Sistemska orodja". Windows 7 Dotaknite se  (Start) - [Nadzorna plošča]. ② Dotaknite se [Ura, jezik in območje] - [Datum in ura]. ● Če težava ni odpravljena, je treba morda zamenjati baterijo notranje ure. Obrnite se na tehnično podporo družbe Panasonic. ● Ko je računalnik povezan z lokalnim omrežjem, preverite datum in čas strežnika. ● Letnica 2100 in novejša niso pravilno prepoznane v tem računalniku.
Prikaže se zaslon [Executing Battery Recalibration].	<ul style="list-style-type: none"> ● Preden ste nazadnje zaustavili sistem Windows, je bilo vnovično umerjanje baterije preklicano. Če želite zagnati sistem Windows, izklopite računalnik s stikalom za vklop/izklop in ga nato vklopite.
Po prehodu iz spanja mirovanja se ne prikaže zaslon [Enter Password].	<ul style="list-style-type: none"> ● Izberite [Enabled] pri možnosti [Password On Resume] v meniju [Security] pripomočka Setup Utility (→  <i>Reference Manual</i> "Setup Utility"). ● Namesto gesla, nastavljenega v pripomočku Setup Utility, lahko uporabite geslo sistema Windows. <ol style="list-style-type: none"> ① Dodajte geslo. <ul style="list-style-type: none"> Windows 8.1 1. Prikažite "Čarobni gumb" in se dotaknite  - [Spremeni nastavitve računalnika] - [Računi]. 2. Dotaknite se [Možnosti vpisa] in nato še [Dodaj] pri možnosti "Geslo". Windows 7 1. Dotaknite se  (Start) - [Nadzorna plošča]. 2. Dotaknite se [Uporabniški računi in družinska varnost] - [Dodajanje ali odstranjevanje uporabniških računov]. ② Nastavite naslednje. <ul style="list-style-type: none"> Windows 8.1 1. Odprite nadzorno ploščo in se dotaknite [Sistem in varnost] - [Možnosti porabe energije] - [Ob bujenju zahtevaj geslo]. 2. Odkljukajte možnost [Zahtevaj geslo]. Windows 7 1. Dotaknite se [Nadzorna plošča] - [Sistem in varnost] - [Možnosti porabe energije] - [Obvezen vnos gesla ob bujenju računalnika] in odkljukajte možnost [Zahtevaj geslo].
Nadaljevanje ni mogoče.	<ul style="list-style-type: none"> ● Če med tem, ko je aktiven ohranjevalnik zaslona, računalnik samodejno preide v način spanja, lahko pride do napake. V tem primeru izklopite ohranjevalnik zaslona ali spremenite vzorec ohranjevalnika zaslona.

Odpravljanje težav (osnovno)

■ Zagon

Druge težave z zagonom.	<ul style="list-style-type: none">● Zaženite pripomoček Setup Utility (→  Reference Manual "Setup Utility"), da ponastavite nastavitve pripomočka Setup Utility (razen gesel) na privzete vrednosti.● Odstranite vse zunanje naprave.● Preverite, ali je prišlo do napake v disku.<ol style="list-style-type: none">① Odstranite vse zunanje naprave, vključno z zunanjim zaslonom.② Windows 8.1 Povlecite od sredine začetnega zaslona proti vrhu in se nato dotaknite ter pridržite [Ta računalnik] pri možnosti "Sistemska orodja". Windows 7 Dotaknite se  (Start) - [Računalnik].③ Windows 8.1 Dotaknite se in pridržite [Windows (C:)]. Nato se dotaknite [Lastnosti]. Windows 7 Dotaknite se in pridržite [Lokalni disk (C:)]. Nato se dotaknite [Lastnosti].④ Windows 8.1 Dotaknite se [Orodja] - [Preveri]. Windows 7 Dotaknite se [Orodja] - [Preveri zdaj ...].<ul style="list-style-type: none">• Standardni uporabnik mora vnesti skrbniško geslo.⑤ Upoštevajte navodila na zaslonu.● Windows 7 Na računalnik priključite zunanjo tipkovnico in ga zaženite v varnem načinu ter preglejte podrobnosti o napaki. Ko med zagonom izgine zagonski zaslon [Panasonic]^{*1}, pritisnite in držite F8, dokler se ne prikaže meni sistema Windows z dodatnimi možnostmi. Izberite varni način in pritisnite Enter. <p>^{*1} Če je možnost [Password on boot] nastavljena na [Enabled] ali [Auto] v meniju [Security] pripomočka Setup Utility, se prikaže zaslon [Enter Password], potem ko izgine zagonski zaslon [Panasonic]. Ko vnesete geslo in pritisnete Enter, pritisnite in držite F8.</p>
-------------------------	--

■ Vnos gesla

Prijava v sistem Windows ni mogoča. (Prikaže se sporočilo "Uporabniško ime ali geslo ni pravilno".)	<ul style="list-style-type: none">● Uporabniško ime (ime računa) vsebuje znak "@".<ul style="list-style-type: none">- Če obstaja drugo ime uporabniškega računa: Prijavite se v sistem Windows z drugim imenom uporabniškega računa in izbrišite ime računa, ki vsebuje znak "@". Nato ustvarite novo ime računa.- Če ne obstaja drugo ime računa: Znova morate namestiti sistem Windows (→ stran 15).
---	---

■ Zaustavitev

Sistem Windows se ne zaustavi.	<ul style="list-style-type: none">● Odstranite napravo USB in kartico ExpressCard.● Počakajte eno ali dve minuti. To ni napačno delovanje.
--------------------------------	---

■ Zaslon

Ni prikaza.	<ul style="list-style-type: none">● <Samo za modele z vrati VGA> Izbran je zunanji zaslon. Spremenite cilj zaslonskega izhoda.● <Samo za modele z vrati VGA> Če uporabljate zunanji zaslon:<ul style="list-style-type: none">• Preverite kabelsko povezavo.• Vključite zaslon.• Preverite nastavitve zunanjega zaslona.● Zaslon je izklopljen zaradi funkcije varčevanja z energijo. Če želite nadaljevati, se dotaknite zaslona.● Računalnik je zaradi varčevanja z energijo prešel v spanje ali mirovanje. Za nadaljevanje pritisnite stikalo za vklop/izklop.
Zaslon je temen.	<ul style="list-style-type: none">● Zaslon je lahko temnejši, če ni priključen omrežni napajalnik. Nastavite svetlost s Dashboard for Panasonic PC nadzorno ploščo. Če povečate svetlost, se poveča poraba energije. Svetlost lahko nastavite posebej glede na to, ali je omrežni napajalnik priključen ali ne.
Zaslon je popačen.	<ul style="list-style-type: none">● Če spremenite število barv zaslona ali ločljivost, lahko to vpliva na zaslon. Znova zaženite računalnik.● Priklop/odklop zunanjega zaslona lahko vpliva na zaslon. Znova zaženite računalnik.● Prehod iz spanja ali mirovanja lahko vpliva na prikaz na zunanjem zaslonu. Znova zaženite računalnik.

■ Zaslou

<Samo za modele z vrati VGA> Med sočasnim prikazom je prikaz na enem od zaslonov popačen.	<ul style="list-style-type: none">● Pri uporabi razširjenega namizja uporabite enake barve zaslona za zunanji zaslon kot za zaslon LCD. Če imate še naprej težave, poskusite zamenjati zaslon. ① Dotaknite se namizja in pridržite. Nato se dotaknite [Lastnosti grafike].● Sočasnega prikaza ni mogoče uporabljati, dokler ni zagon sistema Windows zaključen (na primer med uporabo pripomočka Setup Utility).
<Samo za modele z vrati VGA> Zunanji zaslon ne deluje pravilno.	<ul style="list-style-type: none">● Če zunanji zaslon ne podpira funkcije varčevanja z energijo, morda ne bo deloval pravilno, ko računalnik vstopi v način varčevanja z energijo. Izklopite zunanji zaslon.



■ Zaslon na dotik

Kazalec ne deluje.	<ul style="list-style-type: none">● Če uporabljate zunanjo miško, mora biti pravilno priključena.● Znova zaženite računalnik z zunanjo tipkovnico.● Če se računalnik ne odziva na ukaze iz zunanje tipkovnice, preberite "Ni odziva" (→ spodaj).
Vnos z zaslonom na dotik ni mogoč.	<ul style="list-style-type: none">● V meniju [Main] pripomočka Setup Utility nastavite [Touchscreen Mode] na [Auto] ali [Tablet Mode].
S priloženim pisalom ni mogoče pokazati na pravilni položaj.	<ul style="list-style-type: none">● Izvedite umerjanje zaslona na dotik. (→  Reference Manual "Screen Input Operation")

■ Dokument na zaslonu

Windows 7 Dokument v obliki PDF ni prikazan.	<ul style="list-style-type: none">● Namestite Adobe Reader. ① Prijavite se v sistem Windows kot skrbnik. ② Dotaknite se  (Start) in vnesite "c:\util\reader\Pinstall.bat" v [Iskanje programov in datotek] ter pritisnite Enter. ③ Posodobite Adobe Reader na najnovejšo različico. Če je računalnik povezan z internetom, zaženite Adobe Reader in se dotaknite [Help] - [Check for Updates...].
--	---

■ Drugo

Ni odziva.	<ul style="list-style-type: none">● Pritisnite gumb , da odprete upravitelja opravil, in zaprite program, ki se ne odziva.● Zaslon za vnos (npr. zaslon za vnos gesla pri zagonu) je morda skrit za drugim oknom. Pritisnite Alt+Tab da preverite.● Pritisnite stikalo za vklop/izklop in ga držite štiri sekunde ali dlje, da zaustavite računalnik, nato pa znova pritisnite stikalo za vklop/izklop, da vklopite računalnik. Če program ne deluje normalno, ga odstranite in znova namestite. Odstranitev programa: ① Odprite nadzorno ploščo. Windows 8.1 Povlecite od sredine začetnega zaslona proti vrhu in se nato dotaknite [Nadzorna plošča] pri možnosti "Sistemska orodja". Windows 7 Dotaknite se  (Start) - [Nadzorna plošča]. ② Dotaknite se [Programi] - [Odstranitev programa].
------------	---

LIMITED USE LICENSE AGREEMENT

THE SOFTWARE PROGRAM(S) (“PROGRAMS”) FURNISHED WITH THIS PANASONIC PRODUCT (“PRODUCT”) ARE LICENSED ONLY TO THE END-USER (“YOU”), AND MAY BE USED BY YOU ONLY IN ACCORDANCE WITH THE LICENSE TERMS DESCRIBED BELOW. YOUR USE OF THE PROGRAMS SHALL BE CONCLUSIVELY DEEMED TO CONSTITUTE YOUR ACCEPTANCE OF THE TERMS OF THIS LICENSE.

Panasonic Corporation has developed or otherwise obtained the Programs and hereby licenses their use to you. You assume sole responsibility for the selection of the Product (including the associated Programs) to achieve your intended results, and for the installation, use and results obtained therefrom.

LICENSE

- A. Panasonic Corporation hereby grants you a personal, non-transferable and non-exclusive right and license to use the Programs in accordance with the terms and conditions stated in this Agreement. You acknowledge that you are receiving only a LIMITED LICENSE TO USE the Programs and related documentation and that you shall obtain no title, ownership nor any other rights in or to the Programs and related documentation nor in or to the algorithms, concepts, designs and ideas represented by or incorporated in the Programs and related documentation, all of which title, ownership and rights shall remain with Panasonic Corporation or its suppliers.
- B. You may use the Programs only on the single Product which was accompanied by the Programs.
- C. You and your employees and agents are required to protect the confidentiality of the Programs. You may not distribute or otherwise make the Programs or related documentation available to any third party, by time-sharing or otherwise, without the prior written consent of Panasonic Corporation.
- D. You may not copy or reproduce, or permit to be copied or reproduced, the Programs or related documentation for any purpose, except that you may make one (1) copy of the Programs for backup purposes only in support of your use of the Programs on the single Product which was accompanied by the Programs. You shall not modify, or attempt to modify, the Programs.
- E. You may transfer the Programs and license them to another party only in connection with your transfer of the single Product which was accompanied by the Programs to such other party. At the time of such a transfer, you must also transfer all copies, whether in printed or machine readable form, of every Program, and the related documentation, to the same party or destroy any such copies not so transferred.
- F. You may not remove any copyright, trademark or other notice or product identification from the Programs and you must reproduce and include any such notice or product identification on any copy of any Program.

YOU MAY NOT REVERSE ASSEMBLE, REVERSE COMPILE, OR MECHANICALLY OR ELECTRONICALLY TRACE THE PROGRAMS, OR ANY COPY THEREOF, IN WHOLE OR IN PART.

YOU MAY NOT USE, COPY, MODIFY, ALTER, OR TRANSFER THE PROGRAMS OR ANY COPY THEREOF, IN WHOLE OR IN PART, EXCEPT AS EXPRESSLY PROVIDED IN THE LICENSE.

IF YOU TRANSFER POSSESSION OF ANY COPY OF ANY PROGRAM TO ANOTHER PARTY, EXCEPT AS PERMITTED IN PARAGRAPH E ABOVE, YOUR LICENSE IS AUTOMATICALLY TERMINATED.

TERM

This license is effective only for so long as you own or lease the Product, unless earlier terminated. You may terminate this license at any time by destroying, at your expense, the Programs and related documentation together with all copies thereof in any form. This license will also terminate effective immediately upon occurrence of the conditions thereof set forth elsewhere in this Agreement, or if you fail to comply with any term or condition contained herein. Upon any such termination, you agree to destroy, at your expense, the Programs and related documentation together with all copies thereof in any form.

YOU ACKNOWLEDGE THAT YOU HAVE READ THIS AGREEMENT, UNDERSTAND IT AND AGREE TO BE BOUND BY ITS TERMS AND CONDITIONS. YOU FURTHER AGREE THAT IT IS THE COMPLETE AND EXCLUSIVE STATEMENT OF THE AGREEMENT BETWEEN US, WHICH SUPERSEDES ANY PROPOSAL OR PRIOR AGREEMENT, ORAL OR WRITTEN, AND ANY OTHER COMMUNICATIONS BETWEEN US, RELATING TO THE SUBJECT MATTER OF THIS AGREEMENT.

LICENČNA POGODBA O OMEJENI UPORABI

LICENCO ZA PROGRAMSKO OPREMO ("PROGRAMI"), PRILOŽENO TEMU IZDELKU PANASONIC ("IZDELEK") IMA SAMO ZADNJI UPORABNIK ("VI") IN JO LAHKO UPORABLJA SAMO V SKLADU Z LICENČNIMI POGOJI, OPISANIMI SPODAJ. VAŠA UPORABA PROGRAMOV OBVEZNO VKLJUČUJE VAŠE SPREJEMANJE LICENČNIH POGOJEV.

Družba Panasonic Corporation je programe razvila ali kako drugače pridobila in vam predaja licenco za njihovo uporabo. Sami sprejemate odgovornost za izbiro izdelka (vključno s povezanimi programi), da bi dosegli predvidene rezultate ter za namestitvev, uporabo in rezultate, ki jih boste s tem pridobili.

LICENCA

- A. Družba Panasonic Corporation vam zagotavlja osebno, neprenosljivo, neizključno pravico in licenco za uporabo programov v skladu s pogoji, opredeljenimi v tem sporazumu. Potrjujete, da ste prejeli samo OMEJENO LICENCO ZA UPORABO programov in povezano dokumentacijo ter ne boste zahtevali nobenih nazivov, lastništva ali katerih koli drugih pravic v povezavi s temi programi in povezanimi dokumenti ali algoritmi, koncepti, oblikami in idejami, ki so predstavljeni ali vključeni v programih in povezani dokumentaciji, za katero naziv, lastništvo in pravice ostajajo znotraj družbe Panasonic Corporation in njenih dobaviteljev.
- B. Programe lahko uporabljate samo na samem izdelku, h kateremu so bili priloženi.
- C. Vi, vaši zaposleni in vaši agenti morajo varovati zaupnost programov. Programov ali povezane dokumentacije ni dovoljeno razmnoževati ali kako drugače razkrivati tretji stranki, z deljeno uporabo ali kako drugače, brez predhodnega pisnega dovoljenja družbe Panasonic Corporation.
- D. Programov ali povezanih dokumentov ni dovoljeno kopirati ali razmnoževati ali dovoliti njihovo kopiranje ali razmnoževanje za kakršne koli namene. Izvedete lahko eno (1) kopijo programov zaradi varnostnih razlogov, ki so del vaše uporabe programov samega izdelka, h kateremu so programi priloženi. Programov ni dovoljeno spreminjati ali poskušati spreminjati.
- E. Programe in licenco lahko prenesete na drugo stranko samo v povezavi s prenosom samega izdelka, h kateremu so programi priloženi. V času takšnega prenosa morate prenesti tudi vse kopije, v tiskani ali strojno čitljivi obliki, vseh programov in povezane dokumentacije isti stranki ali uničiti vse kopije, ki niso bile prenesene.
- F. Iz programov ni dovoljeno odstraniti nobene avtorske pravice, blagovne znamke, drugega obvestila ali identifikacije izdelka in takšno obvestilo ali identifikacijo izdelka je nujno razmnožiti in vključiti v katero koli kopijo katerega koli programa.

PROGRAMOV ALI NJIHOVIH KOPIJ NI DOVOLJENO V CELOTI ALI PO DELIH PONOVO SESTAVLJATI, PONOVO ZDRUŽEVATI ALI JIM MEHANSKO ALI ELEKTRONSKO SLEDITI.

PROGRAMOV ALI NJIHOVIH KOPIJ NI DOVOLJENO V CELOTI ALI PO DELIH UPORABLJATI, KOPIRATI, SPREMINJATI, IZBOLJŠEVATI ALI PRENAŠATI DRUGAČE, KOT JE TO IZRECNO NAVEDENO V LICENCI.

ČE POSEDOVANJE KATERE KOLI KOPIJE KATEREGA KOLI PROGRAMA PRENESETE DRUGI STRANKI DRUGAČE, KOT JE DOVOLJENO V ZGORNJEM ODSTAVKU, SE VAŠA LICENCA SAMODEJNO PREKINE.

POGOJI

Licenca velja dokler ste lastnik izdelka ali imate izdelke v najemu, razen če je predhodno prekinjena. Licenco lahko kadar koli prekinete tako, da na lastne stroške uničite programe in povezane dokumente skupaj z vsemi njihovimi kopijami v kakršni koli obliki. Ta licenca se prav tako takoj prekine, če se pojavijo pogoji, v okviru katerih se to zahteva in ki so določeni v tem sporazumu, ali če ne ravnate v skladu s katerim koli pogojem, navedenim v tem sporazumu. Ob vsaki takšni prekinitvi se strinjate, da boste na lastne stroške uničili programe in povezane dokumente skupaj z vsemi njihovimi kopijami v kakršni koli obliki.

POTRJUJETE, DA STE PREBRALI TA SPORAZUM, GA RAZUMELI IN SE ZAVEZUJETE K IZPOLNJEVANJU NJEGOVIH POGOJEV. NADALJE SE STRINJATE, DA CELOTNA IN IZKLJUČNA IZJAVA SPORAZUMA MED NAMI TISTA, KI PREVLADA NAD VSAKIMI PREDLOGI ALI PREDHODNIMI SPORAZUMI, USTNIMI ALI PISNIMI, IN DRUGIMI KOMUNIKACIJAMI MED NAMI, KI SO V POVEZAVI S TEMO TEGA SPORAZUMA.

Specifikacije

Na tej strani so navedene specifikacije za osnovni model. Številke modelov so različne in so odvisne od konfiguracije enote.

- Če želite preveriti številko modela:
Oglejte si spodnjo stran računalnika ali škatlo, v kateri ste prejeli računalnik ob nakupu.
- Če želite preveriti hitrost procesorja in zmogljivost pomnilnika ter trdega diska:
Zaženite Setup Utility (→  Reference Manual "Setup Utility") in izberite meni [Information].
[Processor Speed]: hitrost procesorja, [Memory Size]: zmogljivost pomnilnika, [Hard Disk]: zmogljivost trdega diska

■ Glavne specifikacije

Št. modela	Serije CF-D1GS	
Procesor/Sekundarni predpomnilnik	Procesor Intel® Core™ i5-3340M (3 MB ¹¹ predpomnilnika, do 3,40 GHz s tehnologijo Intel® Turbo Boost)	
Nabor vezij	Nabor vezij Mobile Intel® 7 QM77 Express	
Grafična kartica	Intel® HD Graphics 4000 (vgrajeni procesor)	
Glavni pomnilnik ²	4 GB ¹ , DDR3L SDRAM (najv. 8 GB ¹)	
Grafični pomnilnik ³	Windows 8.1 UMA najv. 1.792 MB ¹ Windows 7 UMA <32-bitni> najv. 1.416 MB ¹ , <64-bitni> najv. 1.696 MB ¹	
Shranjevanje	Trdi disk: 500 GB ⁴ (SATA) Windows 8.1 Pribl. 15 GB ^{4,5} je namenjenih particiji z orodji za obnovitev trdega diska. (Ta particija ni na voljo uporabnikom.) Pribl. 1 GB ^{4,5} je namenjenih particiji s sistemskimi orodji. (Ta particija ni na voljo uporabnikom.) Windows 7 Pribl. 50 GB ^{4,5} je namenjenih particiji z orodji za obnovitev. (Ta particija ni na voljo uporabnikom.) Pribl. 300 MB ^{4,5} je namenjenih particiji s sistemskimi orodji. (Ta particija ni na voljo uporabnikom.)	
Način prikaza	Tip 13,3 z zaslonom na dotik (TFT) (1366 × 768 pik) (16:9)	
Notranji LCD	65.536 / 16.777.216 barv (800 × 600 pik (Windows 7) / 1024 × 768 pik / 1280 × 720 pik / 1280 × 768 pik / 1360 × 768 pik / 1366 × 768 pik) ⁶	
Zunanji zaslon ⁷	65.536 / 16.777.216 barv (800 × 600 pik (Windows 7) / 1024 × 768 pik / 1280 × 768 pik / 1366 × 768 pik / 1600 × 1200 pik / 1920 × 1080 pik / 1920 × 1200 pik)	
Zaslon na dotik	Uporovni Krožni polarizator	
Brezžični LAN	Intel® Centrino® Advanced - N 6235 (→ stran 27)	
Bluetooth ⁸	→ stran 27	
Brezžični WAN ⁹	Vgrajen	
LAN	IEEE 802.3 10Base-T / IEEE 802.3u 100BASE-TX / IEEE 802.3ab 1000BASE-T (drugi LAN ¹⁰ : IEEE 802.3 10BASE-T, IEEE 802.3u 100BASE-TX)	
Zvok	Predvajanje datotek WAVE in MIDI, podpora za podsistem zvoka visoke ločljivosti Intel®	
Varnostno vezje	TPM (skladno z različico TCG V1.2) ¹¹	
Reže za kartice	Reža za kartice PC Card ¹²	× 1, tip I ali tip II, dovoljen tok 3,3 V: 400 mA, 5 V: 400 mA
	Reža za kartice ExpressCard	× 1, ExpressCard/34 ali ExpressCard/54
	Reža za pomnilniške kartice SD ¹³	× 1
	Reža za kontaktne pametne kartice ¹⁴	× 1
	Reža za kartico SIM ⁹	× 1
Reža za module RAM	× 2, DDR3L SDRAM, 204-pinski, 1,35 V, SO-DIMM, skladen s PC3L-10600	
Vmesnik	Vrata USB 2.0 ¹⁵ × 2 ali × 3 ¹⁶ / vrata USB 3.0 × 1 / Zaporedna vrata (Dsub 9-pinski moški) ¹⁷ / Vrata LAN (RJ-45) × 1 ali × 2 ¹⁰ / Vrata VGA (Mini DSub 15-pinski ženski) ¹⁸ / Vtičnica za mikrofona (mini vtičnica, 3,5 DIA) / Vtičnica za slušalke (mini vtičnica, 3,5 DIA, impedanca 32 Ω, izhodna moč 4 mW × 2, stereo) / Priključek za razširitveno vodilo (namenski 100-pinski ženski) / Trpežna vrata USB2.0 ^{15,19}	
Kazalna naprava	Zaslon na dotik	

■ Glavne specifikacije

Št. modela	Serije CF-D1GS		
Gumb	Varnost, program × 3, funkcija, A0		
Zadnja kamera ^{*20}	1280 × 720 pik, 30 sličic na sekundo (video) / 2592 × 1944 pik (fotografija)		
Napajanje	Omrežni napajalnik ali baterija		
Omrežni napajalnik ^{*21}	Vhod: 100 V do 240 V AC, 50 Hz/60 Hz, izhod: 15,6 V DC, 7,05 A		
Baterija	Litij-ionska, 10,8 V, 6.200 mAh / Najmanj 5.800 mAh		
Čas delovanja ^{*22}	Približno 9,0 ur (način pri običajni temperaturi)		
	Približno 7,0 ur (način pri visoki temperaturi)		
Čas polnjenja ^{*23}	Približno 2,0 uri (način pri običajni temperaturi : v izklopljen stanju)		
	Približno 2,5 uri (način pri običajni temperaturi : v vklopljenem stanju)		
	Približno 3,5 ur (način pri visoki temperaturi)		
Poraba energije ^{*24}	Pribl. 45 W ^{*25} / Pribl. 100 W (največja pri polnjenju v vklopljenem stanju)		
Fizične mere (Š × G × V) (brez ročnega paščka)	Pribl. 349 mm × 244 mm × 46 mm		
Teža (z ročnim paščkom)	Pribl. 2,25 kg		
Okolje	Delovanje	Temperatura	-10 °C do 50 °C (IEC60068-2-1, 2) ^{*26}
		Vlažnost	30 % do 80 % relativna vlažnost (brez kondenzacije)
	Shranjevanje	Temperatura	-20 °C do 60 °C
		Vlažnost	30 % do 90 % relativna vlažnost (brez kondenzacije)

■ Programska oprema

Osnovni operacijski sistem	Windows® 8.1 Pro, 64-bitni
Nameščeni operacijski sistem ^{*27}	<p>Windows 8.1</p> <p>Windows® 8.1 Pro, 64-bitni</p> <p>Windows 7</p> <p><Samo za modele z možnostjo zamenjave s starejšo različico Windows></p> <p>Windows® 7 Professional, 32-bitni, servisni paket 1^{*28} / Windows® 7 Professional, 64-bitni, servisni paket 1^{*28}</p>
Prednameščena programska oprema ^{*27}	<p>Adobe Reader, PC Information Viewer, Intel® PROSet/Wireless Software, Battery Recalibration Utility, Infineon TPM Professional Package^{*11*29}, Camera Utility^{*20}, Camera Light Switch Utility^{*20}, Dashboard for Panasonic PC, Display Rotation Tool, Tablet Button Manager, Manual Selector, Power Plan Extension Utility, Hand Writing Utility, Recovery Disc Creation Utility, Microsoft Office Trial^{*30}</p> <p>Windows 8.1</p> <p>Wireless Toolbox, Camera for Panasonic PC, Intel® PROSet/Wireless Software for Bluetooth Technology</p> <p>Windows 7</p> <p>Wireless Switch Utility, Wireless Connection Disable Utility^{*29}, Quick Boot Manager, Software Keyboard, Bluetooth Stack for Windows by TOSHIBA</p> <p>Aptio Setup Utility, Hard Disk Data Erase Utility^{*31}, PC Diagnostic Utility</p>

■ Brežični LAN

Hitrosti prenosa podatkov	<p>IEEE802.11a: 54/48/36/24/18/12/9/6 Mb/s (samodejno preklopljeno)^{*32}</p> <p>IEEE802.11b: 11/5,5/2/1 Mb/s (samodejno preklopljeno)^{*32}</p> <p>IEEE802.11g: 54/48/36/24/18/12/9/6 Mb/s (samodejno preklopljeno)^{*32}</p> <p>IEEE802.11n^{*33}: (HT20) GI^{*34} = 400 ns: 150/130/115/86/72/65/57/43/28/21/14/7 Mb/s (samodejno preklopljeno)^{*32}</p> <p>GI^{*34} = 800 ns: 130/117/104/78/65/58/52/39/26/19/13/6 Mb/s (samodejno preklopljeno)^{*32}</p> <p>(HT40) GI^{*34} = 400 ns: 300/270/240/180/150/135/120/90/60/45/30/15 Mb/s (samodejno preklopljeno)^{*32}</p> <p>GI^{*34} = 800 ns: 270/243/216/162/135/121/108/81/54/40/27/13 Mb/s (samodejno preklopljeno)^{*32}</p>
Podprti standardi	IEEE802.11a / IEEE802.11b / IEEE802.11g / IEEE802.11n
Način prenosa	Sistem OFDM, sistem DSSS

■ Bluetooth

Različica tehnologije Bluetooth	4.0 Klasični način/varčni način
Način prenosa	Sistem FHSS
Uporabljeni brezžični kanali	Kanali 1 do 79 / kanali 0 do 39
Radiofrekvenčni pas	2,402 GHz - 2,480 GHz

Specifikacije

- *1 1 MB = 1.048.576 bajtov / 1 GB = 1.073.741.824 bajtov
- *2 Zmogljivost tovarniško vgrajenega pomnilnika je odvisna od modela. Pomnilnik lahko fizično razširite do 8 GB, toda skupna količina razpoložljivega uporabnega pomnilnika bo manjša, odvisno od dejanske konfiguracije sistema.
- *3 Del glavnega pomnilnika je dodeljen samodejno glede na stanje delovanja računalnika. Uporabnik ne more nastaviti zmogljivosti grafičnega pomnilnika. Zmogljivost grafičnega pomnilnika je dodeljena glede na operacijski sistem.
- *4 1 GB = 1.000.000.000 bajtov. Operacijski sistem ali nekateri programi bodo prikazali manj GB.
- *5 Za modele z operacijskim sistemom z večjezičnim uporabniškim vmesnikom.
- *6 Prikaz 16.777.216 barv je dosežen z barvnim stresanjem.
- *7 Pri priključitvi nekaterih zunanjih zaslonov prikaz morda ne bo deloval.
- *8 Ne zagotavlja delovanja vseh zunanjih naprav Bluetooth.
- *9 Samo za modele z brezžičnim WAN-om. Specifikacije se razlikujejo od modela do modela.
- *10 Samo za modele z drugim LAN-om.
- *11 Samo za modele z modulom TPM. Če želite informacije o modulu TPM, **Windows 8.1** se na začetnem zaslonu dotaknite ploščice [Manual Selector] in izberite "Installation Manual for Trusted Platform Module (TPM)" / **Windows 7** dvakrat se dotaknite [Manual Selector] na namizju in izberite "Installation Manual for Trusted Platform Module (TPM)".
- *12 Samo za modele z režo za kartice PC Card.
- *13 Ta reža je združljiva z načinom za visoko hitrost. Delovanje je bilo preizkušeno in potrjeno z uporabo pomnilniških kartic Panasonic SD/SDHC/SDXC z zmogljivostjo do 64 GB. Za delovanje z drugo opremo SD ne jamčimo.
- *14 Samo za modele z režo za pametne kartice.
- *15 Ne zagotavlja delovanja vseh zunanjih naprav, združljivih s tehnologijo USB.
- *16 Samo za modele s četrtnimi vrati USB (USB 2.0).
- *17 Samo za modele z zaporednimi vrati.
- *18 Samo za modele z vrati VGA.
- *19 Samo za modele s trpezničnimi vrati USB2.0.
- *20 Samo za modele z zadnjo kamero.
Lahko pride do naslednjih primerov, odvisno od specifikacij programske opreme. V teh primerih izberite manjšo ločljivost.
• Velike ločljivosti ni mogoče izbrati.
• Pri izbiri velike ločljivosti pride do napake.
- *21 <Samo za Severno Ameriko>
Omrežni napajalnik je združljiv z viri napajanja do 240 V. Računalniku je priložen omrežni napajalnik, združljiv s 125 V. 20-M-1
- *22 Izmerjeno s svetlostjo LCD-ja: 60 cd/m²
Odvisno od pogojev uporabe in tega, ali je priključena dodatna naprava.
- *23 Odvisno od pogojev uporabe, hitrosti procesorja itd.
- *24 Pribl. 0,5 W, ko je baterija popolnoma napolnjena (ali ni napolnjena) in je računalnik izklopljen.
<Pri uporabi napetosti 115 V AC>
Tudi če omrežni napajalnik ni priključen na računalnik, ampak samo v električno vtičnico, se porablja električna energija (najv. 0,2 W).
<Pri uporabi napetosti 240 V AC>
Tudi če omrežni napajalnik ni priključen na računalnik, ampak samo v električno vtičnico, se porablja električna energija (najv. 0,3 W).
- *25 Nazivna poraba energije. 23-SI-1
- *26 Pri uporabi izdelka v vročem ali mrzlem okolju ne izpostavljajte kože izdelku. (→ "Varnostni ukrepi / Regulatorni podatki")
Pri uporabi v vročem ali mrzlem okolju nekatere zunanje naprave morda ne bodo delovale pravilno. Pri uporabi v vročem ali mrzlem okolju nekatere zunanje naprave in baterija morda ne bodo delovale pravilno.
Če izdelek neprekinjeno uporabljate v vročem okolju, se skrajša njegova življenjska doba. Izogibajte se uporabi v takšnem okolju.
Če izdelek uporabljate v okolju z nizkimi temperaturami, lahko zagon traja dlje časa oziroma se skrajša čas delovanja baterije. Ko se med zagonom ogreva trdi disk, računalnik porablja energijo. Če uporabljate napajanje iz baterije in je baterija skoraj prazna, se računalnik zato morda ne bo zagnal.
- *27 Za delovanje tega računalnika ne jamčimo, razen za vnaprej nameščeni operacijski sistem in operacijski sistem, nameščen z uporabo obnovitve trdega diska in z uporabo diska za obnovitev.
- *28 V tem sistemu je vnaprej nameščena programska oprema Windows® 7 Professional, priložena pa je tudi licenca za programsko opremo Windows 8.1 Pro.
Naenkrat lahko uporabljate samo eno različico programske opreme Windows. Če želite preklopiti med različicami, morate odstraniti eno različico in namestiti drugo različico.
- *29 Mora biti nameščeno pred uporabo.
- *30 Če želite to programsko opremo uporabljati tudi po koncu preskusnega obdobja, kupite licenco tako, da upoštevate navodila na zaslonu.
- *31 Zaženite na disku za obnovitev. **Windows 7** Lahko zaženete tudi na particiji za obnovitev trdega diska.
- *32 Te hitrosti določajo standardi IEEE802.11a+b+g+n. Dejanske hitrosti so lahko drugačne.
- *33 Na voljo, če je nastavljeno na "WPA-PSK", "WPA2-PSK" ali "none".
- *34 Na voljo samo, če je možnost HT40 omogočena v računalniku in jo podpira povezana dostopovna točka.

Panasonic Corporation

Osaka, Japan

Panasonic System Communications Company of North America

Two Riverfront Plaza, Newark NJ 07102

Panasonic Canada Inc.

5770 Ambler Drive Mississauga, Ontario L4W 2T3

Ime in naslov uvoznika v skladu z zakonodajo EU

Panasonic System Communications Company Europe, Panasonic Marketing Europe GmbH

Hagenauer Straße 43

65203 Wiesbaden

Nemčija

55-SI-1

Web Site : <http://panasonic.net/>

パナソニック株式会社 ITプロダクツ事業部

〒 570-0021 大阪府守口市八雲東町一丁目 10 番 12 号

© Panasonic Corporation 2014

PS0114-0
P-2013-0879_SL