

## BRUKSANVISNING

Persondator

Modellnummer **CF-D1G** -serien

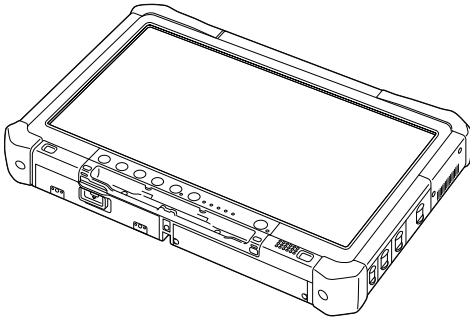

### Innehåll

#### Kom igång

Introduktion.....	2
Beskrivning av delar .....	4
Använda datorn första gången .....	7
Slå på / Stänga av .....	12

Kom igång

#### Användbar information

Hantering och underhåll .....	13
Installation av programvara .....	15

Användbar information

#### Felsökning

Felsökning (grundläggande).....	20
---------------------------------	----

Felsökning

#### Bilaga

LIMITED USE LICENSE AGREEMENT .....	24
LICENSAVTAL FÖR BEGRÄNSAD ANVÄNDNING ...	25
Specifikationer .....	26

Bilaga

# Introduktion







Tack för att du valt att köpa en Panasonic-produkt. Läs bruksanvisningen noggrant för en säker användning och för att få ut det mesta av din dator.

I den här bruksanvisningen används följande namn.

**Windows 8.1** anger operativsystemet Windows® 8.1.

**Windows 7** anger operativsystemet Windows® 7.

## ■ Termer och symboler som används i denna bruksanvisning

<b>FÖRSIKTIGHET</b> :	Tillstånd som kan leda till mindre eller medelstor skada.
<b>OBSERVERA</b> :	Användbar information.
<b>Windows 8.1</b> Visa "Snabbknapp":	Placera markören i hörnet längst upp till höger (eller längst ner till höger) för att visa menyn Snabbknapp. Alternativt: Svep mot mitten av skärmen från den högra kanten.
 -  :	Tryck på  (Inställningar) och tryck sedan på  (Av/vila).
<b>Windows 7</b>  (Start) - [Alla program]:	Tryck på  (Start) och tryck sedan på [Alla program]. I vissa fall kan du behöva dubbeltrycka.
→ :	Sida i de här bruksanvisningarna eller i Reference Manual.
 :	Hänvisning till datorns skärmhandbok.
<b>Enter</b> :	Tryck på tangenten [Enter].
<b>Ctrl + C</b> :	Tryck och håll ned tangenten [Ctrl] och tryck sedan på tangenten [C].
• Tangentdisplayen kan skilja sig från handbokens beroende på vilket tangentbord som används. (t.ex. "Radera" istället för "Del")	

- Vissa bilder är förenklade för att de ska vara lätta att förstå och kan utseendemässigt skilja sig från den faktiska enheten.
- Om du inte loggar på som administratör kan du inte använda vissa funktioner eller öppna vissa fönster.
- Läs kataloger och liknande publikationer om du vill få den allra senaste informationen om tillbehör till enheten.
- I den här bruksanvisningen används följande namn och termer.
  - "Windows® 8.1 Pro 64-bit" som "Windows" eller "Windows 8.1"
  - "Windows® 7 Professional 32-bit Service Pack 1" och "Windows® 7 Professional 64-bit Service Pack 1" som "Windows" eller "Windows 7"
  - Cirkelformade media såsom DVD-ROM och CD-ROM som "skivor"
  - DVD MULTI -enheten som "DVD drive"

## ■ Friskrivningsklausul

Specifikationerna för datorn och bruksanvisningarna kan ändras utan föregående meddelande. Panasonic Corporation tar inget ansvar för skador som uppstått direkt eller indirekt på grund av fel, försumligheter eller otvetydigheter mellan den faktiska datorn och informationen i bruksanvisningarna.

## ■ Varumärken

Microsoft®, Windows®, Windows-logotypen är varumärke som tillhör Microsoft Corporation i USA och/eller i andra länder. Intel, Core, Centrino och PROSet är antingen registrerade varumärken eller varumärken som tillhör Intel Corporation.

SDXC Logo är ett varumärke som tillhör SD-3C, LLC.



Adobe, Adobe-logotypen och Adobe Reader är antingen registrerade varumärken eller varumärken som tillhör Adobe Systems Incorporated i USA och/eller i andra länder.

Bluetooth® är ett varumärke som tillhör Bluetooth SIG, Inc., i USA och är licenserat till Panasonic Corporation.

Andra namn på produkter, varumärken och så vidare som återfinns i den här bruksanvisningen är antingen varumärken eller registrerade varumärken som tillhör deras respektive ägare.

## ■ Skärmhandbok

För mer information om datorn kan du läsa skärmhandboken.

- **Reference Manual**

Reference Manual innehåller all praktisk information du behöver för att kunna utnyttja datorns prestanda till fullo.

- **Important Battery Tips**

Important Battery Tips ger dig all batteriinformation så att du kan använda batteriet under optimala förhållanden och förlänga drifttiden.

För åtkomst till skärmhandböckerna, följ stegen nedan.

### **Windows 8.1**

På startskärmen, tryck på panelen [Manual Selector] och välj skärmhandbok.

### **Windows 7**

Dubbeltryck på [Manual Selector] på skrivbordet och välj skärmhandbok.

# Beskrivning av delar

## Framsida

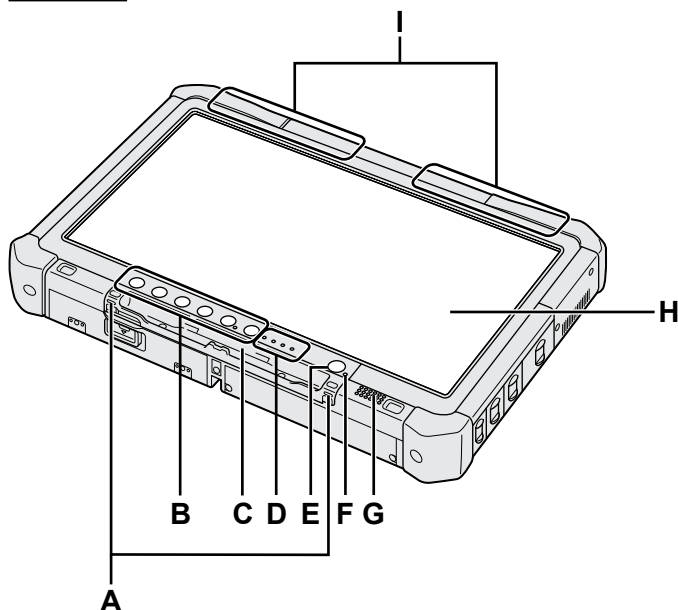

## Undersida och baksida

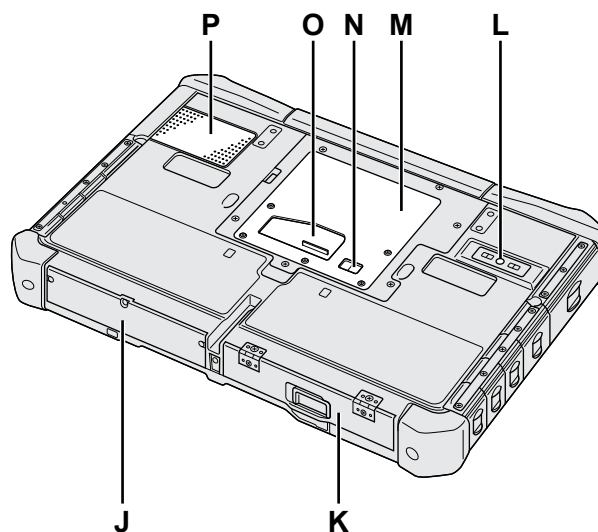

### A: Snörhakar

Snörhakarna levereras inte med vissa modeller.

### B: Tablet-knappar

→ Reference Manual "Tablet Buttons"

### C: Pennhållare

### D: LED-lampa

: Batteristatus

→ Reference Manual "Battery Power"

: Klar för trådlös uppkoppling

Lampan lyser när trådlöst LAN, Bluetooth och/eller trådlöst WAN är anslutna och klara att användas. Det betyder inte nödvändigtvis ett På/Av-tillstånd för den trådlösa anslutningen.

→ Reference Manual "Wireless LAN", "Bluetooth", "Wireless WAN", "Disabling/Enabling Wireless Communication"

: Drivarstatus

: Lampa för SD-minneskort  
(Blinkar: under åtkomst)

→ Reference Manual "SD Memory Card"

### E: Strömbrytare

### F: Energistatus

(Av: avstängd/viloläge, grönt: påslagen, blinkar grönt: viloläge, snabbt blinkande grön lampa: kan inte slås på eller återuppta på grund av låg temperatur.)

### G: Högtalare

→ Reference Manual "Dashboard for Panasonic PC"

### H: LCD-skärm

→ Reference Manual "Screen Input Operation"

### I: Bluetooth-antenn

<Endast för modeller med Bluetooth>

→ Reference Manual "Bluetooth"

### Trådlös WAN-antenn

<Endast för modeller med trådlöst WAN>

→ Reference Manual "Wireless WAN"

### Trådlös LAN-antenn

<Endast för modeller med trådlöst LAN>

→ Reference Manual "Wireless LAN"

### J: Hårddisk

### K: Batterisats

→ Reference Manual "Battery Power"

### L: Baksidekamera

<Endast för modell med kamera på baksidan>

→ Reference Manual "Camera"

### M: RAM-modulplats

→ Reference Manual "RAM Module"

### N: Extern antennkontakt

### O: Förlängningsbusskontakt

→ Reference Manual "Cradle"

### P: Ventilationshål (intag)

## Höger sida

Delarna (F) på bilden nedan är valfria.

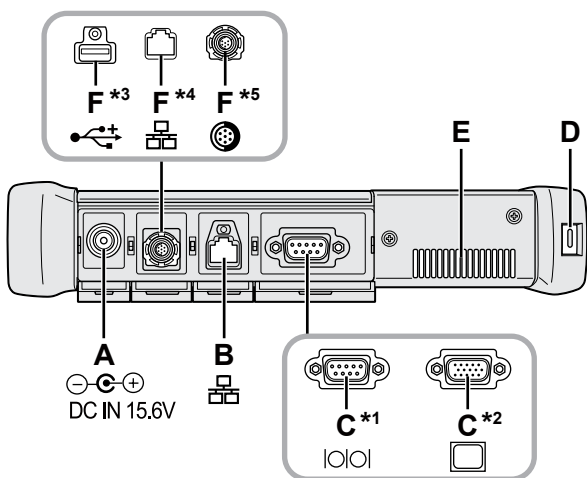

### A: DC-IN-jack

### B: LAN-port

→ *Reference Manual* "LAN"

### C: Serieport<sup>\*1</sup> / VGA-port<sup>\*2</sup>

<sup>\*1</sup> <Endast för modeller med serieport>

<sup>\*2</sup> <Endast för modell med VGA-port>

→ *Reference Manual* "External Display"

### D: Säkerhetslås

Det är möjligt att ansluta en Kensington-kabel. Läs bruksanvisningen som levereras med kabeln för mer information.

### E: Ventilationshål (utblås)

### F: 4:e USB (USB2.0)-port<sup>\*3</sup> / 2:a LAN-port<sup>\*4</sup> / rund USB2.0-port<sup>\*5</sup>

<sup>\*3</sup> <Endast för modeller med en 4:e USB (USB2.0)-port>

→ *Reference Manual* "USB Devices"

<sup>\*4</sup> <Endast för modeller med en 2:a LAN-port>

→ *Reference Manual* "LAN"

<sup>\*5</sup> <Endast för modeller med en rund USB2.0-port>

→ *Reference Manual* "USB Devices"

### G: Brytare för trådlösa enheter

→ *Reference Manual* "Disabling / Enabling Wireless Communication"

### H: Fack för ExpressCard

→ *Reference Manual* "PC Card / ExpressCard"

### I: SD-minneskortfack

Håll SD minneskort utom räckhåll för spädbarn och små barn.

→ *Reference Manual* "SD Memory Card"

## Vänster sida

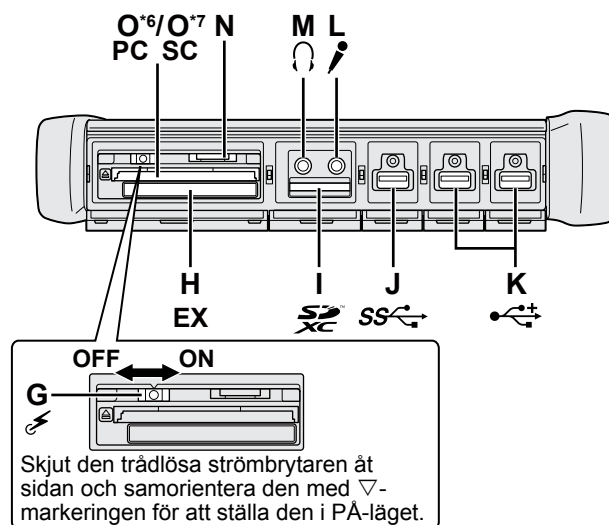

### J: USB 3.0-port

→ *Reference Manual* "USB Devices"

### K: USB 2.0-port

→ *Reference Manual* "USB Devices"

### L: Mikrofonjack

En kondensatormikrofon kan användas. Om andra typer av mikrofoner används är ljudinmatning i vissa fall inte möjlig, alternativt kan fel uppstå.

### M: Jack för hörlurar

Du kan ansluta hörlurar och förstärkare. När de är anslutna kommer inte något ljud från de inbyggda högtalarna.

### N: Fack för SIM-kort

<Endast för modeller med trådlöst WAN> Sätt i SIM-kortet i SIM-kortfacket med kontaktsidan nedåt och sidan med hacket framåt.

→ *Reference Manual* "Wireless LAN"

### FÖRSIKTIGHET

● Facket accepterar SIM-kort (15 mm x 25 mm).

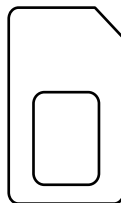

### O: Fack för PC Card<sup>\*6</sup>/Smartkortfack<sup>\*7</sup>

<sup>\*6</sup> <Endast för modeller med fack för PC Card>

→ *Reference Manual* "PC Card / ExpressCard"

<sup>\*7</sup> <Endast för modell med smartkortfack>

→ *Reference Manual* "Smart Card"

# Beskrivning av delar

- Denna dator innehåller en magnet och magnetiska produkter. Det cirklade området på bilden till höger visar var dessa sitter. Se till att metallföremål eller magnetiska objekt inte kommer i kontakt med området.

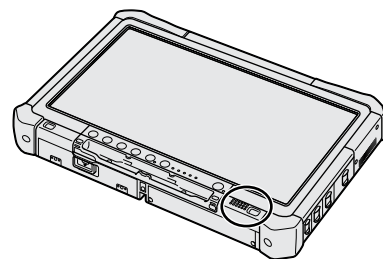

## ■ Fästa pennan till datorn <Endast för modell med snöre>

Snöret hindrar pekpennan (inkluderad) från att falla ut av misstag.

Använd snöret för att fästa pennan vid datorn så att du inte tappar bort den.

Det finns hål (A) att fästa den med.

- ① För en av slingorna genom hålet.
- ② För den andra slingan på snöret genom det första.
- ③ Trä den andra slingan genom hålet (A).
- ④ För pennan genom den andra slingan.

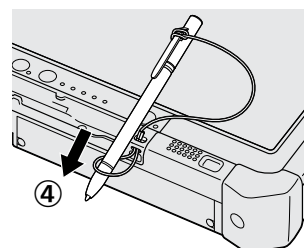
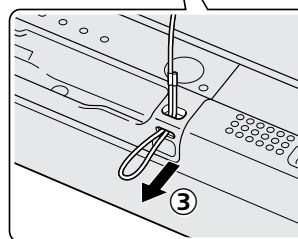
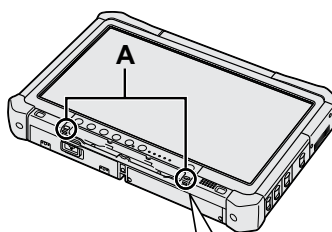
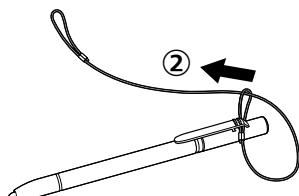
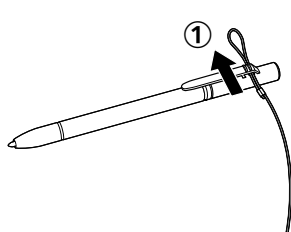

# Använda datorn första gången

## ■ Förberedelser

① Kontrollera och identifiera de medföljande tillbehören.

Kontakta Panasonic tekniska support om du inte hittar de beskrivna tillbehören.

• **Strömadapter** . . . . . 1

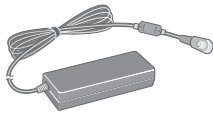

Modellnummer: CF-AA5713A

• **Strömkabel** . . . . . 1



• **Batterisats** . . . . . 1

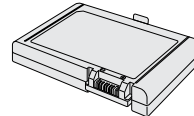

Modellnummer: CF-VZSU73U/CF-VZSU73SP

• **Mjuk duk** . . . . . 1



• **Penna** . . . . . 1

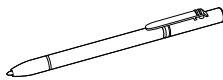

Vissa modeller kan levereras med en annan pekpen än den ovanstående.

• **Snöre** . . . . . 1

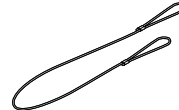

Vissa modeller kan levereras med ett snöre, eller levereras med en annan typ av snöre än den ovanstående.

(→ Reference Manual "Screen Input Operation")

• **Säkerhetsföreskrifter / Reglerande information** . . . . . 1

• **Följande saker medföljer, beroende på modell.**

BRUKSANVISNING (CD-ROM) . . . . . 1

② Läs LICENSAVTAL FÖR BEGRÄNSAD ANVÄNDNING innan du bryter förseglingen på datorns förpackning (→ sida 25).

## ■ Sätta i batterisatsen

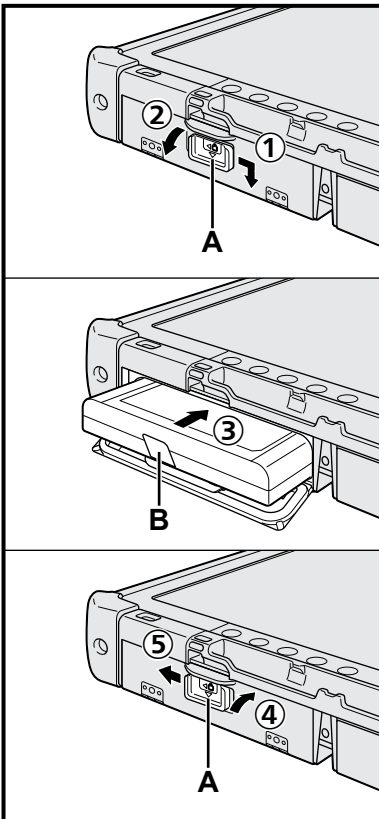

① Skjut spärrhaken (A) i pilens riktning.

② Öppna locket.

③ För in batterisatsen och se till att det sitter stadigt i kontakten.

④ Stäng locket så att ett klickljud hörs.

⑤ Skjut spärrhaken (A) i pilens riktning.

## ■ Ta ut batterisatsen

Dra i fliken (B) på batterisatsen i steg ③ ovan.

### FÖRSIKTIGHET

● Kontrollera att spärrhaken är låst. Annars kan batterisatsen falla ut när du flyttar datorn.

### OBSERVERA

- Observera att datorn förbrukar ström även när den är avstängd (ström av). Om batterisatsen är helt laddad kommer den att laddas ur helt inom följande tidsperiod:
  - När apparaten är avstängd: ca 9 veckor
  - I viloläget: ca 4 veckor
  - I väntläget: ca 8 dagar
- Koppla ifrån strömkabeln från vägguttaget om likströmskontakten inte är kopplad till datorn. Bara genom att ha strömadaptern ikopplad i eluttaget dras ström från enheten.

# Använda datorn första gången

## 1 Sätta i batterisatsen (→ sida 7).

- Rör inte kontaktarna på batterisatsen eller datorn. Terminalerna kan då bli smutsiga eller skadade och funktionsfel kan uppstå i batterisatsen och datorn.
- Se till att locket är stängt vid användning.

## 2 Fästa pennan till datorn (→ sida 6).

## 3 Koppla din dator till ett nätuttag och koppla det externa tangentbordet och musen till USB-portarna.

- ① Skjut spärrhaken i pilens riktning.
- ② Öppna locket.
- ③ Anslut strömadaptern.  
Uppladdningen av batteriet startar automatiskt.
- ④ Skjut spärrhaken på en av de tre USB-portarna i pilens riktning.
- ⑤ Öppna locket.
- ⑥ Skjut spärrhaken på en av de andra USB-portarna i pilens riktning.
- ⑦ Öppna locket.
- ⑧ Koppla det externa tangentbordet och musen till USB-portarna.

### FÖRSIKTIGHET

- Koppla inte bort strömadaptern och ställ inte brytaren för de trådlösa enheterna i läget på förrän du har genomfört alla steg i "Använda datorn första gången".
- När du använder datorn första gången, anslut inte någon extrautrustning (däribland kabelansluten LAN-kabel) förutom batteripaketet, nätadaptern samt externt tangentbord och mus.
- **Hantering av strömadaptern**
  - Under åskväder kan spänningsproblem uppstå vid åskväder. Eftersom detta kan skada datorn rekommenderar vi dig att använda en kraftkälla för avbrottsfri kraftförsörjning (Uninterruptible Power Source), om du inte använder datorn med batteridrift.

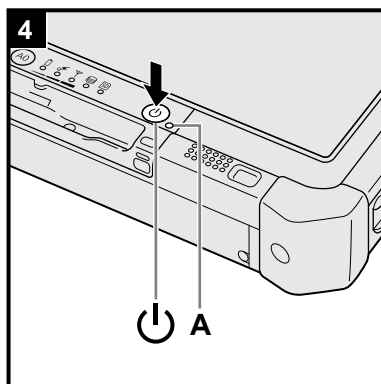
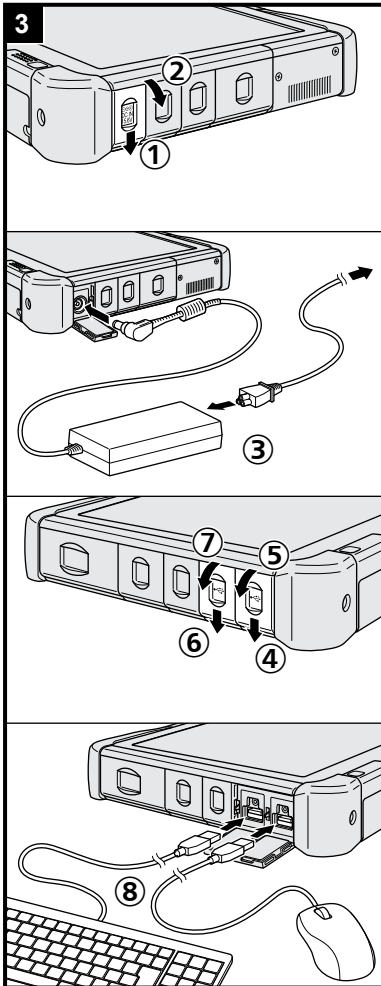

## 4 Slå på datorn.

- ① Bekräfta att den trådlösa strömbrytaren (→ sida 5) är AV.
- ② Skjut och håll ned strömbrytaren (C) tills strömindikatorn (A) tänds.

### FÖRSIKTIGHET

- Tryck inte på strömbrytaren flera gånger i följd.
- Datorn stängs av om du trycker och håller ned strömbrytaren i 4 sekunder eller längre.
- Alla ändringar av Setup Utility standardinställningar måste göras före första driftstillfället har slutförts.

## Windows 7

### 5 Välj språk och OS (32 eller 64 bit).

#### FÖRSIKTIGHET

- Var noga med att välja rätt språk, eftersom du inte kan ändra det senare. Om du ställer in fel språk måste du installera om Windows.

#### OBSERVERA

- Det går att arbeta med Tablet-knapparna. Följ instruktionerna som visas på skärmen.
  - ① Välj språk och OS (32bit eller 64bit) och klicka på [OK].

Språkställningen startar när du klickar på [OK] på bekräftelseskärmen. Du kan återgå till skärmen "Select Language" genom att klicka på [Cancel]. Inställning av språk och OS-inställningar tar ca 15 minuter.
  - ② Klicka på [OK] för att stänga av datorn när slutskärmen visas.

### 6 Installera Windows.

#### Windows 8.1

Välj språk och tryck på [Nästa].

#### Windows 7

Sätt på datorn.

Följ anvisningarna på skärmen.

- Datorn startar om flera gånger. Rör inte vid pekskärmen, det externa tangentbordet eller den externa musen och vänta tills hårddiskindikatorn  har slocknat.
- När datorn har slagits på kommer skärmen tillfälligt att förbli svart eller oförändrad. Det innebär inte att något är fel. Vänta en stund tills Windows installationsskär visas.
- Medan Windows installeras kan du använda pekplattan, den externa musen eller det externa tangentbordet för att flytta markören och klicka på en post.
- Installationen av Windows tar ca **Windows 8.1** 5 / **Windows 7** 20 minuter. Gå vidare till nästa steg genom att bekräfta varje meddelande som visas på skärmen.
- Du kan ange trådlöst nätverk efter att installationen av Windows är slutförd.
  - Windows 8.1** Om "Anslut" visas, välj "Hoppa över det här steget".
  - Windows 7** Det är möjligt att skärmen "Anslut till ett trådlöst nätverk" inte visas.
- **Windows 8.1** Bekräfta tidszon, datum och tid.

#### FÖRSIKTIGHET

- Vänta tills hårddiskindikatorn  har slocknat.
- Du kan ändra användarnamn, lösenord, bild och säkerhetsinställning efter att Windows-installationen genomförts.
- Använd standardtecken som datornamn: siffror mellan 0 och 9, små och stora bokstäver från A till Z och bindestreck (-). Om felmeddelandet "Ogiltigt datornamn" visas, kontrollera om det beror på att du angivit andra tecken än de som anges ovan. Om felmeddelandet står kvar ska du ställa in tangentläget till engelska ("EN") och sedan ange önskade tecken.
- Använd inte följande ord som användarnamn: CON, PRN, AUX, CLOCK\$, NUL, COM1 till COM9, LPT1 till LPT9, @, &, mellanslag. Om du skapar ett användarnamn (kontonamn) som innehåller tecknet "@" kommer ett lösenord att begäras på skärmen även om du inte har ställt in något lösenord än. Om du försöker **Windows 8.1** logga in / **Windows 7** på till utan att ange ett lösenord visas i vissa fall meddelandet "Användarnamnet eller lösenordet är felaktigt." och du kommer inte att kunna **Windows 8.1** logga in / **Windows 7** på till Windows (→ sida 22).

# Använda datorn första gången

- Skrivbordsunderlägget för den första inloggade användaren har redan ställts in på "6 Installera Windows."  
När den här datorn används i under solen blir skärmen väl synlig om skrivbordsunderlägget byts till ett vitt skrivbordsunderlägg.
  - ① Tryck och håll in på skrivbordet och tryck på [Anpassa] - [Skrivbordsbakgrund].
  - ② Välj [Rena färger] i [Bildplats].
  - ③ Välj det vita skrivbordsunderlägget och tryck på [Spara ändringar].
- Välj den som passar bäst efter att tangentbordet har installerats. Annars är det möjligt att det inte går att göra inmatningar via tangentbordet.

## 7 Skapa återställningskiva.

En återställningskiva låter dig installera OS (operativsystem) och återställa fabriksinställningar, i tillfälle av återställningspartitioner på den skadade hårddisken. Vi rekommenderar att du skapar en återställningskiva innan du börjar använda datorn.

Information om hur du skapar skivan finns i →  *Reference Manual* "Recovery Disc Creation Utility".

### OBSERVERA

#### ● PC Information Viewer

Den här datorn registrerar periodvis hårddiskens hanteringsinformation, etc. Maximal volymdata för varje post är 1024 byte. Den här informationen ska bara användas för att bedöma orsaken när hårddisken av olika anledningar inaktiveras. Informationen skickas aldrig ut från datorn via nätverket eller dylikt och används inte för något annat ändamål än det som beskrivs ovan.

Lägg till en kryssmarkering för [Disable the automatic save function for management information history] i [Hard Disk Status] i PC Information Viewer, och tryck på [OK]. Följ sedan instruktionerna på skärmen.

(→  *Reference Manual* "Checking the Computer's Usage Status")

#### ● **Windows 8.1**

I standardinställningarna, finns en genvägsikon för koreanska på skrivbordet. Du kan ta bort ikonen om den inte behövs.

#### ● **Windows 7**

Om återställningspartitionen är raderad, kan du inte skapa återställningskivan.

#### ■ Innan du använder trådlös funktion

- ① Skjut den trådlösa omkopplaren till ON.

#### **Windows 8.1**

- ② Visa "Snabbknapp", och tryck på  - [Ändra datorns inställningar] - [Nätverk] - [Flygplansläge].  
Ställ in [Flygplansläge] till [Av], och därefter;  
ställ in [Wi-Fi] till [På] (för trådlöst LAN).  
ställ [Mobilt bredband] till [På] (för trådlöst WAN).  
ställ in [GPS] till [På] (för trådlöst WAN).  
ställ [Bluetooth] till [På] (för Bluetooth).

#### ■ Ändring av partitionsstrukturen

Du kan krympa en del av en befintlig partition och skapa ett icke tilldelat utrymme från vilket du kan skapa en ny partition. I standardinställning, kan du använda en enda partition.

#### ① **Windows 8.1**

1. Svep från mitten till toppen på startskärmen och tryck sedan och håll in på [Den här datorn] under "Windows-systemet".
2. Tryck på [Hantera] i appfältet.

#### **Windows 7**

Tryck på  (Start) och tryck och håll in på [Datorn]. Tryck sedan på [Hantera].

- En vanlig användare måste ange ett administratörslösenord.

- ② Tryck på [Diskhantering].
- ③ Tryck och håll in på partitionen för Windows ("c"-enheten i standardinställningen), och tryck sedan på [Krymp volym].
  - Partitionsstorleken beror på datorspecifikationerna.
- ④ Mata in storleken i [Diskutrymme som ska krympas (MB)] och tryck på [Krymp].
  - Du kan inte ange en högre siffra än den som visas.
  - För att välja [Reinstall to the OS related partitions.] installera OS (→ sida 16), 70 GB eller mer nödvändigt för [Total storlek efter krympning (MB)].
- ⑤ Tryck och håll in på [inte allokerat] (det krympta utrymmet i steg ④) och tryck [Ny enkel volym].
- ⑥ Följ instruktionerna på skärmen för att utföra installera och tryck på [Slutför].  
Vänta tills det att formateringen slutförts.

## OBSERVERA

- Du kan skapa ytterligare en partitionering genom att använda ej tilldelat utrymme eller nyligen skapat utrymme som ännu inte tilldelats.
- För att radera en partition, tryck och håll in på partitionen och tryck sedan på [Radera volym] i steg ③.

### ■ **Windows 8.1** Att välja språk

För att välja annat språk än det du har valt under första gången du använder datorn, följ stegen nedan.

- ① Svep från mitten till toppen på startskärmen och tryck sedan på [Kontrollpanelen] under "Windows-systemet".
- ② Tryck på [Klocka, språk och nationella inställningar] - [Språk] - [Lägg till ett språk].
- ③ Välj ett språk och klicka sedan på [Lägg till].  
Beroende på region finns två eller fler språk valbara. Tryck på [Öppna] och välj önskat språk, och tryck sedan på [Lägg till].
- ④ Tryck på [Alternativ] för det språk du vill använda.
- ⑤ Tryck på [Gör det här till primärt språk].
- ⑥ Tryck på [Logga ut nu].
- ⑦ Logga in på Windows.

# Slå på / Stänga av

## Slå på

Tryck på och håll in strömbrytaren  (→ sida 4) tills strömindikatorn  (→ sida 4) tänds.

### OBSERVERA

- Tryck inte på strömbrytaren flera gånger i följd.
- Datorn stängs av om du skjuter och håller ned strömbrytaren i fyra sekunder eller längre.
- När du har stängt av datorn ska du vänta i minst tio sekunder innan du sätter på den igen.
- Utför inte följande åtgärder förrän hårddiskens indikatorlampa  slutar lysa.
  - Ansluta eller koppla bort nätadapter
  - När du trycker på strömbrytaren
  - Röra tablet-knapparna, skärmen eller den externa musen
  - Sätt på/stäng av den trådlösa strömbrytaren

## Stänga av

① Stäng av datorn.

### Windows 8.1

1. Visa "Snabbknapp" och tryck på .
2. Tryck på [Av/vila] - [Stäng av].

### Windows 7

Tryck på  (Start) - [Stäng].

### OBSERVERA

- **Windows 8.1**

För att stänga av datorn, gör på följande sätt.

- ① Visa "Snabbknapp" och tryck på  - [Ändra datorns inställningar] - [Uppdatera/återställa] - [Återställning].
- ② Tryck på [Starta om nu] under "Avancerad start".
- ③ Tryck på [Stäng av datorn].

## Försiktighetsåtgärder mot start/avstängning

- Gör inte något av följande
  - Ansluta eller koppla bort nätadapter
  - När du trycker på strömbrytaren
  - Röra tablet-knapparna, skärmen eller den externa musen
  - Sätt på/stäng av den trådlösa strömbrytaren

### OBSERVERA

- I syfte att spara energi har datorn följande energibesparingsinställningar när den kommer från fabriken.
  - Skärmen stängs automatiskt av efter:
    - 10 minuter av inaktivitet (när nätadaptern är ansluten)
    - 5 minuter av inaktivitet (när datorn går på batteri)
  - Datorn går automatiskt i n i viloläge<sup>\*1</sup> efter :
    - 20 minuter av inaktivitet (när nätadaptern är ansluten)
    - 15 minuter av inaktivitet (när datorn går på batteri)

\*1 Se  *Reference Manual* "Sleep or Hibernation Functions" för information om hur du går ur viloläget.

# Hantering och underhåll

## Användarmiljö

- Placera datorn på en plan yta som inte utsätts för stötar, vibrationer eller där den riskerar att falla. Placera inte datorn på högkant och vänd den inte upp och ned. Om datorn utsätts för en våldsam stöt kan den ta skada.
- Temperatur: Drift: -10 °C till 50 °C (IEC60068-2-1, 2)<sup>\*1</sup>  
Förvaring: -20 °C till 60 °C
- Luftfuktighet: Drift: 30% till 80% relativ luftfuktighet (utan kondensation)  
Förvaring: 30% till 90% relativ luftfuktighet (utan kondensation)

Även inom de ovan nämnda temperatur- och luftfuktighetsgränserna kommer drift under lång tid i extrema miljöer eller genom rökning i närheten eller i en miljö där olja används eller där det finns en hel del damm att resultera i att produkten försämras och dess livslängd förkortas.

- <sup>\*1</sup> Exponera inte huden för produkten när den används i varm eller kall miljö. (→ "Säkerhetsföreskrifter / Reglerande information") Om datorn är våt i temperaturer mellan 0 °C eller lägre kan det leda till frostsador. Se till att datorn är torr vid sådana temperaturer.
- Undvik att placera datorn på följande platser eftersom den kan skadas.
  - Nära annan elektronisk utrustning. Bild- och ljudstörningar kan uppstå.
  - I extremt höga eller låga temperaturer.
- Eftersom datorn kan bli varm under användningen bör du hålla den borta från föremål som är värmekänsliga.

## Försiktighetsåtgärder vid hantering

Den här datorn har utformats för att minimera risken för skadliga stötar mot hårddisken, LCD-skärmen och övriga delar, men ingen garanti ges för skador eller andra problem som uppstått på grund av att datorn utsatts för hårda stötar. Var därför mycket försiktig när du hanterar datorn.

- När du bär datorn:
  - Stäng av datorn.
  - Koppla bort alla externa enheter, kablar, ExpressCard-kort och andra saker som sticker ut.
  - Se till så att du inte tappar datorn i golvet eller slår den mot hårda föremål.
  - Ta inte i skärmen.
- Om du ska resa med flyg med datorn ska du placera datorn i handbagaget, aldrig i det incheckade bagaget. Följ flygbolagets regler för datoranvändning ombord när du vill använda datorn under flygresan.
- Om du har med dig ett extrabatteri bör du förvara det i en plastpåse för att skydda dess kontakter.
- Vidrör bara pekplattan med den medföljande pekpenan. Placera inte föremål ovanpå plattan och tryck inte för hårt på den med spetsiga eller hårda föremål som kan repa den (t.ex. vassa naglar, pennor och dylikt).
- Använd inte pekplattan när det finns damm eller smuts (t.ex. olja) på bildskärmen. Då kan främmande partiklar på pekpenan repa skärmens yta eller göra så att pekpenan inte fungerar.
- Använd bara pekpenan för att vidröra skärmen. Om den används i annat syfte kan det skada pennan och repa skärmens yta.

### ■ Vid användning av kringutrustningar

Följ dessa anvisningar och Reference Manual för att undvika skador på enheterna. Läs bruksanvisningarna som medföljde kringutrustningarna noggrant.

- Använd kringutrustningar som är kompatibla med datorn.
- Anslut kontakterna till uttagen på rätt sätt.
- Om kontakten går trögt får du inte försöka trycka in den med våld. Kontrollera kontaktens form, om den är rättvänd, hur många stift den har, osv.
- Om kontakterna har skruvar drar du åt dem ordentligt.
- Koppla ifrån kablarna när du ska bära datorn. Dra inte i kablarna med våld.

### ■ Förhindra otillåten användning av din dator via trådlöst LAN/Bluetooth/trådlöst WAN

<Endast för modeller med trådlöst LAN/Bluetooth/trådlöst WAN>

- Innan du börjar använda trådlöst LAN/Bluetooth/trådlöst WAN måste du göra lämpliga säkerhetsinställningar för att undvika otillåten användning, t.ex. datakryptering.

# Hantering och underhåll

## ■ Nykalibrering av batteriet

- Nykalibreringen av batteriet kan ta lång tid eftersom batterikapaciteten är så stor. Det innebär inte att något är fel. <Vid "Ny kalibrering av batteriet" efter att ha stängt ned Windows>

- Full laddning: Cirka 2,0 timmar (i temperaturläget Normal)  
Cirka 3,5 timmar (i temperaturläget Hög)
- Full urladdning: Cirka 3,0 till 4,5 timmar (i temperaturläget Normal)  
Cirka 2,0 till 4,0 timmar (i temperaturläget Hög)

Vid "Ny kalibrering av batteriet" utan att stänga ned Windows kan det ta längre tid att ladda eller ladda ur.

## ■ PC-Diagnostic Utility

När du startar PC-Diagnostic Utility utan att ansluta ett externt tangentbord och en extern mus ska du stänga av datorn genom att trycka och hålla ned strömbrytaren. Anslut sedan ett externt tangentbord och en extern mus till datorn och starta om PC-Diagnostic Utility.

## Underhåll

### Rengöring av LCD-skärmen

Använd den mjuka duk som medföljer datorn. (För mer information läs "Suggestions About Cleaning the LCD Surface".

→  *Reference Manual* "Screen Input Operation")

### För rengöring av andra områden än LCD-skärmen

Torka av försiktigt med en gasväv eller någon annan typ av mjuk duk. Doppa den mjuka duken i vatten innehållande ett rengöringsmedel och vrid ur den ordentligt.

### FÖRSIKTIGHET

- Använd inte bensen, thinner eller slipande medel med alkohol eftersom det kan skada datorns ytbehandling och orsaka missfärgningar. Använd inte heller kommersiella rengöringsmedel för hemmabruk eller kosmetiska produkter eftersom de kan innehålla komponenter som skadar datorns ytbehandling.
- Håll inte vatten eller rengöringsmedel direkt på datorn eftersom det kan komma in vätska i datorn. Detta kan i sin tur leda till skador på datorn eller tekniska fel.

# Installation av programvara

Vid installation av programvara återställs datorns standardinställningar. När du installerar om programvaran kommer all hårddiskdata att raderas.

Gör säkerhetskopior av viktiga data på andra media eller på en extern hårddisk innan du installerar.

## FÖRSIKTIGHET

- Om återställningspartitionen är raderad, kan du inte utföra återställning av hårddisken (flashminne). För att kontrollera återställningspartitionen, gör följande.
  - ① **Windows 8.1**
    1. Svep från mitten till toppen på startskärmen och tryck sedan och håll in på [Den här datorn] under “Windows-systemet”.
    2. Tryck på [Hantera] i appfältet.
  - ② **Windows 7**

Tryck på  (Start) och tryck och håll in på [Datorn]. Tryck sedan på [Hantera].

    - En vanlig användare måste ange ett administratörslösenord.
  - ② Tryck på [Diskhantering].

## ■ Ta bort allt och installera om Windows

### Förberedelser

- Anslut det externa tangentbordet och musen.
- Ta bort all kringutrustning.
- Anslut nätadaptern och koppla inte bort den förrän ominstallation är klar.

### Windows 8.1

## 1 Utför “Ta bort allt och installera om Windows”.

- ① Visa “Snabbknapp” och tryck på  - [Ändra datorns inställningar] - [Uppdatera/återställa] - [Återställning].
- ② Tryck på [Komma igång] under “Ta bort allt och installera om Windows”.
- ③ Tryck på [Nästa].
- ④ Välj alternativet.
  - Ta bara bort mina filer  
Utför ominstallation av Windows på kort stund (ca. 20 minuter).
  - Rensa enheten helt  
Genom fullständig rengöring, kan borttagna filer inte lätt återhämtas och säkerhetsnivån höjs. Processen tar längre tid (ca. 140 minuter).  
Följ instruktionerna på skärmen.  
Efter ominstallation, startar datorn om.
- Avbryt inte installationen, till exempel genom att slå av datorn eller genom att utföra en annan åtgärd. Det kan innebära att det inte går att göra en ominstallation på grund av att Windows inte startar eller data har skadats.

## 2 Genomför “Vid första driftstillfället”, med start från steg 6, “Installera Windows” (→ sida 9).

### OBSERVERA

- Det är möjligt att datum och tid samt tidszon inte är korrekt. Se still att ställa in dem korrekt.

## 3 Genomför Windows Update.

## 4 <Endast för modeller med TPM> Rensa TPM.

- ① Svep från mitten till toppen på startskärmen.
- ② Tryck på [Kör] under “Windows-systemet”, ange [tpm.msc] och tryck på [OK].
- ③ Tryck på [Rensa TPM...] under “Åtgärder” på höger sida om “TPM-hantering på lokal dator”-skärmen.
- ④ Tryck på [Starta om] i “Administrera TPM-säkerhetsmaskinvaran”-skärmen.  
Datorn startas om.
- ⑤ När “TPM configuration change was requested to ...” visas, tryck på **F12**.
- ⑥ Tryck på knappen Skrivbord, och när “TPM är klar för användning” visas, trycker på [Stäng].

# Installation av programvara

## ■ Återställning av hårddisken (flashminne)

Du kan ominstallera operativsystemet som är förinstallerat vid köpet (Windows 8.1 eller Windows 7).

### FÖRSIKTIGHET

- Om återställningspartitionen är raderad, kan du inte utföra återställning av hårddisken (flashminne).

### Förberedelser

- Anslut det externa tangentbordet och musen.
- Ta bort all kringutrustning.
- Anslut nätadaptern och koppla inte bort den förrän ominstallationen är klar.

**Windows 8.1** Ominstallation enligt den metod som beskrivs i avsnittet "Ta bort allt och installera om Windows" inte fungerar följ då stegen nedanför.

## 1 Starta Setup Utility.

### Windows 8.1

- ① Visa "Snabbknapp" och tryck på  - [Ändra datorns inställningar] - [Uppdatera/återställa] - [Återställning].
- ② Tryck på [Starta om nu] under "Avancerad start".
- ③ Tryck på [F8] - [Avancerade alternativ] - [UEFI-inställningar] - [Starta om].

### Windows 7

Slå på datorn och tryck på [Click here for Setup] som visas i det övre vänstra hörnet på skärmen medan startskärmen [Panasonic] visas.

- Om [Panasonic] start-skärm inte visas, när datorn startar, tryck på  upprepade gånger tills skärmen Setup Utility visas.
- Ange administratörslösenordet om så krävs.

## 2 Skriv ned allt innehåll i Setup Utility och dubbeltryck på [Load Default Values].

Välj [Yes] när bekräftelsemeddelandet visas och tryck på **Enter**.

## 3 Kontrollera inställningen [UEFI Boot] av Setup Utility.

[UEFI Boot] bör anges till följande.

När Windows 8.1 används : [Enabled]

När Windows 7 används : [Disabled]

## 4 Tryck på [Exit] och dubbeltryck på [Save Values and Reboot].

Välj [Yes] när bekräftelsemeddelandet visas och tryck på **Enter**.

Datorn startas om.

## 5 Tryck längst upp till vänster på skärmen medan startskärmen [Panasonic] visas (boot screen).

Setup Utility startar.

- Ange administratörslösenordet om så krävs.

## 6 Tryck på [Exit] och dubbeltryck på [Recovery Partition].

### 7 Windows 8.1

Klicka på [Next] och klicka på [YES].

### Windows 7

Klicka på [Reinstall Windows] och sedan på [Next].

## 8 Vid skärmen License Agreement, klicka på [Yes, I agree to the provisions above and wish to continue!] och sedan på [Next].

## 9 Klicka på [Next].

Om alternativet visas, välj den inställningen och klicka på [Next].

- [Reinstall Windows to the System Disk to factory default.]  
Välj detta alternativ när du vill installera fabriksinställningarna i Windows. Efter installationen kan du skapa en ny partition. För information om hur du skapar en ny partitionering, gå till "Ändring av partitionsstrukturen" (→ sida 10).
- [Reinstall to the OS related partitions.]<sup>\*1</sup>  
det här alternativet när hårddisken har redan delats upp i flera partitioner som du vill behålla partitionsstrukturen. För information om hur du skapar en ny partitionering, gå till "Ändring av partitionsstrukturen" (→ sida 10).

<sup>\*1</sup> Visas inte om Windows inte kan installeras om på den partition som Windows kan använda.

## 10 Windows 7 Klicka på [YES] vid bekräftelsemeddelandet.

### 11 Windows 7

Välj språk och systemtyp (32bit eller 64bit), klicka sedan på [OK].

Klicka på [OK] vid bekräftelsemeddelandet.

För att annullera återställningsproceduren, klicka på [CANCEL], och klicka på -märket som finns i det övre högra hörnet på skärmen.

## 12 Klicka på [YES] vid bekräftelsemeddelandet.

Installationen startar enligt instruktionerna på skärmen. (Det kommer att ta cirka 20 minuter.)

- Avbryt inte installationen, till exempel genom att slå av datorn eller genom att utföra en annan åtgärd. Det kan innebära att det inte går att göra en ominstallation på grund av att Windows inte startar eller data har skadats.

## 13 Klicka sedan på [OK] för att stänga av datorn när slutskärmen visas.

## 14 Slå på datorn.

- Ange administratörslösenordet om så krävs.

## 15 Genomför "Vid första driftstillfället", med start från steg 6, "Installera Windows" (→ sida 9).

### OBSERVERA

- **Windows 8.1** Det är möjligt att datum och tid samt tidszon inte är korrekt. Se till att ställa in dem korrekt.

## 16 Starta Setup Utility och ändra inställningarna så som nödvändigt.

## 17 Genomför Windows Update.

## 18 **Windows 8.1** <Endast för modeller med TPM> Rensa TPM (→ sida 15).

### ■ Användning av Recovery Disc

Använd Recovery Disc vid följande situationer.

- Du har glömt administratörslösenordet.
- Installationen är inte slutförd. Återställningspartitionen på hårddisken (flashminne) kan vara trasig.
- Återställningspartitionen är raderad.
- **Windows 7** <Endast för Windows 7 nedgraderingsmodell>

För att byta operativsystem från Windows 7 till Windows 8.1, eller vice versa.

### OBSERVERA

- **Windows 7** För att ändra OS från 32-bit till 64-bit, eller omvänt, måste återställningspartitionen användas för att installera operativsystemet. Därför måste återställningspartitionen fortfarande finnas på hårddisken för att utföra detta steg.

### Förberedelser

- Förbered följande föremål:
  - Recovery Disc (→  Reference Manual "Recovery Disc Creation Utility")
  - USB DVD-skivenhet (valfritt) (läs de aktuella katalogerna och andra källor för mer information om tillgängliga produkter)
- Anslut det externa tangentbordet och musen.
- Ta bort all extrautrustning (utom DVD-enheten via USB).
- Anslut nätadaptern och koppla inte bort den förrän ominstallation är klar.

## 1 Anslut DVD-enheten till en USB-port.

## 2 Starta -Setup Utility.

### Windows 8.1

- ① Visa "Snabbknapp" och tryck på  - [Ändra datorns inställningar] - [Uppdatera/återställa] - [Återställning].
- ② Tryck på [Starta om nu] under "Avancerad start".
- ③ Tryck på [Felsök] - [Avancerade alternativ] - [UEFI-inställningar] - [Starta om].

### Windows 7

Slå på datorn och tryck på [Click here for Setup] som visas i det övre vänstra hörnet på skärmen medan startskärmen [Panasonic] visas.

- Om [Panasonic] start-skärm inte visas, när datorn startar, tryck på  upprepade gånger tills skärmen Setup Utility visas.
- Ange administratörslösenordet om så krävs.

## 3 Skriv ned allt innehåll i Setup Utility tryck på [Exit] samt dubbeltryck på [Load Default Values].

Välj [Yes] när bekräftelsemeddelandet visas och tryck på **Enter**.

## 4 Kontrollera inställningen [UEFI Boot] av Setup Utility.

[UEFI Boot] bör anges till följande.

När Recovery Disc för Windows 8.1 används: [Enabled]

När Recovery Disc för Windows 7 används: [Disabled]

## 5 Sätt in Recovery Disc i DVD-enheten.

# Installation av programvara

- 6 Tryck på [Exit] och dubbeltryck på [Save Values and Reboot].**  
Välj [Yes] när bekräftelsemeddelandet visas och tryck på **Enter**.  
Datorn startas om.
- 7 Tryck längst upp till vänster på skärmen medan startskärmen [Panasonic] visas (boot screen).**  
Setup Utility startar.  
• Ange administratörslösenordet om så krävs.
- 8 Tryck på [Exit] och dubbeltryck på din DVD-enhet i [Boot Override].**  
Datorn startas om.
- 9 Klicka på [Reinstall Windows] och sedan på [Next].**
- 10 **Windows 8.1** Klicka på [YES] vid bekräftelsemeddelandet.**
- 11 Vid skärmen License Agreement, klicka på [Yes, I agree to the provisions above and wish to continue!] och sedan på [Next].**
- 12 **Windows 7****  
**Klicka på [Next].**  
Om alternativet visas, välj den inställningen och klicka på [Next].  
• [Reinstall with HDD recovery partition.]  
Standardiserad återställningsmetod.  
Du kan använda återställning från återställningsmetoden.  
• [Reinstall without HDD recovery partition.]  
Öka användbar hårddiskstorlek.  
Du kan INTE använda återställning från återställningsmetoden.  
När det här alternativet är valt kan du inte längre skapa återställningsskivor efter återställningsprocessen.
- 
- FÖRSIKTIGHET**
- Tänk efter innan du väljer punkt eftersom du inte kan ändra ditt val senare.
- 
- 13 Klicka på [Next].**  
Om alternativet visas, välj den inställningen och klicka på [Next].  
• [Reinstall Windows to the System Disk to factory default.]  
Välj detta alternativ när du vill installera fabriksinställningarna i Windows. Efter installationen kan du skapa en ny partition. För information om hur du skapar en ny partitionering, gå till "Ändring av partitionsstrukturen" (→ sida 10).  
• [Reinstall to the OS related partitions.]<sup>2</sup>  
Välj det här alternativet när hårddisken redan har delats upp i flera partitioner. För information om hur du skapar en ny partitionering, gå till "Ändring av partitionsstrukturen" (→ sida 10).  
Du kan behålla partitionsstrukturen.  
<sup>2</sup> Visas inte när [Reinstall without HDD recovery partition.] väljs, eller om Windows inte kan installeras till återställningsspartitionen och område som Windows kan använda.
- 14 Klicka på [YES] vid bekräftelsemeddelandet.**
- 15 **Windows 7****  
**Välj språk och systemtyp (32bit eller 64bit), klicka sedan på [OK].**  
Klicka på [OK] vid bekräftelsemeddelandet.  
För att annullera återställningsproceduren, klicka på [CANCEL], och klicka på -märket som finns i det övre högra hörnet på skärmen.
- Windows 8.1 / Windows 7**  
Installationen startar enligt instruktionerna på skärmen. (Det tar ca 30-45 minuter. Processen kan ta längre tid beroende på typ av DVD-enhet som används.)  
• Avbryt inte ominstallation, till exempel genom att slå av datorn.  
Det kan innebära att det inte går att göra en ominstallation på grund av att Windows inte startar eller data har skadats.
- 16 När skärmen för avslutar process, ta bort Recovery Disc och DVD-enheten och klicka sedan på [OK].**  
Följ instruktionerna på skärmen.  
Vissa modeller kan ta ca. 40 minuter.

- 17 Genomför “Vid första driftstillfället”, med start från steg 6, “Installera Windows” (→ sida 9).

**OBSERVERA**

- **Windows 8.1** Det är möjligt att datum och tid samt tidszon inte är korrekt. Se till att ställa in dem korrekt.

- 18 Starta Setup Utility och ändra inställningarna så som nödvändigt.
- 19 Genomför Windows Update.
- 20 **Windows 8.1** <Endast för modeller med TPM> Rensa TPM (→ sida 15).





# Felsökning (grundläggande)

Följ instruktionerna nedan om ett problem uppstår. Det finns även en avancerad felsökningsguide i "Reference Manual". Läs bruksanvisningen till programvaran om du får problem med programmen. Om felet kvarstår, kontakta Panasonics tekniska support. Du kan även kontrollera datorns status i PC Information Viewer (→  Reference Manual "Checking the Computer's Usage Status").

## ■ Startar



<p>Startar inte. Strömindikatorn eller batteriindikatorn tänds inte.</p>	<ul style="list-style-type: none"> <li>● Anslut strömadaptern.</li> <li>● Sätt i ett fulladdat batterisatsen.</li> <li>● Koppla bort strömadaptern och ta bort batterisatsen. Anslut dem sedan igen.</li> <li>● Även om strömadaptern och batteriet är korrekt anslutna till datorn kan strömadapterns skyddsfunktion i vissa fall fortsätta att vara aktiv om inte batteriindikatorn tänds. Koppla ur strömkabeln, vänta tre minuter eller längre och anslut kabeln igen.</li> <li>● Om enheten är ansluten till en USB-port ska du koppla ifrån enheten eller ställa in [USB Port] eller [Legacy USB Support] till [Disabled] i menyn [Advanced] i Setup Utility.</li> <li>● Om enheten är ansluten till ett ExpressCard-kortfack ska du koppla ifrån enheten eller ställa in [ExpressCard Slot] till [Disabled] i menyn [Advanced] i Setup Utility.</li> <li>● Kontrollera inställningen [UEFI Boot] i Setup Utility. [UEFI Boot] bör anges till följande <b>Windows 8.1</b> [Enabled] / <b>Windows 7</b> [Disabled].</li> </ul>
<p>Enheten är påslagen med meddelandet "Warming up the system" visas ändå.</p>	<ul style="list-style-type: none"> <li>● Datorn värmer upp innan start. Vänta tills datorn startar (det tar ca 30 minuter). Om meddelandet "Cannot warm up the system" visas betyder det att datorn inte värmts upp och inte startar. Om det inträffar ska du stänga av datorn, lämna den i ett rum med en temperatur på 5 °C eller högre under cirka en timme och sedan sätta på den igen.</li> </ul>
<p>Det går inte att sätta på datorn. Datorn startar inte upp igen från viloläget. (strömindikatorn blinkar grönt i snabba intervaller).</p>	<ul style="list-style-type: none"> <li>● Lämna den i ett rum med en temperatur på 5 °C eller högre under cirka en timme och sätt sedan på den igen.</li> </ul>
<p>Ingenting visas på skärmen efter att strömmen slagits på och efter att en RAM-modulen har tillfogats eller ändrats.</p>	<ul style="list-style-type: none"> <li>● Stäng av datorn och avlägsna RAM-modulen och bekräfta sedan om RAM-modulen är kompatibel med specifikationen eller inte. Om RAM-modulen fungerar enligt specifikationerna kan du installera den igen.</li> </ul>
<p>Det tar en stund innan effektindikatorn börjar lysa.</p>	<ul style="list-style-type: none"> <li>● Om strömbrytaren trycks ned direkt efter att batterisatsen har satts in i datorn och strömadaptern inte är ansluten, kan det ta cirka fem sekunder innan strömindikatorn börjar lysa och datorn startar. Det beror på att datorn kontrollerar batteriladdningen. Det är inte ett funktionsfel.</li> </ul>
<p>Du har glömt lösenordet.</p>	<ul style="list-style-type: none"> <li>● Administratörlösenordet eller användarlösenordet: kontakta Panasonics tekniska support.</li> <li>● Administratörlösenordet: <ul style="list-style-type: none"> <li>• Om du har en skiva för återställning av lösenordet kan du återställa administratörlösenordet. Sätt i skivan och ange ett felaktigt lösenord. Följ sedan instruktionerna på skärmen för att upprätta ett nytt lösenord.</li> <li>• Om du inte har en återställningsdisk kan du ominstallera (→ sida 15) och installera Windows och sedan upprätta ett nytt lösenord.</li> </ul> </li> </ul>
<p>"Remove disks or other media. Press any key to restart" eller ett liknande meddelande visas.</p>	<ul style="list-style-type: none"> <li>● Antingen sitter det en diskett i diskettenheten eller så är USB-minnet anslutet och de innehåller inte någon systemstartsinformation. Ta ut disketten och USB-minnet, anslut ett externt tangentbord och tryck på valfri tangent.</li> <li>● Om enheten är ansluten till en USB-port ska du koppla ifrån enheten eller ställa in [USB Port] eller [Legacy USB Support] till [Disabled] i menyn [Advanced] i Setup Utility.</li> <li>● Om enheten är ansluten till ett ExpressCard-kortfack ska du koppla ifrån enheten eller ställa in [ExpressCard Slot] till [Disabled] i menyn [Advanced] i Setup Utility.</li> <li>● &lt;Endast för modeller med fack för ExpressCard&gt; Om problemet kvarstår även efter att disketten tagits ut kan det vara något fel på hårddisken. Kontakta Panasonics tekniska support.</li> </ul>
<p>Windows uppstart och drift är långsam.</p>	<ul style="list-style-type: none"> <li>● Starta Setup Utility (→  Reference Manual "Setup Utility") för att återställa Setup Utility-inställningarna (förutom lösenorden) till standardvärdena. Starta om Setup Utility och gör om inställningarna. (Observera att processorhastigheten beror på programvaran. Windows gör inte nödvändigt vis proceduren snabbare).</li> <li>● Om du installerat en fast programvara efter köp ska du stänga av den fasta funktionen.</li> </ul>

## ■ Startar

<p>Inställningarna för datum och tid är inkorrekta.</p>	<ul style="list-style-type: none"> <li>● Ändra till de rätta inställningarna.             <ol style="list-style-type: none"> <li>① Öppna Kontrollpanelen.                 <ul style="list-style-type: none"> <li><b>Windows 8.1</b></li> <li>Svep från mitten till toppen på startskärmen och tryck på [Kontrollpanelen] under "Windows-systemet".</li> <li><b>Windows 7</b></li> <li>Tryck på  (Start) - [Kontrollpanelen].</li> </ul> </li> <li>② Tryck på [Klocka, språk och nationella inställningar] - [Datum och tid].</li> </ol> </li> <li>● Om problemet kvarstår kan det interna klockbatteriet behöva bytas. Kontakta Panasonic's tekniska support.</li> <li>● Kontrollera datum och tid på servern ifall datorn har en LAN-anslutning.</li> <li>● År 2100 e.Kr. känns inte igen av datorn.</li> </ul>
<p>Skärmen [Executing Battery Recalibration] visas.</p>	<ul style="list-style-type: none"> <li>● Kalibreringen av batteriet avbröts innan Windows stängdes av förra gången. Slå av datorn med hjälp av strömbrytaren och slå sedan på den igen för att starta om Windows.</li> </ul>
<p>[Enter Password] visas inte när datorn går ur viloläget/väntläget.</p>	<ul style="list-style-type: none"> <li>● Välj [Enabled] i [Password On Resume] i menyn [Security] i Setup Utility (→  <i>Reference Manual</i> "Setup Utility").</li> <li>● Windows-lösenordet kan användas istället för det lösenord som ställts in i Setup Utility.             <ol style="list-style-type: none"> <li>① Lägga till ett lösenord.                 <ul style="list-style-type: none"> <li><b>Windows 8.1</b></li> <li>1. Visa "Snabbknapp" och tryck på  - [Ändra datorinställningar] - [Konton].</li> <li>2. Tryck på [Inloggningsalternativ] och sedan på [Lägg till] under "Lösenord".</li> <li><b>Windows 7</b></li> <li>1. Tryck på  (Start) - [Kontrollpanelen].</li> <li>2. Tryck på [Användarkonton och barnspärr] - [Lägg till eller ta bort användarkonton].</li> </ul> </li> <li>② Ställ in följande.                 <ul style="list-style-type: none"> <li><b>Windows 8.1</b></li> <li>1. Öppna kontrollpanelen, tryck på [System och säkerhet] - [Energialternativ] - [Kräv lösenord vid uppvaknande].</li> <li>2. Markera i kryssrutan [Kräv lösenord].</li> <li><b>Windows 7</b></li> <li>1. Tryck på [Kontrollpanelen] - [System och säkerhet] - [Energialternativ] - [Kräv lösenord när datorn startas] och markera i kryssrutan [Kräv lösenord].</li> </ul> </li> </ol> </li> </ul>
<p>Datorn kan inte startas om.</p>	<ul style="list-style-type: none"> <li>● Ett fel kan inträffa när datorn automatiskt går över i viloläget eller väntläget medan skärmsläckaren är aktiv.</li> </ul>

# Felsökning (grundläggande)

## ■ Startar

Andra problem under starten.	<ul style="list-style-type: none"><li>● Starta Setup Utility (→  Reference Manual "Setup Utility") för att återställa Setup Utility-inställningarna (förutom lösenorden) till standardvärdena. Starta om Setup Utility och gör om inställningarna.</li><li>● Koppla bort all kringutrustning.</li><li>● Kontrollera om felet beror på någon av de anslutna kringutrustningarna.<ol style="list-style-type: none"><li>① Koppla bort alla externa enheter, inklusive den externa bildskärmen om en sådan används.</li><li>② <b>Windows 8.1</b> Svep från mitten till toppen på startskärmen och tryck sedan och håll in på [Den här datorn] under "Windows-systemet". <b>Windows 7</b> Tryck på  (Start) - [Dator].</li><li>③ <b>Windows 8.1</b> Tryck och håll in på [Windows (C:)] och tryck sedan på [Egenskaper]. <b>Windows 7</b> Tryck och håll in på [Lokal disk (C:)] och tryck sedan på [Egenskaper].</li><li>④ <b>Windows 8.1</b> Tryck på [Verktyg] - [Kontrollera]. <b>Windows 7</b> Tryck på [Verktyg] - [Kontrollera nu...]. En vanlig användare måste ange ett administratörlösenord.</li><li>⑤ Följ anvisningarna på skärmen.</li></ol></li><li>● <b>Windows 7</b> Koppla det externa tangentbordet till datorn, starta i Säkert läge och kontrollera felinformationen. När startskärmen [Panasonic] försvinner<sup>*1</sup> vid uppstart, tryck och håll ned <b>F8</b> tills Avancerade alternativ för Windows visas. Välj Säkert läge och tryck på <b>Enter</b>.</li></ul> <p><sup>*1</sup> När [Password on boot] är inställt på [Enabled] eller [Auto] under [Security] i menyn Setup Utility, visas [Enter Password] efter att startskärmen [Panasonic] slutar att visas. Så snart du angett lösenordet, tryck på <b>Enter</b>, tryck och håll ned <b>F8</b>.</p>
------------------------------	--

## ■ Ange lösenord

Kan inte logga in i Windows. ("Användarnamnet eller lösenordet är felaktigt." visas.)	<ul style="list-style-type: none"><li>● Användarnamnet (kontonamnet) innehåller "@".<ul style="list-style-type: none"><li>- Om ett annat kontonamn finns: Logga in på Windows med hjälp av ett annat kontonamn och radera kontonamnet som innehåller "@". Skapa sedan ett nytt kontonamn.</li><li>- Om det inte finns ett annat kontonamn: Ominstallera Windows (→ sida 15).</li></ul></li></ul>
---	--

## ■ Avstängning

Windows avslutas inte.	<ul style="list-style-type: none"><li>● Ta ut USB-enheten och ExpressCard.</li><li>● Vänta i en eller två minuter. Detta är inget fel.</li></ul>
------------------------	--

## ■ Skärmen

Inget syns på skärmen.	<ul style="list-style-type: none"><li>● &lt;Endast för modell med VGA-port&gt; En extern bildskärm är vald. Ändra skärmens utdatadestination.</li><li>● &lt;Endast för modell med VGA-port&gt; Vid användning av ett externt tangentbord,<ul style="list-style-type: none"><li>• Kontrollera kabelanslutningen.</li><li>• Sätt på bildskärmen.</li><li>• Kontrollera den externa bildskärmens inställningar.</li></ul></li><li>● Skärmen har stängts av för att spara energi. Rör vid skärmen för att fortsätta.</li><li>● Datorn gick över i viloläget eller väntläget för att spara energi. Tryck på startknappen för att återgå.</li></ul>
Skärmen är mörk.	<ul style="list-style-type: none"><li>● Skärmen kan ibland vara mörkare när strömadaptern inte är ansluten. Justera ljusstyrkan med Dashboard for Panasonic's PC. När du ökar ljusstyrkan kan batteriet dra mer energi. Du kan ställa in ljusstyrkan separat för när strömadaptern är ansluten och för när den inte är det.</li></ul>

## ■ Skärmen

Skärmen är otydlig.	<ul style="list-style-type: none"> <li>● Om du ändrar antalet färger och upplösningen för skärmen kan den påverkas. Starta om datorn.</li> <li>● Att ansluta/frånkoppla en extern bildskärm kan påverka bildskärmen. Starta om datorn.</li> <li>● Att datorn går ur viloläget väntläget kan påverka den externa bildskärmens skärm. Starta om datorn.</li> </ul>
<Endast för modeller med VGA> Under samtidig visning blir en av skärmarna instabil.	<ul style="list-style-type: none"> <li>● Vid användning av ett utökat skrivbord ska du använda samma skärmfärger för den externa bildskärmen som de som används i LCD-skärmen. Om problemen kvarstår, prova att byta bildskärm.             <ol style="list-style-type: none"> <li>① Tryck och håll in på skrivbordet och tryck sedan på [Grafikegenskaper].</li> </ol> </li> <li>● Samtidig visning kan inte användas förrän uppstarten av Windows är avslutad (under Setup Utility, etc.).</li> </ul>
<Endast för modeller med VGA> Den externa bildskärmen fungerar inte som den ska.	<ul style="list-style-type: none"> <li>● Om den externa bildskärmen inte stödjer datorns energisparfunktioner kan det hända att den inte fungerar som den ska när datorn går över i ett energisparläge. Slå av den externa bildskärmen.</li> </ul>



## ■ Pekskärm

Markören fungerar inte.	<ul style="list-style-type: none"> <li>● Om du använder en extern mus, se till att ansluta den på rätt sätt.</li> <li>● Starta om datorn med hjälp av det externa tangentbordet.</li> <li>● Om datorn inte svarar på det externa tangentbordets kommandon, läs råden i "Datorn eller programmet svarar inte" (→ nedan).</li> </ul>
Det går inte att mata in med pekplattan.	<ul style="list-style-type: none"> <li>● Ställ in [Touchscreen Mode] till [Auto] eller [Tablet Mode] i menyn [Main] i Setup Utility.</li> </ul>
Det går inte att peka på rätt plats med penna.	<ul style="list-style-type: none"> <li>● Genomför kalibreringen av pekskärmen. (→  Reference Manual "Screen Input Operation")</li> </ul>

## ■ Skärmdokument

<b>Windows 7</b> PDF-dokumentet visas inte.	<ul style="list-style-type: none"> <li>● Installera Acrobat Reader.             <ol style="list-style-type: none"> <li>① Logga in i Windows som Administratör.</li> <li>② Tryck på  (Start) och ange "c:\util\reader\Pinstall.bat" i [Sök bland program och filer], tryck sedan på <b>Enter</b>.</li> <li>③ Uppdatera Adobe Reader till dess senaste version. Om din dator är ansluten till Internet startar du Adobe Reader och trycker på [Help] - [Check for Updates...].</li> </ol> </li> </ul>
--	--

## ■ Övriga fel

Datorn eller programmet svarar inte.	<ul style="list-style-type: none"> <li>● Tryck på  för att öppna enhetshanteraren och stänga det program som inte svarar.</li> <li>● Ett fönster som kräver inmatning av information (t.ex. fönstret för angivande av lösenord vid uppstarten) kan ligga dolt bakom ett annat fönster. Tryck på <b>Alt+Tab</b> för att kontrollera.</li> <li>● Tryck på strömbrytaren i 4 sekunder eller längre för att slå av datorn och tryck på den igen för att slå på datorn. Om programmet inte fungerar som det ska kan du försöka med att avinstallera och installera om det. För att avinstallera,             <ol style="list-style-type: none"> <li>① Öppna Kontrollpanelen.                 <ul style="list-style-type: none"> <li><b>Windows 8.1</b> Svep från mitten till toppen på startskärmen och tryck sedan på [Kontrollpanelen] under "Windows-systemet".</li> <li><b>Windows 7</b> Tryck på  (Start) - [Kontrollpanelen].</li> </ul> </li> <li>② Tryck på [Program] - [Avinstallera ett program].</li> </ol> </li> </ul>
--------------------------------------	---

# LIMITED USE LICENSE AGREEMENT

THE SOFTWARE PROGRAM(S) (“PROGRAMS”) FURNISHED WITH THIS PANASONIC PRODUCT (“PRODUCT”) ARE LICENSED ONLY TO THE END-USER (“YOU”), AND MAY BE USED BY YOU ONLY IN ACCORDANCE WITH THE LICENSE TERMS DESCRIBED BELOW. YOUR USE OF THE PROGRAMS SHALL BE CONCLUSIVELY DEEMED TO CONSTITUTE YOUR ACCEPTANCE OF THE TERMS OF THIS LICENSE.

Panasonic Corporation has developed or otherwise obtained the Programs and hereby licenses their use to you. You assume sole responsibility for the selection of the Product (including the associated Programs) to achieve your intended results, and for the installation, use and results obtained therefrom.

## LICENSE

- A. Panasonic Corporation hereby grants you a personal, non-transferable and non-exclusive right and license to use the Programs in accordance with the terms and conditions stated in this Agreement. You acknowledge that you are receiving only a LIMITED LICENSE TO USE the Programs and related documentation and that you shall obtain no title, ownership nor any other rights in or to the Programs and related documentation nor in or to the algorithms, concepts, designs and ideas represented by or incorporated in the Programs and related documentation, all of which title, ownership and rights shall remain with Panasonic Corporation or its suppliers.
- B. You may use the Programs only on the single Product which was accompanied by the Programs.
- C. You and your employees and agents are required to protect the confidentiality of the Programs. You may not distribute or otherwise make the Programs or related documentation available to any third party, by time-sharing or otherwise, without the prior written consent of Panasonic Corporation.
- D. You may not copy or reproduce, or permit to be copied or reproduced, the Programs or related documentation for any purpose, except that you may make one (1) copy of the Programs for backup purposes only in support of your use of the Programs on the single Product which was accompanied by the Programs. You shall not modify, or attempt to modify, the Programs.
- E. You may transfer the Programs and license them to another party only in connection with your transfer of the single Product which was accompanied by the Programs to such other party. At the time of such a transfer, you must also transfer all copies, whether in printed or machine readable form, of every Program, and the related documentation, to the same party or destroy any such copies not so transferred.
- F. You may not remove any copyright, trademark or other notice or product identification from the Programs and you must reproduce and include any such notice or product identification on any copy of any Program.

YOU MAY NOT REVERSE ASSEMBLE, REVERSE COMPILE, OR MECHANICALLY OR ELECTRONICALLY TRACE THE PROGRAMS, OR ANY COPY THEREOF, IN WHOLE OR IN PART.

YOU MAY NOT USE, COPY, MODIFY, ALTER, OR TRANSFER THE PROGRAMS OR ANY COPY THEREOF, IN WHOLE OR IN PART, EXCEPT AS EXPRESSLY PROVIDED IN THE LICENSE.

IF YOU TRANSFER POSSESSION OF ANY COPY OF ANY PROGRAM TO ANOTHER PARTY, EXCEPT AS PERMITTED IN PARAGRAPH E ABOVE, YOUR LICENSE IS AUTOMATICALLY TERMINATED.

## TERM

This license is effective only for so long as you own or lease the Product, unless earlier terminated. You may terminate this license at any time by destroying, at your expense, the Programs and related documentation together with all copies thereof in any form. This license will also terminate effective immediately upon occurrence of the conditions thereof set forth elsewhere in this Agreement, or if you fail to comply with any term or condition contained herein. Upon any such termination, you agree to destroy, at your expense, the Programs and related documentation together with all copies thereof in any form.

YOU ACKNOWLEDGE THAT YOU HAVE READ THIS AGREEMENT, UNDERSTAND IT AND AGREE TO BE BOUND BY ITS TERMS AND CONDITIONS. YOU FURTHER AGREE THAT IT IS THE COMPLETE AND EXCLUSIVE STATEMENT OF THE AGREEMENT BETWEEN US, WHICH SUPERSEDES ANY PROPOSAL OR PRIOR AGREEMENT, ORAL OR WRITTEN, AND ANY OTHER COMMUNICATIONS BETWEEN US, RELATING TO THE SUBJECT MATTER OF THIS AGREEMENT.

# LICENSAVTAL FÖR BEGRÄNSAD ANVÄNDNING

DE PROGRAM ("PROGRAM") SOM LEVERERAS MED DENNA PANASONIC PRODUKT ("PRODUKT") LICENSIERAS ENDAST TILL SLUTANVÄNDAREN ("DU/DIG") OCH FÅR ENBART ANVÄNDAS AV DIG I ENLIGHET MED LICENSVILLKOREN ENLIGT NEDAN. DITT ANVÄNDANDE AV PROGRAMMEN BETYDER ATT DU BINDER DIG VID ATT ACCEPTERA VILLKOREN I DENNA LICENS.

Panasonic Corporation har utvecklat eller på annat sätt erhållit programmen och licensierar härmed deras användning till dig. Du åtager dig helt ansvaret för att ditt val av Produkt (inklusive de medföljande programmen) gör att du uppnår avsedda resultat, och för installation, användning och resultat som du får från dessa.

## LICENS

- A. Panasonic Corporation ger dig härmed en personlig, ej överföringsbar och icke-exklusiv rättighet och licens att använda Programmen i enlighet med villkoren i detta Avtal. Du bekräftar att du enbart får en BEGRÄNSAD LICENS FÖR ATT ANVÄNDA Programmen och relaterad dokumentation och att du inte erhåller någon äganderätt eller andra rättigheter i eller för Programmen och relaterad dokumentation, heller inte i algoritmer, koncept, design och idéer som är representerade i eller ingår i Programmen och relaterad dokumentation, vars hela äganderätt och rättigheter ska förbli hos Panasonic Corporation eller deras leverantörer.
- B. Du får bara använda Programmen på en enda Produkt som levererades ihop med Programmen.
- C. Du och dina anställda och agenter avkrävs att skydda Programmens konfidentialiteter. Du får inte distribuera eller på annat sätt göra Programmen eller relaterad dokumentation tillgänglig för tredje part, genom tidsdelning eller på annat sätt, utan föregående skriftligt medgivande av Panasonic Corporation .
- D. Du får inte kopiera eller reproducera, eller tillåta att programmen eller relaterad dokumentation kopieras eller reproduceras för något ändamål, förutom att du får göra en (1) kopia av Programmen för backupändamål bara som stöd för din användning av Programmen på den enda Produkt som levererades ihop med Programmen. Du får inte modifiera, eller försöka modifiera, Programmen.
- E. Du får inte transferera programmen och licensiera dem till en annan part endast vid transfereringen av den enda Produkt som medföljde Programmen till sådan annan part. Vid tidpunkten för en sådan transferering måste du också transferera alla kopior, var sig i skriftlig eller maskinellt läsbar form, av varje Program och relaterad dokumentation, till denna part eller förstöra varje exemplar som inte så transfererats.
- F. Du får inte ta bort någon copyrightsymbol, varumärke eller annan anteckning eller produktmärkning från Programmen och du måste reproducera och visa varje sådan anteckning eller produktidentifiering på varje kopia på varje Program.

DU FÅR INTE BAKLÄNGESUTVECKLA, BAKLÄNGESKOMPILERA ELLER MEKANISKT ELLER ELEKTRONISKT SPÅRA PROGRAMMEN, ELLER NÅGON KOPIA AV DEM, HELT ELLER DELVIS.

DU FÅR INTE ANVÄNDA, MODIFIERA, ÄNDRA ELLER ÖVERFÖRA PROGRAMMEN ELLER NÅGON KOPIA AV DEM, HELT ELLER DELVIS, FÖRUTOM VAD SOM UTTRYCKLIGEN FÖRESKRIVS I LICENSEN.

OM DU ÖVERFÖR INNEHAVET AV NÅGON KOPIA AV NÅGOT PROGRAM TILL EN ANNAN PART, FÖRUTOM VAD SOM TILLÅTS I PARAGRAFERNA OVAN, SÄGS DIN LICENS AUTOMATISKT UPP.

## VILLKOR

Denna licens gäller bara så länge som du äger eller leasar Produkten, om den inte avslutats tidigare. Du kan säga upp denna licens vid varje tillfälle genom att på din bekostnad förstöra Programmen och relaterad dokumentation tillsammans med alla kopior därav i varje form. Licensen sägs också upp direkt vid händelse av villkor därför satta i kraft på annat ställe i Avtalet, eller om du inte uppfyller något av villkoren däri. Vid sådan uppsägning medger du att på din bekostnad förstöra Programmen och relaterad dokumentation tillsammans med alla kopior därav i varje form.

DU MEDGER ATT DU HAR LÄST DETTA AVTAL, FÖRSTÅTT DET OCH MEDGER ATT VARA BUNDEN AV DESS VILLKOR. DU MEDGER VIDARE ATT DET ÄR DEN KOMPLETTA OCH EXKLUSIVA DEKLARATIONEN AV AVTALET MELLAN OSS, SOM ERSÄTTER VARJE FÖRSLAG ELLER TIDIGARE AVTAL, MUNTligt ELLER SKRIFTLIGT, OCH ALL ANNAN KOMMUNIKATION MELLAN OSS SOM RELATERAR TILL INNEHÅLLET I DETTA AVTAL.

# Specifikationer

Den här sidan innehåller specifikationerna för basmodellen. Enligt enhetskonfigurationen är modellnumret inte det samma.

- För att kontrollera modellnumret:  
Se datorns underdel eller den kartong som datorn levererades i vid köpet.
- För att kontrollera processorhastigheten och storleken på minnet och hårddisken (HDD):  
Kör Setup Utility (→  *Reference Manual* "Setup Utility") och välj menyn [Information].  
[Processor Speed]: processorhastighet, [Memory Size]: minnesstorlek, [Hard Disk]: storlek på hårddiskenheten

## ■ Huvudspecifikationer

Modellnr.	CF-D1GS-serien	
Processor/Sekundärt cacheminne	Intel® Core™ i5-3340M Processor (3 MB <sup>*1</sup> cache, upp till 3,40 GHz med Intel® Turbo Boost-teknik)	
Chipuppsättning	Mobil Intel® 7 QM77 Express kretsupsättning	
Videostyrenhet	Intel® HD Graphics 4000 (Inbyggd CPU)	
Huvudminne <sup>*2</sup>	4 GB <sup>*1</sup> , DDR3L SDRAM (8 GB <sup>*1</sup> max)	
Videominne <sup>*3</sup>	<b>Windows 8.1</b> UMA 1.792 MB <sup>*1</sup> max. <b>Windows 7</b> UMA <32-bit> 1.416 MB <sup>*1</sup> max, <64-bit> 1.696 MB <sup>*1</sup> max	
Förvaring	Hårddisk: 500 GB <sup>*4</sup> (Serial ATA) <b>Windows 8.1</b> Ca. 15 GB <sup>*4,5</sup> används som partition med hårddiskåterställningsverktyg. (Användare kan inte använda den här partitionen.) Ca. 1 GB <sup>*4,5</sup> används som partition med systemverktyg. (Användare kan inte använda den här partitionen.) <b>Windows 7</b> Ca. 50 GB <sup>*4,5</sup> används som partition med återställningsverktyg. (Användare kan inte använda den här partitionen.) Ca. 300 MB <sup>*4,5</sup> används som partition med systemverktyg. (Användare kan inte använda den här partitionen.)	
Visningsmetod	Typ 13,3 med pekskärm (TFT) (1366 × 768 punkter) (16:9)	
Intern LCD-skärm	65.536/16.777.216 färger (800 × 600 punkter ( <b>Windows 7</b> ) / 1024 × 768 punkter / 1280 × 720 punkter / 1280 × 768 punkter / 1366 × 768 punkter / 1366 × 768 punkter) <sup>*6</sup>	
Extern bildskärm <sup>*7</sup>	65.536 / 16.777.216 färger (800 × 600 punkter ( <b>Windows 7</b> ) / 1024 × 768 punkter / 1280 × 768 punkter / 1366 × 768 punkter / 1600 × 1200 punkter / 1920 × 1080 punkter / 1920 × 1200 punkter)	
Pekskärm	Resistiv Cirkulär polarisator	
Trådlöst LAN	Intel® Centrino® Advanced - N 6235 (→ sida 27)	
Bluetooth <sup>*8</sup>	→ sida 27	
Trådlöst WAN <sup>*9</sup>	Utrustad	
LAN	IEEE 802.3 10Base-T / IEEE 802.3u 100BASE-TX / IEEE 802.3ab 1000BASE-T (2:a LAN <sup>*10</sup> : IEEE 802.3 10BASE-T, IEEE 802.3u 100BASE-TX)	
Ljud	WAVE- och MIDI-uppspelning, Intel® High Definition Audio underlagingsstöd	
Säkerhetschip	TPM (uppfyller TCG V1.2) <sup>*11</sup>	
Kortplatser	Fack för PC Card <sup>*12</sup>	× 1, typ I eller typ II, tillåten strömstyrka 3,3 V: 400 mA, 5 V: 400 mA
	Fack för Express-Card	× 1, ExpressCard/34 eller ExpressCard/54
	SD-minneskort-fack <sup>*13</sup>	× 1
	Fack för kontakt-smartkort <sup>*14</sup>	× 1
	SIM-kortplats <sup>*9</sup>	× 1
RAM-modulplats	× 2, uppfyller DDR3L SDRAM, 204-stift, 1,3 V, SO-DIMM, PC3L-10600	
Gränssnitt	USB2.0-portar <sup>*15</sup> × 2 eller × 3 <sup>*16</sup> / USB3.0-port × 1 / serieport (Dsub 9-stift hane) <sup>*17</sup> / LAN-port (RJ-45) × 1 eller × 2 <sup>*10</sup> / VGA-port (Mini DSub 15-stift hona) <sup>*18</sup> / mikrofonjack (miniatyrjack, 3,5 DIA) / jack till hörlurar (miniatyrjack, 3,5 DIA, impedans 32 Ω, uteffekt 4 mW × 2, stereo) / förlängningsbusskontakt (avsett 100-stift hona) / rund USB2.0-port <sup>*15,19</sup>	
Pekdon	Pekskärm	

## ■ Huvudspecifikationer

Modellnr.	CF-D1GS-serien		
Knapp	Säkerhet, program × 3, funktion, A0		
Baksideskamera <sup>*20</sup>	1280 × 720 punkter, 30 bps (Video) / 2592 × 1944 punkter (stillbild)		
Strömtillförsel	Strömadapter eller batterisats		
Strömadapter <sup>*21</sup>	Ingång: 100 V till 240 V AC, 50 Hz/60 Hz, Utgång: 15,6 V DC, 7,05 A		
Batterisats	Li-ion 10,8 V, typisk 6.200 mAh / minimum 5.800 mAh		
	Driftstid <sup>*22</sup>	Ca 9,0 timmar (i temperaturläget Normal) Ca 7,0 timmar (i temperaturläget Hög)	
	Uppladdningstid <sup>*23</sup>	Ca 2,0 timmar (i temperaturläget Normal : med datorn avstängd) Ca 2,5 timmar (i temperaturläget Normal : med datorn påslagen) Ca 3,5 timmar (i temperaturläget Hög)	
Energiförbrukning <sup>*24</sup>	Ca 45 B <sup>*25</sup> / Ca 100 B (max vid återuppladdning när enheten är PÅ)		
Mått (B × D × H) (utan handrem)	Ca 349 mm × 244 mm × 46 mm		
Vikt (med handrem)	Ca 2,25 kg		
Användningsmiljö	Drift	Temperatur	-10 °C till 50 °C (IEC60068-2-1, 2) <sup>*26</sup>
		Luftfuktighet	30 % till 80% relativ luftfuktighet (utan kondensation)
	Förvaring	Temperatur	-20 °C till 60 °C
		Luftfuktighet	30 % till 90% relativ luftfuktighet (utan kondensation)

## ■ Programvara

Basoperativsystem	Windows® 8.1 Pro 64-bit
Installerat operativsystem <sup>*27</sup>	<p><b>Windows 8.1</b> Windows® 8.1 Pro 64-bit</p> <p><b>Windows 7</b> &lt;Endast för Windows 7 nedgraderingsmodell&gt; Windows® 7 Professional 32-bit Service Pack 1<sup>*28</sup> / Windows® 7 Professional 64-bit Service Pack 1<sup>*28</sup></p>
Förinstallerad programvara <sup>*27</sup>	<p>Adobe Reader, PC Information Viewer, Intel® PROSet/Wireless Software, Battery Recalibration Utility, Infineon TPM Professional Package<sup>*11*29</sup>, Camera Utility<sup>*20</sup>, Camera Light Switch Utility<sup>*20</sup>, Dashboard for Panasonic PC, Display Rotation Tool, Tablet Button Manager, Manual Selector, Power Plan Extension Utility, Hand Writing Utility, Recovery Disc Creation Utility, Microsoft Office Trial<sup>*30</sup></p> <p><b>Windows 8.1</b> Wireless Toolbox, Camera for Panasonic PC, Intel® PROSet/Wireless Software for Bluetooth Technology</p> <p><b>Windows 7</b> Wireless Switch Utility, Wireless Connection Disable Utility<sup>*29</sup>, Quick Boot Manager, Software Keyboard, Bluetooth Stack for Windows by TOSHIBA</p> <p>Aptio Setup Utility, Hard Disk Data Erase Utility<sup>*31</sup>, PC Diagnostic Utility</p>

## ■ Trådlöst LAN

Dataöverföringshastigheter	<p>IEEE802.11a: 54/48/36/24/18/12/9/6 Mbit/s (automatisk växling)<sup>*32</sup></p> <p>IEEE802.11b: 11/5,5/2/1 Mbit/s (automatisk växling)<sup>*32</sup></p> <p>IEEE802.11g: 54/48/36/24/18/12/9/6 Mbit/s (automatisk växling)<sup>*32</sup></p> <p>IEEE802.11n<sup>*33</sup>: (HT20) GI<sup>*34</sup> = 400ns: 150/130/115/86/72/65/57/43/28/21/14/7 Mbit/s (automatisk växling)<sup>*32</sup> GI<sup>*34</sup> = 800ns: 130/117/104/78/65/58/52/39/26/19/13/6 Mbit/s (automatisk växling)<sup>*32</sup></p> <p>(HT40) GI<sup>*34</sup> = 400ns: 300/270/240/180/150/135/120/90/60/45/30/15 Mbit/s (automatisk växling)<sup>*32</sup> GI<sup>*34</sup> = 800ns: 270/243/216/162/135/121/108/81/54/40/27/13 Mbit/s (automatisk växling)<sup>*32</sup></p>
Stödda standarder	IEEE802.11a / IEEE802.11b / IEEE802.11g / IEEE802.11n
Överföringsmetod	OFDM-system, DSSS-system

## ■ Bluetooth

Bluetooth-version	4.0 Klassiskt läge / Energisparläge
Överföringsmetod	FHSS-system
Trådlösa kanaler som används	Kanal 1 till 79 / Kanal 0 till 39
Frekvensband för RF	2,402 GHz - 2,480 GHz

# Specifikationer

- \*1 1 MB = 1.048.576 byte / 1 GB = 1.073.741.824 byte
- \*2 Modellnumret varierar beroende på land.  
Du kan utvidga minnen upp till 8 GB, men den totala mängden användbart minne blir mindre beroende på den aktuella systemkonfigurationen.
- \*3 Ett segment av huvudminnet tilldelas automatiskt beroende på datorns driftsstatus. Storleken på videominnet kan inte ställas in av användaren. Storleken på videominnet tilldelas automatiskt beroende på driftssystem.
- \*4 1 GB = 1.000.000.000 byte. Ditt operativsystem eller vissa programvaror kan visa en något mindre mängd GB.
- \*5 För MUI OS-modeller.
- \*6 A 16.777.216 färgerna visas när rastreringsfunktionen används.
- \*7 Vid användning av vissa externa skärmar går det i vissa fall inte att visa färger.
- \*8 Ingen garanti ges för att all kringutrustning med Bluetooth fungerar korrekt.
- \*9 Endast för modeller med trådlöst WAN. Specifikationerna varierar beroende på modell.
- \*10 Endast för modeller med 2:a LAN.
- \*11 Endast för modeller med TPM. För information om TPM, **Windows 8.1** tryck på panelen [Manual Selector] på startskärmen och välj "Installation Manual for Trusted Platform Module (TPM)" / **Windows 7** Dubbeltryck på [Manual Selector] på skrivbordet och välj "Installation Manual for Trusted Platform Module (TPM)".
- \*12 Endast för modeller med fack för PC Card.
- \*13 Den här kortplatsen är kompatibel med High-Speed Mode. Åtgärden har testats och bekräftats med användning av Panasonic SD/SDHC/SDXC minneskort med en kapacitet på upp till 64 GB. Drift på annan SD-utrustning kan inte garanteras.
- \*14 Endast för modeller med fack för smartkort.
- \*15 Ingen garanti ges för att all USB-kompatibel kringutrustning fungerar korrekt.
- \*16 Endast för modeller med 4:e USB-port (USB2.0).
- \*17 Endast för modeller med serieport.
- \*18 Endast för modell med VGA-port.
- \*19 Endast för modeller med en rund USB2.0-port.
- \*20 Endast för modell med kamera på baksidan.  
Beroende på programvarans specifikationer så kan följande fall uppstå. I dessa fall väljer man en lägre upplösning.
- Kan inte välja en högre upplösning.
  - Ett fel uppstår när högre upplösning väljs.
- \*21 <Endast för Nordamerika>  
Strömadaptern är kompatibel med strömkällor på upp till 240 V. Denna dator levereras med en kompatibel strömkabel för 125 V.
- \*22 Mätt med LCD ljusstyrka: 60 cd/m<sup>2</sup>  
Varierar beroende på användningsförhållanden eller när en valfri enhet är ansluten.
- \*23 Varierar beroende på användningsförhållanden, processorhastighet, etc.
- \*24 Ca 0,5 W när batterisatsen är fulladdad (eller inte laddas) och datorn är avstängd.  
<Vid användning tillsammans med 115 V AC>  
Apparaten drar ström även när strömadaptern inte är ansluten till datorn (max 0,2 W) bara genom att strömadaptern är kopplad i uttaget.  
<Vid användning tillsammans med 240 V AC>  
Apparaten drar ström även när strömadaptern inte är ansluten till datorn (max 0,3 W) bara genom att strömadaptern är kopplad i uttaget.
- \*25 Klassificerad energiförbrukning. 23-SW-1
- \*26 Exponera inte huden för produkten när den används i varm eller kall miljö. (→ "Säkerhetsföreskrifter / Reglerande information")  
Tekniskt fel i viss kringutrustning och batteripaketet kan förekomma när apparaten används i en varm eller kall miljö.  
Att använda apparaten kontinuerligt i en varm miljö förkortar dess livstid. Undvik att använda produkten i sådana miljöer.  
Vid användning i kall miljö kan det ta längre tid att starta apparaten och batteritiden kan förkortas.  
Datorn drar ström när hårddisken uppvärms vid igångsättningen. När du använder batterier som nästan är urladdade är det alltså möjligt att datorn inte startar.
- \*27 Funktioner för den här datorn kan inte garanteras utom för förinstallerat OS samt OS som är installerat med hjälp av återställning av hårddisken och återställningsskivan.
- \*28 Det här systemet är förinstallerat med Windows® 7 Professional och kommer dessutom med en licens för Windows 8.1 Pro.  
Du får bara använda en version av Windows-programvaran åt gången. Växlar du mellan versioner måste du avinstallera en version och installera den andra versionen.
- \*29 Måste installeras innan användningen.
- \*30 För att fortsätta använda denna mjukvara efter utgången av provperioden, köp en licens genom att följa instruktionerna på skärmen.
- \*31 Utför Recovery Disc. **Windows 7** Utför alternativt på återställning av hårddisken.
- \*32 Hastigheter som specificeras i IEEE802.11a+b+g+n-standarder. De faktiska hastigheterna kan variera.
- \*33 Tillgängliga när inställd på "WPA-PSK", "WPA2-PSK" eller "none".
- \*34 Endast tillgängligt när HT40 aktiveras av datorn och en åtkomstpunkt som associerad stödjer HT40.

20-M-1

---

**Panasonic Corporation**  
Osaka, Japan

**Panasonic System Communications Company of North America**  
Two Riverfront Plaza, Newark NJ 07102

**Panasonic Canada Inc.**  
5770 Ambler Drive Mississauga, Ontario L4W 2T3

Importörens namn och adress i enlighet med EU:s lagstiftning  
**Panasonic System Communications Company Europe, Panasonic Marketing Europe GmbH**  
Hagenauer Straße 43  
65203 Wiesbaden  
Tyskland

55-Sw-1

Web Site : <http://panasonic.net/>

**パナソニック株式会社 IT プロダクツ事業部**  
〒 570-0021 大阪府守口市八雲東町一丁目 10 番 12 号

© Panasonic Corporation 2014

PS0114-0  
P-2013-0879\_S