

## UPUTE ZA RUKOVANJE

Osobno računalo

Model br. **CF-D1G** serije

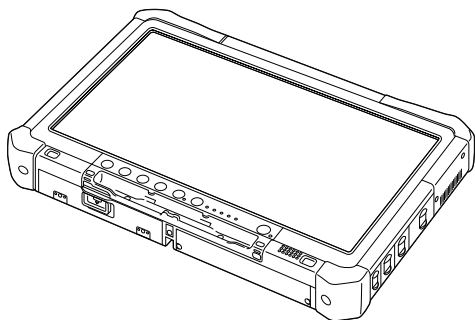

### Sadržaj

#### Početak korištenja

Uvod .....	2
Opis dijelova .....	4
Prvo uključivanje.....	7
Uključivanje/isključivanje .....	12

Početak korištenja

#### Korisne informacije

Rukovanje i održavanje .....	13
Instaliranje softvera .....	15

Korisne informacije

#### Rješavanje problema

Rješavanje problema (osnovno).....	20
------------------------------------	----

Rješavanje problema

#### Dodatak

LIMITED USE LICENSE AGREEMENT .....	24
LICENCI UGOVOR ZA OGRANIČENO KORIŠTENJE ...	25
Tehničke karakteristike.....	26

Dodatak

# Uvod







Hvala na kupnji ovoga Panasonic proizvoda. Optimalne performanse i sigurnost potražite pažljivo u ovim uputama.

U ovim uputama nazivi su kako slijede.

**Windows 8.1** označava operativni sustav Windows® 8.1.

**Windows 7** označava operativni sustav Windows® 7.

## ■ Termini i ilustracije u ovim uputama

<b>OPREZ</b> :	Uvjeti koje mogu dovesti do manje ozljede ili umjerene ozljede.
<b>NAPOMENA</b> :	Korisni podaci koji osiguravaju pomoć.
<b>Windows 8.1</b>	
Zaslon "Gumbiči" :	Dovedite pokazivač u gornji desni (ili donji desni) kut zaslona i prikazat će se izbornik Gumbiči. Alternativno, možete brzo povući od desnog ruba zaslona prema sredini.
 -  :	Dodirnite  (Postavke) i zatim  (Napajanje).
<b>Windows 7</b>	
 (Start) - [Svi programi] :	Dodirnite  (Start) i zatim dodirnite [Svi programi]. Možda ćete morati dvaput dodirnuti u nekim slučajevima.
→ :	Stranica u ovim uputama za rad ili u Reference Manual.
 :	Referenca za ekranske priručnike.
<b>Enter</b> :	Pritisnite tipku [Enter].
<b>Ctrl + C</b> :	Pritisnite i držite tipku [Ctrl] i [C] tipku.
• Prikaz za tipke može se razlikovati od priručnika sukladno upotrijebljenoj tipkovnici. (npr. "Izbriši" umjesto "Del")	

- Neke ilustracije su pojednostavljene kako bi se olakšalo razumijevanje i mogu izgledati drukčije od stvarne jedinice.
- Ako se ne prijavite kao administrator, nećete moći koristiti neke ili nećete moći koristiti neke funkcije i prikazivati neke ekrane.
- Pogledajte najsvježije podatke u katalogu o opcionim proizvodima, itd.
- U ovim uputama nazivi i termini su kako slijede.
  - "Windows® 8.1 Pro 64-bitni" kao "Windows" ili "Windows 8.1"
  - "Windows® 7 Professional 32-bit Service Pack 1" i "Windows® 7 Professional 64-bit Service Pack 1" kao "Windows" ili "Windows 7"
  - Kružni medij s DVD-ROM-om i CD-ROM kao "diskovi"
  - DVD MULTI pogon "DVD pogon"

## ■ Izjava o odricanju odgovornosti

Pridržavamo pravo izmjene dizajna i tehničkih karakteristika bez prethodne obavijesti. Panasonic Corporation ne snosi odgovornost za posrednu ili neposrednu štetu proizašlu iz pogrešaka, propusta ili proturječnosti između računala i priručnika.

## ■ Trgovačka imena

Microsoft®, Windows® i Windows logotip zaštitni su znakovi ili registrirani zaštitni znakovi tvrtke Microsoft Corporation u Sjedinjenim Američkim Državama i/ili drugim zemljama.

Intel, Core, Centrino i PROSet su zaštićene marke ili registrirane marke Intel Corporation.

Logotip SDXC zaštitni je znak za SD-3C, LLC.



Adobe, Adobe logotip i Adobe Reader su ili registrirane zaštićene marke ili zaštićene marke tvrtke Adobe Systems Incorporated u SAD-u i/ili drugim zemljama.

Bluetooth® je registrirani zaštitni znak u vlasništvu tvrtke Bluetooth SIG, Inc., SAD i licenciran je za tvrtku Panasonic Corporation.

Nazivi proizvoda, marke, itd., koji se pojavljuju u ovom priručniku trgovački su znakovi ili registrirani trgovački znakovi odgovarajućih vlastitih tvrtki.

## ■ Ekranski priručnik

Više pojedinosti u računalu naći ćete u ekranskom priručniku.

- **Reference Manual**

Reference Manual sadrži praktične informacije koje će vam pomoći pri korištenju računala.

- **Important Battery Tips**

Important Battery Tips donosi podatke o bateriji tako da možete bateriju koristiti u optimalnim uvjetima i time osigurati duže vrijeme rada.

Ako želite koristiti ekranske priručnike, držite se sljedećeg postupka:

- **Windows 8.1**

Na početnom ekranu dodirnite pločicu [Manual Selector] i odaberite ekranski priručnik.

- **Windows 7**

Dvaput dodirnite [Manual Selector] na ekranu radne površine i odaberite ekranski priručnik.

# Opis dijelova

## Prednja strana

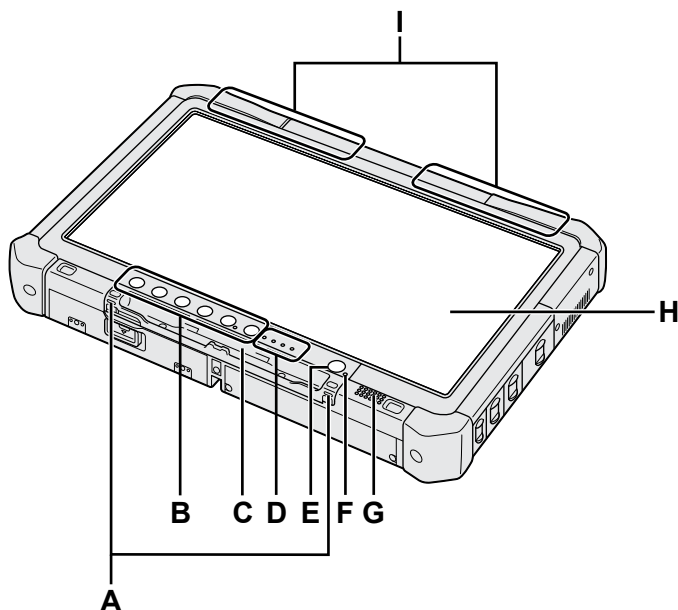

## Donja i stražnja strana

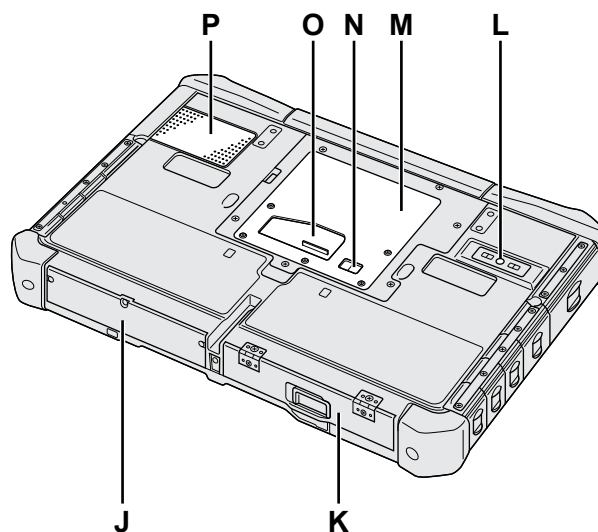

### A: Kuke za konopčić

Kuke za konopčić ne dolaze sa svakim modelom.

### B: Gumbi tableta

→ Reference Manual "Tablet Buttons"

### C: Držač olovke

### D: LED indikator

: Stanje baterije

→ Reference Manual "Battery Power"

: Bežični uređaj je spreman

Ovaj indikator svijetli ako su bežični LAN, Bluetooth i/ili bežični WAN priključeni i spremni. To nije nužni znak stanja uključenosti / isključenosti bežične veze.

→ Reference Manual "Wireless LAN", "Bluetooth", "Wireless WAN", "Disabling/Enabling Wireless Communication"

: Stanje pogona

: Indikator SD memorijske kartice  
(Trepće: za vrijeme pristupanja)

→ Reference Manual "SD Memory Card"

### E: Sklopka napajanja

### F: Stanje napajanja

(Isključeno: isključeno napajanje/hibernacija, zeleno: uključeno, trepće zeleno: mirovanje, brzo trepće zeleno: ne može se uključiti napajanje ili nastaviti s radom zbog preniske temperature.)

### G: Zvučnik

→ Reference Manual "Dashboard for Panasonic PC"

### H: LCD

→ Reference Manual "Screen Input Operation"

### I: Antena Bluetooth uređaja

<Samo za modele sa Bluetooth značajkom>

→ Reference Manual "Bluetooth"

### Antena za bežični WAN

<Samo za modele s bežičnim WAN-om>

→ Reference Manual "Wireless WAN"

### Antena za bežični LAN

<Samo za modele s bežičnim LAN-om>

→ Reference Manual "Wireless LAN"

### J: Tvrdi disk

### K: Baterijski modul

→ Reference Manual "Battery Power"

### L: Stražnja kamera

<Samo za modele sa stražnjom kamerom>

→ Reference Manual "Camera"

### M: Utor za RAM modul

→ Reference Manual "RAM Module"

### N: Priključak za vanjsku antenu

### O: Priključak sabirnice za proširenje

→ Reference Manual "Cradle"

### P: Otvor za ventilaciju (ulaz)

## Desna strana

Svi dolje prikazani dijelovi (F) su neobvezni.

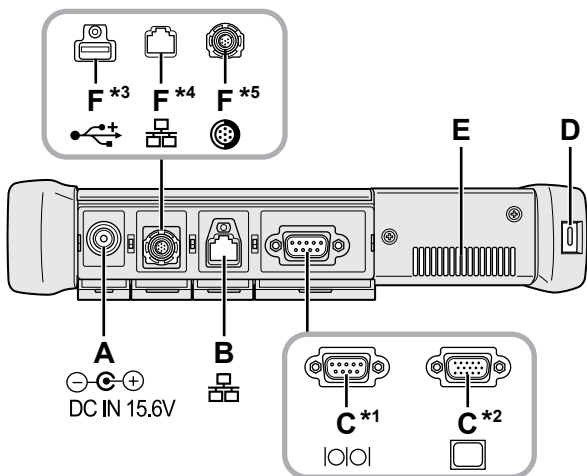

### A: DC-IN utičnica

### B: LAN priključak

→ *Reference Manual* "LAN"

### C: Serijski priključak<sup>\*1</sup> / VGA priključak<sup>\*2</sup>

<sup>\*1</sup> <Samo za modele sa serijskim priključkom>

<sup>\*2</sup> <Samo za modele s VGA priključkom>

→ *Reference Manual* "External Display"

### D: Sigurnosna bravica

Može se spojiti Kensington uže.

Više pojedinosti potražite u priručniku koji ste dobili s uжетom.

### E: Otvor za ventilaciju (izlaz)

### F: 4. USB (USB2.0) priključak<sup>\*3</sup> / 2. LAN priključak<sup>\*4</sup> / ozubljeni USB2.0 priključak<sup>\*5</sup>

<sup>\*3</sup> <Samo za modele s 4. USB (USB2.0) priključkom>

→ *Reference Manual* "USB Devices"

<sup>\*4</sup> <Samo za modele s 2. LAN-om>

→ *Reference Manual* "LAN"

<sup>\*5</sup> <Samo za modele s ozubljenim USB2.0 priključkom>

→ *Reference Manual* "USB Devices"

### G: Prekidač za bežični rad

→ *Reference Manual* "Disabling / Enabling Wireless Communication"

### H: Utor za ExpressCard

→ *Reference Manual* "PC Card / ExpressCard"

### I: Utor za SD memorijsku karticu

SD memorijske kartice držite dalje od beba i male djece.

→ *Reference Manual* "SD Memory Card"

### J: USB 3.0 priključak

→ *Reference Manual* "USB Devices"

## Lijeva strana

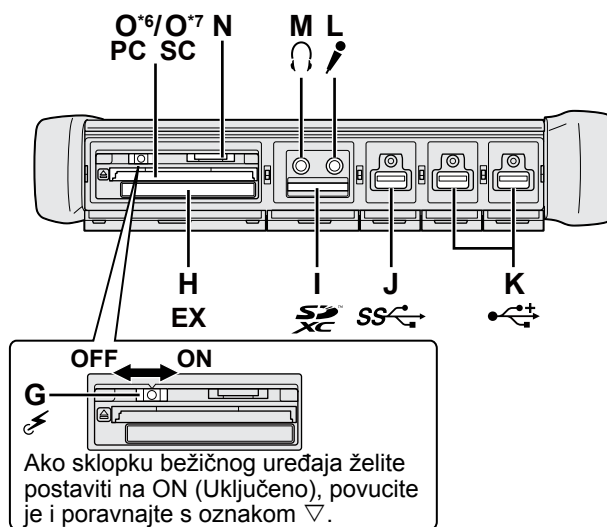

### K: USB2.0 priključci

→ *Reference Manual* "USB Devices"

### L: Priključak za mikrofonski

Može se koristiti kondenzatorski mikrofonski. Ako se koristi druga vrsta mikrofona, audio ulaz neće biti moguć ili može doći do neispravnosti.

### M: Priključak za slušalice

Možete priključiti slušalice ili zvučnike s pojačalom. Kad su oni spojeni, zvuk se iz unutarnjih zvučnika ne čuje.

### N: Utor za SIM karticu

<Samo za modele s bežičnim WAN-om>

UMetnite SIM karticu u utor za SIM karticu s kontaktima okrenutima prema dolje i s odrezanim uglom okrenutim prema naprijed.

→ *Reference Manual* "Wireless WAN"

### OPREZ

● Ovaj utor prihvaća SIM kartice (15 mm x 25 mm).

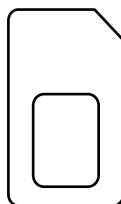

### O: Utor za PC karticu<sup>\*6</sup> / Utor za Smart karticu<sup>\*7</sup>

<sup>\*6</sup> <Samo za modele s utorom za PC karticu>

→ *Reference Manual* "PC Card / ExpressCard"

<sup>\*7</sup> <Samo za modele s utorom za Smart karticu>

→ *Reference Manual* "Smart Card"

# Opis dijelova

- Ovo računalo sadrži magnet i magnetske proizvode na mjestima koja su zaokružena na desnoj slici. Nemojte ostavljati metalne predmete ili magnetske medije u dodiru s tim područjima.

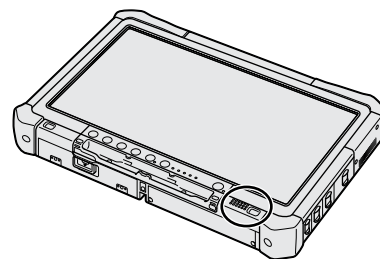

## ■ Postavljanje pisaljke na računalo <Samo za modele s uzicom>

Lančić onemogućuje slučajno ispadanje pisaljke (u kompletu).

Pisaljku prikvačite na računalo uz pomoć lančića kako je ne biste izgubili.

Rupe (A) služe za postavljanje pisaljke.

- ① Provucite jednu od petlji kroz rupu.
- ② Provucite drugu petlju na lančiću kroz prvu.
- ③ Provucite drugu petlju kroz rupu (A).
- ④ Provucite pisaljku kroz drugu petlju.

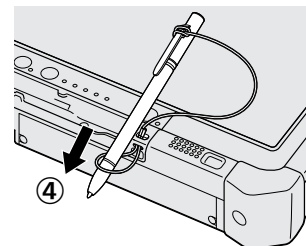
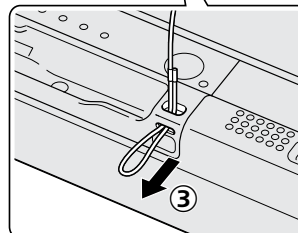
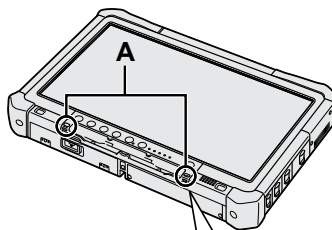
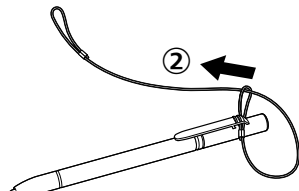
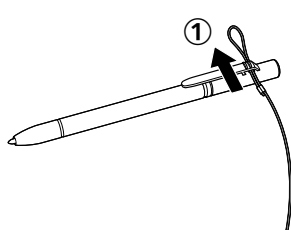

# Prvo uključivanje

## ■ Priprema

- ① Provjerite i identificirajte isporučeni pribor.  
Ako ne nađete opisani pribor, kontaktirajte tehniku podršku Panasonic.

- AC adapter . . . . . 1
- AC kabel . . . . . 1
- Baterijski modul . . . . . 1

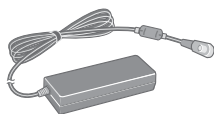

Br. modela: CF-AA5713A

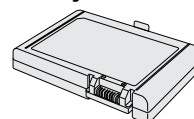

Br. modela: CF-VZSU73U/CF-VZSU73SP

- Meka krpa . . . . . 1
- Pisaljka . . . . . 1
- Lančić . . . . . 1

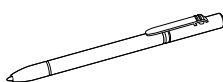
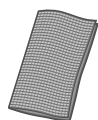

Neki modeli mogu se isporučiti s pisaljkom drukčijom od gornje.

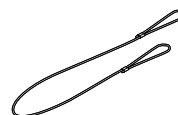

Neki modeli možda neće biti isporučeni s uzicom ili opremljeni uzicom koja se razlikuje od gore prikazane.

(→ Reference Manual "Screen Input Operation")

- Sigurnosne mjere opreza / Regulativne informacije . . . . . 1
- Ovisno o modelu, isporučit će se sljedeće stavke.  
UPUTE ZA RUKOVANJE (CD-ROM) . . . . . 1

- ② Pročitajte OGRANIČENI SPORAZUM O LICENCI ZA KORIŠTENJE prije nego slomite pečat na pakiranju računala (→ str. 25).

## ■ Ulaganje baterijskog modula

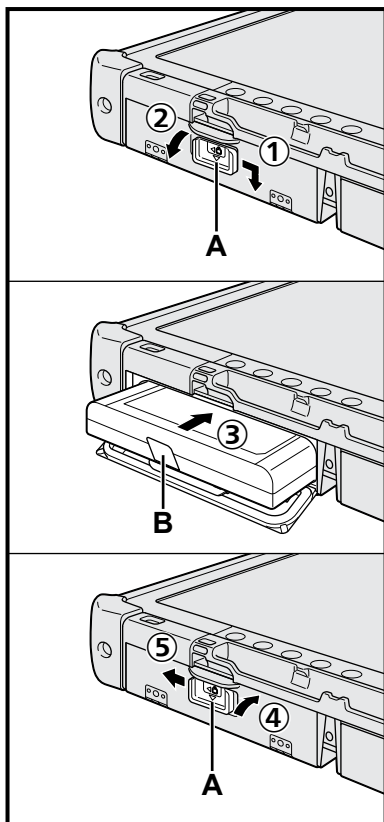

- ① Povucite zasun za oslobađanje (A) u smjeru strelice.
- ② Otvorite poklopac.
- ③ Uložite baterijski modul tako da čvrsto sjedne u priključak.
- ④ Zatvorite poklopac tako da klikne na mjesto.
- ⑤ Povucite zasun za oslobađanje (A) u smjeru strelice.

### ■ Vađenje baterijskog modula

U gornjem koraku ③ povucite jezičak (B) baterijskog modula.

#### OPREZ

- Pobrinite se da zasun čvrsto zaglavite. U protivnom baterijski modul može ispaсти za vrijeme prenošenja računala.

#### NAPOMENA

- Zapamtite da računalo troši električnu energiju čak i kad je računalo isključeno. Ako je baterijski modul do kraja napunjen, baterija će se u potpunosti isprazniti u sljedećem vremenskom periodu:
  - Kad je napajanje isključeno: približno 9 tjedna
  - U mirovanju: približno 4 dana
  - U hibernaciji: približno 8 dana
- Kad DC utikač nije uključen u računalo, odvojite AC kabel iz zidne utičnice. Energija se troši ako je AC adapter utaknut u zidnu utičnicu.

# Prvo uključivanje

## 1 Ulaganje baterijskog modula (→ str. 7)

- Nemojte dirati priključke na baterijskom modulu i računalu. Ako to učinite, mogli biste zaprljati kontakte što bi moglo dovesti do neispravnosti u radu baterijskog modula i računala.
- Ne zaboravite staviti poklopac za korištenje.

## 2 Postavljanje pisaljke na računalo (→ str. 6)

## 3 Priključite računalo na električnu utičnicu i spojite vanjsku tipkovnicu i miš na USB priključke.

- ① Povucite zasun za oslobađanje u smjeru strelice.
- ② Otvorite poklopac.
- ③ Spojite AC adapter.  
Punjenje baterije započet će automatski.
- ④ Povucite zasun jednoga od tri USB priključka u smjeru strelice.
- ⑤ Otvorite poklopac.
- ⑥ Povucite zasun drugog USB priključka u smjeru strelice.
- ⑦ Otvorite poklopac.
- ⑧ Spojite vanjsku tipkovnicu i miš na USB priključke.

### OPREZ

- Nemojte odvajati AC adapter i nemojte uključivati sklopku bežičnog uređaja dok se ne završi postupak prvog uključivanja.
- Pri prvom korištenju računala ne spajajte nikakve vanjske uređaje (uključujući i kabel za žični LAN) osim baterijskog modula, AC adaptera, vanjske tipkovnice i miša.
- **Rukovanje AC adapterom**
  - Problemi kao što su nagli padovi napona mogu se javiti za vrijeme perioda grmljavine ili udara munje. Kao to može štetno djelovati na vaše računalo, jako se preporučuje upotreba besprekidnog izvora napajanja (UPS) osim ako radite samo na baterijskom napajanju.

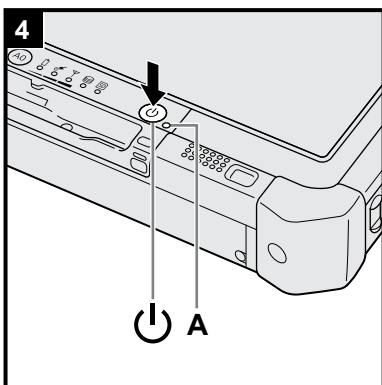
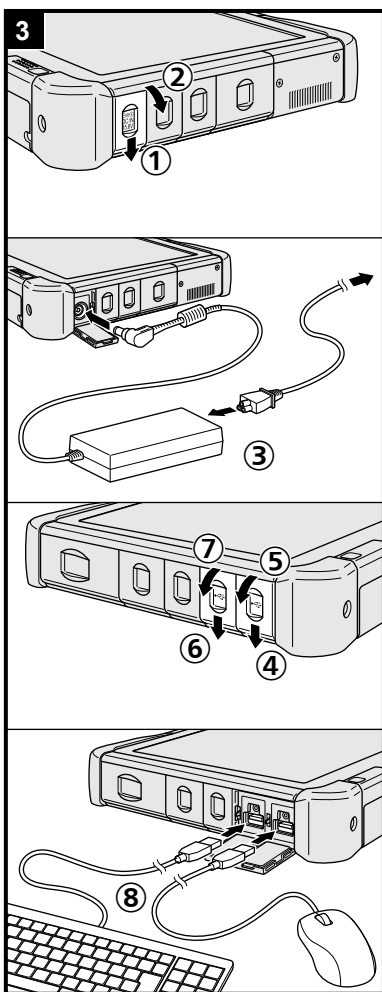

## 4 Uključite računalo.

- ① Provjerite je li bežična sklopka (→ str. 5) u položaju OFF (Isključeno).
- ② Pritisnite i držite pritisnutim gumb za uključivanje dok indikator napajanja (A) ne zasvijetli.

### OPREZ

- Nemojte pritiskati više šteta pritisnuti sklopku za napajanje.
- Računalo će se prisilno isključiti ako pritisnete i 4 sekunde ili duže držite pritisnutom sklopku za napajanje.
- Nikakve promjene u zadanim postavkama za Setup Utility ne smiju se provoditi dok se ne obaviti prvo pokretanje.

## Windows 7

### 5 Izaberite jezik i OS (32 bitni ili 64 bitni).

#### OPREZ

- Pažljivo odaberite jezik jer ga kasnije nećete moći promijeniti. Ako zadate pogrešan jezik, morat ćete reinstalirati Windows.

#### NAPOMENA

- Možete raditi s gumbima tableta. Slijedite upute koje se prikazuju na ekranu.
  - ① Izaberite jezik i OS (32bit ili 64bit) i zatim kliknite [OK].

Postavke jezika će se pokrenuti nakon klika na [OK] na potvrdom ekranu. Možete se vratiti na ekran "Select Language" klikom na [Cancel].  
Podešavanje jezika i OS bit će gotovo za oko 15 minuta.
  - ② Kad prikaže ekran za prekid, kliknite [OK] za isključivanje računala.

### 6 Priprema Windowsa.

#### Windows 8.1

Odaberite jezik i dodirnite [Dalje].

#### Windows 7

Uključite računalo.

Slijedite upute na ekranu.

- Računalo će se više puta iznova pokrenuti. Ne dirajte dodirni ekran, vanjsku tipkovnicu ili vanjski miš te pričekajte dok se  indikator pogona ne isključi.
- Nakon uključivanja računala, zaslon će neko vrijeme ostati crn ili nepromijenjen. Ovo nije znak neispravnosti. Pričekajte trenutak da se pojavi ekran za pripremu sustava Windows.
- Za vrijeme pripreme sustava Windows, koristite dodirni ekran, vanjski miš, vanjsku tipkovnicu i klik za pomicanje kursora te za klik neke stavke.
- Priprema sustava Windows traje otprilike **Windows 8.1** 5 / **Windows 7** 20 minuta.

Uvijek idite na sljedeći korak, potvrđujući svaku poruku na zaslonu.
- Bežičnu mrežu možete podesiti kad završite s pripremom i instalacijom sustava Windows.

**Windows 8.1** Ako se prikaže "Spojite se s mrežom", odaberite "Preskoči ovaj korak".

**Windows 7** Ekran "Pridruživanje bežičnoj mreži" neće se moći pojaviti.

- **Windows 8.1** Provjerite vremensku zonu, datum i vrijeme.

#### OPREZ

- Pričekajte da se isključi  indikator pogona.
- Nakon postavljanja sustava Windows možete promijeniti korisničko ime, lozinku, sliku i postavke sigurnosti.
- Koristite standardne znakove za naziv računala: brojevi 0 do 9, velika i mala slova A do Z i crtica (-). Ako se pojavi poruka "Naziv računala nije valjan", provjerite da nisu upisani znakovi različiti od gore navedenih. Ako poruka o grešci i dalje ostane na zaslonu, podesite način unosa s tipki na engleski ("EN") i upišite znakove.
- Nemojte koristiti sljedeće riječi za korisničko ime: CON, PRN, AUX, CLOCK\$, NUL, COM1 do COM9, LPT1 do LPT9, @, &, razmak. Točnije, ako izradite korisničko ime (naziv računala) koje sadrži znak "@", tražit će se unos lozinke na ekranu za prijavu, čak i ako niste zadali lozinku. Ako pokušate registraciju za **Windows 8.1** registrirati / **Windows 7** prijavu bez upisivanja lozinke, možda će se na ekranu prikazati "Korisničko ime ili lozinka nisu točni" i nećete se moći **Windows 8.1** registrirati / **Windows 7** prijaviti u sustav Windows (→ str. 22).

- Pozadina za prvu prijavu već je postavljena na "6 Priprema Windowsa.". Kad koristite računalo na suncu, ekran će postati lako vidljiv promjenom pozadine na bijelu pozadinu.
  - ① Dugo dodirnite na radnu površinu i dodirnite [Prilagodi] - [Pozadina radne površine].
  - ② Odaberite [Pune boje] u [Mjesto slike].
  - ③ Odaberite bijelu podlogu i dodirnite [Spremi promjene].

## 7 Izrada diska za oporavak.

Disk za oporavak omogućuje instaliranje operativnog sustava i njegovo obnavljanje s tvornički zadanim postavkama u slučaju da je potreban oporavak oštećene particije tvrdog diska. Preporučujemo da napravite disk za oporavak prije upotrebe računala.

Pogledajte →  *Reference Manual* "Recovery Disc Creation Utility" u vezi izrade diska.

### NAPOMENA

#### ● PC Information Viewer

Ovo računalo povremeni bilježi podatke o upravljanju tvrdim diskom, itd. Maksimalni prostor za podatke svakog sloga iznosi 1024 bajta. Ovi podaci se koriste samo za slučaj procjene uzroka u slučaju da se tvrdi disk isključi iz bilo kojeg razloga. Oni se nikada ne šalju izvan sustava preko mreže niti se koriste ni za kakvu drugu svrhu osim za svrhu koja je gore opisana.

Ako želite deaktivirati funkciju, dodajte kvačicu za [Onemoguću funkciju automatskog spremanja povijesti upravljanja s podacima] u [Stanje tvrdog diska] u PC Information Viewer i dodirnite [U redu]. Zatim pratite upute na ekranu. (→  *Reference Manual* "Checking the Computer's Usage Status")

#### ● **Windows 8.1**

U zadanim postavkama ikona prečaca za korejski jezik nalazi se na ekranu radne površine. Ako vam nije potrebna, ikonu možete izbrisati.

#### ● **Windows 7**

Ako je particija za oporavak izbrisana, nećete moći izraditi Recovery Disc(ove).

### ■ Prije upotrebe bežične veze

① Prebacite preklopu bežičnog uređaja na ON (uključeno).

#### ● **Windows 8.1**

- ② Prikažite "Gumbići" i dodirnite  - [Promjena postavki PC-ja] - [Mreža] - [Način rada u zrakoplovu]. Postavite [Način rada u zrakoplovu] na [Isključeno] i zatim postavite [Wi-Fi] na [Uključeno] (za bežični LAN). postavite [Mobilna širokopojasna mreža] na [Uključeno] (za bežični WAN). postavite [GPS] na [Uključeno] (za bežični WAN). postavite [Bluetooth] na [Uključeno] (za Bluetooth).

### ■ Promjena strukture particija

Možete smanjiti dio postojeće particije radi kreiranja nedodijeljenog prostora na disku na kojemu je moguće kreirati novu particiju. U zadanim postavkama možete koristiti jednu particiju.

#### ① **Windows 8.1**

1. Brzo povucite od sredine početnog zaslona prema gornjem dijelu i zatim u "Sustav Windows" dugo dodirnite [Ovaj PC].
2. Dodirnite [Upravljaj] na traci s aplikacijama.

#### ● **Windows 7**

Dodirnite  (Start) i dugo dodirnite [Računalo], a zatim dodirnite [Upravljaj].

- Standardni korisnik mora unijeti lozinku administratora.

- ② Dodirnite [Upravljanje diskovima].
- ③ Dugo dodirnite particiju sustava Windows ("c" disk u zadanim postavkama) i zatim dodirnite [Stisni jedinicu].
  - Veličina particije ovisi o podacima računala.
- ④ Unesite veličinu u [Unesite veličinu prostora za smanjenje u MB] i dodirnite [Smanji].
  - Nije moguć unos većeg broja od prikazane veličine.
  - Ako želite odabrati [Reinstall to the OS related partitions] pri instaliranju operativnog sustava (→ str. 16), 70 GB će biti potrebno za [Ukupna veličina u MB nakon smanjenja].
- ⑤ Dugo dodirnite [Nedodijeljer] (smanjeni prostor u koraku ④) i zatim dodirnite [Nova jednostavna jedinica].
- ⑥ Slijedite upute na zaslonu za unos postavki i dodirnite [Završi].

Pričekajte da se dovrši formatiranje.

## NAPOMENA

- Možete izraditi dodatnu particiju koristeći preostali nedodijeljeni prostor ili novi nedodijeljeni prostor.
- Ako želite izbrisati particiju, dugo dodirnite željenu particiju i dodirnite [Izbriši jedinicu] u koraku ③.

### ■ **Windows 8.1** Odabir jezika

Ako želite odabrati jezik koji je različit od jezika koji ste odabrali pri prvoj instalaciji, slijedite sljedeći postupak.

- ① Brzo povucite od sredine ekrana prema gornjem dijelu i zatim u "Sustav Windows" dodirnite [Upravljačka ploča].
- ② Dodirnite [Sat, jezik i regija] - [Jezik] - [Dodavanje jezika].
- ③ Odaberite jezik i zatim dodirnite [Dodaj].  
Ovisno o regiji, moći ćete odabrati dva ili više jezika. Dodirnite [Otvori] i zatim odaberite željeni jezik i zatim dodirnite [Dodaj].
- ④ Dodirnite [Mogućnosti] za jezik koji želite koristiti.
- ⑤ Dodirnite [Postavi za primarni jezik].
- ⑥ Dodirnite [Odjavi se odjavi].
- ⑦ Prijavite se na Windows.

# Uključivanje/isključivanje

## Uključivanje

Pritisnite i držite pritisnutom  (→ str. 4) sklopke za napajanje sve dok  (→ str. 4) indikatora napajanja ne zasvijetli.

### NAPOMENA

- Nemojte pritiskati više šuta pritisnuti sklopku za napajanje.
- Računalo će se forsirano isključiti ako sklopku za napajanje pritisnete i držite pritisnutom četiri sekunde ili duže.
- Kada isključite računalo, pričekajte deset sekundi ili duže prije ponovnog uključivanja.
- Sljedeću radnju nemojte provoditi sve dok se indikator tvrdog diska  ne isključi.
  - Spajanje i odvajanje AC adaptera
  - Pritiskanje sklopke za napajanje
  - Dodirivanje gumba tableta, ekrana ili vanjskog miša
  - Uključivanje/isključivanje sklopke bežične mreže

## Isključivanje

① Isključite računalo.

### Windows 8.1

1. Prikažite "Gumbiči" i dodirnite ikonu .
2. Dodirnite [Napajanje] - [Isključi računalo].

### Windows 7

Dodirnite  (Start) - [Isključi računalo].

### NAPOMENA

- **Windows 8.1**

Za potpuno isključivanje računala postupite na sljedeći način.

  - ① Prikažite "Gumbiči" i dodirnite  - [Promjena postavki PC-ja] - [Ažuriranje i oporavak] - [Oporavak].
  - ② Dodirnite [Odmah ponovno pokreni] u "Napredno pokretanje".
  - ③ Dodirnite [Isključite PC].

## Mjere opreza prilikom pokretanja/isključivanja računala

- Nemojte raditi sljedeće
  - Spajanje i odvajanje AC adaptera
  - Pritiskanje sklopke za napajanje
  - Dodirivanje gumba tableta, ekrana ili vanjskog miša
  - Uključivanje/isključivanje sklopke bežične mreže

### NAPOMENA

- S ciljem očuvanja energije, sljedeće metode štednje energije bile su postavljene u vrijeme kupnje računala.
    - Ekran će se automatski isključiti nakon:
      - neaktivnosti od 10 minuta (kada je AC adapter spojen)
      - neaktivnosti od 5 minuta (pri radu s baterijskim napajanjem)
    - Računalo će automatski ući u stanje mirovanja<sup>\*1</sup> nakon:
      - neaktivnosti od 20 minuta (kada je AC adapter spojen)
      - neaktivnosti od 15 minuta (pri radu s baterijskim napajanjem)
- <sup>\*1</sup> Pogledajte  *Reference Manual* "Sleep or Hibernation Functions" radi vraćanja iz stanja mirovanja.

# Rukovanje i održavanje

## Radno okruženje

- Stavite računalo na ravnu i stabilnu površinu koja nije izložena udarcima, vibracijama i opasnosti od pada. Računalo nemojte postavljati u uspravni položaj ili ga preokretati. Ako se računalo izloži krajnje jakim udarcima, možda će se oštetiti.
  - Temperatura: Upotreba: -10 °C do 50 °C (IEC60068-2-1, 2)<sup>1</sup>  
Čuvanje: -20 °C do 60 °C
  - Vlaga: Upotreba: 30 % do 80 % RV (bez kondenzacije)  
Čuvanje: 30 % do 90 % RV (bez kondenzacije)
- Čak i gore navedenim rasponima temperature/vlažnosti, dugotrajni rad u ekstremnim okruženjima, uz pušenje u blizini ili pri radu na mjestima na kojima se koristi ulje ili gdje ima puno prašine dovest će do slabljenja svojstava proizvoda i skraćenja njegovog radnog vijeka.
- <sup>1</sup> Ne izlažite površinu kože ovom proizvodu kada se on koristi u hladnom ili vrućem okruženju. (→ "Sigurnosne mjere opreza / Regulativne informacije")  
Ako je računalo mokro na temperaturama od 0 °C ili nižima, moguća su oštećenja od smrzavanja. Pobrinite se da na takvim temperaturama osušite računalo.
- Ne stavljajte računalo na sljedeća područja, u protivnom može doći do njegova oštećenja.
    - U blizini elektroničke opreme. Može doći do izobličenja slike ili šumova.
    - Na krajnje visokim ili niskim temperaturama.
  - Budući da računalo može za vrijeme rada postati vruće, držite ga dalje od stvari koje su osjetljive na toplinu.

## Mjere opreza pri rukovanju

Ovo računalo predviđeno je za smanjivanje učinka udaraca na dijelove poput LCD-a i tvrdog diska, no nema nikakvih jamstava od problema koji mogu nastati zbog udaraca. Jako pazite kada rukujete računalom.

- Kad prenosite računalo:
  - Isključite računalo.
  - Uklonite sve vanjske uređaje, kabele, ExpressCard i ostale predmete koji strše.
  - Ne bacajte računalo i ne udarajte njime u krute predmete.
  - Ne hvatajte za dijelove zaslona.
- Kad se nalazite u zrakoplovu, uzmite računalo sa sobom i nikad ga ne ostavljajte u velikoj prtljazi. Kad računalo koristite u zrakoplovu, slijedite upute avioprijevoznika.
- Kad sa sobom nosite rezervnu bateriju, stavite je u plastičnu vrećicu kako biste joj zaštitili priključke.
- Za dodirivanje ekrana koristite samo dobivenu pisaljku. Ne stavljajte nikakve predmete na njegovu površinu i ne pritišćite oštrim i šiljatim predmetima koji mogu ostaviti trag (npr. noktima, olovkama i zašiljenim perima).
- Nemojte koristiti dodirni ekran kad na ekranu ima prašine ili prljavštine (npr. ulja). U protivnom strane tvari na površini ekrana mogu onemogućiti i ometati rad pisaljke.
- Pisaljku koristite samo za dodirivanje ekrana. Upotreba za bilo koju drugu svrhu može dovesti do oštećenja i ogrebotina na ekranu.

### ■ Za vrijeme upotrebe vanjskih uređaja

Slijedite ove upute i Reference Manual kako biste izbjegli bilo kakva oštećenja na uređajima. Pažljivo pročitajte priručnik s uputama za periferne uređaje.

- Koristite periferne uređaje koji odgovaraju tehničkim podacima uređaja.
- Spojite ih na priključke u ispravnom smjeru.
- Ako se teško umeću, nemojte pokušavati silom već provjerite usmjerenje priključka, smjer, centriranost kontakata itd.
- Ako su priloženi vijci, čvrsto ih stegnite.
- Uklonite kabele kad prenosite računalo. Nemojte silom povlačiti kabele.

### ■ Zaštita računala od neovlaštene upotrebe putem bežičnog LAN/Bluetooth/bežičnog WAN

<Samo za modele sa značajkama LAN/Bluetooth/bežični WAN>

- Prije korištenja LAN/Bluetooth/bežičnog WAN, upišite odgovarajuće sigurnosne postavke poput šifriranja podataka.

### ■ Ponovna kalibracija baterije

<Prilikom izvođenja postupka "Ponovna kalibracija baterije" nakon isključivanja sustava Windows>

- Potpuno napunjena: Približno 2,0 sati (način rada na normalnoj temperaturi)  
Približno 3,5 sati (način rada na visokoj temperaturi)
- Potpuna ispražnjenost: Približno 3,0 do 4,5 sati (način rada na normalnoj temperaturi)  
Približno 2,0 do 4,0 sati (način rada na visokoj temperaturi)

Prilikom izvođenja postupka "Ponovna kalibracija baterije" bez isključivanja sustava Windows, punjenje/praznjenje moglo bi potrajati duže nego inače.

# Rukovanje i održavanje

## ■ PC-Diagnostic Utility

Kad pokrenete PC-Diagnostic Utility bez priključivanja vanjske tipkovnice i vanjskog miša, ugasite računalo pritiskanjem i držanjem sklopke napajanja. Zatim priključite vanjski miš i tipkovnicu na računalo i pokrenite iznova PC-Diagnostic Utility.

## Održavanje

### Čišćenje LCD ploče

Koristite meku krpu koju ste dobili s računalom. (Više pojedinosti potražite u "Suggestions About Cleaning the LCD Surface". →  *Reference Manual* "Screen Input Operation")

### Čišćenje površina koje nisu LCD ploča

Obrišite je mekom i suhom krpom kao što je gaza. Kad koristite deterdžent, umočite meku krpu u razblaženi deterdžent i temeljito je ocijedite.

### OPREZ

- Nemojte koristiti benzin, razrjeđivač ili utrljavati alkohol jer to može štetno djelovati na površinu i dovesti do gubitka boje, itd. Nemojte koristiti trgovačka sredstva za čišćenje koja se koriste u kućanstvu jer njihove komponente mogu oštetiti površinu.
- Ne nanosite vodu ili deterdžent izravno na računalo jer može doći do prodora tekućine u unutrašnjost računala i dovesti do neispravnosti i oštećenja.

# Instaliranje softvera

Instaliranjem softvera računalo će se vratiti u zadano stanje. Kad instalirate softver, podaci na tvrdom disku se brišu. Arhivirajte važne podatke na drugi medij ili na vanjski tvrdi disk prije instalacije.

## OPREZ

- Ako je particija za oporavak izbrisana, nećete moći izvesti oporavak tvrdog diska (izbrisive memorije). Ako želite provjeriti Particiju za oporavak, provedite sljedeći postupak.
  - ① **Windows 8.1**
    1. Brzo povucite od sredine početnog zaslona prema gornjem dijelu i zatim u “Sustav Windows” dugo dodirnite [Ovaj PC].
    2. Dodirnite [Upravljaj] na traci s aplikacijama.
  - ② **Windows 7**

Dodirnite  (Start) i dugo dodirnite [Računalo], a zatim dodirnite [Upravljaj].

    - Standardni korisnik mora unijeti lozinku administratora.
  - ③ Dodirnite [Upravljanje diskovima].

## ■ Ukloni sve i ponovno instaliraj sustav Windows

### Priprema

- Spojite vanjsku tipkovnicu i miš.
- Uklonite sve vanjske uređaje.
- Priključite AC adapter i nemojte ga odvajati dok instalacija ne bude gotova.

### Windows 8.1

## 1 Provedite “Uklanjanje svega i ponovna instalacija sustava Windows”.

- ① Prikažite “Gumbići” i dodirnite  - [Promjena postavki PC-ja] - [Ažuriranje i oporavak] - [Oporavak].
- ② Dodirnite [Početak rada] u “Uklanjanje svega i ponovna instalacija sustava Windows”.
- ③ Dodirnite [Dalje].
- ④ Odaberite mogućnost.
  - Samo ukloni moje datoteke  
Izvođa se ponovna instalacija sustava Windows za nekoliko trenutaka (traje približno 20 minuta).
  - Očisti cijeli disk  
Čišćenjem cijelog diska, izbrisane datoteke ne mogu se oporaviti na lak način i razina sigurnosti će biti povećana. Vrijeme postupka bit će duže (približno 140 minuta).  
Slijedite upute na ekranu.  
Po dovršetku ponovne instalacije, računalo će se ponovno pokrenuti.
- Nemojte prekidati postupak instalacije isključivanjem računala ili izvođenjem drugih radnji.  
U protivnom instalacija može postati nedostupnom jer se sustav Windows neće moći pokrenuti ili bi se podaci mogli oštetiti.

## 2 Provedite “Prvo pokretanje”, počevši s korakom 6, “Instalacija sustava Windows” (→ str. 9).

### NAPOMENA

- Datum, vrijeme i vremenska zona možda neće biti točni. Ne zaboravite ih točno podesiti.

## 3 Provedite ažuriranje sustava Windows (Windows Update).

## 4 <Samo za modele s TPM> obrišite TPM.

- ① Brzo povucite od sredine početnog zaslona prema gornjem dijelu.
- ② Dodirnite [Pokreni] u “Sustav Windows”, upišite [tpm.msc] i dodirnite [U redu].
- ③ Dodirnite [Clear TPM...] u “Akcije” ne desnoj strani zaslona “TPM Manager on Local Computer”.
- ④ Dodirnite [Restart] na zaslonu “Manage the TPM security hardware”.  
Računalo će se pokrenuti iznova.
- ⑤ Kada se prikaže “TPM configuration change was requested to ...”, pritisnite **F12**.
- ⑥ Dodirnite pločicu Radna površina i kada se pojavi “TPM is ready”, dodirnite [Close].

# Instaliranje softvera

## ■ Oporavak tvrdog diska (izbrisive memorije)

Sustav koji je bio instaliran prilikom kupnje možete ponovno instalirati (Windows 8.1 ili Windows 7).

### OPREZ

- Ako je particija za oporavak izbrisana, nećete moći izvesti oporavak tvrdog diska (izbrisive memorije).

### Priprema

- Spojite vanjsku tipkovnicu i miš.
- Uklonite sve vanjske uređaje.
- Prikjučite AC adapter i nemojte ga odvajati dok instalacija ne bude gotova.

**Windows 8.1** Ako ponovna instalacija uz pomoć postupka gore opisanog u "Uklanjanje svega i ponovna instalacija sustava Windows" ne uspije, držite se postupka uz nastavku.

## 1 Pokrenite Setup Utility.

### Windows 8.1

- ① Prikažite "Gumbići" i dodirnite  - [Promjena postavki PC-ja] - [Ažuriranje i oporavak] - [Oporavak].
- ② Dodirnite [Odmah ponovno pokreni] u "Napredno pokretanje".
- ③ Dodirnite [Otklanjanje poteškoća] - [Dodatne mogućnosti] - [Postavke UEFI firmvera] - [Ponovno pokreni].

### Windows 7

Uključite računalo i dodirnite [Click here for Setup] što se pojavljuje u gornjem lijevom kutu zaslona za vrijeme prikazivanja ekrana za pokretanje [Panasonic].

- Ako se ne prikaže [Panasonic] ekran za pokretanje kada se računalo pokrene, pritisnite više puta  dok se ne pojavi ekran Setup Utility.
- Ako je potrebna lozinka, upišite lozinku nadzornika.

## 2 Zapišite sav sadržaj u Setup Utility i dvaput dodirnite [Load Default Values].

Na potvrđnu poruku izaberite [Yes] i pritisnite **Enter**.

## 3 Provjerite postavke [UEFI Boot] u Setup Utility.

[UEFI Boot] mora biti podešeno na sljedeći način.

Kada se koristi Windows 8.1 : [Enabled]

Kada se koristi Windows 7 : [Disabled]

## 4 Dodirnite [Exit] i dvaput dodirnite [Save Values and Reboot].

Na potvrđnu poruku izaberite [Yes] i pritisnite **Enter**.

Računalo će se pokrenuti iznova.

## 5 Dodirnite gornji lijevi kut ekrana dok se prikazuje ekran za pokretanje [Panasonic].

Pokreće se Setup Utility.

- Ako je potrebna lozinka, upišite lozinku nadzornika.

## 6 Dodirnite [Exit] dvaput dodirnite [Recovery Partition].

### 7 Windows 8.1

Kliknite [Next] i kliknite [YES].

### Windows 7

Kliknite [Reinstall Windows] i kliknite [Next].

## 8 Na ekranu Licencni ugovor kliknite [Yes, I agree to the provisions above and wish to continue!] i kliknite [Next].

## 9 Kliknite [Next].

Ako se mogućnost prikazuje, odaberite postavku i kliknite [Next].

- [Reinstall Windows to the System Disk to factory default.]  
Izaberite ovu opciju kada želite instalirati Windows na tvornički zadano stanje. Nakon instalacije moći ćete izraditi novu particiju. Upute o izradi novih particija potražite u odjeljku "Promjena strukture particije" (→ str. 10).

- [Reinstall to the OS related partitions.]<sup>1</sup>  
Odaberite ovu mogućnost kada je tvrdi disk već podijeljen na nekoliko particija i vi želite zadržati strukturu particija. Upute o izradi novih particija potražite u odjeljku "Promjena strukture particije" (→ str. 10).

<sup>1</sup> Ovo se neće pojaviti ako nije moguća instalacija sustava Windows na particiju za oporavak i prostor koji koristi sustav Windows.

## 10 Windows 7 Na potvrđnu poruku kliknite [YES].

- 11** **Windows 7**  
**<Za model s lokaliziranim operativnim sustavom>**  
**Odaberite operativni sustav (32-bitni ili 64-bitni) i kliknite [OK].**  
 Na potvrđnu poruku kliknite [OK].  
 Ako želite odustati od postupka oporavka, kliknite [CANCEL] i kliknite oznaku  koja se pojavljuje u gornjem desnom kutu ekrana.
- 12** **Na potvrđnu poruku kliknite [YES].**  
 Instalacija će početi sukladno uputama na zaslonu. (Trajat će približno 20 minuta.)
- Nemojte prekidati postupak instalacije isključivanjem računala ili izvođenjem drugih radnji.  
 U protivnom instalacija može postati nedostupnom jer se sustav Windows neće moći pokrenuti ili bi se podaci mogli oštetiti.
- 13** **Kada se prikaže ekran za završetak postupka, kliknite [OK] radi isključivanja računala.**
- 14** **Uključite računalo.**
- Ako je potrebna lozinka, upišite lozinku nadzornika.
- 15** **Provedite “Prvo pokretanje”, počevši s korakom 6, “Instalacija sustava Windows” (→ str. 9).**
- 
- NAPOMENA**
- **Windows 8.1** Datum, vrijeme i vremenska zona možda neće biti točni. Ne zaboravite ih točno podesiti.
- 
- 16** **Pokrenite Setup Utility i promijenite postavke prema potrebi.**
- 17** **Provedite ažuriranje sustava Windows (Windows Update).**
- 18** **Windows 8.1 <Samo za model s TPM> obrišite TPM (→ str. 15).**

#### ■ Upotreba Recovery Disc

Upotrijebite Recovery Disc u sljedećim uvjetima.

- Zaboravili ste lozinku administratora.
- Instalacija nije dovršena. Particija za oporavak na tvrdom disku (pogonu s izbrisivom memorijom) možda je oštećena.
- Particija za oporavak je izbrisana.
- **Windows 7** <Samo za model za degradaciju na Windows 7>  
 Za promjenu sustava s Windows 7 na Windows 8.1 ili obrnuto.

#### NAPOMENA

- **Windows 7** Ako želite promijeniti sustav s 32-bitnog na 64-bitni ili obrnuto, za instaliranje sustava mora se koristiti particija za oporavak. Zbog toga particija za oporavak mora i dalje postojati na tvrdom disku kako bi se mogla obaviti ova operacija.

#### Priprema

- Pripremite sljedeće stvari:
  - Recovery Disc (→  *Reference Manual* “Recovery Disc Creation Utility”)
  - USB DVD pogon (dodatak) (pogledajte najnovije kataloge i druge izvore u vezi podataka o dostupnim proizvodima)
- Spojite vanjsku tipkovnicu i miš.
- Uklonite sve vanjske uređaje (osim USB DVD pogona).
- Priključite AC adapter i nemojte ga odvajati dok instalacija ne bude gotova.

#### 1 DVD pogon spojite na USB priključak.

#### 2 Pokrenite Setup Utility.

##### Windows 8.1

- ① Prikažite “Gumbići” i dodirnite  - [Promjena postavki PC-ja] - [Ažuriranje i oporavak] - [Oporavak].
- ② Dodirnite [Odmah ponovno pokreni] u “Napredno pokretanje”.
- ③ Dodirnite [Otklanjanje poteškoća] - [Dodatne mogućnosti] - [Postavke UEFI firmvera] - [Ponovno pokreni].

##### Windows 7

Uključite računalo i dodirnite [Click here for Setup] što se pojavljuje u gornjem lijevom kutu zaslona za vrijeme prikazivanja ekrana za pokretanje [Panasonic].

- Ako se ne prikaže [Panasonic] ekran za pokretanje kada se računalo pokrene, pritisnite više puta  dok se ne pojavi ekran Setup Utility.
- Ako je potrebna lozinka, upišite lozinku nadzornika.

# Instaliranje softvera

## 3 Zapišite sav sadržaj u Setup Utility te dodirnite [Exit] i zatim dvaput dodirnite [Load Default Values].

Na potvrđnu poruku izaberite [Yes] i pritisnite **Enter**.

## 4 Provjerite postavke [UEFI Boot] u Setup Utility.

[UEFI Boot] mora biti podešeno na sljedeći način.

Kada se koristi disk za oporavak Windows 8.1: [Enabled]

Kada se koristi disk za oporavak Windows 7: [Disabled]

## 5 Stavite Recovery Disc u DVD pogon.

## 6 Dodirnite [Exit] i dvaput dodirnite [Save Values and Reboot].

Na potvrđnu poruku izaberite [Yes] i pritisnite **Enter**.

Računalo će se pokrenuti iznova.

## 7 Dodirnite gornji lijevi kut ekrana dok se prikazuje ekran za pokretanje [Panasonic].

Pokreće se Setup Utility.

- Ako je potrebna lozinka, upišite lozinku nadzornika.

## 8 Dodirnite [Exit] i dvaput dodirnite DVD pogon u [Boot Override].

Računalo će se pokrenuti iznova.

## 9 Kliknite [Reinstall Windows] i kliknite [Next].

## 10 **Windows 8.1** Na potvrđnu poruku kliknite [YES].

## 11 Na ekranu Licencni ugovor kliknite [Yes, I agree to the provisions above and wish to continue!] i kliknite [Next].

## 12 **Windows 7**

### Kliknite [Next].

Ako se mogućnost prikazuje, odaberite postavku i kliknite [Next].

- [Reinstall with HDD recovery partition.]

Standardni način za oporavak.

Možete koristiti oporavak s particije za oporavak.

- [Reinstall without HDD recovery partition.]

Povećajte korisni prostor na tvrdom disku.

NE MOŽETE koristiti oporavak s particije za oporavak.

Kada se odabere ova mogućnost, više ne možete izrađivati Recovery Disc(s) nakon operacije oporavka.

### OPREZ

- Pažljivo odaberite gornju stavku jer je kasnije nećete moći promijeniti.

## 13 Kliknite [Next].

Ako se mogućnost prikazuje, odaberite postavku i kliknite [Next].

- [Reinstall Windows to the System Disk to factory default.]

Izaberite ovu opciju kada želite instalirati Windows na tvornički zadano stanje. Nakon instalacije moći ćete izraditi novu particiju. Upute o izradi novih particija potražite u odjeljku "Promjena strukture particije" (→ str. 10).

- [Reinstall to the OS related partitions.]<sup>2</sup>

Izaberite ovu opciju kada je tvrdi disk već podijeljen na više particija. Upute o izradi novih particija potražite u odjeljku "Promjena strukture particije" (→ str. 10).

Strukturu particija možete zadržati.

<sup>2</sup> Ovo se neće pojaviti ako nije odabrano [Reinstall without HDD recovery partition.] ili ako nije moguća instalacija sustava Windows na particiju za oporavak i prostor koji koristi sustav Windows.

## 14 Na potvrđnu poruku kliknite [YES].

## 15 **Windows 7**

### Odaberite jezik i vrstu sustava (32-bitni ili 64-bitni) i kliknite [OK].

Na potvrđnu poruku kliknite [OK].

Ako želite odustati od postupka oporavka, kliknite [CANCEL] i kliknite oznaku  koja se pojavljuje u gornjem desnom kutu ekrana.

### **Windows 8.1** / **Windows 7**

Instalacija će početi sukladno uputama na zaslonu. (Trajat će otprilike 30 - 45 minuta. Postupak može potrajati duže, ovisno o vrsti upotrijebljenog DVD pogona).

- Nemojte prekidati postupak instalacije, primjerice, isključivanjem računala.

U protivnom instalacija može postati nedostupnom jer se sustav Windows neće moći pokrenuti ili bi se podaci mogli oštetiti.

- 16 Kad se prikaže ekran za okončanje, izvadite Recovery Disc i DVD pogon i zatim kliknite [OK].

Slijedite upute na ekranu.

Kod nekih modela to može potrajati približno 40 minuta.

- 17 Provedite “Prvo pokretanje”, počevši s korakom 6, “Instalacija sustava Windows” (→ str. 9).

---

**NAPOMENA**

- **Windows 8.1** Datum, vrijeme i vremenska zona možda neće biti točni. Ne zaboravite ih točno podesiti.
- 

- 18 Pokrenite Setup Utility i promijenite postavke prema potrebi.

- 19 Provedite ažuriranje sustava Windows (Windows Update).

- 20 **Windows 8.1** <Samo za model s TPM> obrišite TPM (→ str. 15).





# Rješavanje problema (osnovno)

Slijedite donje upute kad se pojavi problem. Tu je također i napredni vodič za rješavanje problema u "Reference Manual". U vezi problema sa softverom pogledajte priručnik za rukovanje softverom. Ako problem potraje, obratite se Panasonicovoj tehničkoj podršci. Također možete provjeriti stanje računala u PC Information Viewer (→  Reference Manual "Checking the Computer's Usage Status").

## ■ Pokretanje



<p>Ne može se pokrenuti. Indikator napajanja ili indikator baterije ne svijetli.</p>	<ul style="list-style-type: none"> <li>● Spojite AC adapter.</li> <li>● Uložite potpuno napunjenu bateriju.</li> <li>● Uklonite baterijski modul i AC adapter, zatim ih opet spojite.</li> <li>● Čak i ako su AC adapter i baterijski modul ispravno priključeni, funkcija zaštite AC adaptera može raditi iako ne svijetli indikator rada baterije. Odspojite AC kabel, pričekajte tri ili više minuta pa ponovo priključite AC kabel.</li> <li>● Ako je uređaj spojen na USB priključak, odspojite ga ili postavite [USB Port] ili [Legacy USB Support] na [Disabled] na izborniku [Advanced] u Setup Utility.</li> <li>● Ako je uređaj spojen na utor za ExpressCard, odspojite ga ili postavite [ExpressCard Slot] na [Disabled] na izborniku [Advanced] u Setup Utility.</li> <li>● Provjerite postavke [UEFI Boot] u Setup Utility. [UEFI pokretanje] mora se postaviti na <b>Windows 8.1</b> [Enabled] / <b>Windows 7</b> [Disabled].</li> </ul>
<p>Napajanje će se uključiti, ali će se pojaviti "Warming up the system".</p>	<ul style="list-style-type: none"> <li>● Računalo se zagrijava prije pokretanja. Pričekajte da se računalo pokrene (trebat će mu oko 30 minuta). Ako se prikaže "Cannot warm up the system", računalo se nije uspjelo zagrijati i neće se pokrenuti. U tom slučaju isključite računalo, ostavite ga u okruženju s temperaturom od 5 °C ili višom temperaturom oko sat vremena i nakon toga opet uključite računalo.</li> </ul>
<p>Ne može se uključiti računalo. Računalo ne nastavlja s radom nakon mirovanja. (Indikator napajanja će treptati brzo i zeleno.)</p>	<ul style="list-style-type: none"> <li>● Ostavite ga u okruženju s temperaturom od 5 °C ili višom temperaturom oko sat vremena i nakon toga opet ga uključite.</li> </ul>
<p>Nakon dodavanja ili promjene RAM modula, napajanje se uključuje, ali na zaslonu se ništa ne prikazuje.</p>	<ul style="list-style-type: none"> <li>● Isključite računalo i izvadite RAM modul, zatim potvrdite odgovara li RAM modul podacima. Ako RAM modul odgovara podacima, ponovo ga ugradite.</li> </ul>
<p>Indikatoru napajanja treba neko vrijeme da se uključi.</p>	<ul style="list-style-type: none"> <li>● Ako gumb za uključivanje pritisnete odmah nakon ugrađivanja baterijskog modula u računalo i kada AC adapter nije priključen, indikatoru napajanja može trebati pet sekundi da zasvijetli i da se računalo uključi. To je zato jer računalo provjerava stanje baterije; to nije znak neispravnosti.</li> </ul>
<p>Zaboravili ste lozinku.</p>	<ul style="list-style-type: none"> <li>● Lozinka nadzornika / Korisnička lozinka: kontaktirajte Panasonicovu tehničku podršku.</li> <li>● Lozinka administratora:             <ul style="list-style-type: none"> <li>• Ako imate disk za ponovno postavljanje lozinke, moći ćete ponovno postaviti lozinku administratora. Stavite disk i upišite neispravnu lozinku, zatim slijedite ekranske upute i postavite novu lozinku.</li> <li>• Ako nemate disk za ponovno postavljanje lozinke, iznova instalirajte (→ str. 15) i postavite Windows i zatim postavite novu lozinku.</li> </ul> </li> </ul>
<p>"Remove disks or other media. Press any key to restart" ili slične poruke će se pojaviti.</p>	<ul style="list-style-type: none"> <li>● U pogonu se nalazi disketa ili USB modul na kojima nema podataka za pokretanje sustava. Izvadite disketu i USB memorijski modul, spojite vanjsku tipkovnicu i pritisnite bilo koju tipku.</li> <li>● Ako je uređaj spojen na USB priključak, odspojite ga ili postavite [USB Port] ili [Legacy USB Support] na [Disabled] na izborniku [Advanced] u Setup Utility.</li> <li>● Ako je uređaj spojen na utor za ExpressCard, odspojite ga ili postavite [ExpressCard Slot] na [Disabled] na izborniku [Advanced] u Setup Utility.</li> <li>● &lt;Samo za model s utorom za ExpressCard&gt; Ako problem ostane i nakon vađenja diska, možda se radi o kvaru tvrdog diska. Kontaktirajte Panasonicovu tehničku podršku.</li> </ul>
<p>Pokretanje Windowsa i rad su spori.</p>	<ul style="list-style-type: none"> <li>● Pokrenite Setup Utility (→  Reference Manual "Setup Utility") radi vraćanja postavki za Setup Utility (osim lozinke) na zadane vrijednosti. (Zapamtite da brzina procesora ovisi o aplikacijskom softveru, stoga postupak možda neće ubrzati radi sustava Windows.)</li> <li>● Ako ste instalirali rezidentni softver nakon kupovine, isključite ga.</li> </ul>

## ■ Pokretanje

Datum i vrijeme su netočni	<ul style="list-style-type: none"> <li>● Unesite ispravne postavke.               <ol style="list-style-type: none"> <li>① Otvorite Upravljačka ploča.                   <ul style="list-style-type: none"> <li><b>Windows 8.1</b> Brzo povucite od sredine ekrana prema gornjem dijelu i u “Sustav Windows” dodirnite [Upravljačka ploča].</li> <li><b>Windows 7</b> Dodirnite  (Start) - [Upravljačka ploča].</li> </ul> </li> <li>② Dodirnite [Sat, jezik i regija] - [Datum i vrijeme].</li> </ol> </li> <li>● Ako se problem zadrži, možda treba zamijeniti unutarnju bateriju sata. Kontaktirajte Panasonicovu tehničku podršku.</li> <li>● Kad je računalo spojeno na LAN, provjerite datum i vrijeme na poslužitelju.</li> <li>● Godina 2100 ili kasnije godine neće se moći prepoznati na ovom računalu.</li> </ul>
Pojavljuje se ekran s [Executing Battery Recalibration].	<ul style="list-style-type: none"> <li>● Ponovna kalibracija baterije bilo je otkazano prije isključivanja Windows sustava zadnji put. Ako želite pokrenuti Windows, isključite računalo sklopkom za napajanje i zatim ga opet uključite.</li> </ul>
[Enter Password] se ne pojavljuje nakon povratka iz režima mirovanja/hibernacija.	<ul style="list-style-type: none"> <li>● Izaberite [Enabled] u [Password On Resume] na izborniku [Security] Setup Utility (→  <i>Reference Manual</i> “Setup Utility”).</li> <li>● Lozinka za Windows može se koristiti umjesto lozinke zadane u Setup Utility.               <ol style="list-style-type: none"> <li>① Dodajte lozinku.                   <ul style="list-style-type: none"> <li><b>Windows 8.1</b> <ol style="list-style-type: none"> <li>1. Prikažite “Gumbići” i dodirnite  - [Promjena postavki PC-ja] - [Računi].</li> <li>2. Dodirnite [Mogućnosti prijave] i dodirnite [Dodaj] u “Lozinka”.</li> </ol> </li> <li><b>Windows 7</b> <ol style="list-style-type: none"> <li>1. Dodirnite  (Start) - [Upravljačka ploča].</li> <li>2. Dodirnite [Korisnički računi i obiteljska sigurnost] - [Dodavanje ili uklanjanje korisničkih računa].</li> </ol> </li> </ul> </li> <li>② Postavite sljedeće.                   <ul style="list-style-type: none"> <li><b>Windows 8.1</b> <ol style="list-style-type: none"> <li>1. Otvorite upravljačku ploču, dodirnite [Sustav i sigurnost] - [Mogućnosti upravljanja energijom] - [Traži lozinku prilikom buđenja].</li> <li>2. Dodajte kvačicu za [Obavezna lozinka].</li> </ol> </li> <li><b>Windows 7</b> <ol style="list-style-type: none"> <li>1. Dodirnite [Upravljačka ploča] - [Sustav i sigurnost] - [Mogućnosti upravljanja energijom] - [Traženje lozinke prilikom buđenja računala] i dodajte kvačicu za [Obavezna lozinka].</li> </ol> </li> </ul> </li> </ol> </li> </ul>
Nije moguće povezivanje.	<ul style="list-style-type: none"> <li>● Može se javiti greška kada računalo automatski uđe u stanje mirovanja ili hibernacije dok je aktivan čuvar ekrana. U tom slučaju isključite čuvar ekrana ili promijenite način rada čuvara ekrana.</li> </ul>

# Rješavanje problema (osnovno)

## ■ Pokretanje

<p>Ostali problemi pri pokretanju.</p>	<ul style="list-style-type: none"> <li>● Pokrenite Setup Utility (→  <i>Reference Manual</i> "Setup Utility") radi vraćanja postavki za Setup Utility (osim lozinke) na zadane vrijednosti.</li> <li>● Uklonite sve vanjske uređaje.</li> <li>● Provjerite da se nije pojavila greška diska.             <ol style="list-style-type: none"> <li>① Uklanjanje svih vanjskih uređaja uključujući vanjski zaslon.</li> <li>② <b>Windows 8.1</b> Brzo povucite od sredine početnog zaslona prema gornjem dijelu i zatim u "Sustav Windows" dugo dodirnite [Ovaj PC]. <b>Windows 7</b> Dodirnite  (Start) - [Računalo].</li> <li>③ <b>Windows 8.1</b> Dugo dodirnite [Windows (C:)] i zatim dodirnite [Svojstva]. <b>Windows 7</b> Dugo dodirnite [Lokalni disk (C:)] i zatim dodirnite [Svojstva].</li> <li>④ <b>Windows 8.1</b> Dodirnite [Alati] - [Potvjeri]. <b>Windows 7</b> Dodirnite [Alati] - [Potvjeri sada...].                 <ul style="list-style-type: none"> <li>• Standardni korisnik mora unijeti lozinku administratora.</li> </ul> </li> <li>⑤ Slijedite upute na ekranu.</li> </ol> </li> <li>● <b>Windows 7</b> Spojite vanjsku tipkovnicu na računalo i pokrenite Sigurni način rada te provjerite pojedinosti o grešci. Kada pri pokretanju [Panasonic] ekran za pokretanje iščezne<sup>*1</sup>, pritisnite i držite <b>F8</b> sve dok se ne prikaže Izbornik naprednih postavki Windows. Odaberite Siguran način rada pa pritisnite <b>Enter</b>.</li> </ul> <p><sup>*1</sup> Kada [Password on boot] je postavljeno na [Enabled] ili [Auto] u [Security] izborniku Setup Utility, [Enter Password] pojavljuje se kada [Panasonic] ekran za pokretanje ne iščezne. Čim upišete lozinku i pritisnete <b>Enter</b>, pritisnite i držite <b>F8</b>.</p>
--	--

## ■ Upisivanje lozinke

<p>Nije moguća prijava u sustav Windows. (Pojavljuje se poruka "Korisničko ime ili lozinka nisu točni.")</p>	<ul style="list-style-type: none"> <li>● Korisničko ime (naziv računala) sadrži znak "@". - Ako postoji drugi korisnički račun: Prijavite se u sustav Windows koristeći drugi korisnički račun i izbrišite korisnički račun koji sadrži znak "@". Zatim izradite novi korisnički račun.</li> <li>- Ako ne postoji korisnički račun: Morat ćete iznova instalirati Windows (→ str. 15).</li> </ul>
--	---

## ■ Isključivanje

<p>Windows se ne isključuje.</p>	<ul style="list-style-type: none"> <li>● Uklonite USB uređaj i ExpressCard.</li> <li>● Pričekajte jednu ili dvije minute. Ovo nije znak neispravnosti.</li> </ul>
----------------------------------	---

## ■ Zaslon

<p>Nema prikaza.</p>	<ul style="list-style-type: none"> <li>● &lt;Samo za modele s VGA priključkom&gt; Odabran je vanjski zaslon. Promjena odredišta izlaza za zaslon.</li> <li>● &lt;Samo za modele s VGA priključkom&gt; Kada koristite vanjski zaslon,             <ul style="list-style-type: none"> <li>• Provjerite kabelski spoj.</li> <li>• Uključite pisač.</li> <li>• Provjera postavki vanjskog zaslona.</li> </ul> </li> <li>● Zaslon se isključuje djelovanjem funkcije štednje energije. Dotaknite zaslon za nastavak.</li> <li>● Računalo je ušlo u režim mirovanja ili hibernacije pomoću funkcije očuvanja energije. Za nastavak pritisnite gumb za uključivanje.</li> </ul>
<p>Zaslon je taman.</p>	<ul style="list-style-type: none"> <li>● Zaslon će možda biti tamniji kada AC adapter nije priključen. Prilagodite svjetlinu na Dashboard for Panasonic PC. S povećanjem svjetline povećavat će se i potrošnja baterije. Odvojeno možete podesiti svjetlinu kada je AC adapter priključen i kada nije priključen.</li> </ul>
<p>Zaslon je razdešen.</p>	<ul style="list-style-type: none"> <li>● Promjenom broja prikazanih boja i razlučivosti može utjecati na izgled zaslona. Ponovo pokrenite računalo.</li> <li>● Spajanje/odvajanje vanjskog zaslona može utjecati na ekran. Ponovo pokrenite računalo.</li> <li>● Nastavak s radom iz režima mirovanja ili hibernacije može utjecati na zaslon vanjskog ekrana. Ponovo pokrenite računalo.</li> </ul>

## ■ Zaslou

<p>&lt;Samo za modele s VGA priključkom&gt; Za vrijeme istodobnog prikaza, jedan od ekrana postat će razdešen.</p>	<ul style="list-style-type: none"> <li>● Kad koristite produženi prikaz radne površine, koristite isti prikaz za vanjski zaslon i onaj koji koristi LCD. Ako se i dalje javljaju problemi, pokušajte promijeniti prikaz.             <ol style="list-style-type: none"> <li>① Dugo pritisnite na radnu površinu i dodirnite [Grafička svojstva].</li> </ol> </li> <li>● Istodobni prikaz ne može se koristiti dok pokretanje Windowsa ne završi (za vrijeme Setup Utility, itd.).</li> </ul>
<p>&lt;Samo za modele s VGA priključkom&gt; Vanjski zaslon ne radi kako treba.</p>	<ul style="list-style-type: none"> <li>● Ako vanjski zaslon ne podržava funkciju štednje energije, možda neće raditi kako treba kada računalo uđe u način rada za štednju energije. Isključite vanjski monitor.</li> </ul>



## ■ Dodirni ekran

<p>Kursor ne radi.</p>	<ul style="list-style-type: none"> <li>● Kad koristite vanjski miš, spojite ga propisno.</li> <li>● Iznova pokrenite računalo pomoću tipkovnice.</li> <li>● Ako računalo ne odgovara na naredbe s vanjske tipkovnice, pročitajte "Nema odgovora" (→ niže).</li> </ul>
<p>Nije moguć unos putem dodirnog ekrana.</p>	<ul style="list-style-type: none"> <li>● Postavite [Touchscreen Mode] na [Auto] ili [Tablet Mode] na izborniku [Main] u Setup Utility.</li> </ul>
<p>Ne mogu pokazati pravi položaj koristeći se pisaljkom.</p>	<ul style="list-style-type: none"> <li>● Obavite kalibraciju dodirnog ekrana. (→  Reference Manual "Screen Input Operation")</li> </ul>

## ■ Dokument na zaslonu

<p><b>Windows 7</b> Ne prikazuje se dokument u PDF formatu.</p>	<ul style="list-style-type: none"> <li>● Instalirajte Adobe Reader.             <ol style="list-style-type: none"> <li>① Prijavite se na Windows kao administrator.</li> <li>② Dodirnite  (Start) i upišite "c:\util\reader\Pinstall.bat" u [Pretraži programe i datoteke], i zatim pritisnite <b>Enter</b>.</li> <li>③ Ažurirajte Adobe Reader na najnoviju verziju. Ako je računalo povezano s internetom, pokrenite Adobe Reader i dodirnite [Help] - [Check for Updates...].</li> </ol> </li> </ul>
---	--

## ■ Ostale

<p>Nema odgovora.</p>	<ul style="list-style-type: none"> <li>● Pritisnite  gumb da se otvori Upravitelj zadataka i zatvorite softversku aplikaciju koja ne odgovara.</li> <li>● Ekran za unos (npr., ekran za unos lozinke pri pokretanju) može biti skriven iza nekoga drugog prozora. Pritisnite <b>Alt+Tab</b> radi provjere.</li> <li>● 4 sekunde ili duže držite pritisnutim gumb za napajanje kako biste isključili računalo i zatim pritisnite sklopku za napajanje kako biste ga uključili. Ako aplikacija ne radi kako treba, deinstalirajte i opet instalirajte program. Za deinstalaciju,             <ol style="list-style-type: none"> <li>① Otvorite Upravljačka ploča.                 <ul style="list-style-type: none"> <li><b>Windows 8.1</b> Brzo povucite od sredine ekrana prema gornjem dijelu i zatim u "Sustav Windows" dodirnite [Upravljačka ploča].</li> <li><b>Windows 7</b> Dodirnite  (Start) - [Upravljačka ploča].</li> </ul> </li> <li>② Dodirnite [Programi] - [Deinstaliranje programa].</li> </ol> </li> </ul>
-----------------------	--

# LIMITED USE LICENSE AGREEMENT

THE SOFTWARE PROGRAM(S) ("PROGRAMS") FURNISHED WITH THIS PANASONIC PRODUCT ("PRODUCT") ARE LICENSED ONLY TO THE END-USER ("YOU"), AND MAY BE USED BY YOU ONLY IN ACCORDANCE WITH THE LICENSE TERMS DESCRIBED BELOW. YOUR USE OF THE PROGRAMS SHALL BE CONCLUSIVELY DEEMED TO CONSTITUTE YOUR ACCEPTANCE OF THE TERMS OF THIS LICENSE.

Panasonic Corporation has developed or otherwise obtained the Programs and hereby licenses their use to you. You assume sole responsibility for the selection of the Product (including the associated Programs) to achieve your intended results, and for the installation, use and results obtained therefrom.

## LICENSE

- A. Panasonic Corporation hereby grants you a personal, non-transferable and non-exclusive right and license to use the Programs in accordance with the terms and conditions stated in this Agreement. You acknowledge that you are receiving only a LIMITED LICENSE TO USE the Programs and related documentation and that you shall obtain no title, ownership nor any other rights in or to the Programs and related documentation nor in or to the algorithms, concepts, designs and ideas represented by or incorporated in the Programs and related documentation, all of which title, ownership and rights shall remain with Panasonic Corporation or its suppliers.
- B. You may use the Programs only on the single Product which was accompanied by the Programs.
- C. You and your employees and agents are required to protect the confidentiality of the Programs. You may not distribute or otherwise make the Programs or related documentation available to any third party, by time-sharing or otherwise, without the prior written consent of Panasonic Corporation.
- D. You may not copy or reproduce, or permit to be copied or reproduced, the Programs or related documentation for any purpose, except that you may make one (1) copy of the Programs for backup purposes only in support of your use of the Programs on the single Product which was accompanied by the Programs. You shall not modify, or attempt to modify, the Programs.
- E. You may transfer the Programs and license them to another party only in connection with your transfer of the single Product which was accompanied by the Programs to such other party. At the time of such a transfer, you must also transfer all copies, whether in printed or machine readable form, of every Program, and the related documentation, to the same party or destroy any such copies not so transferred.
- F. You may not remove any copyright, trademark or other notice or product identification from the Programs and you must reproduce and include any such notice or product identification on any copy of any Program.

YOU MAY NOT REVERSE ASSEMBLE, REVERSE COMPILE, OR MECHANICALLY OR ELECTRONICALLY TRACE THE PROGRAMS, OR ANY COPY THEREOF, IN WHOLE OR IN PART.

YOU MAY NOT USE, COPY, MODIFY, ALTER, OR TRANSFER THE PROGRAMS OR ANY COPY THEREOF, IN WHOLE OR IN PART, EXCEPT AS EXPRESSLY PROVIDED IN THE LICENSE.

IF YOU TRANSFER POSSESSION OF ANY COPY OF ANY PROGRAM TO ANOTHER PARTY, EXCEPT AS PERMITTED IN PARAGRAPH E ABOVE, YOUR LICENSE IS AUTOMATICALLY TERMINATED.

## TERM

This license is effective only for so long as you own or lease the Product, unless earlier terminated. You may terminate this license at any time by destroying, at your expense, the Programs and related documentation together with all copies thereof in any form. This license will also terminate effective immediately upon occurrence of the conditions thereof set forth elsewhere in this Agreement, or if you fail to comply with any term or condition contained herein. Upon any such termination, you agree to destroy, at your expense, the Programs and related documentation together with all copies thereof in any form.

YOU ACKNOWLEDGE THAT YOU HAVE READ THIS AGREEMENT, UNDERSTAND IT AND AGREE TO BE BOUND BY ITS TERMS AND CONDITIONS. YOU FURTHER AGREE THAT IT IS THE COMPLETE AND EXCLUSIVE STATEMENT OF THE AGREEMENT BETWEEN US, WHICH SUPERSEDES ANY PROPOSAL OR PRIOR AGREEMENT, ORAL OR WRITTEN, AND ANY OTHER COMMUNICATIONS BETWEEN US, RELATING TO THE SUBJECT MATTER OF THIS AGREEMENT.

# LICENCI UGOVOR ZA OGRANIČENO KORIŠTENJE

SOFTVERSKI PROGRAM(I) ("PROGRAMI") ISPORUČENI S OVIM PANASONIC PROIZVODOM ("PROIZVODOM") SU LICENCIRANI SAMO ZA KRAJNJEG KORISNIKA ("VAS") I SMIJU SE KORISTITI SAMO U SKLADU S UVJETIMA LICENCE NAVEDENIMA DOLJE. VAŠIM KORIŠTENJEM PROGRAMA ĆE SE SMATRATI DA STE PRISTALI NA UVJETE OVE LICENCE.

Panasonic Corporation je razvio ili na drugi način pribavio Programe i ovdje vam daje licencu za njihovo korištenje. Vi preuzimate isključivu odgovornost za odabir Proizvoda (uključujući pridružene Programe) za postizanja željenih rezultata, te za instalaciju, korištenje i iz toga dobivene rezultate.

## LICENCA

- A. Panasonic Corporation vam ovdje dodjeljuje osobno, neprenosivo i ne-ekskluzivno pravo i licencu za korištenje Programa u skladu s uvjetima i zahtjevima navedenim u ovom Sporazumu. Vi primete na znanje da primete samo OGRANIČENU LICENCU ZA KORIŠTENJE Programa i pripadne dokumentacije, te da nećete steći nikakvo vlasništvo, posjedovanje ili bilo kakvo drugo pravo u ili na Programe i pripadnu dokumentaciju niti u ili na algoritme, koncepte, dizajne i ideje predstavljene sa ili uključene u Programe i pripadnu dokumentaciju, čija sva vlasništva, posjedovanje i prava ostaju tvrtki Panasonic Corporation ili njezinim dobavljačima.
- B. Programe smijete koristiti samo na jednom Proizvodu uz koji su isporučeni Programi.
- C. Vi i vaši zaposlenici i agenti morate štiti tajnost Programa. Ne smijete distribuirati ili na bilo koji način učiniti Programe ili pripadnu dokumentaciju dostupnom bilo kojoj trećoj strani, bilo dijeljenjem vremena ili na drugi način, bez prethodnog pisanog odobrenja iz tvrtke Panasonic Corporation.
- D. Ne smijete kopirati ili umnožavati, niti dati dozvolu za kopiranje ili umnožavanje Programa ili pripadne dokumentacije za bilo koju namjenu, osim što smijete napraviti jednu (1) kopiju Programa radi namjene sigurnosne kopije kao podršku vašem korištenju Programa na jednom Proizvodu uz koji su isporučeni Programi. Nećete mijenjati niti pokušati mijenjati Programe.
- E. Programe možete prenijeti i licencirati ih na drugog korisnika samo zajedno s prijenosom jednog Proizvoda uz koji su isporučeni programi, takvom drugom korisniku. Tijekom takvog prijenosa također morate prenijeti sve kopije, bilo pisane ili u formatu čitljivom računalu, svakog Programa i pripadne dokumentacije, istom korisniku ili morate uništiti sve takve kopije koje nisu prenesene na taj način.
- F. Ne smijete ukloniti ni jednu obavijest o autorskom pravu, zaštitni znak ili drugu obavijest ili identifikaciju proizvoda s Programa i morate reproducirati i uključiti svaku takvu obavijest ili identifikaciju proizvoda uz svaku kopiju svakog Programa.

NE SMIJETE OBRNUTIM INŽINJERINGOM SASTAVITI, PREVESTI ILI MEHANIČKI ILI ELEKTRONIČKI KOPIRATI PROGRAME ILI BILO KOJU NJIHOVU KOPIJU, DJELOMIČNO ILI U CJELINI.

NE SMIJETE KORISTITI, KOPIRATI, MIJENAJTI, PREINAČIVATI ILI PRENIJETI PROGRAME ILI BILO KOJE NJIHOVE KOPIJE, BILO DJELOMIČNO ILI U CJELINI, OSIM ONAKO KAKO JE IZRIČITO NAVEDENO U LICENCI.

AKO PRENESETE POSJEDOVANJE BILO KOJE KOPIJE BILO KOJEG PROGRAMA NA DRUGOG KORISNIKA, OSIM NA NAČIN DOPUŠTEN U ODLOMKU E GORE, VAŠA LICENCA AUTOMATSKI POSTAJE NEVAŽEĆA.

## UVJET

Ova licence vrijedi samo dok ste vlasnik ili ste u zakupu Proizvoda, ako nije ranije poništena. Ovu licencu možete prekinuti u bilo kojem trenutku uništavanjem, o vašem trošku, Programa i pripadne dokumentacije, zajedno sa svim njihovim kopijama u bilo kojem obliku. Licenca će se također poništiti odmah po pojavi njenih uvjeta postavljenih drugdje u ovom Sporazumu ili ako ne zadovoljite bilo koji ovdje sadržan uvjet ili zahtjev. Prilikom svakog takvog prekida licence, vi pristajete na to da ćete uništiti, o vašem trošku, Programe i pripadnu dokumentaciju zajedno sa svim njihovim kopijama u bilo kojem obliku.

VI POTVRĐUJETE DA STE PROČITALI OVAJ SPORAZUM, DA STE GA RAZUMJELI I DA SE SLAŽETE DA SE VEŽETE NJEGOVIM UVJETIMA I ZAHTJEVIMA. NADALJE SE SLAŽETE DA JE TO POTPUNA I EKSKLUZIVNA IZJAVA O SUGLASNOSTI IZMEĐU NAS, ZAMJENJUJE BILO KOJU PONUDU ILI PRETHODNI DOGOVOR, USMENI ILI PISANI, TE SVU DRUGU KOMUNIKACIJA IZMEĐU NAS, VEZANO UZ TEMU OVOG SPORAZUMA.

# Tehničke karakteristike

Ova stranica donosi tehničke podatke o osnovnom modelu. Broj modela razlikuje se obzirom na konfiguraciju jedinice.

- Ako želite provjeriti broj modela:  
Provjerite donju stranu računala ili kutije u kojoj je računalo došlo iz trgovine.
- Ako želite provjeriti brzinu procesora, veličinu memorije i veličinu tvrdog diska (HDD):  
Pokrenite Setup Utility (→  Reference Manual "Setup Utility") i izaberite izbornik [Information].  
[Processor Speed]: brzina procesora, [Memory Size]: veličina memorije, [Hard Disk]: veličina tvrdog diska

## ■ Osnovni podaci

Br. modela	CF-D1GS serija	
CPU/Sekundarna predmemorija	Procesor Intel® Core™ i5-3340M (3 MB <sup>11</sup> predmemorije, do 3,40 GHz s Intel® Turbo Boost tehnologijom)	
Skup čipova	Skup čipova Mobile Intel® 7 QM77	
Video kontroler	Intel® HD Graphics 4000 (ugrađeni procesor)	
Glavna memorija <sup>2</sup>	4 GB <sup>1</sup> , DDR3L SDRAM (8 GB <sup>1</sup> Maks.)	
Video memorija <sup>3</sup>	<b>Windows 8.1</b> UMA 1.792 MB <sup>1</sup> Maks. <b>Windows 7</b> UMA <32-bit> 1.416 MB <sup>1</sup> Maks., <64-bit> 1.696 MB <sup>1</sup> Maks.	
Skladištenje	Tvrdi disk: 500 GB <sup>4</sup> (Serial ATA) <b>Windows 8.1</b> Približno 15 GB <sup>4,5</sup> koristi se kao particija s alatima za oporavak tvrdog diska. (Korisnici ne mogu koristiti ovu particiju.) Približno 1 GB <sup>4,5</sup> koristi se kao particija s alatima sustava. (Korisnici ne mogu koristiti ovu particiju.) <b>Windows 7</b> Približno 50 GB <sup>4,5</sup> koristi se kao particija s alatima za oporavak. (Korisnici ne mogu koristiti ovu particiju.) Približno 300 MB <sup>4,5</sup> koristi se kao particija s alatima sustava. (Korisnici ne mogu koristiti ovu particiju.)	
Način prikaza	13,3 vrsta s dodirnim ekranom (TFT) (1366 × 768 točaka) (16:9)	
Interni LCD	65.536 / 16.777.216 boja (800 × 600 točaka ( <b>Windows 7</b> ) / 1024 × 768 točaka / 1280 × 720 točaka / 1280 × 768 točaka / 1366 × 768 točaka / 1366 × 768 točaka) <sup>6</sup>	
Vanjski zaslon <sup>7</sup>	65.536 / 16.777.216 boja (800 × 600 točaka ( <b>Windows 7</b> ) / 1024 × 768 točaka / 1280 × 768 točaka / 1366 × 768 točaka / 1600 × 1200 točaka / 1920 × 1080 točaka / 1920 × 1200 točaka)	
Dodirni ekran	Otpornički Kružni polarizator	
Bežični LAN	Intel® Centrino® Advanced - N 6235 (→ str. 27)	
Bluetooth <sup>8</sup>	→ str. 27	
Bežična WAN <sup>9</sup>	Ugrađeno	
Lokalna mreža	IEEE 802.3 10Base-T / IEEE 802.3u 100BASE-TX / IEEE 802.3ab 1000BASE-T (2. LAN <sup>10</sup> : IEEE 802.3 10BASE-T, IEEE 802.3u 100BASE-TX)	
Zvuk	WAVE i MIDI reprodukcija, Intel® podrška za zvuk visoke razlučivosti	
Sigurnosni čip	TPM (TCG V1.2 sukladan) <sup>11</sup>	
Utori za kartice	Utor za PC karticu <sup>12</sup>	× 1, vrste I ili vrste II, dozvoljeni napon i struja 3,3 V: 400 mA, 5 V: 400 mA
	Utor za Express-Card	× 1, ExpressCard/34 ili ExpressCard/54
	Utor za SD memorijsku karticu <sup>13</sup>	× 1
	Kontakt utora za Smart Card <sup>14</sup>	× 1
	Utor za SIM karticu <sup>9</sup>	× 1
Utor za RAM modul	× 2, DDR3L SDRAM, 204-kontakta 1,35 V, SO-DIMM, PC3L-10600 sukladan	
Sučelje	USB2.0 priključci <sup>15</sup> × 2 ili × 3 <sup>16</sup> / USB3.0 priključak × 1 / Serijski priključak (Dsub 9-polni muški) <sup>17</sup> / LAN priključak (RJ-45) × 1 ili × 2 <sup>10</sup> / VGA priključak (Mini DSub 15-polni ženski) <sup>18</sup> / Utičnica za mikrofona (Minijaturna utičnica, promjer 3,5) / Utičnica za slušalice (Minijaturna utičnica, promjer 3,5, impedancija 32 Ω, izlazna snaga 4 mW × 2, stereo) / Priključak sabirnice za proširenje (Namjenski 100-polni ženski) / Uzubljeni USB2.0 priključak <sup>15,19</sup>	
Pokazivački uređaj	Dodirni ekran	

## ■ Osnovni podaci

Br. modela	CF-D1GS serija		
Tipka	Sigurnost, aplikacija × 3, funkcija, A0		
Stražnja kamera <sup>*20</sup>	1280 x 720 točkica, 30 sl/s (video) / 2592 x 1944 točkica (slika)		
Električno napajanje	AC adapter ili baterijski modul		
AC adapter <sup>*21</sup>	Ulaz: 100 V do 240 V AC, 50 Hz/60 Hz, izlaz: 15,6 V DC, 7,05 A		
Baterijski modul	Li-ion 10,8 V, tipično 6.200 mAh / Minimalno 5.800 mAh		
Vrijeme rada <sup>*22</sup>	Približno 9,0 sati (način rada na normalnoj temperaturi)		
	Približno 7,0 sati (način rada na visokoj temperaturi)		
Vrijeme punjenja <sup>*23</sup>	Približno 2,0 sati (način rada na normalnoj temperaturi : kada je računalo isključeno)		
	Približno 3,5 sati (način rada na visokoj temperaturi)		
Potrošnja snage <sup>*24</sup>	Približno 45 W <sup>*25</sup> / Približno 100 W (maksimalno kada se puni u uključenom stanju)		
Fizičke mjere (Š × V × D) (bez remena)	Približno 349 mm x 244 mm x 46 mm		
Težina (s remenom)	Približno 2,25 kg		
Okruženje	Korištenje	Temperatura	-10 °C do 50 °C (IEC60068-2-1, 2) <sup>*26</sup>
		Vlažnost	30 % do 80 % RV (bez kondenzacije)
	Skladištenje	Temperatura	-20 °C do 60 °C
		Vlažnost	30 % do 90 % RV (bez kondenzacije)

## ■ Softver

Osnovni OS	Windows® 8.1 Pro 64-bitni
Instalirani OS <sup>*27</sup>	<p><b>Windows 8.1</b> Windows® 8.1 Pro 64-bitni</p> <p><b>Windows 7</b> &lt;Samo za model s degradacijom na Windows 7&gt; Windows® 7 Professional 32-bitni servisni paket 1<sup>*28</sup> / Windows® 7 Professional 64-bitni servisni paket 1<sup>*28</sup></p>
Već instalirani softver <sup>*27</sup>	<p>Adobe Reader, PC Information Viewer, Intel® PROSet/Wireless Software, Battery Recalibration Utility, Infineon TPM Professional Package<sup>*11*29</sup>, Camera Utility<sup>*20</sup>, Camera Light Switch Utility<sup>*20</sup>, Dashboard for Panasonic PC, Display Rotation Tool, Tablet Button Manager, Manual Selector, Power Plan Extension Utility, Hand Writing Utility, Recovery Disc Creation Utility, Microsoft Office Trial<sup>*30</sup></p> <p><b>Windows 8.1</b> Wireless Toolbox, Camera for Panasonic PC, Intel® PROSet/Wireless Software for Bluetooth Technology</p> <p><b>Windows 7</b> Wireless Switch Utility, Wireless Connection Disable Utility<sup>*29</sup>, Quick Boot Manager, Software Keyboard, Bluetooth Stack for Windows by TOSHIBA</p> <p>Aptio Setup Utility, Hard Disk Data Erase Utility<sup>*31</sup>, PC Diagnostic Utility</p>

## ■ Bežični LAN

Brzine prijenosa podataka	<p>IEEE802.11a: 54/48/36/24/18/12/9/6 Mb/s (automatsko prebacivanje)<sup>*32</sup></p> <p>IEEE802.11b: 11/5,5/2/1 Mb/s (automatsko prebacivanje)<sup>*32</sup></p> <p>IEEE802.11g: 54/48/36/24/18/12/9/6 Mb/s (automatsko prebacivanje)<sup>*32</sup></p> <p>IEEE802.11n<sup>*33</sup>: (HT20) GI<sup>*34</sup> = 400 ns: 150/130/115/86/72/65/57/43/28/21/14/7 Mb/s (automatsko prebacivanje)<sup>*32</sup></p> <p style="padding-left: 40px;">GI<sup>*34</sup> = 800 ns: 130/117/104/78/65/58/52/39/26/19/13/6 Mb/s (automatsko prebacivanje)<sup>*32</sup></p> <p style="padding-left: 40px;">(HT40) GI<sup>*34</sup> = 400 ns: 300/270/240/180/150/135/120/90/60/45/30/15 Mb/s (automatsko prebacivanje)<sup>*32</sup></p> <p style="padding-left: 40px;">GI<sup>*34</sup> = 800 ns: 270/243/216/162/135/121/108/81/54/40/27/13 Mb/s (automatsko prebacivanje)<sup>*32</sup></p>
Podržani standardi	IEEE802.11a / IEEE802.11b / IEEE802.11g / IEEE802.11n
Način prijenosa	OFDM sustav, DSSS sustav

## ■ Bluetooth

Bluetooth verzija	4.0 Klasični način rada/nisko-energetski način rada
Način prijenosa	FHSS sustav
Upotrijebljeni bežični kanali	Kanali 1 do 79/kanali 0 do 39
RF frekvencijski opseg	2,402 GHz - 2,480 GHz

# Tehničke karakteristike

- \*1 1 MB = 1.048.576 bajtova / 1 GB = 1.073.741.824 bajtova
- \*2 Veličina tvornički zadane memorije ovisi o modelu.  
Memoriju je moguće fizički proširiti do 8 GB, ali ukupna količina dostupne korištene memorije biti će manja, što ovisi o konfiguraciji sustava.
- \*3 A segment glavne memorije automatski se rezervira, ovisno o radnom stanju računala. Veličinu video memorije ne može odrediti korisnik. Veličina video memorije rezervira se u ovisnosti o operativnom sustavu.
- \*4 1 GB = 1.000.000.000 bajtova. Vaš operativni sustav i neki programski softver prijaviti će manji iznos GB.
- \*5 Za model s MUI operativnim sustavom.
- \*6 Sustav sa 16.777.216 boja postiže se korištenjem funkcije podrhtavanja.
- \*7 Prikaz možda neće moći koristiti neke vanjske priključene zaslone.
- \*8 Ne jamči se rad svih vanjskih Bluetooth uređaja.
- \*9 Samo za modele s bežičnim WAN. Podaci se razlikuju u ovisnosti o modelu.
- \*10 Samo za modele s drugim LAN-om.
- \*11 Samo za modele s TPM. Za više informacija o TPM, **Windows 8.1** na Početnom zaslonu dodirnite pločicu [Manual Selector] i odaberite "Installation Manual for Trusted Platform Module (TPM)" / **Windows 7** dvaput dodirnite [Manual Selector] (Izbornik priručnika) na radnoj površini i odaberite "Installation Manual for Trusted Platform Module (TPM)".
- \*12 Samo za modele s utorom za PC karticu.
- \*13 Ovaj utor kompatibilan je s brzim režimom (High-Speed). Rad je ispitan i odobren na Panasonicovim SD/SDHC/SDXC memorijskim karticama kapaciteta do 64 GB. Ne jamči se rad druge SD opreme.
- \*14 Samo za modele s utorom za Smart karticu.
- \*15 Ne jamči se rad svih vanjskih USB-kompatibilnih uređaja.
- \*16 Samo za model s 4. USB priključkom (USB 2.0).
- \*17 Samo za modele sa serijskim priključkom.
- \*18 Samo za modele s VGA priključkom.
- \*19 Samo za modele s uzubljenim USB2.0 utorom.
- \*20 Samo za modele sa stražnjom kamerom.  
Ovisno o podacima aplikacijskog softvera, mogu se pojaviti sljedeći slučajevi. U tim slučajevima odaberite manju razlučivost.
- Ne može se odabrati velika razlučivost.
  - Ako se odabere velika razlučivost, pojaviti će se greška.
- \*21 <Samo za sjevernu Ameriku>  
AC adapter je kompatibilan s izvorima napajanja do 240 V AC napajanja. Ovo računalo isporučuje se sa 125 V AC kabelom za napajanje. 20-M-1
- \*22 Mjereno s LCD svjetlinom: 60 cd/m<sup>2</sup>  
Mijenja se ovisno o uvjetima korištenja ili kad se priključi opcioni uređaj.
- \*23 Mijenja se u ovisnosti o uvjetima korištenja, brzini procesora, itd.
- \*24 Približno 0,5 W kada je baterijski modul do kraja napunjen (ili dok se ne puni) i kada je računalo isključeno.  
<Pri upotrebi uz 115 V izmjenično napajanje>  
Čak i ako AC adapter nije priključen na računalo, energija se troši (maks. 0,2 W) samo zbog činjenice da je AC adapter umetnut u AC utičnicu.  
<Pri upotrebi uz 240 V izmjenično napajanje>  
Čak i ako AC adapter nije priključen na računalo, energija se troši (maks. 0,3 W) samo zbog činjenice da je AC adapter umetnut u AC utičnicu.
- \*25 Nazivna potrošnja snage. 23-Hr-1
- \*26 Ne izlažite površinu kože ovom proizvodu kada se on koristi u hladnom ili vrućem okruženju. (→ "Sigurnosne mjere opreza / Regulativne informacije")  
Prilikom upotrebe u vrućim ili hladnim okruženjima, neki vanjski uređaji i baterijski modul mogu raditi neispravno.  
Trajnim korištenjem proizvoda u vrućem okruženju skratit će životni vijek proizvoda. Izbjegavajte koristiti takve vrste okruženja.  
Kad se koristi u okruženjima s niskom temperaturom, pokretanje će biti usporeno ili će se vrijeme rada s baterijom skratiti.  
Računalo troši energiju kada se tvrdi disk zagrijava tijekom pokretanja. Zbog toga, ako koristite baterijsko napajanje i preostali kapacitet je nizak, računalo se možda neće pokrenuti.
- \*27 Operacije ovog računala nisu zajamčene osim prethodno instaliranog operativnog sustava i operativnog sustava koji je instaliran korištenjem uz pomoć funkcije za oporavak tvrdog diska ili diska za oporavak.
- \*28 Ovaj sustav dolazi s već instaliranim Windows® 7 Professional softverom i također dolazi s licencom za Windows 8.1 Pro softver.  
Istodobno možete koristiti samo jednu verziju sustava Windows. Za prijelaz s jedne verzije na drugu morat ćete deinstalirati jednu verziju i instalirati drugu.
- \*29 Mora se instalirati prije upotrebe.
- \*30 Ako želite nastaviti upotrebu ovog softvera nakon isteka probnog perioda, kupite licencu na temelju ekranskih uputa.
- \*31 Izvodi se na disku za oporavak. **Windows 7** Alternativno se izvodi uz pomoć oporavka na tvrdom disku.
- \*32 Ove su brzine propisane u IEEE802.11a+b+g+n standardima. Stvarna brzina može se razlikovati.
- \*33 Dostupno kad se postavi na "WPA-PSK", "WPA2-PSK" ili "none".
- \*34 Dostupno samo kada se omogući HT40 preko računala i pristupne točke koja podržava HT40.

---

**Panasonic Corporation**  
Osaka, Japan

**Panasonic System Communications Company of North America**  
Two Riverfront Plaza, Newark NJ 07102

**Panasonic Canada Inc.**  
5770 Ambler Drive Mississauga, Ontario L4W 2T3

Ime i adresa uvoznika u skladu sa zakonskim sustavom EU  
**Panasonic System Communications Company Europe, Panasonic Marketing Europe GmbH**  
Hagenauer Straße 43  
65203 Wiesbaden  
Njemačka

55-Hr-1

Web Site : <http://panasonic.net/>

**パナソニック株式会社 IT プロダクツ事業部**  
〒 570-0021 大阪府守口市八雲東町一丁目 10 番 12 号  
© Panasonic Corporation 2014

PS0114-0  
P-2013-0879\_HR