

## BEDIENUNGSANLEITUNG

Personal Computer

Modell-Nr. **CF-D1G** -Serie

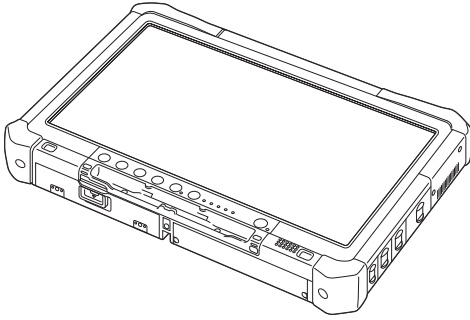

### Inhalt

#### Erste Schritte

Einführung .....	2
Beschreibung der Komponenten .....	4
Erste Inbetriebnahme .....	7
Einschalten / Ausschalten .....	12

Erste Schritte

#### Nützliche Informationen

Handhabung und Wartung .....	13
Installation der Software .....	15

Nützliche Informationen

#### Problembehebung

Problembehebung (Grundlagen) .....	19
------------------------------------	----

Problembehebung

#### Anhang

LIMITED USE LICENSE AGREEMENT .....	23
LIMITED USE LIZENZVEREINBARUNG .....	24
Spezifikationen .....	25

Anhang

# Einführung

Vielen Dank, dass Sie sich für ein Produkt von Panasonic entschieden haben. Um optimale Leistung und Sicherheit zu gewährleisten, lesen Sie diese Anleitung gründlich.

In dieser Anleitung werden folgende Bezeichnungen verwendet:

**Windows 8.1** bedeutet Windows® 8.1 Betriebssystem.

**Windows 7** bedeutet Windows® 7 Betriebssystem.

## ■ Begriffe und Abbildungen in dieser Anleitung

### **ACHTUNG** :

Umstände, die eine geringfügige oder mittelschwere Verletzungsgefahr bergen.

### **HINWEIS** :

Nützliche und hilfreiche Informationen.

### **Windows 8.1**



Zeigen Sie "Charm" an:

Richten Sie den Cursor auf die obere rechte (oder untere rechte) Ecke des Bildschirm aus, um das Charm-Menü anzuzeigen.

Alternativ dazu:

Streichen Sie vom rechten Rand zur Mitte des Bildschirms.



Berühren Sie  (Einstellungen) und berühren Sie dann  (Ein/Aus).

### **Windows 7**



(Start) - [Alle Programme] : Berühren Sie  (Start) und berühren Sie dann [Alle Programme]. In manchen Fällen müssen Sie das Objekt doppelt berühren.



Verweist auf das On-Screen-Handbuch.

### **Enter** :

Drücken Sie die Taste [Enter] (Eingabetaste).

### **Ctrl + C** :

Drücken und halten Sie die Taste [Ctrl] gedrückt, und drücken Sie dann die Taste [C].

- Die Darstellung der Taste ist eventuell für jede verwendete Tastatur unterschiedlich. (z. B. "Entfernen" anstelle von "Entf")

- Einige Abbildungen wurden zum besseren Verständnis vereinfacht und können sich vom Gerät unterscheiden.
- Falls sich ein Anwender ohne Administratorrechte angemeldet hat, sind einige Funktionen eventuell nicht ausführbar und einige Bildschirme nicht anzeigbar.
- Informieren Sie sich über Aktuelles, zum Beispiel über optionale Produkte in Katalogen usw.
- In dieser Anleitung werden folgende Namen und Bezeichnungen verwendet:
  - "Windows® 8.1 Pro 64-bit" wird als "Windows" oder "Windows 8.1" bezeichnet
  - "Windows® 7 Professional 32-bit Service Pack 1" und "Windows® 7 Professional 64-bit Service Pack 1" als "Windows" oder "Windows 7"
  - Runde Datenträger einschließlich DVD-ROMs und CD-ROMs als "Discs"
  - DVD MULTI-Laufwerk wird als "DVD-Laufwerk" bezeichnet

## ■ Ausschlussklausel

Änderungen der Spezifikationen und Handbücher des Computers ohne vorherige Ankündigung sind vorbehalten. Die Panasonic Corporation übernimmt keine Haftung für Schäden, die direkt oder indirekt aus Fehlern, Auslassungen oder Abweichungen zwischen dem Computer und den Handbüchern entstehen.

## ■ Markenzeichen

Microsoft®, Windows® und das Windows Logo sind eingetragene Warenzeichen der Microsoft Corporation in den USA und/oder anderen Ländern.

Intel, Core, Centrino und PROSet sind entweder eingetragene Markenzeichen oder Markenzeichen der Intel Corporation.

Das Logo SDXC ist ein Markenzeichen von SD-3C, LLC.



Adobe, das Adobe-Logo und Adobe Reader sind entweder eingetragene Markenzeichen oder Markenzeichen von Adobe Systems Incorporated in den USA und/oder anderen Ländern.

Bluetooth® ist ein eingetragenes Warenzeichen der Bluetooth SIG, Inc., USA und lizenziert für die Panasonic Corporation.

Namen von Produkten, Marken, usw., die in diesem Handbuch erwähnt werden, sind Markenzeichen oder eingetragene Markenzeichen ihrer jeweiligen Eigentümer.

## ■ On-Screen-Manual

Weitere Informationen zum Computer finden Sie im On-Screen-Manual.

- **Reference Manual**

Das Reference Manual beschreibt Funktionen, die Ihnen beim effektiveren Gebrauch des Computers helfen.

- **Important Battery Tips**

Unter Important Battery Tips erhalten Sie Informationen zum Ladezustand des Akkus, damit Sie den Akku unter optimalen Bedingungen nutzen können und so eine längere Betriebszeit erreichen.

Um auf die On-Screen-Manuals zugreifen zu können, führen Sie die folgenden Schritte durch:

**Windows 8.1**

Berühren Sie auf dem Startbildschirm die Kachel [Manual Selector] und wählen Sie das On-Screen-Manual aus.

**Windows 7**

Berühren Sie [Manual Selector] auf der Desktop-Oberfläche doppelt und wählen Sie das On-Screen-Manual aus.

# Beschreibung der Komponenten

## Vorderseite

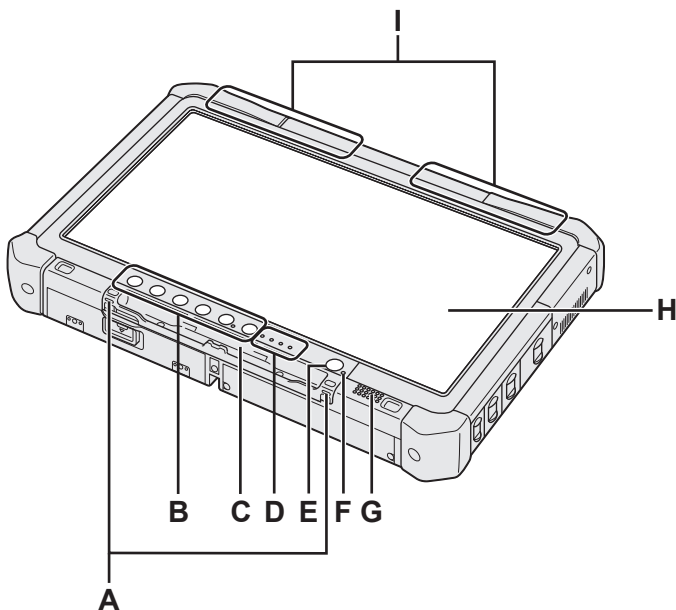

## Unter- und Rückseite

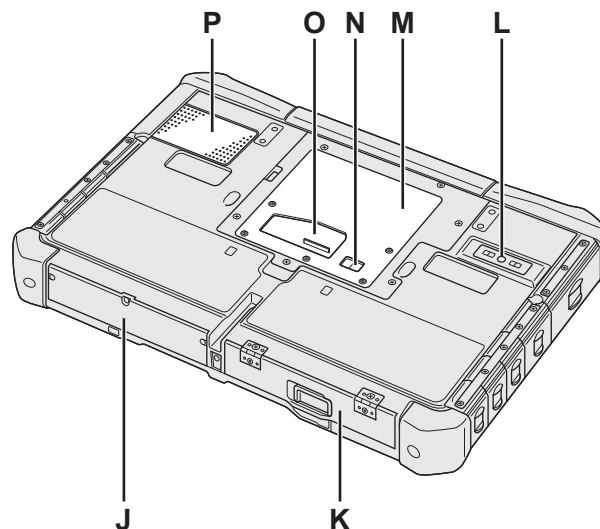

### A: Haken für Haltegurt

Die Haken für den Haltegurt werden bei einigen Modellen nicht mitgeliefert.

### B: Tablet-Tasten

→ *Reference Manual* "Tablet-Tasten"

### C: Stifthalter

### D: LED-Anzeige

: Akkustatus

→ *Reference Manual* "Akkubetrieb"

: Drahtlos-Bereit

Diese Anzeige leuchtet, wenn Wireless LAN, Bluetooth und/oder Wireless WAN verbunden und bereit sind. Sie zeigt nicht notwendigerweise den Ein-/Aus-Zustand der Wireless-Verbindung an.

→ *Reference Manual* "Wireless LAN", "Bluetooth", "WWAN", "Deaktivieren/Aktivieren der Wireless-Kommunikation"

: Laufwerkstatus

: SD-Speicherkartenanzeige (Blinkt: Datenzugriff erfolgt)

→ *Reference Manual* "SD-Speicherkarte"

### E: Netzschalter

### F: Stromversorgungsstatus

(Aus: Ausgeschaltet/Ruhezustand, Grün: Eingeschaltet, Grün blinkend: Sleep, Schnell grün blinkend: Kann aufgrund niedriger Temperatur nicht eingeschaltet oder aktiviert werden.)

### G: Lautsprecher

→ *Reference Manual* "Dashboard for Panasonic PC"

### H: LCD

→ *Reference Manual* "Bildschirmeingabe"

### I: Bluetooth-Antenne

<Nur bei Modellen mit Bluetooth>

→ *Reference Manual* "Bluetooth"

### WWAN-Antenne

<Nur bei Modellen mit WWAN>

→ *Reference Manual* "WWAN"

### WLAN-Antenne

<Nur bei Modellen mit WLAN>

→ *Reference Manual* "Wireless LAN"

### J: Festplattenlaufwerk

### K: Akku

→ *Reference Manual* "Akkubetrieb"

### L: Kamera auf der Rückseite

<Nur beim Modell mit hinterer Kamera>

→ *Reference Manual* "Kamera"

### M: RAM-Modul-Steckplatz

→ *Reference Manual* "RAM-Modul"

### N: Anschluss für externe Antenne

### O: Erweiterungsbusstecker

→ *Reference Manual* "Cradle"

### P: Ventilationsöffnung (Einlass)

## Rechte Seite

Die unten aufgeführten Teile (F) sind alle optional.

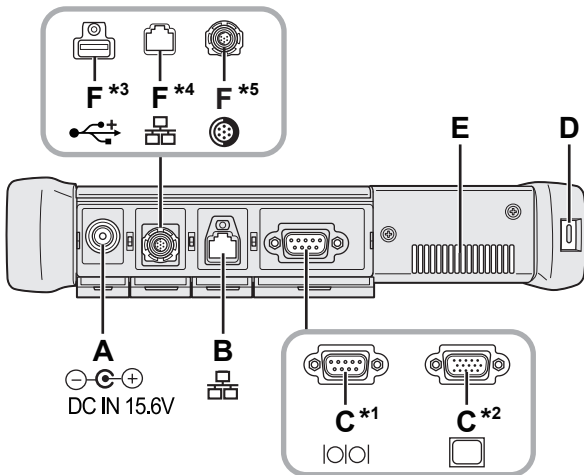

### A: DC-IN-Buchse

### B: LAN-Anschluss

→ Reference Manual "LAN"

### C: Serieller Anschluss<sup>\*1</sup> / VGA-Anschluss<sup>\*2</sup>

<sup>\*1</sup> <Nur bei Modellen mit seriellm Anschluss>

<sup>\*2</sup> <Nur beim Modell mit VGA-Anschluss>

→ Reference Manual "Externes Display"

### D: Sicherheitssperre

Hier kann ein Kensington-Kabel angeschlossen werden.

Weitere Informationen finden Sie in der zu dem Kabel mitgelieferten Anleitung.

### E: Ventilationsöffnung (Ausblasen)

### F: 4. USB (USB2.0)-Anschluss<sup>\*3</sup> / 2. LAN-Anschluss<sup>\*4</sup> / Robuster USB2.0-Anschluss<sup>\*5</sup>

<sup>\*3</sup> <Nur bei Modellen mit 4. USB (USB2.0)-Anschluss>

→ Reference Manual "USB-Geräte"

<sup>\*4</sup> <Nur bei Modellen mit 2. LAN-Anschluss>

→ Reference Manual "LAN"

<sup>\*5</sup> <Nur bei Modellen mit robustem USB2.0-Anschluss>

→ Reference Manual "USB-Geräte"

### G: Wireless-Schalter

→ Reference Manual "Deaktivieren/Aktivieren der Wireless-Kommunikation"

### H: ExpressCard-Steckplatz

→ Reference Manual "PC Card / ExpressCard"

### I: SD-Speicherkartensteckplatz

Halten Sie SD-Speicherkarten von Säuglingen und Kleinkindern fern.

→ Reference Manual "SD-Speicherkarte"

## Linke Seite

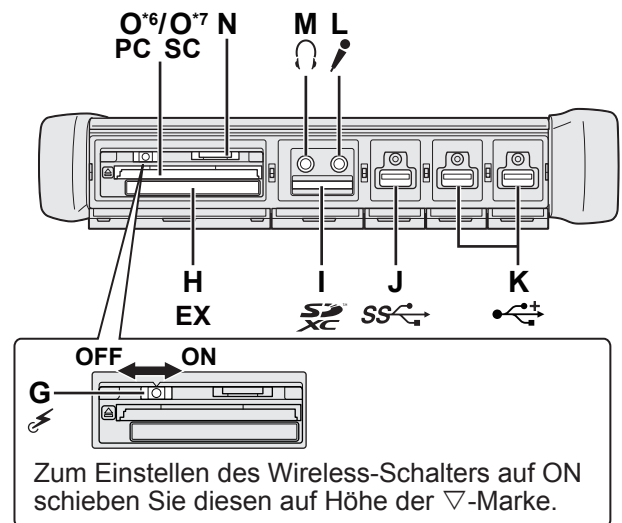

### J: USB3.0-Anschluss

→ Reference Manual "USB-Geräte"

### K: USB2.0-Anschlüsse

→ Reference Manual "USB-Geräte"

### L: Mikrofonbuchse

Verwenden Sie ein Kondensatormikrofon. Die Verwendung eines anderen Mikrontyps kann dazu führen, dass keine Toneingabe möglich ist und das Gerät beschädigt wird.

### M: Kopfhörerbuchse

Sie können einen Kopfhörer oder externe Lautsprecher anschließen.

Wenn diese angeschlossen sind, wird von den internen Lautsprechern kein Ton ausgegeben.

### N: SIM-Kartensteckplatz

<Nur bei Modellen mit WWAN>

Schieben Sie die SIM-Karte mit der Kontaktseite nach unten und der abgeschnittenen Ecke nach vorne weisend in den SIM-Kartensteckplatz.

→ Reference Manual "WWAN"

### ACHTUNG

● Der Steckplatz akzeptiert SIM-Karten (15 mm x 25 mm).

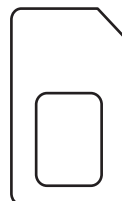

### O: PC-Kartensteckplatz<sup>\*6</sup> / Smart-Card-Steckplatz<sup>\*7</sup>

<sup>\*6</sup> <Nur beim Modell mit PC-Kartensteckplatz>

→ Reference Manual "PC Card / ExpressCard"

<sup>\*7</sup> <Nur beim Modell mit Smart-Card-Steckplatz>

→ Reference Manual "Smart Card"

# Beschreibung der Komponenten

- An der auf der rechten Abbildung eingekreisten Stelle befinden sich ein Magnet und magnetische Teile. Halten Sie metallische Gegenstände und Magnetspeichermedien von diesem Bereich fern.

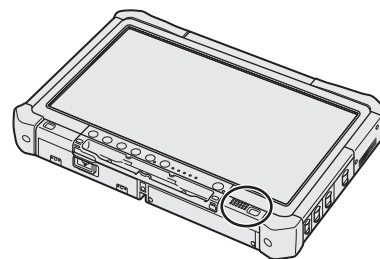

## ■ Anbringen des Stylus am Computer <Nur bei Modellen mit Haltegurt>

Die Halteschnur verhindert das versehentliche Herunterfallen des Stylus (beigefügt). Befestigen Sie den Stylus mit dem Haltegurt am Computer, damit er nicht verloren geht. Zu dieser Befestigung sind Schlitz (A) vorgesehen.

- ① Schieben Sie eine der Schlaufen durch den Schlitz.
- ② Ziehen Sie die zweite Schlaufe wie dargestellt durch die erste Schlaufe des Haltegurts.
- ③ Ziehen Sie die zweite Schlaufe durch den Schlitz (A).
- ④ Ziehen Sie den Stylus durch die zweite Schlaufe.

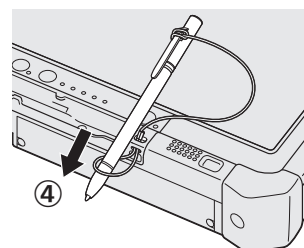
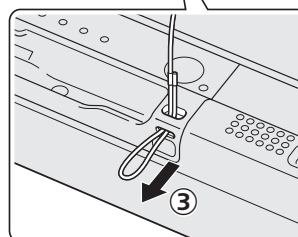
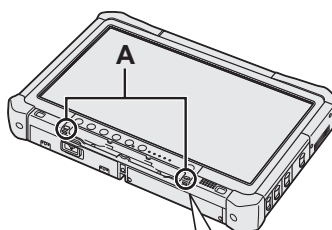
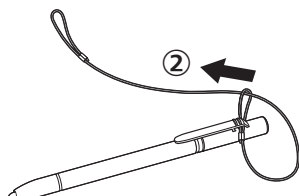
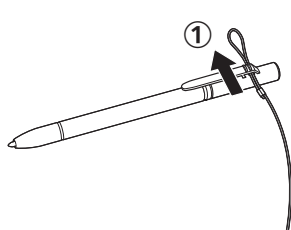

# Erste Inbetriebnahme

## ■ Vorbereitung

① Stellen Sie fest, ob alle Teile vorhanden sind.

Sollten Teile fehlen oder nicht ordnungsgemäß funktionieren, wenden Sie sich bitte an den Panasonic Technical Support.

• **Netzteil** ..... 1

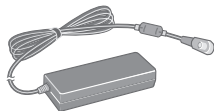

Modell Nr.: CF-AA5713A

• **Weiches Wischtuch** ..... 1

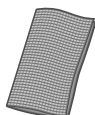

• **Netzkabel** ..... 1



• **Stylus** ..... 1

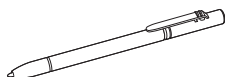

Einige Modelle können mit einem Stylus geliefert werden, der von dieser Beschreibung abweicht.

(→ Reference Manual "Bildschirmeingabe")

• **Akku** ..... 1

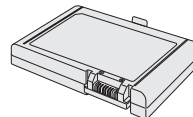

Modell Nr.: CF-VZSU73U/CF-VZSU73SP

• **Haltegurt** ..... 1

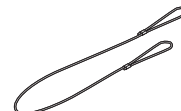

Einige Modelle können entweder ohne Haltegurt oder mit einem Haltegurt geliefert werden, der von dieser Beschreibung abweicht.

• **Sicherheitsvorkehrungen / Regulatorische Informationen** ..... 1

• **Je nach Modell wird das folgende Zubehör mitgeliefert.**

BEDIENUNGSANLEITUNG (CD-ROM) ..... 1

② Vergessen Sie nicht, vor dem Öffnen der Computerverpackungsversiegelung die LIMITED USE LIZENZVEREINBARUNG zu lesen (→ Seite 24).

## ■ Einlegen des Akkus

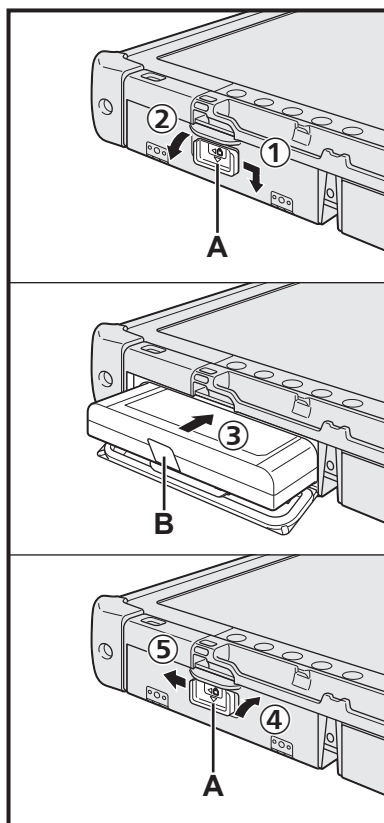

① Schieben Sie den Riegel (A) in Pfeilrichtung.

② Öffnen Sie die Abdeckung.

③ Legen Sie den Akku ein, so dass er genau in den Anschluss passt.

④ Schließen Sie die Abdeckung, bis sie hörbar einrastet.

⑤ Schieben Sie den Riegel (A) in Pfeilrichtung.

### ■ Entfernen des Akkus

Ziehen Sie im obigen Schritt ③ an der Lasche (B) des Akkus.

#### ACHTUNG

- Stellen Sie sicher, dass der Riegel korrekt geschlossen ist. Andernfalls kann der Akku beim Tragen des Computers herausfallen.

#### HINWEIS

- Beachten Sie, dass der Computer auch im ausgeschalteten Zustand Strom verbraucht. Wenn der Akku vollständig geladen ist, entlädt er sich innerhalb der nachfolgenden Zeitspanne selbst:
  - Im ausgeschalteten Zustand: ca. 9 Wochen
  - Im Sleep-modus: ca. 4 Tage
  - Im Ruhezustand: ca. 8 Tage
- Wenn der Gleichspannungsstecker nicht mit dem Computer verbunden ist, ziehen Sie das Netzkabel des Netzteils aus der Steckdose. Strom wird verbraucht, solange das Netzteil an einer Netzsteckdose angeschlossen bleibt.

# Erste Inbetriebnahme

Erste Schritte

## 1 Einlegen des Akkus (→ Seite 7).

- Berühren Sie die Kontakte des Akkus und des Computers nicht. Der Akku funktioniert möglicherweise nicht mehr ordnungsgemäß, wenn die Kontakte verschmutzt oder beschädigt sind.
- Schließen Sie vor der Verwendung unbedingt die Abdeckung.

## 2 Anbringen des Stylus am Computer (→ Seite 6).

## 3 Schließen Sie Ihren Computer an eine Steckdose an, und schließen Sie die externe Tastatur und die Maus an die USB-Anschlüsse an.

- ① Schieben Sie den Riegel in Pfeilrichtung.
- ② Öffnen Sie die Abdeckung.
- ③ Schließen Sie das Netzteil an.  
Der Akku wird automatisch geladen.
- ④ Schieben Sie den Riegel einer der drei USB-Anschlüsse in Pfeilrichtung.
- ⑤ Öffnen Sie die Abdeckung.
- ⑥ Schieben Sie den Riegel eines anderen USB-Anschlusses in Pfeilrichtung.
- ⑦ Öffnen Sie die Abdeckung.
- ⑧ Schließen Sie die externe Tastatur und Maus an die USB-Anschlüsse an.

### ACHTUNG

- Entfernen Sie das Netzteil nicht und schalten Sie den Wireless-Schalter nicht an, solange die erste Inbetriebnahme nicht abgeschlossen ist.
- Schließen Sie bei der ersten Benutzung des Computers keine Peripheriegeräte (einschließlich eines angeschlossenen LAN-Kabels) mit Ausnahme des Akkus, des Netzteils, der externen Tastatur und der Maus an den Computer an.
- **Umgang mit dem Netzteil**
  - Bei Gewittern kann es zu einem plötzlichen Spannungsabfall kommen. Da dies zu Fehlfunktionen des Computers führen kann, empfehlen wir den Einsatz einer unterbrechungsfreien Stromversorgung (USV), sofern das Gerät nicht im reinen Akkubetrieb eingesetzt wird.

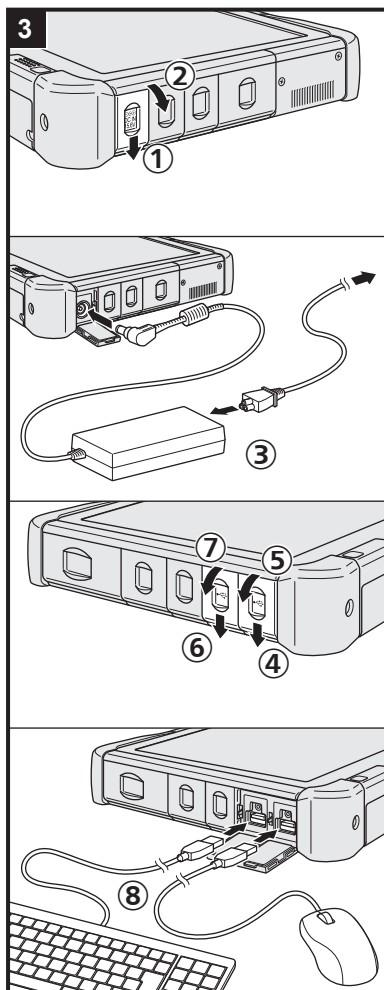

## 4 Schalten Sie den Computer ein.

- ① Vergewissern Sie sich, dass der Wireless-Schalter (→ Seite 5) auf OFF steht.
- ② Drücken und halten Sie den Netzschalter  gedrückt, bis die Stromanzeige (A) aufleuchtet.

### ACHTUNG

- Betätigen Sie den Netzschalter nicht mehrmals hintereinander.
- Betätigen Sie den Netzschalter nicht länger als 4 Sekunden; dies führt zu einer sofortigen Abschaltung der Stromversorgung.
- Änderungen an der Voreinstellung des Setup Utility dürfen erst vorgenommen werden, wenn die erste Inbetriebnahme abgeschlossen ist.

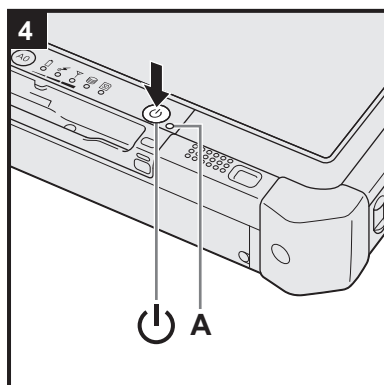

## Windows 7

### 5 Wählen Sie eine Sprache und das Betriebssystem (32-Bit oder 64-Bit).

#### ACHTUNG

- Gehen Sie bei der Auswahl der Sprache sorgfältig vor, da diese Einstellung später nicht geändert werden kann. Falls Sie versehentlich eine falsche Sprache eingestellt haben, müssen Sie Windows neu installieren.

#### HINWEIS

- Sie können die Tablet-Tasten verwenden. Folgen Sie den Anweisungen auf dem Bildschirm.
  - ① Wählen Sie eine Sprache und das Betriebssystem (32bit oder 64bit) und klicken Sie auf [OK].  
Die Spracheinstellung wird gestartet, indem Sie auf dem Bestätigungsbildschirm auf [OK] klicken.  
Sie können zum Bildschirm "Select Language" zurückkehren, indem Sie auf [Cancel] klicken.  
Die Einstellung der Sprache und des Betriebssystems wird nach ca. 15 Minuten abgeschlossen.
  - ② Wenn der Abschlussbildschirm angezeigt wird, klicken Sie auf [OK], um den Computer auszuschalten.

### 6 Richten Sie Windows ein.

#### Windows 8.1

Wählen Sie eine Sprache und berühren Sie [Weiter].

#### Windows 7

Schalten Sie den Computer ein.

Folgen Sie den Anweisungen auf dem Bildschirm.

- Der Computer startet mehrmals erneut. Berühren Sie weder den Touchscreen, noch die externe Tastatur oder die externe Maus, und warten Sie, bis die Laufwerksanzeige  erlischt.
- Nachdem der Computer eingeschaltet wurde, bleibt der Bildschirm noch eine Weile schwarz oder unverändert. Dies stellt keine Fehlfunktion dar. Bitte warten Sie einen Moment, bis der Setup-Bildschirm von Windows erscheint.
- Verwenden Sie während des Windows-Setups zum Bewegen des Cursors und Klicken auf einen Eintrag den Touchscreen, die externe Maus oder die externe Tastatur.
- Die Einrichtung von Windows beansprucht etwa **Windows 8.1** 5 / **Windows 7** 20 Minuten.  
Fahren Sie mit dem nächsten Schritt fort, und bestätigen Sie alle Meldungen, die auf dem Bildschirm erscheinen.
- Sie können das Drahtlosnetzwerk einrichten, nachdem das Einrichten von Windows beendet ist.  
**Windows 8.1** Falls "Internetverbindung herstellen" angezeigt wird, wählen Sie "Schritt überspringen".  
**Windows 7** Der Bildschirm "Einem Drahtlosnetzwerk beitreten" erscheint möglicherweise nicht.
- **Windows 8.1** Bestätigen Sie die Zeitzone, das Datum und die Uhrzeit.

#### ACHTUNG

- Warten Sie, bis die Laufwerksanzeige  erlischt.
- Sie können den Benutzernamen, das Kennwort und die Bild- und Sicherheitseinstellungen nach beendeter Einrichtung von Windows ändern.
- Verwenden Sie Standardzeichen für den Computernamen: Zahlen von 0 bis 9, Groß- und Kleinbuchstaben von A bis Z und das Bindestrich-Zeichen (-). Wenn die Fehlermeldung "Der Computername ist ungültig." erscheint, überprüfen Sie, dass keine anderen als die oben genannten Zeichen eingegeben wurden. Falls die Fehlermeldung weiterhin auf der Anzeige erscheint, stellen Sie den Tastatur-Eingabemodus auf Englisch ("EN") und geben Sie Zeichen ein.

- Verwenden Sie die folgenden Wörter nicht als Benutzernamen: CON, PRN, AUX, CLOCK\$, NUL, COM1 bis COM9, LPT1 bis LPT9, @, &, space. Insbesondere falls Sie einen Benutzernamen (Kontonamen) erstellen, der das “@”-Zeichen enthält, wird auf dem Bildschirm ein Kennwort verlangt, auch wenn kein Kennwort eingestellt wurde. Wenn Sie unter **Windows 8.1** Anmelden / **Windows 7** versuchen, sich ohne Eingabe eines Passwortes anzumelden, wird eventuell “Der Benutzername oder das Passwort sind nicht richtig.” angezeigt und Sie können sich nicht unter Windows (→ Seite 21) **Windows 8.1** Anmelden / **Windows 7** einloggen.
- Das Hintergrundbild für die erste Benutzeranmeldung wurde bereits unter “6 Richten Sie Windows ein.” eingestellt. Wenn dieser Computer bei Sonnenlicht verwendet werden soll, empfiehlt es sich, auf das weiße Hintergrundbild zu wechseln, damit die Bildschirmanzeigen besser zu sehen sind.
  - ① Berühren Sie den Desktop lange und berühren Sie dann [Anpassen] - [Desktophintergrund].
  - ② Wählen Sie [Einfarbig] unter [Bildpfad].
  - ③ Wählen Sie das weiße Hintergrundbild, und berühren Sie dann [Änderungen speichern].

## 7 Wiederherstellungsdatenträger erstellen.

Ein Wiederherstellungsdatenträger ermöglicht es Ihnen, das Betriebssystem zu installieren und seinen Werkseinstellungszustand wiederherzustellen, sollte zum Beispiel die Wiederherstellungspartition der Festplatte beschädigt sein. Es wird empfohlen, einen Wiederherstellungsdatenträger zu erstellen, bevor Sie beginnen, mit dem Computer zu arbeiten.

Siehe →  *Reference Manual* “Recovery Disc Creation Utility” zum Erstellen des Datenträgers.

### HINWEIS

#### ● PC Information Viewer

Dieser Computer zeichnet in regelmäßigen Abständen Verwaltungs- und Festplatteninformationen auf. Die maximale Datengröße für jede Aufzeichnung beträgt 1024 Byte. Diese Informationen dienen ausschließlich dazu, den Grund für mögliche Festplattenausfälle zu ermitteln. Die Daten werden keinesfalls über das Netzwerk an Außenstehende gesendet oder zu einem anderen als dem oben beschriebenen Zweck verwendet.

Setzen Sie zur Deaktivierung dieser Funktion [Disable the automatic save function for management information history] unter [Hard Disk Status] im PC Information Viewer ein Häkchen und berühren Sie dann [OK]. Folgen Sie dann den Anweisungen auf dem Bildschirm.

(→  *Reference Manual* “Überprüfen des Computer-Auslastungsstatus”)

#### ● **Windows 8.1**

In der Standardeinstellung befindet sich auf der Desktop-Oberfläche ein Verknüpfungssymbol für die Koreanische Sprache. Sie können das Symbol löschen, wenn es nicht erforderlich ist.

#### ● **Windows 7**

Falls die Wiederherstellungspartition gelöscht wird, können Sie die Wiederherstellungsdisk nicht erstellen.

#### ■ Vor der Verwendung der Drahtlos-Funktion

- ① Schieben Sie den Wireless-Schalter auf ON.

#### **Windows 8.1**

- ② Zeigen Sie “Charm” an und berühren Sie  - [PC-Einstellungen ändern] - [Netzwerk] - [Flugzeugmodus]. Stellen Sie [Flugzeugmodus] auf [Aus] und stellen Sie dann [Wi-Fi] auf [Ein] (für Wireless LAN). [Mobiles Breitband] auf [Ein] (für Wireless WAN). [GPS] auf [Ein] (für Wireless LAN). Stellen Sie [Bluetooth] auf [Ein] (für Bluetooth).

## ■ Ändern der Partitionsstruktur

Sie können einen Teil einer bestehenden Partition verkleinern, um Speicherplatz freizulegen, mit dem Sie eine neue Partition erstellen können. In der Standardeinstellung können Sie eine einzige Partition verwenden.

### ① Windows 8.1

1. Streichen Sie von der Mitte des Start-Bildschirms nach oben und berühren Sie dann [Dieser PC] unter "Windows-System" lange.
2. Berühren Sie [Verwalten] in der App-Leiste.

### Windows 7

Berühren Sie  (Start) und berühren Sie [Computer] lange, und berühren Sie dann [Verwalten].

- Ein Standardbenutzer muss ein Administrator Kennwort eingeben.

- ② Berühren Sie [Datenträgerverwaltung].
- ③ Berühren Sie die für Windows eingerichtete Partition (Laufwerk "C" in der Standardeinstellung) und berühren Sie dann [Volume verkleinern].
  - Die Größe der Partition hängt von den Spezifikationen Ihres Computers ab.
- ④ Geben Sie die Größe unter [Zu verkleinernder Speicherplatz in MB] ein und berühren Sie dann [Verkleinern].
  - Es kann keine Zahl eingegeben werden, die größer als die angezeigte Größe ist.
  - Um [Reinstall to the OS related partitions.] bei der Installation des Betriebssystems (→ Seite 16) auswählen zu können, sind 70 GB oder mehr für [Gesamtgröße nach der Verkleinerung in MB] notwendig.
- ⑤ Berühren Sie [Nicht zugeordnet] (die in Schritt ④ vorgenommene Verkleinerung) lange, und berühren Sie dann [Neues einfaches Volume].
- ⑥ Folgen Sie den Anweisungen, die auf dem Bildschirm erscheinen, um die Einstellungen vorzunehmen, und berühren Sie dann [Fertig stellen].  
Warten Sie, bis die Formatierung abgeschlossen ist.

### HINWEIS

- Anschließend können Sie eine weitere Partition erstellen, indem Sie den ggf. verbleibenden, nicht zugeordneten Speicherplatz verwenden oder neuen, nicht zugeordneten Speicherplatz schaffen.
- Um eine Partition zu löschen, berühren Sie die Partition lange und berühren Sie dann [Volume löschen] in Schritt ③.

## ■ Windows 8.1 Auswählen einer Sprache

Um eine andere Sprache als die während der ersten Inbetriebnahme eingestellten Sprache auszuwählen, führen Sie die folgenden Schritte durch:

- ① Streichen Sie von der Mitte des Start-Bildschirms nach oben und berühren Sie dann unter "Windows-System" auf [Systemsteuerung].
- ② Berühren Sie [Zeit, Sprache und Region] - [Sprache] - [Sprache hinzufügen].
- ③ Wählen Sie eine Sprache aus und berühren Sie dann [Hinzufügen].  
Je nach Region sind zwei oder mehr Sprachen auswählbar. Berühren Sie [Öffnen], um die gewünschte Sprache auszuwählen und berühren Sie dann [Hinzufügen].
- ④ Berühren Sie [Optionen], um die Sprache auszuwählen, die Sie verwenden möchten.
- ⑤ Berühren Sie [Als primäre Sprache festlegen].
- ⑥ Berühren Sie auf [Jetzt abmelden].
- ⑦ Melden Sie sich bei Windows an.

# Einschalten / Ausschalten

## Einschalten

Drücken und halten Sie den Netzschalter  (→ Seite 4) gedrückt, bis die Stromanzeige  (→ Seite 4) aufleuchtet.

### HINWEIS

- Drücken Sie den Netzschalter nicht mehrmals hintereinander.
- Wird der Netzschalter länger als vier Sekunden betätigt, führt dies zum sofortigen Abschalten der Stromversorgung.
- Wenn der Computer ausgeschaltet wurde, sollten Sie mindestens 10 Sekunden warten, bevor Sie ihn wieder einschalten.
- Führen Sie keinen der nachfolgend aufgeführten Schritte durch, solange die Anzeige der Festplatte  leuchtet:
  - Netzteil anschließen oder entfernen
  - Netzschalter drücken
  - Berühren der Tablet-Tasten, des Bildschirms oder der externen Maus
  - Wireless-Schalter ein-/ausschalten

## Ausschalten

① Herunterfahren des Computers.

### Windows 8.1

1. Zeigen Sie "Charm" an und berühren Sie .
2. Berühren Sie [Ein/Aus] - [Herunterfahren].

### Windows 7

Berühren Sie  (Start) - [Herunterfahren].

### HINWEIS

#### ● Windows 8.1

Gehen Sie wie folgt vor, um den Computer vollständig auszuschalten:

- ① Zeigen Sie "Charm" an und berühren Sie  - [PC-Einstellungen ändern] - [Update/Wiederherstellung] - [Wiederherstellung].
- ② Berühren Sie [Jetzt neu starten] unter "Erweiterter Start".
- ③ Berühren Sie [PC ausschalten].

## Vorsichtsmaßnahmen gegen das Starten/Herunterfahren

- Achten Sie darauf, keinen der folgenden Schritte vorzunehmen:
  - Netzteil anschließen oder entfernen
  - Netzschalter drücken
  - Berühren der Tablet-Tasten, des Bildschirms oder der externen Maus
  - Wireless-Schalter ein-/ausschalten

### HINWEIS

● Aus Energiespargründen sind werkseitig die folgenden Energiesparmaßnahmen voreingestellt:

- Der Bildschirm schaltet sich automatisch ab:
  - nach 10 Minuten Inaktivität (wenn das Netzteil angeschlossen ist)
  - nach 5 Minuten Inaktivität (bei Akkubetrieb)
- Der Computer geht automatisch in den Energiesparmodus<sup>\*1</sup>:
  - nach 20 Minuten Inaktivität (wenn das Netzteil angeschlossen ist)
  - nach 15 Minuten Inaktivität (bei Akkubetrieb)

<sup>\*1</sup> Siehe  *Reference Manual* "Sleep- oder Ruhezustandsfunktionen" zur Aktivierung aus dem Energiesparmodus.

# Handhabung und Wartung

## Betriebsbedingungen

- Stellen Sie den Computer auf einer ebenen und stabilen Fläche auf, die keinen Erschütterungen und Vibrationen ausgesetzt ist, und von der er nicht herunterfallen kann. Stellen Sie ihn nicht senkrecht oder falsch herum auf. Wenn dieser Computer heftigen Stößen ausgesetzt wird, kann er beschädigt werden.
  - Temperatur:      Betrieb:    -10 °C bis 50 °C (IEC60068-2-1, 2)<sup>\*1</sup>  
                          Lagerung:   -20 °C bis 60 °C
  - Luftfeuchtigkeit:   Betrieb:    30 % bis 80 % relative Luftfeuchtigkeit (nicht kondensierend)  
                          Lagerung:   30 % bis 90 % relative Luftfeuchtigkeit (nicht kondensierend)
- Selbst innerhalb der oben angegebenen Temperatur- und Feuchtigkeitsbereiche kann der Betrieb des Produkts über einen längeren Zeitraum in extremen Umgebungen, bei Rauch in der Nähe oder an Orten mit Öl oder viel Staub zu einer Leistungsabnahme des Produkts führen, was wiederum die Lebensdauer des Produkts vermindert.
- <sup>\*1</sup> Den Hautkontakt mit dem Produkt vermeiden, wenn das Produkt in Umgebungen bei hoher oder niedriger Temperatur benutzt wird. (→ "Sicherheitsvorkehrungen / Regulatorische Informationen")  
Falls der Computer bei Temperaturen um 0 °C oder weniger nass wird, können Frostschäden auftreten. Trocknen Sie den Computer bei solchen Temperaturen gut ab.
- Verwenden Sie den Computer nicht in folgenden Umgebungen, da er sonst Schäden erleiden könnte.
    - In der Nähe von elektronischen Geräten. Es können Probleme am LCD-Display auftreten oder der Computer kann ungewöhnliche Geräusche erzeugen.
    - An Orten mit extrem hohen oder niedrigen Temperaturen.
  - Belassen Sie keine hitzeempfindlichen Sachen in der Nähe des Computers, da sich der Computer im Betrieb erwärmt.

## Handhabung

Dieser Computer wurde so konstruiert, dass sich Stöße nur minimal auf Komponenten wie das LCD-Display und die Festplatte auswirken, es wird allerdings keinerlei Haftung für Schäden durch Stöße übernommen. Gehen Sie äußerst vorsichtig mit dem Computer um.

- Wenn Sie den Computer tragen, achten Sie unbedingt auf Folgendes:
  - Schalten Sie den Computer aus.
  - Entfernen Sie alle externen Geräte, Kabel, ExpressCard und anderen hervorstehenden Gegenstände.
  - Lassen Sie Ihren Computer nicht fallen und schützen Sie ihn vor Stößen gegen harte Objekte.
  - Fassen Sie ihn nicht am Display an.
- Wenn Sie mit dem Flugzeug reisen, behalten Sie Ihren Computer stets bei sich. Geben Sie ihn niemals als Gepäckstück auf. Wenn Sie den Computer in einem Flugzeug verwenden, richten Sie sich nach den Anweisungen der Fluggesellschaft.
- Beim Transport eines Ersatz-Akkus empfehlen wir, ihn in eine Plastiktüte zu stecken, um die Kontakte zu schützen.
- Verwenden Sie zum Berühren des Touchscreens ausschließlich den mitgelieferten Stylus. Legen Sie keine Gegenstände auf dem Computer ab. Drücken Sie nicht mit spitzen oder harten Gegenständen (z. B. Nägeln, Bleistiften oder Kugelschreibern) auf seine Oberfläche, andernfalls können Spuren zurückbleiben.
- Verwenden Sie den Touchscreen nicht, wenn er staubig oder schmutzig ist (z. B. bei Ölverunreinigung). Fremdkörper auf dem Bildschirm/Stylus können die Bildschirmoberfläche zerkratzen oder die Funktion des Stylus beeinträchtigen.
- Verwenden Sie den Stylus nur zum Berühren des Bildschirms. Wenn Sie ihn anderweitig verwenden, wird er möglicherweise beschädigt, was zu Kratzern auf dem Bildschirm führen kann.

### ■ Einsatz von Peripheriegeräten

Zur Vermeidung von Schäden an den Geräten befolgen Sie die nachstehenden Anweisungen und diejenigen im Bedienungshandbuch. Lesen Sie die Bedienungsanleitungen für die Peripheriegeräte sorgfältig durch.

- Verwenden Sie nur Peripheriegeräte, die den Spezifikationen des Computers entsprechen.
- Schließen Sie die Geräte unter genauer Beachtung der Ausführung und der Position der Stecker ordnungsgemäß an.
- Falls eine Verbindung schwer herzustellen ist, wenden Sie keine übermäßige Kraft an; prüfen Sie zur Sicherheit noch einmal die Form und die Position des Steckers (Stifanordnung, usw.).
- Falls der Stecker Schrauben aufweist, ziehen Sie diese fest an.
- Transportieren Sie den Computer nicht mit angeschlossenen Kabeln. Ziehen Sie die Kabel nicht mit Gewalt heraus.

### ■ Vermeidung einer nicht autorisierten Verwendung des Computers über WLAN/ Bluetooth/WWAN

<Nur bei Modellen mit WLAN/Bluetooth/WWAN>

- Vor der Verwendung von WLAN/Bluetooth/WWAN-Funktionen empfehlen wir Ihnen, die gebotenen Sicherheitseinstellungen vorzunehmen, z. B. eine Datenverschlüsselung.

# Handhabung und Wartung

## ■ Rekalibrierung des Akkus

- Die Akku-Rekalibrierung kann aufgrund der großen Akku-Kapazität lange dauern. Dies ist keine Fehlfunktion. <Wenn die "Akkurekalibrierung" nach dem Herunterfahren von Windows ausgeführt wird>
  - Vollständige Ladung: Ca. 2,0 Stunden (Normaltemperaturmodus)  
Ca. 3,5 Stunden (Hochtemperaturmodus)
  - Vollständige Entladung: Ca. 3,0 bis 4,5 Stunden (Normaltemperaturmodus)  
Ca. 2,0 bis 4,0 Stunden (Hochtemperaturmodus)

Wenn die "Akkurekalibrierung" ohne Herunterfahren von Windows ausgeführt wird, kann das Laden/Entladen mehr Zeit in Anspruch nehmen.

## ■ PC-Diagnostic Utility

Wenn Sie das Programm PC-Diagnostic Utility starten, ohne eine externe Tastatur und eine externe Maus anzuschließen, fahren Sie den Computer herunter, indem Sie den Netzschalter drücken und gedrückt halten. Schließen Sie dann eine externe Tastatur und eine externe Maus an den Computer an und starten Sie das PC-Diagnostic Utility neu.

## Pflege

### Zur Reinigung der LCD-Anzeige

Benutzen Sie das mit dem Computer mitgelieferte weiche Wischtuch. (Weitere Informationen siehe "Anregungen zur Reinigung der LCD-Anzeige". →  *Reference Manual* "Bildschirmeingabe")

### Zur Reinigung anderer Bereiche als der LCD-Anzeige

Wischen Sie die Oberflächen mit einem weichen, trockenen Tuch ab (z. B. Gaze). Wenn Sie Reinigungsmittel verwenden, tauchen Sie ein weiches Tuch in mit Wasser verdünntes Reinigungsmittel und wringen Sie es sorgfältig aus.

### ACHTUNG

- Verwenden Sie kein Reinigungsbenzin, keine Verdünner und keinen Reinigungsalkohol. Dies kann die Oberfläche angreifen und z. B. eine Verfärbung verursachen. Verwenden Sie des Weiteren keine handelsüblichen Haushaltsreiniger und Kosmetika, da diese Substanzen enthalten können, welche die Oberfläche angreifen.
- Tragen oder sprühen Sie Wasser oder Reinigungsmittel niemals direkt auf. Flüssigkeit, die in das Innere des Computers dringt, kann zu Funktionsstörungen und Schäden führen.

# Installation der Software

Die Installation der Software versetzt den Computer in seinen Lieferzustand zurück. Bei einer Installation der Software werden die Daten der Festplatte gelöscht.

Vor der Installation sollten Sie daher ein Backup wichtiger Daten auf ein anderes Speichermedium oder eine externe Festplatte durchführen.

## ACHTUNG

- Falls die Wiederherstellungspartition gelöscht wird, können Sie die Wiederherstellung der Festplatte (Flash-Speicher) nicht durchführen.

Um die Wiederherstellungspartition zu überprüfen, verwenden Sie die folgenden Vorgehensweisen:

### ① **Windows 8.1**

1. Streichen Sie von der Mitte des Start-Bildschirms nach oben und berühren Sie dann [Dieser PC] unter "Windows-System" lange.
2. Berühren Sie [Verwalten] in der App-Leiste.

### **Windows 7**

Berühren Sie  (Start) und berühren Sie [Computer] lange, und berühren Sie dann [Verwalten].

- Ein Standardbenutzer muss ein Administratorkennwort eingeben.

### ② Berühren Sie [Datenträgerverwaltung].

## ■ Alles entfernen und Windows neu installieren

### Vorbereitung

- Verbinden Sie die externe Tastatur und Maus.
- Entfernen Sie alle Peripherie-Geräte.
- Schließen Sie das Netzteil an und entfernen Sie es nicht, bis die Installation vollständig abgeschlossen ist.

### Windows 8.1

## 1 Führen Sie "Alles entfernen und Windows neu installieren" aus.

① Zeigen Sie "Charm" an und berühren Sie  - [PC-Einstellungen ändern] - [Update/Wiederherstellung] - [Wiederherstellung].

② Berühren Sie [Los geht's] unter "Alles entfernen und Windows neu installieren".

③ Berühren Sie [Weiter].

④ Wählen Sie die Option.

- Nur meine Dateien entfernen

Führen Sie die Neuinstallation von Windows in wenigen Augenblicken aus (ca. 20 Minuten).

- Laufwerk vollständig bereinigen

Bei vollständiger Reinigung können gelöschte Dateien nicht einfach wiederhergestellt werden und die Sicherheitsstufe wird erhöht. Die Bearbeitungszeit ist länger (ca. 140 Minuten).

Folgen Sie den Anweisungen auf dem Bildschirm.

Nach der Neuinstallation wird der Computer neu gestartet.

- Unterbrechen Sie die Installation keinesfalls, beispielsweise durch Ausschalten des Computers oder durch Ausführen eines anderen Vorgangs.

In diesem Fall könnte die Installation ungültig werden, da Windows nicht starten kann oder die Daten beschädigt sind.

## 2 Führen Sie "Erste Inbetriebnahme" durch und beginnen Sie ab Schritt 6 "Richten Sie Windows ein" (→ Seite 9) durch.

### HINWEIS

- Datum und Uhrzeit und Zeitzone sind möglicherweise nicht korrekt. Stellen Sie sicher, dass sie korrekt sind.

## 3 Führen Sie Windows Update durch.

## 4 <Nur bei Modellen mit TPM> Löschen Sie das TPM.

① Streichen Sie von der Mitte des Bildschirms nach oben.

② Berühren Sie [Ausführen] unter "Windows System", geben Sie [tpm.msc] ein und berühren Sie [OK].

③ Berühren Sie [TPM löschen...] unter "Aktionen" rechts auf dem Bildschirm "TPM-Verwaltung auf dem lokalen Computer".

④ Berühren Sie [Neu starten] auf dem Bildschirm "Die TPM-Sicherheitshardware verwalten".  
Der Computer startet neu.

⑤ Wenn "TPM configuration change was requested to ..." angezeigt wird, drücken Sie **F12**.

⑥ Berühren Sie Desktop-Kachel, und, wenn "Das TPM ist bereit." angezeigt wird, berühren Sie [Schließen].

# Installation der Software

## ■ Wiederherstellung der Festplatte (Flash-Speicher)

Sie können das Betriebssystem, das zum Zeitpunkt des Kaufs installiert war (Windows 8.1 oder Windows 7) wieder installieren.

### ACHTUNG

- Falls die Wiederherstellungspartition gelöscht wird, können Sie die Wiederherstellung der Festplatte (Flash-Speicher) nicht durchführen.

### Vorbereitung

- Verbinden Sie die externe Tastatur und Maus.
- Entfernen Sie alle Peripherie-Geräte.
- Schließen Sie das Netzteil an und entfernen Sie es nicht, bis die Installation vollständig abgeschlossen ist.

**Windows 8.1** Falls die Neuinstallation mit der oben unter "Alles entfernen und Windows neu installieren" beschriebenen Methode nicht erfolgreich ist, führen Sie die folgenden Schritte durch.

## 1 Starten Sie das Setup Utility.

### Windows 8.1

- ① Zeigen Sie "Charm" an und berühren Sie  - [PC-Einstellungen ändern] - [Update/Wiederherstellung] - [Wiederherstellung].
- ② Berühren Sie [Jetzt neu starten] unter "Erweiterter Start".
- ③ Berühren Sie [Problembehandlung] - [Erweiterte Optionen] - [UEFI-Firmwareeinstellungen] - [Neu starten].

### Windows 7

Schalten Sie den Computer ein und berühren Sie das in der linken Bildschirmecke angezeigte Feld [Click here for Setup], während der [Panasonic]-Startbildschirm angezeigt wird.

- Falls der Startbildschirm [Panasonic] nicht angezeigt wird, drücken Sie, sobald der Computer hochfährt, mehrmals , bis der Bildschirm Setup Utility erscheint.
- Falls ein Kennwort abgefragt wird, geben Sie das Supervisor Kennwort ein.

## 2 Notieren Sie sich alle Einstellungen des Setup Utility, und berühren Sie [Load Default Values] doppelt.

Wählen Sie bei der Bestätigungsabfrage [Yes] und drücken Sie **Enter**.

## 3 Überprüfen Sie die Einstellung [UEFI Boot] des Setup Utility.

[UEFI Boot] sollte wie folgt eingestellt sein:

Wenn Windows 8.1 verwendet wird: [Enabled]  
Wenn Windows 7 verwendet wird : [Disabled]

## 4 Berühren Sie [Exit], und berühren Sie [Save Values and Reboot] doppelt.

Wählen Sie bei der Bestätigungsabfrage [Yes] und drücken Sie **Enter**.

Der Computer startet neu.

## 5 Berühren Sie den linken oberen Bereich, während der [Panasonic]-Startbildschirm angezeigt wird.

Das Setup Utility wird gestartet.

- Falls ein Kennwort abgefragt wird, geben Sie das Supervisor Kennwort ein.

## 6 Berühren Sie [Exit], und berühren Sie [Recovery Partition] doppelt.

### Windows 8.1

Klicken Sie auf [Next] und klicken Sie auf [YES].

### Windows 7

Klicken Sie auf [Reinstall Windows] und auf [Next].

## 8 Klicken Sie auf [Yes, I agree to the provisions above and wish to continue!] auf dem Lizenzvereinbarungsbildschirm und dann auf [Next].

## 9 Klicken Sie auf [Next].

Falls die Option angezeigt wird, wählen Sie die Einstellung aus und klicken Sie auf [Next].

- [Reinstall Windows to the System Disk to factory default.]

Wählen Sie diese Option, wenn Sie Windows mit den Werkseinstellungen installieren möchten. Nach der Installation können Sie eine neue Partition erstellen. Einzelheiten zur Erstellung einer neuen Partition finden Sie unter "Ändern der Partitionsstruktur" (→ Seite 11).

- [Reinstall to the OS related partitions.]<sup>1</sup>

Wählen Sie diese Option, wenn die Festplatte bereits in mehrere Partitionen unterteilt wurde und Sie die Partitionsstruktur beibehalten wollen. Einzelheiten zur Erstellung einer neuen Partition finden Sie unter "Ändern der Partitionsstruktur" (→ Seite 11).

<sup>1</sup> Dies erscheint nicht, wenn Windows nicht auf die Wiederherstellungspartition und den von Windows nutzbaren Bereich installiert werden kann.

## 10 Windows 7 Wenn die Bestätigungsmeldung erscheint, klicken Sie auf [Yes].

### Windows 7

Wählen Sie Ihre Sprache und Ihren Systemtyp (32Bit oder 64Bit) aus und klicken Sie auf [OK].

Wenn die Bestätigungsabfrage erscheint, klicken Sie auf [OK].

Um den Wiederherstellungsvorgang abzubrechen klicken sie auf [CANCEL] und klicken Sie auf die Markierung , die in der oberen rechten Ecke des Bildschirms erscheint.

## 12 Wenn die Bestätigungsmeldung erscheint, klicken Sie auf [YES].

Die Installation startet je nach Anweisungen auf dem Bildschirm. (Der Vorgang dauert etwa 20 Minuten.)

- Unterbrechen Sie die Installation keinesfalls, beispielsweise durch Ausschalten des Computers oder durch Ausführen eines anderen Vorgangs.

In diesem Fall könnte die Installation ungültig werden, da Windows nicht starten kann oder die Daten beschädigt sind.

13 Wenn der Abschlussbildschirm angezeigt wird, klicken Sie auf [OK], um den Computer auszuschalten.

14 Schalten Sie den Computer ein.

- Falls ein Kennwort abgefragt wird, geben Sie das Supervisor-Kennwort ein.

15 Führen Sie "Erste Inbetriebnahme" durch und beginnen Sie ab Schritt 6 "Richten Sie Windows ein" (→ Seite 9) durch.

#### HINWEIS

- **Windows 8.1** Datum, Uhrzeit und Zeitzone sind möglicherweise nicht korrekt. Stellen Sie sicher, dass sie korrekt sind.

16 Starten Sie das Setup Utility und ändern Sie die Einstellungen nach Bedarf.

17 Führen Sie Windows Update durch.

18 **Windows 8.1** <Nur bei Modellen mit TPM> Löschen Sie das TPM (→ Seite 15).

#### ■ Verwendung der Recovery Disc

Verwenden Sie die Recovery Disc unter folgenden Bedingungen:

- Sie haben das Administrator-Passwort vergessen.
- Die Installation wurde nicht abgeschlossen. Die Wiederherstellungspartition auf der Festplatte (Flash-Speicherlaufwerk) könnte defekt sein.
- Die Wiederherstellungspartition wird gelöscht.
- **Windows 7** <Nur für Windows 7 Downgrade-Modelle>  
Um das Betriebssystem von Windows 7 auf Windows 8.1 oder umgekehrt zu wechseln.

#### HINWEIS

- **Windows 7** Um das Betriebssystem von 32-Bit auf 64-Bit oder umgekehrt zu wechseln, muss die Wiederherstellungspartition verwendet werden, um das Betriebssystem zu installieren. Die Wiederherstellungspartition muss daher für die Durchführung dieses Vorgangs noch auf der Festplatte vorhanden sein.

#### Vorbereitung

- Halten Sie Folgendes bereit:
  - Recovery Disc (→  *Reference Manual* "Recovery Disc Creation Utility")
  - USB-DVD-Laufwerk (optional) (siehe aktuelle Kataloge und andere Informationsquellen zu erhältlichen Produkten)
- Verbinden Sie die externe Tastatur und Maus.
- Entfernen Sie alle Peripheriegeräte (außer dem USB-DVD-Laufwerk).
- Schließen Sie das Netzteil an und entfernen Sie es nicht, bis die Installation vollständig abgeschlossen ist.

1 Schließen Sie das DVD-Laufwerk an den USB-Anschluss an.

2 Starten Sie das Setup Utility.

#### **Windows 8.1**

- ① Zeigen Sie "Charm" an und berühren Sie  - [PC-Einstellungen ändern] - [Update/Wiederherstellung] - [Wiederherstellung].
- ② Berühren Sie [Jetzt neu starten] unter "Erweiterter Start".
- ③ Berühren Sie [Problembehandlung] - [Erweiterte Optionen] - [UEFI-Firmwareeinstellungen] - [Neu starten].

#### **Windows 7**

Schalten Sie den Computer ein und berühren Sie das in der linken Bildschirmcke angezeigte Feld [Click here for Setup], während der [Panasonic]-Startbildschirm angezeigt wird.

- Falls der Startbildschirm [Panasonic] nicht angezeigt wird, drücken Sie, sobald der Computer hochfährt, mehrmals , bis der Bildschirm Setup Utility erscheint.
- Falls ein Kennwort abgefragt wird, geben Sie das Supervisor-Kennwort ein.

3 Notieren Sie sich alle Einstellungen des Setup Utility, berühren Sie [Exit], und berühren Sie [Load Default Values] doppelt.

Wählen Sie bei der Bestätigungsabfrage [Yes] und drücken Sie **Enter**.

4 Überprüfen Sie die Einstellung [UEFI Boot] des Setup Utility.

[UEFI Boot] sollte wie folgt eingestellt sein:

Wenn die Recovery Disc für Windows 8.1 verwendet wird: [Enabled]

Wenn die Recovery Disc für Windows 7 verwendet wird: [Disabled]

5 Legen Sie die Recovery Disc in das DVD-Laufwerk ein.

6 Berühren Sie [Exit], und berühren Sie [Save Values and Reboot] doppelt.

Wählen Sie bei der Bestätigungsabfrage [Yes] und drücken Sie **Enter**. Der Computer startet neu.

7 Berühren Sie den linken oberen Bereich, während der [Panasonic]-Startbildschirm angezeigt wird. Das Setup Utility wird gestartet.

- Falls ein Kennwort abgefragt wird, geben Sie das Supervisor-Kennwort ein.

# Installation der Software

8 **Berühren Sie [Exit] und berühren Sie Ihr DVD-Laufwerk unter [Boot Override] doppelt.**  
Der Computer startet neu.

9 **Klicken Sie auf [Reinstall Windows] und auf [Next].**

10 **Windows 8.1** Wenn die Bestätigungsmeldung erscheint, klicken Sie auf [Yes].

11 **Klicken Sie auf [Yes, I agree to the provisions above and wish to continue!] auf dem Lizenzvereinbarungsbildschirm und dann auf [Next].**

12 **Windows 7**

**Klicken Sie auf [Next].**

Falls die Option angezeigt wird, wählen Sie die Einstellung aus und klicken Sie auf [Next].

- [Reinstall with HDD recovery partition.]  
Standardmäßige Wiederherstellungsmethode.  
Sie können die Wiederherstellung von der Wiederherstellungspartition verwenden.
- [Reinstall without HDD recovery partition.]  
Erhöhen der nutzbaren HDD-Größe.  
Sie können NICHT die Wiederherstellung von der Wiederherstellungspartition verwenden.  
Wenn diese Option ausgewählt ist, können Sie nach dem Wiederherstellungsvorgang keine Wiederherstellungsdisk mehr erstellen.

## ACHTUNG

- Gehen Sie bei der Auswahl der obigen Option sorgfältig vor, da Sie sie später nicht mehr ändern können.

13 **Klicken Sie auf [Next].**

Falls die Option angezeigt wird, wählen Sie die Einstellung aus und klicken Sie auf [Next].

- [Reinstall Windows to the System Disk to factory default.]  
Wählen Sie diese Option, wenn Sie Windows mit den Werkseinstellungen installieren möchten. Nach der Installation können Sie eine neue Partition erstellen. Einzelheiten zur Erstellung einer neuen Partition finden Sie unter "Ändern der Partitionsstruktur" (→ Seite 11).
- [Reinstall to the OS related partitions.]<sup>2</sup>  
Wählen Sie diese Option, wenn die Festplatte bereits in mehrere Partitionen unterteilt wurde. Einzelheiten zur Erstellung einer neuen Partition finden Sie unter "Ändern der Partitionsstruktur" (→ Seite 11).  
Sie können die Partitionsstruktur beibehalten.

<sup>2</sup> Dies erscheint nicht, wenn [Reinstall without HDD recovery partition.] gewählt wurde oder falls Windows nicht auf der Wiederherstellungspartition und dem durch Windows nutzbaren Bereich installiert werden kann.

14 **Wenn die Bestätigungsmeldung erscheint, klicken Sie auf [YES].**

15 **Windows 7**

**Wählen Sie Ihre Sprache und Ihren Systemtyp (32Bit oder 64Bit) aus und klicken Sie auf [OK].**

Wenn die Bestätigungsabfrage erscheint, klicken Sie auf [OK].

Um den Wiederherstellungsvorgang abzubrechen klicken sie auf [CANCEL] und klicken Sie auf die Markierung , die in der oberen rechten Ecke des Bildschirms erscheint.

**Windows 8.1 / Windows 7**

Die Installation startet je nach Anweisungen auf dem Bildschirm. (Sie dauert ca. 30 - 45 Minuten. Der Vorgang könnte je nach dem Typ des verwendeten DVD-Laufwerks länger dauern.)

- Unterbrechen Sie die Installation nicht durch z.B. Ausschalten des Computers.  
In diesem Fall könnte die Installation ungültig werden, da Windows nicht starten kann oder die Daten beschädigt sind.

16 **Wenn der Abschlussbildschirm angezeigt wird, entfernen Sie die Recovery Disc und das DVD-Laufwerk und klicken Sie dann auf [OK].**

Folgen Sie den Anweisungen auf dem Bildschirm.

Einige Modelle können etwa 40 Minuten brauchen.

17 **Führen Sie "Erste Inbetriebnahme" durch und beginnen Sie ab Schritt 6 "Richten Sie Windows ein" (→ Seite 9) durch.**

## HINWEIS

- **Windows 8.1** Datum, Uhrzeit und Zeitzone sind möglicherweise nicht korrekt. Stellen Sie sicher, dass sie korrekt sind.

18 **Starten Sie das Setup Utility und ändern Sie die Einstellungen nach Bedarf.**

19 **Führen Sie Windows Update durch.**

20 **Windows 8.1** <Nur bei Modellen mit TPM> Löschen Sie das TPM (→ Seite 15).

# Problembesehung (Grundlagen)





Wenn ein Problem auftritt, lesen Sie bitte diese Seiten. Nahere Informationen zur Problembesehung gibt auch das "Reference Manual". Wurde ein Problem anscheinend von einer Software-Anwendung verursacht, lesen Sie bitte die Bedienungsanleitung zu dieser Software. Falls sich das Problem danach immer noch nicht beheben lasst, wenden Sie sich an den Panasonic Technical Support. Sie konnen den Computerstatus ebenfalls im PC Information Viewer (→  Reference Manual "Uberprufen des Computer-Auslastungsstatus").

## ■ Starten



<p>Start nicht moglich. Die Strom- bzw. Akkuanzeige leuchtet nicht.</p>	<ul style="list-style-type: none"> <li>● Schlieen Sie das Netzteil an.</li> <li>● Legen Sie einen vollstandig geladenen Akku ein.</li> <li>● Entfernen Sie den Akku, ziehen Sie das Netzteil heraus, und schlieen Sie beide wieder an.</li> <li>● Wenn die Akku-Anzeige auch beim korrekten Anschluss von Netzteil und Akku nicht aufleuchtet, ist moglicherweise die Sicherung des Netzteils eingeschaltet. Trennen Sie das Netzkabel, und warten Sie drei Minuten oder langer, bis Sie es erneut anschlieen.</li> <li>● Falls ein Gerat am USB-Anschluss angeschlossen ist, trennen Sie das Gerat, oder stellen Sie im Menu [Advanced] des Setup Utility die Option [USB Port] oder [Legacy USB Support] auf [Disabled].</li> <li>● Falls ein Gerat am ExpressCard-Steckplatz angeschlossen ist, trennen Sie das Gerat, oder stellen Sie im Menu [Advanced] des Setup Utility die Option [ExpressCard Slot] auf [Disabled].</li> <li>● Uberprufen Sie die Einstellung [UEFI Boot] des Setup Utility. [UEFI Boot] sollte unter <b>Windows 8.1</b> [Enabled] / <b>Windows 7</b> [Disabled] sein.</li> </ul>
<p>Der Strom wird eingeschaltet, aber "Warming up the system" erscheint.</p>	<ul style="list-style-type: none"> <li>● Der Computer warmt sich vor dem Start auf. Warten Sie, bis der Computer hochfahrt (das kann bis zu 30 Minuten dauern). Wenn die Meldung "Cannot warm up the system" angezeigt wird, konnte sich der Computer nicht aufwarmen und startet nicht. Schalten Sie den Computer dann aus, lassen Sie ihn etwa eine Stunde lang an einem Ort mit einer Temperatur von mindestens 5 °C, und schalten Sie ihn dann erneut ein.</li> </ul>
<p>Der Computer lasst sich nicht einschalten. Der Computer geht nicht mehr aus dem Sleep-Modus. (Die Betriebsanzeige blinkt schnell grun.)</p>	<ul style="list-style-type: none"> <li>● Lassen Sie ihn etwa eine Stunde lang an einem Ort mit einer Temperatur von mindestens 5 °C, und schalten Sie ihn dann erneut ein.</li> </ul>
<p>Nach dem Einbau oder Auswechseln des RAM-Moduls ist der Strom eingeschaltet, es wird jedoch nichts auf dem Bildschirm angezeigt.</p>	<ul style="list-style-type: none"> <li>● Schalten Sie den Computer aus und entfernen Sie das RAM-Modul, uberprufen Sie dann, ob das RAM-Modul zu der Spezifikation passt. Wenn das RAM-Modul zu der Spezifikation passt, installieren Sie es erneut.</li> </ul>
<p>Es dauert langer, bis die Stromanzeige aufleuchtet.</p>	<ul style="list-style-type: none"> <li>● Wenn der Netzschalter sofort nach dem Einlegen des Akkus in den Computer und bei nicht angeschlossenem Netzteil gedruckt wird, kann es etwa funf Sekunden dauern, bis die Stromanzeige aufleuchtet und der Computer eingeschaltet wird. Dies liegt daran, dass der Computer die verbleibende Akku-Laufzeit uberpruft und stellt keine Fehlfunktion dar.</li> </ul>
<p>Sie haben das Passwort vergessen.</p>	<ul style="list-style-type: none"> <li>● Supervisor-Passwort oder Benutzerpasswort: Wenden Sie sich an den Panasonic Technical Support.</li> <li>● Administratorpasswort: <ul style="list-style-type: none"> <li>• Wenn Sie eine Kennwortrucksetzdisk haben, konnen Sie das Administratorpasswort zurucksetzen. Legen Sie die Disk ein und geben Sie ein beliebiges falsches Passwort ein, folgen Sie dann den Anweisungen auf dem Bildschirm und legen Sie ein neues Passwort fest.</li> <li>• Wenn Sie keine Kennwortrucksetzdisk erstellt haben, installieren und richten Sie Windows erneut ein (→ Seite 15), und legen Sie ein neues Passwort fest.</li> </ul> </li> </ul>
<p>"Remove disks or other media. Press any key to restart" oder eine ahnliche Meldung erscheint.</p>	<ul style="list-style-type: none"> <li>● Dies bedeutet, dass eine Diskette im Laufwerk gelassen oder ein USB-Speicher angeschlossen wurde, der bzw. die keine Systemdateien zum Starten enthalt. Entfernen Sie die Diskette und den USB-Speicher, schlieen Sie eine externe Tastatur an, und drucken Sie eine beliebige Taste.</li> <li>● Falls ein Gerat am USB-Anschluss angeschlossen ist, trennen Sie das Gerat, oder stellen Sie im Menu [Advanced] des Setup Utility die Option [USB Port] oder [Legacy USB Support] auf [Disabled].</li> <li>● Falls ein Gerat am ExpressCard-Steckplatz angeschlossen ist, trennen Sie das Gerat, oder stellen Sie im Menu [Advanced] des Setup Utility die Option [ExpressCard Slot] auf [Disabled].</li> <li>● &lt;Nur bei Modellen mit ExpressCard-Steckplatz&gt; Wenn das Problem nach dem Entfernen der Disk weiterhin besteht, handelt es sich eventuell um einen Festplattenfehler. Wenden Sie sich an den Panasonic Technical Support.</li> </ul>

# Problembhebung (Grundlagen)

## ■ Starten

<p>Der Windows-Start oder ein anderer Vorgang ist extrem langsam.</p>	<ul style="list-style-type: none"> <li>● Starten Sie Setup Utility (→  <i>Reference Manual</i> "Setup Utility"), um die Einstellungen im Setup Utility (mit Ausnahme der Kennwörter) auf die Standardwerte zurückzusetzen. Starten Sie das Setup Utility, und nehmen Sie die Einstellungen erneut vor. (Die Arbeitsgeschwindigkeit hängt von der verwendeten Anwendungssoftware ab, daher wird die Arbeitsgeschwindigkeit von Windows durch diesen Vorgang nicht zwingend erhöht.)</li> <li>● Wenn Sie nach dem Kauf des Computers residente (im Speicher verbleibende) Software auf dem Computer installiert haben, deaktivieren Sie die Software.</li> </ul>
<p>Datum und Zeit sind nicht korrekt</p>	<ul style="list-style-type: none"> <li>● Korrigieren Sie die Einstellungen.             <ol style="list-style-type: none"> <li>① Öffnen Sie die Systemsteuerung.                 <ul style="list-style-type: none"> <li><b>Windows 8.1</b> Streichen Sie von der Mitte des Start-Bildschirms nach oben und berühren Sie dann [Systemsteuerung] unter "Windows-System".</li> <li><b>Windows 7</b> Berühren Sie  (Start) - [Systemsteuerung].</li> </ul> </li> <li>② Berühren Sie [Zeit, Sprache und Region] - [Sprache hinzufügen].</li> </ol> </li> <li>● Sollte das Problem weiterhin bestehen, muss eventuell die interne CMOS-Batterie ausgetauscht werden. Wenden Sie sich an den Panasonic Technical Support.</li> <li>● Wenn der Computer an ein lokales Netzwerk (LAN) angeschlossen ist, überprüfen Sie bitte das Datum und die Uhrzeit des Servers.</li> <li>● Der Computer erkennt Datum und Uhrzeit nach dem Jahr 2100 nicht an.</li> </ul>
<p>[Executing Battery Recalibration] wird angezeigt.</p>	<ul style="list-style-type: none"> <li>● Die Rekalibrierung der Batterie wurde abgebrochen, bevor Windows zuletzt heruntergefahren wurde. Um Windows zu starten, schalten Sie den Computer durch Betätigen des Netzschalters aus und dann wieder ein.</li> </ul>
<p>[Enter Password] wird nicht angezeigt, wenn der Computer aus dem Sleep-Ruhezustand aktiviert wird.</p>	<ul style="list-style-type: none"> <li>● Wählen Sie im Menü [Security] des Setup Utility unter [Password On Resume] die Option [Enabled] (→  <i>Reference Manual</i> "Setup Utility").</li> <li>● Anstelle des in dem Setup Utility eingestellten Passworts kann das Windows-Passwort verwendet werden.             <ol style="list-style-type: none"> <li>① Fügen Sie ein Passwort hinzu.                 <ul style="list-style-type: none"> <li><b>Windows 8.1</b> <ol style="list-style-type: none"> <li>1. Zeigen Sie "Charm" an und berühren Sie  - [PC-Einstellungen ändern] - [Konten].</li> <li>2. Berühren Sie [Anmeldeoptionen] und berühren Sie [Hinzufügen] unter "Kennwort".</li> </ol> </li> <li><b>Windows 7</b> <ol style="list-style-type: none"> <li>1. Berühren Sie  (Start) - [Systemsteuerung].</li> <li>2. Berühren Sie [Benutzerkonten und Jugendschutz] - [Benutzerkonten hinzufügen/entfernen].</li> </ol> </li> </ul> </li> <li>② Nehmen Sie die folgenden Einstellungen vor.                 <ul style="list-style-type: none"> <li><b>Windows 8.1</b> <ol style="list-style-type: none"> <li>1. Öffnen Sie die Systemsteuerung, berühren Sie [System und Sicherheit] - [Energieoptionen] - [Kennwort bei Reaktivierung anfordern].</li> <li>2. Setzen Sie ein Häkchen bei [Kennwort ist erforderlich].</li> </ol> </li> <li><b>Windows 7</b> <ol style="list-style-type: none"> <li>1. Berühren Sie [Systemsteuerung] - [System und Sicherheit] - [Energieoption] - [Kennwort bei Reaktivierung des Computers anfordern] und markieren Sie [Kennwort anfordern] mit einem Häkchen.</li> </ol> </li> </ul> </li> </ol> </li> </ul>
<p>Reaktivierung nicht möglich.</p>	<ul style="list-style-type: none"> <li>● Wenn der Computer automatisch in den Sleep- oder Ruhezustand wechselt, während der Bildschirmschoner aktiviert ist, tritt möglicherweise ein Fehler auf. Deaktivieren Sie in diesem Fall den Bildschirmschoner, oder ändern Sie das Muster des Bildschirmschoners.</li> </ul>

## ■ Starten

<p>Andere Probleme beim Starten.</p>	<ul style="list-style-type: none"> <li>● Starten Sie Setup Utility (→  <i>Reference Manual</i> "Setup Utility"), um die Einstellungen im Setup Utility (mit Ausnahme der Kennwörter) auf die Standardwerte zurückzusetzen. Starten Sie das Setup Utility, und nehmen Sie die Einstellungen erneut vor.</li> <li>● Entfernen Sie alle Peripheriegeräte.</li> <li>● Überprüfen Sie die Festplatte wie folgt auf Fehler.             <ol style="list-style-type: none"> <li>① Entfernen Sie alle Peripheriegeräte einschließlich des externen Displays.</li> <li>② <b>Windows 8.1</b> Streichen Sie von der Mitte des Start-Bildschirms nach oben und berühren Sie dann [Dieser PC] unter "Windows-System" lange. <b>Windows 7</b> Berühren Sie  (Start) - [Computer].</li> <li>③ <b>Windows 8.1</b> Berühren Sie [Windows (C:)] lange, und berühren Sie dann [Eigenschaften]. <b>Windows 7</b> Berühren Sie [Lokaler Datenträger (C:)] lange, und berühren Sie dann [Eigenschaften].</li> <li>④ <b>Windows 8.1</b> Berühren Sie [Tools] - [Prüfen]. <b>Windows 7</b> Berühren Sie [Extras] - [Jetzt prüfen].                 <ul style="list-style-type: none"> <li>• Ein Standardbenutzer muss ein Administratorpasswort eingeben.</li> </ul> </li> <li>⑤ Folgen Sie den Anweisungen auf dem Bildschirm.</li> </ol> </li> <li>● <b>Windows 7</b> Schließen Sie die externe Tastatur an den Computer an, starten Sie ihn im Sicherheitsmodus und prüfen Sie die Fehlerdetails. Nachdem der [Panasonic]-Startbildschirm erloschen ist<sup>*1</sup>, drücken und halten Sie <b>F8</b> gedrückt, bis das Windowsmenü <u>Erweiterte Optionen</u> erscheint. Wählen Sie den Sicherheitsmodus und drücken Sie <b>Enter</b>.</li> </ul> <p><sup>*1</sup> Wenn [Password on boot] im [Security]-Menü des Setup Utility auf [Enabled] oder [Auto] gestellt ist, erscheint [Enter Password], nachdem der [Panasonic]-Startbildschirm erloschen ist. Nachdem Sie das Passwort eingegeben und <b>Enter</b> gedrückt haben, drücken und halten Sie <b>F8</b> gedrückt.</p>
--------------------------------------	---

## ■ Eingabe des Passworts

<p>Eine Anmeldung bei Windows ist nicht möglich. ("Der Benutzername bzw. das Kennwort ist falsch." wird angezeigt.)</p>	<ul style="list-style-type: none"> <li>● Der Benutzername (Kontoname) beinhaltet ein "@"-Zeichen.             <ul style="list-style-type: none"> <li>- Wenn ein anderer Benutzerkontoname existiert: Melden Sie sich mit einem anderen Benutzerkontonamen bei Windows an und löschen Sie den Kontonamen, der ein "@" beinhaltet. Erstellen Sie dann einen neuen Kontonamen.</li> <li>- Wenn kein anderer Kontoname existiert: Sie müssen Windows neu installieren (→ Seite 15).</li> </ul> </li> </ul>
---	--

## ■ Herunterfahren

<p>Windows kann nicht heruntergefahren werden.</p>	<ul style="list-style-type: none"> <li>● Entfernen Sie das USB-Gerät und die ExpressCard.</li> <li>● Warten Sie 1 oder 2 Minuten. Dies ist keine Fehlfunktion.</li> </ul>
--	---

## ■ Display

<p>Keine Anzeige.</p>	<ul style="list-style-type: none"> <li>● &lt;Nur beim Modell mit VGA-Anschluss&gt; Das externe Display ist ausgewählt. Ändern Sie das Ausgabedisplay.</li> <li>● &lt;Nur beim Modell mit VGA-Anschluss&gt; Wenn auf einem externen Display nichts angezeigt wird,             <ul style="list-style-type: none"> <li>• überprüfen Sie den Kabelanschluss zum externen Display.</li> <li>•vergewissern Sie sich, dass das Display eingeschaltet ist.</li> <li>•überprüfen Sie die Einstellungen des externen Displays.</li> </ul> </li> <li>● Das Display wird von der Energiesparfunktion abgeschaltet. Berühren Sie zur Reaktivierung den Bildschirm.</li> <li>● Um Energie zu sparen, wurde der Computer in den Sleep- oder in den Ruhezustand versetzt. Betätigen Sie zur Reaktivierung den Netzschalter.</li> </ul>
-----------------------	---

# Problembearbeitung (Grundlagen)

## ■ Display

Das Display ist dunkel.	<ul style="list-style-type: none"> <li>● Das Display könnte dunkler sein, wenn das Netzteil nicht angeschlossen ist. Stellen Sie die Helligkeit über das Dashboard for Panasonic PC ein. Beachten Sie jedoch, dass die Akku-Betriebszeit mit steigender Display-Helligkeit abnimmt. Die Helligkeit kann für Akku- und Netzbetrieb separat eingestellt werden.</li> </ul>
Auf dem Display erscheint ein gestörtes Bild.	<ul style="list-style-type: none"> <li>● Das Bild kann durch Änderung der Auflösung oder der Anzahl der Farben beeinträchtigt werden. Starten Sie den Computer neu.</li> <li>● Das Anschließen/Entfernen eines externen Displays kann sich auf das Bild auswirken. Starten Sie den Computer neu.</li> <li>● Die Reaktivierung aus dem Sleep- oder Ruhezustand kann sich auf das Bild des externen Displays auswirken. Starten Sie den Computer neu.</li> </ul>
<Nur bei Modellen mit VGA-Anschluss> Bei Simultananzeige erscheint auf einem der Anzeigegeräte ein gestörtes Bild.	<ul style="list-style-type: none"> <li>● Bei Verwendung des Erweiterten Desktops stellen Sie für das externe Display und das LCD-Display die gleiche Anzahl Farben ein. Wenn weiterhin Probleme auftreten, ändern Sie probeweise die Anzeigeeinstellungen.             <ol style="list-style-type: none"> <li>① Berühren Sie den Desktop lange und berühren Sie [Grafikeigenschaften].</li> </ol> </li> <li>● Die Simultananzeige kann erst nach Abschluss des Windows-Starts verwendet werden (also nicht beim Setup Utility usw.).</li> </ul>
<Nur bei Modellen mit VGA-Anschluss> Das externe Display funktioniert nicht richtig.	<ul style="list-style-type: none"> <li>● Wenn ein mit den Energiesparmodi des Computers inkompatibles externes Display verwendet wird, funktioniert das Display eventuell nicht richtig, wenn der Computer auf Energiesparmodus geht. Schalten Sie in solchen Fällen das externe Display aus.</li> </ul>



## ■ Touchscreen

Der Cursor kann nicht richtig gesteuert werden.	<ul style="list-style-type: none"> <li>● Falls Sie eine externe Maus verwenden, achten Sie darauf, dass diese korrekt angeschlossen ist.</li> <li>● Starten Sie den Computer mit Hilfe der externen Tastatur neu.</li> <li>● Falls der Computer nicht auf Eingaben der externen Tastatur reagiert, lesen Sie unter "Keine Reaktion" nach (→ unten).</li> </ul>
Mit dem Touchscreen sind keine Eingaben möglich.	<ul style="list-style-type: none"> <li>● Stellen Sie [Touchscreen Mode] im Menü [Main] des Setup Utility auf [Auto] oder [Tablet Mode].</li> </ul>
Mit dem mitgelieferten Stylus kann nicht auf die korrekte Position gezeigt werden.	<ul style="list-style-type: none"> <li>● Führen Sie eine Kalibrierung des Touchscreens durch. (→  Reference Manual "Bildschirmeingabe")</li> </ul>

## ■ On-Screen-Dokument

<b>Windows 7</b> Das Dokument im PDF-Format wird nicht angezeigt.	<ul style="list-style-type: none"> <li>● Installieren Sie den Adobe Reader.             <ol style="list-style-type: none"> <li>① Melden Sie sich mit Administratorrechten bei Windows an.</li> <li>② Berühren Sie  (Start) und geben Sie unter [Programme/Dateien durchsuchen] "c:\util\reader\Pininstall.bat" ein und drücken Sie auf <b>Enter</b>.</li> <li>③ Bringen Sie Adobe Reader auf den neuesten Stand. Falls Ihr Computer mit dem Internet verbunden ist, starten Sie Adobe Reader, und berühren Sie [Help] - [Check for Updates...].</li> </ol> </li> </ul>
--	---

## ■ Andere

Keine Reaktion.	<ul style="list-style-type: none"> <li>● Drücken Sie die Taste , um den Task-Manager aufzurufen und mit dessen Hilfe die nicht reagierende Anwendung zu beenden.</li> <li>● Ist ein Eingabefenster (z. B. das Fenster zur Passworteingabe beim Start) hinter einem anderen Fenster versteckt? Drücken Sie zum Überprüfen auf <b>Alt+Tab</b>.</li> <li>● Drücken Sie den Netzschalter 4 Sekunden lang oder länger, um den Computer abzuschalten, und drücken Sie dann den Netzschalter, um ihn wieder einzuschalten. Wenn das Programm nicht ordnungsgemäß funktioniert, deinstallieren Sie das Programm und installieren Sie es erneut. Zur Deinstallation             <ol style="list-style-type: none"> <li>① Öffnen Sie die Systemsteuerung.                 <ul style="list-style-type: none"> <li><b>Windows 8.1</b> Streichen Sie von der Mitte des Start-Bildschirms nach oben und berühren Sie dann [Systemsteuerung] unter "Windows-System".</li> <li><b>Windows 7</b> Berühren Sie  (Start) - [Systemsteuerung].</li> </ul> </li> <li>② Berühren Sie [Programme] - [Programm deinstallieren].</li> </ol> </li> </ul>
-----------------	--

# LIMITED USE LICENSE AGREEMENT

THE SOFTWARE PROGRAM(S) (“PROGRAMS”) FURNISHED WITH THIS PANASONIC PRODUCT (“PRODUCT”) ARE LICENSED ONLY TO THE END-USER (“YOU”), AND MAY BE USED BY YOU ONLY IN ACCORDANCE WITH THE LICENSE TERMS DESCRIBED BELOW. YOUR USE OF THE PROGRAMS SHALL BE CONCLUSIVELY DEEMED TO CONSTITUTE YOUR ACCEPTANCE OF THE TERMS OF THIS LICENSE.

Panasonic Corporation has developed or otherwise obtained the Programs and hereby licenses their use to you. You assume sole responsibility for the selection of the Product (including the associated Programs) to achieve your intended results, and for the installation, use and results obtained therefrom.

## LICENSE

- A. Panasonic Corporation hereby grants you a personal, non-transferable and non-exclusive right and license to use the Programs in accordance with the terms and conditions stated in this Agreement. You acknowledge that you are receiving only a LIMITED LICENSE TO USE the Programs and related documentation and that you shall obtain no title, ownership nor any other rights in or to the Programs and related documentation nor in or to the algorithms, concepts, designs and ideas represented by or incorporated in the Programs and related documentation, all of which title, ownership and rights shall remain with Panasonic Corporation or its suppliers.
- B. You may use the Programs only on the single Product which was accompanied by the Programs.
- C. You and your employees and agents are required to protect the confidentiality of the Programs. You may not distribute or otherwise make the Programs or related documentation available to any third party, by time-sharing or otherwise, without the prior written consent of Panasonic Corporation.
- D. You may not copy or reproduce, or permit to be copied or reproduced, the Programs or related documentation for any purpose, except that you may make one (1) copy of the Programs for backup purposes only in support of your use of the Programs on the single Product which was accompanied by the Programs. You shall not modify, or attempt to modify, the Programs.
- E. You may transfer the Programs and license them to another party only in connection with your transfer of the single Product which was accompanied by the Programs to such other party. At the time of such a transfer, you must also transfer all copies, whether in printed or machine readable form, of every Program, and the related documentation, to the same party or destroy any such copies not so transferred.
- F. You may not remove any copyright, trademark or other notice or product identification from the Programs and you must reproduce and include any such notice or product identification on any copy of any Program.

YOU MAY NOT REVERSE ASSEMBLE, REVERSE COMPILE, OR MECHANICALLY OR ELECTRONICALLY TRACE THE PROGRAMS, OR ANY COPY THEREOF, IN WHOLE OR IN PART.

YOU MAY NOT USE, COPY, MODIFY, ALTER, OR TRANSFER THE PROGRAMS OR ANY COPY THEREOF, IN WHOLE OR IN PART, EXCEPT AS EXPRESSLY PROVIDED IN THE LICENSE.

IF YOU TRANSFER POSSESSION OF ANY COPY OF ANY PROGRAM TO ANOTHER PARTY, EXCEPT AS PERMITTED IN PARAGRAPH E ABOVE, YOUR LICENSE IS AUTOMATICALLY TERMINATED.

## TERM

This license is effective only for so long as you own or lease the Product, unless earlier terminated. You may terminate this license at any time by destroying, at your expense, the Programs and related documentation together with all copies thereof in any form. This license will also terminate effective immediately upon occurrence of the conditions thereof set forth elsewhere in this Agreement, or if you fail to comply with any term or condition contained herein. Upon any such termination, you agree to destroy, at your expense, the Programs and related documentation together with all copies thereof in any form.

YOU ACKNOWLEDGE THAT YOU HAVE READ THIS AGREEMENT, UNDERSTAND IT AND AGREE TO BE BOUND BY ITS TERMS AND CONDITIONS. YOU FURTHER AGREE THAT IT IS THE COMPLETE AND EXCLUSIVE STATEMENT OF THE AGREEMENT BETWEEN US, WHICH SUPERSEDES ANY PROPOSAL OR PRIOR AGREEMENT, ORAL OR WRITTEN, AND ANY OTHER COMMUNICATIONS BETWEEN US, RELATING TO THE SUBJECT MATTER OF THIS AGREEMENT.

# LIMITED USE LIZENZVEREINBARUNG

DAS/DIE SOFTWARE-PROGRAMM(E) ("PROGRAMME"), DIE MIT DIESEM PANASONIC PRODUKT ("PRODUKT") GELIEFERT WERDEN, SIND NUR FÜR DEN ENDBENUTZER LIZENZIERT ("SIE"), UND DÜRFEN NUR VON IHNEN GEMÄSS DEN UNTEN BESCHRIEBENEN LIZENZBEDINGUNGEN VERWENDET WERDEN. DIE VERWENDUNG DER PROGRAMME WIRD FOLGLICH ALS ZUSTIMMUNG ZU DEN BEDINGUNGEN DIESER LIZENZ ANGESEHEN.

Panasonic Corporation hat die Programme entwickelt oder anderweitig erhalten und lizenziert diese hiermit an Sie. Sie übernehmen die alleinige Verantwortung für die Auswahl des Produktes (einschließlich der zugehörigen Programme), um das von Ihnen gewünschte Ergebnis zu erzielen und auch für die Installation, Verwendung und Ergebnisse, die Sie daraus resultierend erhalten.

## LIZENZ

- A. Panasonic Corporation gewährt Ihnen hiermit ein persönliches, nicht übertragbares und nicht-exklusives Recht und die Lizenz, die Programme in Einklang mit den in dieser Vereinbarung genannten Bedingungen und Konditionen zu verwenden. Sie bestätigen, dass Sie nur eine EINGESCHRÄNKTE GEBRAUCHSLIZENZ für die Programme und die damit verbundene Dokumentation erhalten, und dass Sie keinen Rechtsanspruch (Titel), kein Eigentumsrecht oder keine andere Rechte in Bezug auf die Programme, die verbundene Dokumentation oder hinsichtlich Algorithmen, Konzepte, Designs und Ideen erheben, die durch die Programme vertreten werden oder in diesen verarbeitet sind, und dass alle Rechtsansprüche (Titel), Eigentumsrechte und andere Rechte bei Panasonic Corporation oder deren Lieferanten verbleiben.
- B. Sie dürfen die Programme nur auf dem Einzelprodukt verwenden, dem die Programme beigelegt waren.
- C. Sie, Ihre Mitarbeiter und Ihre Vertreter müssen die Vertraulichkeit der Programme schützen. Sie dürfen die Programme und die damit verbundene Dokumentation nicht vertreiben oder anderweitig Dritten zur Verfügung stellen, weder zeitweilig noch anderweitig, ohne die vorherige schriftliche Zustimmung von Panasonic Corporation.
- D. Sie dürfen die Programme und die damit verbundene Dokumentation nicht kopieren oder reproduzieren und das Kopieren und Reproduzieren auch nicht erlauben, egal für welchen Zweck, außer, Sie möchten eine (1) Sicherheitskopie der Programme erstellen, die Sie bei der Verwendung der Programme auf dem Einzelprodukt unterstützt, dem die Programme beigelegt waren. Sie dürfen die Programme weder modifizieren noch den Versuch unternehmen, diese zu modifizieren.
- E. Sie dürfen die Programme und Lizenz an eine andere Partei übertragen, jedoch nur in Verbindung mit der Übertragung des Einzelproduktes, dem diese Programme beigelegt waren, an eben diese andere Partei. Zum Zeitpunkt einer solchen Übertragung müssen Sie auch alle Kopien, sei es in gedruckter oder maschinell lesbarer Form, aller Programme und die damit verbundene Dokumentation der gleichen Partei zukommen lassen, oder jedwede solche Kopien vernichten, sofern diese nicht übertragen werden.
- F. Sie dürfen keine Urheberrechts-, Warenzeichen- oder anderweitige Notiz oder Produktidentifizierung aus den Programmen entfernen, und Sie müssen jede dieser Notizen oder Produktidentifizierung auf jeder Kopie des Programms reproduzieren und mit einschließen.

SIE DÜRFEN DIE PROGRAMME ODER JEDWEDE KOPIEN DIESER NICHT IN UMGEKEHRTER FORM ZUSAMMENBAUEN ODER -STELLEN ODER DIESE MECHANISCH ODER ELEKTRONISCH ERFORSCHEN, WEDER ALS GANZES NOCH IN TEILEN.

SIE DÜRFEN DIE PROGRAMME ODER JEDWEDE KOPIEN DIESER NICHT VERWENDEN, KOPIEREN, MODIFIZIEREN, VERÄNDERN NOCH ÜBERTRAGEN, WEDER ALS GANZES NOCH IN TEILEN, AUSSER IN DEN AUSDRÜCKLICH IN DIESER LIZENZ BESCHRIEBENEN FÄLLEN.

SOLLTEN SIE DAS EIGENTUM AN EINER KOPIE EINES PROGRAMMS AN EINE WEITERE PARTEI WEITERGEBEN, AUSSER IN DER IN PARAGRAPH E ERLAUBTEN FORM, WIRD IHRE LIZENZ AUTOMATISCH BEENDET.

## ZEITDAUER

Diese Lizenz hat nur für die Dauer Gültigkeit, in der Sie das Produkt besitzen oder leasen, sofern sie nicht vorher beendet wird. Sie können diese Lizenz zu jeder Zeit beenden, indem Sie - zu Ihren Kosten - die Programme und die damit verbundene Dokumentation, zusammen mit allen vorhandenen Kopien in jeglicher Form, zerstören. Diese Lizenz wird ebenfalls mit sofortiger Wirkung beendet, wenn die in dieser Vereinbarung erläuterten Einschränkungen eintreten, oder wenn Sie den hier enthaltenen Bedingungen und Konditionen nicht zustimmen. Im Falle solcher Beendigungen erklären Sie sich bereit, die Programme und die damit verbundene Dokumentation, zusammen mit allen vorhandenen Kopien in jeglicher Form, zu Ihren Kosten zu zerstören.

SIE BESTÄTIGEN, DASS SIE DIESE VEREINBARUNG GELESEN HABEN, DIESE VERSTEHEN UND ZUSTIMMEN, DURCH IHRE BEDINGUNGEN UND KONDITIONEN GEBUNDEN ZU SEIN. SIE STIMMEN WEITERHIN ZU, DASS DIES DIE GESAMTE UND AUSSCHLIESSLICHE ERKLÄRUNG ZWISCHEN UNS IST, DIE JEDES ANDERE ANGEBOT ODER JEDE ANDERE VORHERGEHENDE VEREINBARUNGEN - SEIEN DIESE MÜNDLICHER ODER SCHRIFTLICHER NATUR - UND JEGLICHE ANDERE KOMMUNIKATION ZWISCHEN UNS, DIE DEN GEGENSTAND DIESER VEREINBARUNG BETRIFFT, ERSETZT.

# Spezifikationen

Diese Seite zeigt die Spezifikationen des Grundmodells. Die Modellnummer ist für jede Gerätekonfiguration unterschiedlich.

- So überprüfen Sie die Modellnummer:  
Sehen Sie auf der Unterseite des Computers oder auf der Lieferverpackung nach.
- So prüfen Sie die CPU-Geschwindigkeit, die Speichergröße und die Größe des Flash-Speicherlaufwerks (HDD):  
Rufen Sie das Setup Utility (→  *Reference Manual* "Setup Utility") auf, und wählen Sie das Menü [Information].  
[Processor Speed]: CPU-Geschwindigkeit, [Memory Size]: Systemspeicher, [Hard Disk]: Festplattenspeichergröße

## ■ Hauptspezifikationen

Modell-Nr.	CF-D1GS-Serie	
CPU/Sekundärer Cache-Speicher	Intel® Core™ i5-3340M Prozessor (3 MB <sup>1</sup> Cache, bis zu 3,40 GHz mit Intel® Turbo Boost-Technologie)	
Chipsatz	Mobile Intel® 7 QM77 Express Chipset	
Videocontroller	Intel® HD Graphics 4000 (eingebaute CPU)	
Hauptspeicher <sup>2</sup>	4 GB <sup>1</sup> , DDR3L SDRAM (8 GB <sup>1</sup> Max.)	
Videospeicher <sup>3</sup>	<b>Windows 8.1</b> UMA 1.792 MB <sup>1</sup> Max. <b>Windows 7</b> UMA <32-Bit> 1.416 MB <sup>1</sup> Max., <64-Bit> 1.696 MB <sup>1</sup> Max.	
Speicher	Festplattenlaufwerk: 500 GB <sup>4</sup> (Serial ATA) <b>Windows 8.1</b> Ca. 15 GB <sup>4,5</sup> werden als Partition mit Festplatten-Wiederherstellungsprogrammen verwendet. (Anwender können diese Partition nicht nutzen.) Ca. 1 GB <sup>4,5</sup> werden als Partition mit Systemprogrammen verwendet. (Anwender können diese Partition nicht nutzen.) <b>Windows 7</b> Ca. 50 GB <sup>4,5</sup> werden als Partition mit Festplatten-Wiederherstellungsprogrammen verwendet. (Anwender können diese Partition nicht nutzen.) Ca. 300 MB <sup>4,5</sup> werden als Partition mit Systemprogrammen verwendet. (Anwender können diese Partition nicht nutzen.)	
Anzeigemethode	13,3" TFT mit Touchscreen (1366 × 768 Pixel) (16:9)	
Internes LCD	65.536/16.777.216 Farben (800 × 600 Pixel ( <b>Windows 7</b> ) / 1024 × 768 Pixel / 1280 × 720 Pixel / 1280 × 768 Pixel / 1366 × 768 Pixel / 1366 × 768 Pixel) <sup>6</sup>	
Externes Display <sup>7</sup>	65.536 / 16.777.216 Farben (800 × 600 Pixel ( <b>Windows 7</b> ) / 1024 × 768 Pixel / 1280 × 768 Pixel / 1366 × 768 Pixel / 1600 × 1200 Pixel / 1920 × 1080 Pixel / 1920 × 1200 Pixel)	
Touchscreen	Robust Kreis-Polarisator	
WLAN	Intel® Centrino® Advanced - N 6235 (→ Seite 26)	
Bluetooth <sup>8</sup>	→ Seite 26	
WWAN <sup>9</sup>	Eingebaut	
LAN	IEEE 802.3 10Base-T / IEEE 802.3u 100BASE-TX / IEEE 802.3ab 1000BASE-T (2. LAN <sup>10</sup> : IEEE 802.3 10BASE-T, IEEE 802.3u 100BASE-TX)	
Audio	WAVE- und MIDI-Wiedergabe, Intel® High Definition Audio Subsystem	
Sicherheitschip	TPM (TCG V1.2-konform) <sup>11</sup>	
Kartensteckplätze	PC-Kartensteckplatz <sup>12</sup>	× 1, Type I oder Type II, zulässiger Strom 3,3 V: 400 mA, 5 V: 400 mA
	ExpressCard-Steckplatz	× 1, ExpressCard/34 oder ExpressCard/54
	SD-Speicherkarten-Steckplatz <sup>13</sup>	× 1
	Contact Smart Card-Steckplatz <sup>14</sup>	× 1
	SIM-Kartensteckplatz <sup>9</sup>	× 1
RAM-Modul-Steckplatz	× 2, DDR3L SDRAM, 204-Pin, 1,35 V, SO-DIMM, PC3L-10600-konform	
Schnittstelle	USB2.0-Anschlüsse <sup>15</sup> × 2 oder × 3 <sup>16</sup> / USB3.0-Anschluss × 1 / Serieller Anschluss (9-poliger D-Sub-Stecker) <sup>17</sup> / LAN-Anschluss (RJ-45) × 1 oder × 2 <sup>10</sup> / VGA-Anschluss (15-polige Mini-D-Sub-Buchse) <sup>18</sup> / Mikrofonbuchse (Miniklinke, 3,5 mm) / Kopfhörerbuchse (Miniklinke, 3,5 mm, Impedanz 32 Ω, Ausgangsleistung 4 mW × 2, Stereo) / Erweiterungsanschluss für Bus (dedizierte 100-polige Buchse) / Robuster USB2.0-Anschluss <sup>15,19</sup>	
Zeigegerät	Touchscreen	
Tasten	Sicherheit, Programm × 3, Funktion, A0	

# Spezifikationen

## ■ Hauptspezifikationen

Modell-Nr.	CF-D1GS-Serie		
Hinterere Kamera <sup>*20</sup>	1280 x 720 Pixel, 30 F/s (Video) / 2592 x 1944 Pixel (Standbild)		
Stromversorgung	Netzteil oder Akku		
Netzteil <sup>*21</sup>	Eingang: 100 V bis 240 V AC, 50 Hz/60 Hz, Ausgang: 15,6 V DC, 7,05 A		
Akku	Li-ion 10,8 V, Typisch 6,200 mAh / Minimum 5,800 mAh		
	Betriebszeit <sup>*22</sup>	Ca. 9,0 Stunden (Normaltemperaturmodus) Ca. 7,0 Stunden (Hochtemperaturmodus)	
	Ladezeit <sup>*23</sup>	Ca. 2,0 Stunden (Normaltemperaturmodus : wenn das Gerät ausgeschaltet ist) Ca. 2,5 Stunden (Normaltemperaturmodus : wenn das Gerät eingeschaltet ist) Ca. 3,5 Stunden (Hochtemperaturmodus)	
Stromverbrauch <sup>*24</sup>	Ca. 45 W <sup>*25</sup> / Ca. 100 W (Maximum, wenn Gerät beim Aufladen eingeschaltet ist)		
Abmessungen (B x T x H) (ohne hervorstehende Teile)	Ca. 349 mm x 244 mm x 46 mm		
Gewicht (mit Trageriemen)	Ca. 2,25 kg		
Betriebsbedingungen	Betrieb	Temperatur	-10 °C bis 50 °C (IEC60068-2-1, 2) <sup>*26</sup>
		Luftfeuchtigkeit	30 % bis 80 % relative Luftfeuchtigkeit (nicht kondensierend)
	Lagerung	Temperatur	-20 °C bis 60 °C
		Luftfeuchtigkeit	30 % bis 90 % relative Luftfeuchtigkeit (nicht kondensierend)

## ■ Software

Grundbetriebssystem	Windows® 8.1 Pro 64-bit
Installiertes Betriebssystem <sup>*27</sup>	<b>Windows 8.1</b> Windows® 8.1 Pro 64-bit <b>Windows 7</b> <Nur für Windows 7 Downgrade-Modelle> Windows® 7 Professional 32-Bit Service Pack 1 <sup>*28</sup> / Windows® 7 Professional 64-Bit Service Pack 1 <sup>*28</sup>
Vorinstallierte Software <sup>*27</sup>	Adobe Reader, PC Information Viewer, Intel® PROSet/Wireless Software, Battery Recalibration Utility, Infineon TPM Professional Package <sup>*11*29</sup> , Camera Utility <sup>*20</sup> , Camera Light Switch Utility <sup>*20</sup> , Dashboard for Panasonic PC, Display Rotation Tool, Tablet Button Manager, Manual Selector, Power Plan Extension Utility, Hand Writing Utility, Recovery Disc Creation Utility, Microsoft Office Trial <sup>*30</sup> <b>Windows 8.1</b> Wireless Toolbox, Camera for Panasonic PC, Intel® PROSet/Wireless Software for Bluetooth Technology <b>Windows 7</b> Wireless Switch Utility, Wireless Connection Disable Utility <sup>*29</sup> , Quick Boot Manager, Software Keyboard, Bluetooth Stack for Windows by TOSHIBA Aptio Setup Utility, Hard Disk Data Erase Utility <sup>*31</sup> , PC Diagnostic Utility

## ■ WLAN

Datenübertragungsraten	IEEE802.11a: 54/48/36/24/18/12/9/6 Mbps (automatischer Wechsel) <sup>*32</sup> IEEE802.11b: 11/5,5/2/1 Mbps (automatischer Wechsel) <sup>*32</sup> IEEE802.11g: 54/48/36/24/18/12/9/6 Mbps (automatischer Wechsel) <sup>*32</sup> IEEE802.11n <sup>*33</sup> : (HT20) GI <sup>*34</sup> = 400ns: 150/130/115/86/72/65/57/43/28/21/14/7 Mbps (automatischer Wechsel) <sup>*32</sup> GI <sup>*34</sup> = 800ns: 130/117/104/78/65/58/52/39/26/19/13/6 Mbps (automatischer Wechsel) <sup>*32</sup> (HT40) GI <sup>*34</sup> = 400ns: 300/270/240/180/150/135/120/90/60/45/30/15 Mbps (automatischer Wechsel) <sup>*32</sup> GI <sup>*34</sup> = 800ns: 270/243/216/162/135/121/108/81/54/40/27/13 Mbps (automatischer Wechsel) <sup>*32</sup>
Unterstützte Standards	IEEE802.11a / IEEE802.11b / IEEE802.11g / IEEE802.11n
Übertragungsart	OFDM-System, DSSS-System

## ■ Bluetooth

Bluetooth-Version	Klassischer Modus / Energiesparmodus
Übertragungsart	FHSS-Verfahren
Verwendete Wireless-Kanäle	Kanäle 1 bis 79 / Kanäle 0 bis 39
HF-Frequenzband	2,402 GHz - 2,480 GHz

- \*1 1 MB = 1.048.576 Byte /1 GB = 1.073.741.824 Byte
- \*2 Die Speichergröße der werkseitigen Einstellungen hängt vom Modell ab.  
Die maximal mögliche Speichererweiterung beträgt 8 GB, jedoch ist der maximal nutzbare Arbeitsspeicher je nach Systemkonfiguration möglicherweise geringer.
- \*3 Ein Segment des Hauptspeichers wird abhängig vom Betriebszustand des Computers automatisch zugewiesen. Die Größe des Videospeichers kann nicht durch den Anwender festgelegt werden. Die Größe des Videospeichers wird abhängig vom Betriebssystem zugewiesen.
- \*4 1 GB = 1.000.000.000 Byte. Ihr Betriebssystem und bestimmte Anwendungssoftware zeigen einen niedrigeren GB-Wert an.  
Für MUI OS-Modell.
- \*6 Die Anzeige von 16.777.216 Farben wird mit Hilfe der Dithering-Funktion erzielt.
- \*7 Die Anzeige ist bei Verwendung bestimmter externer Displays eventuell nicht möglich.
- \*8 Garantiert nicht den Betrieb aller Bluetooth-Peripheriegeräte.
- \*9 Nur bei Modellen mit WWAN. Die Spezifikationen können je nach Modell unterschiedlich sein.
- \*10 Nur bei Modellen mit 2. LAN.
- \*11 Nur für das Modell mit TPM. Informationen zum TPM, berühren Sie unter **Windows 8.1** auf dem Start-Bildschirm die Kachel [Manual Selector] und wählen Sie "Installation Manual for Trusted Platform Module (TPM)". Berühren Sie unter **Windows 7** [Manual Selector] auf dem Desktop und wählen Sie "Installation Manual for Trusted Platform Module (TPM)".
- \*12 Nur bei Modellen mit PC-Kartensteckplatz.
- \*13 Dieser Steckplatz ist mit dem High-Speed-Modus kompatibel. Der Betrieb wurde mit Panasonic SD/SDHC/SDXC-Speicherkarten mit einer Kapazität bis zu 64 GB getestet und bestätigt. Der Betrieb mit anderer SD-Ausrüstung wird nicht garantiert.
- \*14 Nur bei Modellen mit Smart-Card-Steckplatz.
- \*15 Garantiert nicht den Betrieb aller USB-kompatiblen Peripheriegeräte.
- \*16 Nur bei Modell mit 4. USB-Anschluss (USB2.0).
- \*17 Nur bei Modellen mit seriellem Anschluss.
- \*18 Nur beim Modell mit VGA-Anschluss.
- \*19 Nur bei Modellen mit robustem USB2.0-Anschluss.
- \*20 Nur beim Modell mit hinterer Kamera.  
Abhängig von den Spezifikationen der Anwendungs-Software, können die folgenden Fälle eintreten. In diesen Fällen wählen Sie eine kleinere Auflösung.
- Kann keine große Auflösung auswählen.
  - Wenn eine große Auflösung gewählt wird, tritt ein Fehler auf.
- \*21 <Nur für Nordamerika>  
Das Netzteil ist mit Stromquellen von bis zu 240 V Wechselstrom kompatibel. Das mit diesem Computer gelieferte Netzkabel ist mit 125 V Wechselstrom kompatibel. 20-M-1
- \*22 Gemessen bei LCD-Helligkeit: 60 cd/m<sup>2</sup>  
Unterschiedlich in Abhängigkeit von den Einsatzbedingungen bzw. vom Anschluss externer Geräte.
- \*23 Unterschiedlich in Abhängigkeit von den Einsatzbedingungen, der CPU-Geschwindigkeit, usw.
- \*24 Ca 0,5 W bei voller Ladung des Akkus (nicht aktivem Ladevorgang) und ausgeschaltetem Computer.  
<Bei Verwendung mit 115 V Wechselstrom>  
Auch wenn das Netzteil nicht mit dem Computer verbunden ist, wird Strom verbraucht (max. 0.2 W) und zwar allein dadurch, dass das Netzteil in einer Steckdose steckt.  
<Bei Verwendung mit 240 V Wechselstrom>  
Auch wenn das Netzteil nicht mit dem Computer verbunden ist, wird Strom verbraucht (max. 0,3 W) und zwar allein dadurch, dass das Netzteil in einer Steckdose steckt.
- \*25 Nennleistung. <sup>23-G-1</sup>
- \*26 Den Hautkontakt mit dem Produkt vermeiden, wenn das Produkt in Umgebungen bei hoher oder niedriger Temperatur benutzt wird. (→ "Sicherheitsvorkehrungen / Regulatorische Informationen")  
Bei der Verwendung in Umgebungen mit hohen oder niedrigen Temperaturen funktionieren einige Peripheriegeräte und der Akku möglicherweise nicht korrekt. Überprüfen Sie die Betriebsbedingungen der Peripheriegeräte.  
Wenn Sie das Produkt kontinuierlich in Umgebungen mit hoher Temperatur verwenden, kann dies Lebensdauer des Produkts herabsetzen. Vermeiden Sie den Gebrauch in solchen Umgebungen.  
In Umgebungen mit niedriger Temperatur kann das Starten länger dauern oder sich die Akkulaufzeit verkürzen.  
Der Computer verbraucht beim Aufwärmen der Festplatte und beim Startvorgang Strom. Der Computer startet daher möglicherweise nicht, wenn die Restenergie bei Verwendung des Akkus zu gering ist.
- \*27 Der Betrieb dieses Computers wird nur für den Gebrauch mit dem vorinstallierten Betriebssystem und jenem, das bei Gebrauch der Festplattenwiederherstellung und der Recovery Disc installiert wird, garantiert.
- \*28 Für dieses System ist die Windows® 7 Professional Software vorinstalliert. Eine Lizenz für die Windows 8.1 Pro Software wird mitgeliefert.  
Sie können immer nur eine Version der Windows Software verwenden. Zum Wechseln zwischen den Versionen müssen Sie eine Version deinstallieren und die andere installieren.
- \*29 Muss vor dem Gebrauch installiert werden.
- \*30 Zur weiteren Benutzung dieser Software nach Ablauf der Testversion können Sie durch Befolgen der Anweisungen auf dem Bildschirm eine Lizenz erwerben.
- \*31 Auf der Recovery Disc ausführen. **Windows 7** Alternativ auf der Festplattenwiederherstellung ausführen.
- \*32 Diese Geschwindigkeiten entsprechen den Standards IEEE802.11a+b+g+n. Tatsächliche Geschwindigkeiten können davon abweichen.
- \*33 Steht zur Verfügung bei Einstellung auf "WPA-PSK", "WPA2-PSK" oder "none".
- \*34 Steht nur zur Verfügung, wenn HT40 durch den Computer aktiviert wurde und der zugehörige Zugangspunkt HT40 unterstützt.

---

**Panasonic Corporation**

Osaka, Japan

**Panasonic System Communications Company of North America**

Two Riverfront Plaza, Newark NJ 07102

**Panasonic Canada Inc.**

5770 Ambler Drive Mississauga, Ontario L4W 2T3

Name und Adresse des Importeurs entsprechend den EU-Rechtsvorschriften

**Panasonic System Communications Company Europe, Panasonic Marketing Europe GmbH**

Hagenauer Straße 43

65203 Wiesbaden

Deutschland

55-G-1

Web Site : <http://panasonic.net/>

**パナソニック株式会社 IT プロダクツ事業部**

〒 570-0021 大阪府守口市八雲東町一丁目 10 番 12 号