

## INSTRUCTIONS D'UTILISATION

Ordinateur personnel

Numéro de modèle Série **CF-D1G**

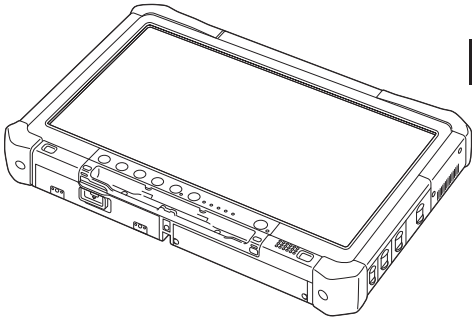

### Sommaire

#### Prise en main

Introduction.....	2
Description des pièces .....	4
Première utilisation .....	7
Mise sous tension/Mise hors tension.....	12

Prise en main

#### Informations utiles

Manipulation et maintenance.....	13
Installation du logiciel .....	15

Informations utiles

#### Diagnostic des pannes

Diagnostic des pannes (de base).....	19
--------------------------------------	----

Diagnostic des pannes

#### Annexe

LIMITED USE LICENSE AGREEMENT.....	23
Contrat de licence d'usage limité.....	24
Spécifications .....	25

Annexe

# Introduction







Nous vous remercions d'avoir acheté ce produit Panasonic. Veuillez lire attentivement ces consignes pour garantir une sécurité et des performances optimales.

Dans ces instructions, les noms sont indiqués comme suit.

**Windows 8.1** signale le système d'exploitation Windows® 8.1.

**Windows 7** signale le système d'exploitation Windows® 7.

## ■ Termes et illustrations proposés dans ces instructions

<b>ATTENTION</b> :	Situations pouvant provoquer des blessures corporelles mineures ou modérées.
<b>REMARQUE</b> :	Informations utiles et pratiques.
<b>Windows 8.1</b> Affichez "Icône" :	Alignez le curseur avec le coin supérieur droit (ou inférieur droit) de l'écran pour afficher le menu Icône. Autre alternative : Faites glisser le doigt d'un petit coup sec vers le centre de l'écran en partant du bord droit.
 :	Touchez  (Paramètres), puis touchez  (Marche/Arrêt).
<b>Windows 7</b>  (Démarrer) - [Tous les programmes] :	Touchez  (Démarrer), puis touchez [Tous les programmes]. Parfois, il est possible que vous deviez double-toucher.
→ :	Page du présent manuel (Instructions d'utilisation) ou du Manuel de référence.
 :	Renvoie à l'affichage des manuels à l'écran.
<b>Entrée</b> :	Appuyez sur la touche [Entrée].
<b>Ctrl + C</b> :	Maintenez la touche [Ctrl] enfoncée, puis appuyez sur la touche [C]. <ul style="list-style-type: none"><li>• L'affichage de la touche peut différer de ce manuel selon le clavier utilisé. (p. ex. "Suppression" au lieu de "Suppr")</li></ul>

- Certaines illustrations sont simplifiées pour faciliter la compréhension et peuvent être légèrement différentes des objets qu'elles représentent.
- Si vous n'ouvrez pas de session en tant qu'administrateur, vous ne pouvez pas utiliser certaines fonctions ou afficher certains écrans.
- Consultez les dernières informations relatives aux produits en option dans les catalogues, etc.
- Dans ces instructions, les noms et les termes sont indiqués comme suit.
  - "Windows® 8.1 Pro 64-bit" sous le nom "Windows" ou "Windows 8.1"
  - "Windows® 7 Professional 32-bit Service Pack 1" et "Windows® 7 Professional 64-bit Service Pack 1" sous le nom "Windows" ou "Windows 7"
  - Les supports circulaires, y compris les DVD-ROM et les CD-ROM, sous le nom "disques"
  - Lecteur DVD MULTI sous le nom "lecteur DVD"

## ■ Avis de non-responsabilité

Les caractéristiques techniques des ordinateurs et les manuels sont susceptibles d'être modifiés sans préavis. Panasonic Corporation décline toute responsabilité quant aux dommages encourus, directement ou indirectement, en conséquence d'erreurs, d'omissions ou de différences entre l'ordinateur et les manuels.

## ■ Marques commerciales

Microsoft®, Windows® et le logo Windows sont des marques déposées de Microsoft Corporation aux États-Unis et/ou dans d'autres pays.

Intel, Core, Centrino et PROSet sont soit des marques déposées, soit des marques commerciales de Intel Corporation.

Le logo SDXC est une marque commerciale de SD-3C, LLC.



Adobe, le logo Adobe et Adobe Reader sont soit des marques déposées, soit des marques commerciales d'Adobe Systems Incorporated aux États-Unis et/ou dans d'autres pays.

Bluetooth® est une marque déposée détenue par Bluetooth SIG, Inc., U.S.A. et concédée sous licence à Panasonic Corporation.

Les noms de produits, marques, etc., qui apparaissent dans ce manuel sont soit des marques commerciales soit des marques déposées de leurs compagnies respectives.

## ■ Manuel à l'écran

Pour de plus amples informations sur l'ordinateur, reportez-vous au manuel à l'écran.

### ● Manuel de référence

Le Manuel de référence contient des informations pratiques qui vous permettent de profiter pleinement des performances de l'ordinateur.

### ● Conseils importants au sujet de la batterie

Les conseils importants au sujet de la batterie fournissent des informations sur la batterie afin que vous puissiez l'utiliser dans des conditions optimales et bénéficier d'une autonomie prolongée.

Procédez comme suit pour accéder aux manuels à l'écran.

#### **Windows 8.1**

Sur l'écran d'accueil, touchez sur la vignette [Manual Selector], puis sélectionnez le manuel à l'écran.

#### **Windows 7**

Double-touchez [Manual Selector] sur l'écran de bureau, puis sélectionnez le manuel à l'écran.

# Description des pièces

## Face avant

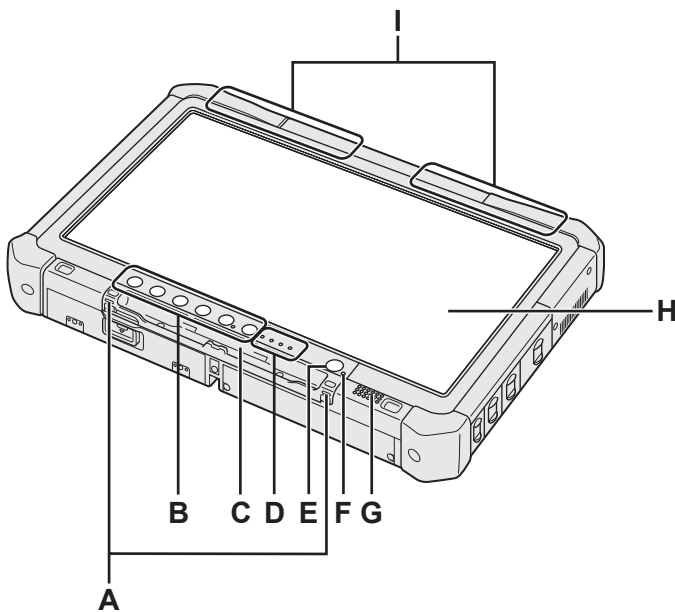

## Dessous et arrière

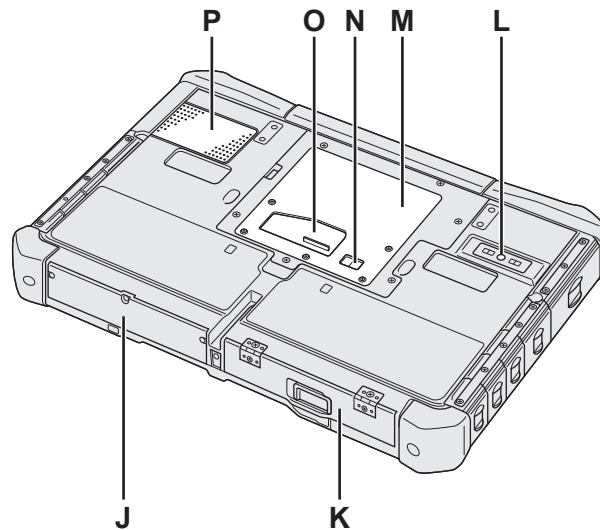

### A: Crochets du câble extensible

Les crochets du câble extensible ne sont pas fournis pour certains modèles.

### B: Touches de la tablette

→ Manuel de référence "Boutons du Tablet PC"

### C: Support du stylot

### D: Voyant LED

: État de la batterie

→ Manuel de référence "Alimentation par batterie"

: Prêt pour la communication sans fil

Ce voyant s'allume lorsque le LAN sans fil, le Bluetooth et/ou le WAN sans fil sont connectés et prêts. Il ne signale pas nécessairement l'activation ou non de la connexion sans fil.

→ Manuel de référence "LAN sans fil", "Bluetooth", "WAN sans fil", "Activation/désactivation de la communication sans fil"

: État du disque

: Voyant de carte mémoire SD (Clignote : en cours d'accès)

→ Manuel de référence "Carte mémoire SD"

### E: Commutateur de marche/arrêt

### F: État de l'alimentation

(Éteint : Hors tension/Veille prolongée, Vert : Sous tension, Vert clignotant : Veille (hybride), Vert clignotant rapidement : Mise sous tension ou reprise impossible en raison d'une température trop basse.)

### G: Haut-parleur

→ Manuel de référence "Dashboard for Panasonic PC"

### H: Écran LCD

→ Manuel de référence "Opération de saisie à l'écran"

### I: Antenne Bluetooth

<Pour modèles avec Bluetooth uniquement>

→ Manuel de référence "Bluetooth"

### Antenne WAN sans fil

<Pour modèles avec WAN sans fil uniquement>

→ Manuel de référence "WAN sans fil"

### Antenne LAN sans fil

<Pour modèles avec LAN sans fil uniquement>

→ Manuel de référence "LAN sans fil"

### J: Lecteur de disque dur

### K: Batterie

→ Manuel de référence "Alimentation par batterie"

### L: Caméra arrière

<Pour modèles avec caméra arrière uniquement>

→ Manuel de référence "Caméra"

### M: Emplacement pour module RAM

→ Manuel de référence "Module RAM"

### N: Connecteur d'antenne externe

### O: Connecteur de bus d'extension

→ Manuel de référence "Socle"

### P: Orifice de ventilation (admission)

## Côté droit

Les pièces (F) illustrées ci-dessous sont toutes optionnelles.

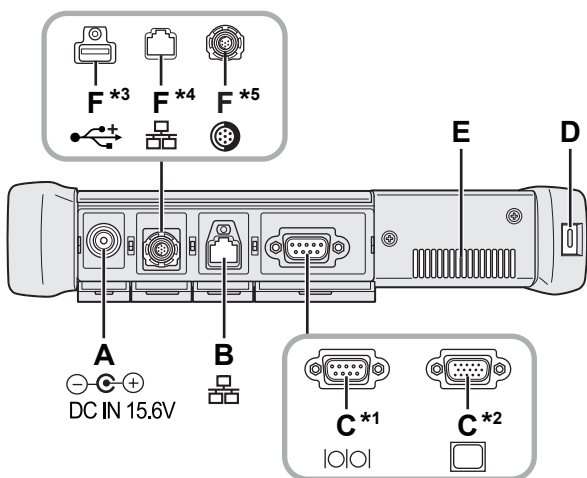

### A: Prise DC-IN

### B: Port LAN

→ Manuel de référence "LAN"

### C: Port série\*1 / Port VGA\*2

\*1 <Pour modèles avec port série uniquement>

\*2 <Pour modèles avec port VGA uniquement>

→ Manuel de référence "Écran externe"

### D: Verrou de sécurité

Vous pouvez raccorder un câble Kensington.  
Pour plus d'informations, consultez le manuel fourni avec le câble.

### E: Orifice de ventilation (échappement)

### F: 4e port USB (USB2.0)\*3 / 2d port LAN\*4 / Port USB2.0 renforcé\*5

\*3 <Pour modèles avec 4e port USB (USB2.0) uniquement>

→ Manuel de référence "Périphériques USB"

\*4 <Pour modèles avec 2d port LAN uniquement>

→ Manuel de référence "LAN"

\*5 <Pour modèles avec port USB2.0 renforcé uniquement>

→ Manuel de référence "Périphériques USB"

### G: Commutateur de réseau sans fil

→ Manuel de référence "Activation/désactivation de la communication sans fil"

### H: Emplacement pour ExpressCard

→ Manuel de référence "Carte PC/ExpressCard"

### I: Emplacement pour carte mémoire SD

Laissez les cartes mémoire SD hors de portée des nourrissons et des enfants

→ Manuel de référence "Carte mémoire SD"

## Côté gauche

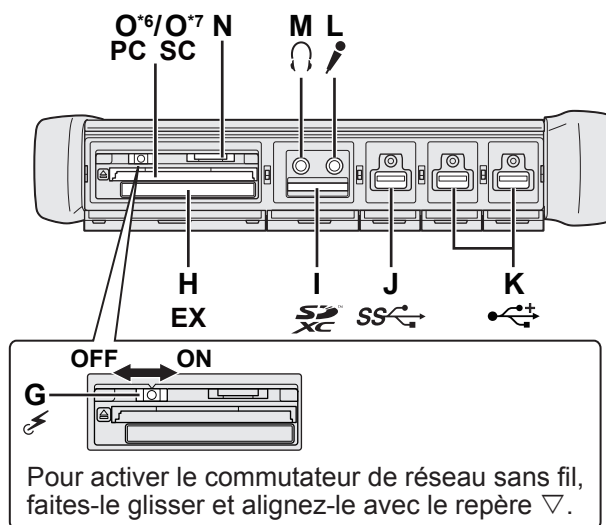

### J: Port USB 3.0

→ Manuel de référence "Périphériques USB"

### K: Ports USB2.0

→ Manuel de référence "Périphériques USB"

### L: Prise pour microphone

Vous pouvez utiliser un microphone à condensateur.  
Raccorder un autre type de microphone peut couper l'entrée audio ou engendrer un dysfonctionnement.

### M: Prise pour casque

Vous pouvez raccorder un casque ou des haut-parleurs amplifiés.  
Lorsqu'ils sont raccordés, l'audio des haut-parleurs intégrés est coupé.

### N: Emplacement pour carte SIM

<Pour modèles avec WAN sans fil uniquement>  
Insérez la carte SIM dans l'emplacement pour carte SIM avec la face de contact tournée vers le bas et le coin biseauté orienté vers l'avant.

→ Manuel de référence "WAN sans fil"

### ATTENTION

● Le port prend en charge les cartes SIM (15 mm x 25 mm).

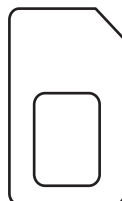

### O: Emplacement pour carte PC\*6 / Emplacement pour Smart Card\*7

\*6 <Pour modèles avec emplacement pour carte PC uniquement>

→ Manuel de référence "Carte PC/ExpressCard"

\*7 <Pour modèles avec emplacement pour Smart Card uniquement>

→ Manuel de référence "Carte à puce"

## Description des pièces

- Cet ordinateur contient un aimant et des éléments magnétiques au niveau de l'endroit signalé dans l'illustration de droite. Évitez tout contact de cette zone avec des objets métalliques ou magnétiques.

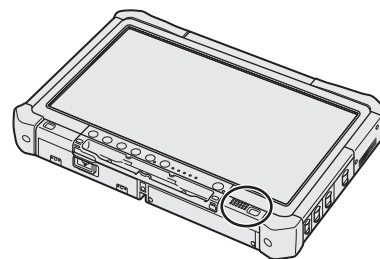

### ■ Fixation du stylet à l'ordinateur <Pour modèles avec câble extensible uniquement>

Le câble extensible empêche le stylet (inclus) de tomber accidentellement.

Utilisez le câble extensible pour fixer le stylet à l'ordinateur de façon à ne pas le perdre.

Il y a des orifices (A) pour le fixer.

- ① Passez l'une des boucles dans l'orifice.
- ② Passez la deuxième boucle du câble extensible dans la première.
- ③ Passez la deuxième boucle dans l'orifice (A).
- ④ Passez le stylet dans la deuxième boucle.

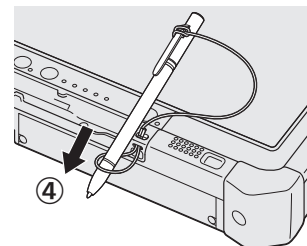
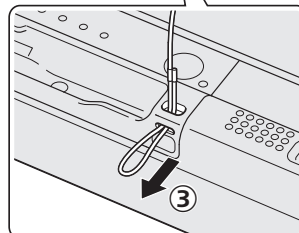
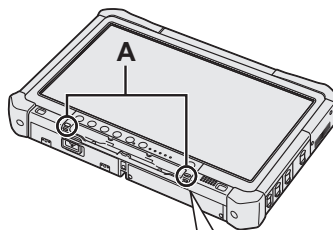
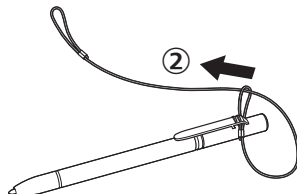
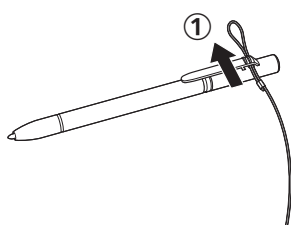

# Première utilisation

## ■ Préparation

① Vérifiez et identifiez les accessoires fournis.

Si vous ne trouvez pas les accessoires décrits, contactez le support technique Panasonic.

• **Adaptateur secteur** ..... 1

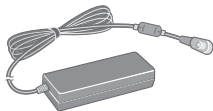

Numéro de modèle :  
CF-AA5713A

• **Cordon d'alimentation secteur** ..... 1



• **Batterie** ..... 1

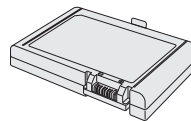

Numéro de modèle : CF-VZSU73U/  
CF-VZSU73SP

• **Chiffon doux** .... 1

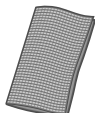

• **Stylet** ..... 1

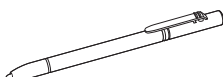

Il se peut que certains modèles soient fournis avec un stylet différent de celui illustré ci-dessus.

• **Câble extensible** ..... 1

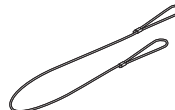

Il se peut que certains modèles ne soient pas fournis avec un câble extensible ou qu'ils soient fournis avec un câble extensible différent de celui illustré ci-dessus.

(→ Manuel de référence "Opération de saisie à l'écran")

• **Mesures de sécurité / Informations réglementaires** ..... 1

• **Selon le modèle, les éléments suivants peuvent être fournis.**  
INSTRUCTIONS D'UTILISATION (CD-ROM) ..... 1

② Veuillez lire le Contrat de licence d'usage limité avant de briser le cachet de l'emballage de l'ordinateur (→ page 24).

## ■ Insertion de la batterie

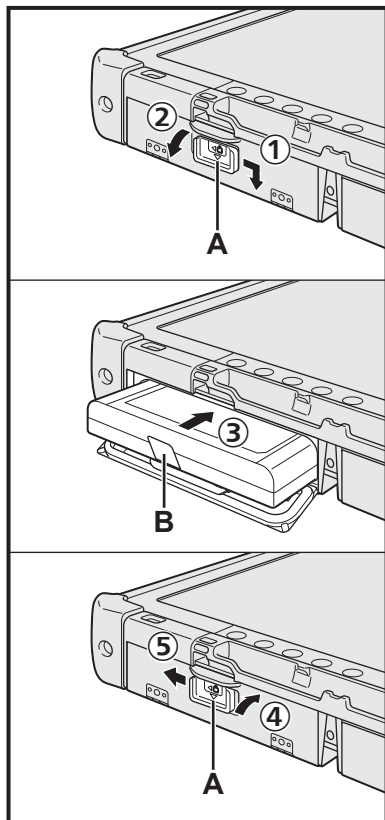

① Faites glisser le loquet (A) dans le sens de la flèche.

② Ouvrez le couvercle.

③ Introduisez la batterie jusqu'à ce qu'elle s'emboîte dans le connecteur.

④ Fermez le couvercle jusqu'à son déclic.

⑤ Faites glisser le loquet (A) dans le sens de la flèche.

### ■ Pour retirer la batterie

À l'étape ③ ci-dessus, tirez sur la languette (B) de la batterie.

#### ATTENTION

- Vérifiez que le loquet est bien verrouillé. Sinon, la batterie peut tomber lors du transport de l'ordinateur.

#### REMARQUE

- Notez que l'ordinateur consomme de l'électricité même lorsqu'il est hors tension. Si la batterie est complètement chargée, elle se déchargera complètement au cours de la durée suivante :
  - Lorsque l'ordinateur est hors tension : Environ 9 semaines
  - En mode de veille (hybride) : Environ 4 jours
  - En mode de veille prolongée : Environ 8 jours
- Lorsque la fiche CC n'est pas raccordée à l'ordinateur, débranchez le cordon d'alimentation secteur de la prise de courant. L'appareil consomme de l'électricité même lorsque l'adaptateur secteur est simplement branché sur une prise de courant.

# Première utilisation

## 1 Insertion de la batterie (→ page 7).

- Ne touchez pas aux bornes de la batterie et de l'ordinateur. Dans le cas contraire, vous risquez de salir ou d'endommager les bornes, ce qui pourrait engendrer un dysfonctionnement de la batterie ou de l'ordinateur.
- Assurez-vous de fixer le couvercle pour l'utilisation.

## 2 Fixation du stylet à l'ordinateur (→ page 6).

## 3 Branchez votre ordinateur à une prise de courant et raccordez le clavier externe et la souris aux ports USB.

- ① Faites glisser le loquet dans le sens de la flèche.
- ② Ouvrez le couvercle.
- ③ Raccordez l'adaptateur secteur.  
La batterie se recharge automatiquement.
- ④ Faites coulisser le loquet de l'un des trois ports USB dans le sens de la flèche.
- ⑤ Ouvrez le couvercle.
- ⑥ Faites coulisser le loquet d'un autre port USB dans le sens de la flèche.
- ⑦ Ouvrez le couvercle.
- ⑧ Raccordez le clavier externe et la souris aux ports USB.

### ATTENTION

- Ne débranchez pas l'adaptateur secteur et n'activez pas le commutateur de réseau sans fil tant que la procédure de première utilisation n'est pas terminée.
- Lorsque vous utilisez l'ordinateur pour la première fois, ne raccordez aucun périphérique (y compris le câble LAN), mis à part la batterie, l'adaptateur secteur, le clavier externe et la souris.
- **Manipulation de l'adaptateur secteur**
  - Certains problèmes, comme une chute soudaine de la tension, peuvent survenir par temps d'orage. Nous vous conseillons par conséquent d'utiliser une source d'alimentation sans coupure (UPS) lorsque la batterie n'est pas installée.

## 4 Mettez l'ordinateur sous tension.

- ① Vérifiez que le commutateur de réseau sans fil (→ page 5) est désactivé.
- ② Appuyez sur le commutateur de marche/arrêt  et maintenez-le enfoncé jusqu'à ce que le voyant d'alimentation (A) s'allume.

### ATTENTION

- N'appuyez pas à plusieurs reprises sur le commutateur de marche/arrêt.
- Si vous appuyez sur le commutateur de marche/arrêt et le maintenez enfoncé pendant plus de 4 secondes, l'ordinateur est mis hors tension de manière forcée.
- Aucune modification du réglage par défaut du Setup Utility ne doit être effectuée avant la fin de la procédure de première utilisation.

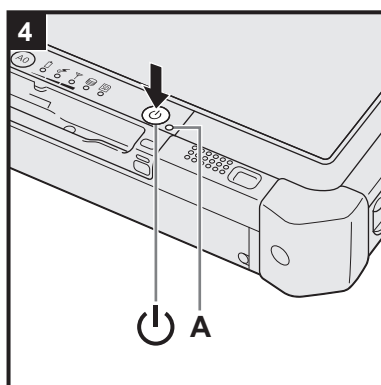
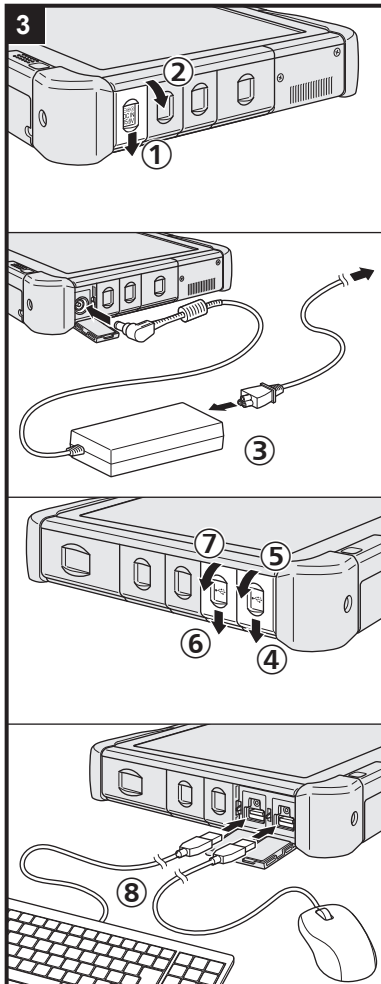

## Windows 7

### 5 Sélectionnez la langue et le système d'exploitation (32 bits ou 64 bits).

#### ATTENTION

- Choisissez soigneusement la langue car vous ne pourrez pas la changer par la suite. Si vous réglez une langue qui ne convient pas, vous devrez réinstaller Windows.

#### REMARQUE

- Vous pouvez utiliser les boutons du Tablet PC pour les opérations. Suivez les instructions affichées à l'écran.
- ① Sélectionnez la langue et le système d'exploitation (32bit ou 64bit) et cliquez sur [OK].  
Le réglage de la langue commence en cliquant sur [OK] dans l'écran de confirmation.  
Vous pouvez revenir à l'écran "Select Language" en cliquant sur [Cancel].  
Le réglage de la langue et du système d'exploitation prend environ 15 minutes.
  - ② Lorsque l'écran final s'affiche, cliquez sur [OK] pour mettre l'ordinateur hors tension.

### 6 Configurez Windows.

#### Windows 8.1

Sélectionnez la langue puis touchez [Suivant].

#### Windows 7

Mettez l'ordinateur sous tension.

Suivez les instructions à l'écran.

- L'ordinateur redémarre plusieurs fois. Ne touchez pas l'écran tactile, le clavier externe ou la souris externe et attendez que le voyant du lecteur  soit éteint.
- Après la mise sous tension de l'ordinateur, l'écran reste noir ou inchangé pendant un moment. Ceci n'indique en rien un dysfonctionnement. Patientez un instant jusqu'à l'affichage de l'écran de configuration de Windows.
- Au cours de la configuration de Windows, utilisez l'écran tactile, la souris externe ou le clavier externe et cliquez pour déplacer le curseur et cliquer sur un quelconque élément.
- La configuration de Windows prendra environ **Windows 8.1** 5 / **Windows 7** 20 minutes.  
Passez à l'étape suivante, en confirmant chaque message qui s'affiche à l'écran.
- Vous pouvez régler le réseau sans fil une fois que la configuration de Windows est terminée.  
**Windows 8.1** Si "Se connecter" s'affiche, sélectionnez "Ignorer cette étape".  
**Windows 7** Il se peut que l'écran "Joindre un réseau sans fil" ne s'affiche pas.
- **Windows 8.1** Vérifiez le fuseau horaire, la date et l'heure.

#### ATTENTION

- Attendez que le voyant du lecteur  soit éteint.
- Vous pouvez changer le nom d'utilisateur, le mot de passe, l'image et le réglage de sécurité une fois la configuration de Windows terminée.
- Utilisez des caractères standard pour le nom de l'ordinateur : numéros de 0 à 9, lettres majuscules et minuscules de A à Z et le caractère de trait d'union (-). Si le message d'erreur "Le nom de l'ordinateur n'est pas valide" apparaît, vérifiez si vous avez saisi des caractères différents de ceux indiqués ci-dessus. Si le message d'erreur reste affiché à l'écran, réglez le mode de saisie des touches sur Anglais ("EN") et saisissez les caractères.

- N'utilisez pas les mots suivants comme nom d'utilisateur : CON, PRN, AUX, CLOCK\$, NUL, COM1 à COM9, LPT1 à LPT9, @, &, space. En particulier, si vous créez un nom d'utilisateur (nom de compte) comprenant le signe "@", un mot de passe vous sera demandé sur l'écran même si aucun mot de passe n'a été réglé. Si vous tentez **Windows 8.1** de vous identifier / **Windows 7** d'ouvrir une session sans saisir de mot de passe, il se peut que "Le nom d'utilisateur ou le mot de passe est incorrect." s'affiche et que vous ne puissiez pas **Windows 8.1** vous identifier / **Windows 7** ouvrir de session Windows (→ page 21).
- Le papier peint de l'utilisateur lors de l'ouverture de la première session a déjà été réglé dans "6 Configurez Windows."  
Pour rendre l'écran plus visible lorsque l'ordinateur est utilisé en plein soleil, remplacez le papier-peint actuel par le papier-peint blanc.
  - ① Touchez longuement le bureau, et touchez [Personnaliser] - [Arrière-plan du Bureau].
  - ② Sélectionnez [Couleurs unies] dans [Emplacement de l'image].
  - ③ Sélectionnez le papier peint blanc et touchez [Enregistrer les modifications].

## 7 Créez le disque de récupération.

Un disque de récupération vous permet d'installer un système d'exploitation et de le restaurer à ses conditions par défaut en cas, par exemple de dommages de la partition de récupération du disque dur. Nous vous recommandons de créer un disque de récupération avant de commencer à utiliser l'ordinateur.

Consultez →  *Manuel de référence* "Recovery Disc Creation Utility (Utilitaire de création du disque de récupération)" pour la création du disque.

### REMARQUE

#### ● PC Information Viewer

Cet ordinateur enregistre régulièrement les informations de gestion du disque dur, etc. Le volume maximum de données pour chaque enregistrement est 1 024 octets. Ces informations servent uniquement à déterminer les causes en cas de panne de disque dur. Elles ne sont jamais envoyées à l'extérieur via le réseau ni utilisées dans un autre but que celui décrit ci-dessus.

Pour désactiver la fonction, cochez la case [Disable the automatic save function for management information history] sous [Hard Disk Status] de PC Information Viewer et touchez [OK]. Suivez ensuite les instructions à l'écran.

(→  *Manuel de référence* "Vérification de l'état d'utilisation de l'ordinateur")

#### ● **Windows 8.1**

Dans les réglages par défaut, une icône de raccourci pour la langue coréenne est située sur l'écran Bureau. Vous pouvez supprimer l'icône si elle ne vous est pas utile.

#### ● **Windows 7**

Si la partition de récupération est supprimée, vous ne pouvez pas créer de disque de récupération.

#### ■ Avant l'utilisation de la fonction sans fil

- ① Faites coulisser le commutateur de réseau sans fil sur ON.

#### **Windows 8.1**

- ② Affichez "Icône", et touchez  - [Modifier les paramètres du PC] - [Réseau] - [Mode Avion].  
églez [Mode Avion] sur [Inactif], puis,  
églez [Wi-Fi] sur [Actif] (pour le LAN sans fil).  
églez [Haut débit mobile (Mobile broadband)] sur [Actif] (pour le WAN sans fil).  
églez [GPS] sur [Actif] (pour le WAN sans fil).  
églez [Bluetooth] sur [Actif] (pour Bluetooth).

## ■ Pour modifier la structure de partition

Vous pouvez réduire une section de partition existante pour créer un espace de disque non attribué, d'où vous pourrez créer une nouvelle partition. Dans le réglage par défaut, vous pouvez utiliser une seule partition.

### ① Windows 8.1

1. Faites glisser d'un petit coup sec du centre de l'écran d'accueil vers le sommet de l'écran, puis touchez longuement [Ce PC] sous "Système Windows".
2. Touchez [Gérer] dans la barre des applications.

### Windows 7

Touchez  et touchez longuement [Ordinateur], puis touchez [Gérer].

- Un utilisateur ordinaire doit saisir un mot de passe d'administrateur.

- ② Touchez [Gestion des disques].
- ③ Touchez longuement la partition de Windows (par défaut, la lettre de lecteur "c") et touchez [Réduire le volume].
  - La taille de la partition varie suivant les caractéristiques techniques de l'ordinateur.
- ④ Saisissez la taille sous [Quantité d'espace à réduire (en Mo)] et touchez [Réduire].
  - Il n'est pas possible de saisir un nombre plus élevé que la taille affichée.
  - Pour sélectionner [Reinstall to the OS related partitions.] lors de l'installation du système d'exploitation, (→ page 16), 70 Go ou plus sont nécessaires pour [Taille totale en Mo après réduction].
- ⑤ Touchez longuement [Non alloué] (l'espace réduit à l'étape ④) et touchez [Nouveau volume simple].
- ⑥ Suivez les instructions à l'écran pour faire les réglages, et touchez [Terminer]. Attendez la fin du formatage.

### REMARQUE

- Vous pouvez créer une partition supplémentaire sur l'espace non alloué restant ou en créant du nouvel espace non alloué.
- Pour supprimer une partition, touchez-la longuement et touchez [Supprimer le volume] à l'étape ③.



## ■ Windows 8.1 Pour sélectionner la langue

Pour sélectionner une langue autre que celle sélectionnée lors de votre première utilisation, suivez les étapes ci-dessous.

- ① Faites glisser d'un petit coup sec du centre de l'écran d'accueil vers le sommet de l'écran, puis touchez [Panneau de configuration] sous "Système Windows".
- ② Touchez [Horloge, langue et région] - [Langue] - [Ajouter une langue].
- ③ Sélectionnez une langue, puis touchez [Ajouter].  
Selon la région, deux langues ou plus peuvent être sélectionnées. Touchez [Ouvrir] et sélectionnez la langue souhaitée, puis touchez [Ajouter].
- ④ Touchez [Options] pour la langue que vous souhaitez utiliser.
- ⑤ Touchez [En faire la langue principale].
- ⑥ Touchez [Fermer la session maintenant].
- ⑦ Ouvrez la session Windows.

# Mise sous tension/Mise hors tension

## Mise sous tension

Appuyez sur l'interrupteur d'alimentation  (→ page 4) et maintenez-le dans cette position jusqu'à ce que le voyant d'alimentation  (→ page 4) s'allume.

### REMARQUE

- N'appuyez pas à plusieurs reprises l'interrupteur d'alimentation.
- Si vous faites coulisser et maintenez l'interrupteur d'alimentation en position pendant plus de quatre secondes, l'ordinateur est mis hors tension de manière forcée.
- Lorsque vous mettez l'ordinateur hors tension, vous devez attendre au moins dix secondes avant de le remettre sous tension.
- Évitez d'effectuer les opérations suivantes avant que le voyant du lecteur  soit éteint.
  - Brancher ou débrancher l'adaptateur secteur
  - Appuyer sur l'interrupteur d'alimentation
  - Toucher les boutons du Tablet, l'écran ou une souris externe
  - Activation/désactivation du commutateur de connexion sans fil

## Mise hors tension

- ① Mettez l'ordinateur hors tension.

### Windows 8.1

1. Affichez "Icône" et touchez .
2. Touchez [Marche/Arrêt] - [Arrêter].

### Windows 7

Touchez  (Démarrer) - [Arrêt du système].

### REMARQUE

- **Windows 8.1**  
Pour mettre l'ordinateur hors tension, suivez les étapes suivantes.
  - ① Affichez "Icône", puis touchez  - [Modifier les paramètres du PC] - [Mise à jour et récupération] - [Récupération].
  - ② Touchez [Redémarrer maintenant] sous "Démarrage avancé".
  - ③ Touchez [Éteindre votre PC].

## Précautions contre la mise en marche/l'arrêt

- N'effectuez pas les actions suivantes
  - Brancher ou débrancher l'adaptateur secteur
  - Appuyer sur l'interrupteur d'alimentation
  - Toucher les boutons du Tablet, l'écran ou une souris externe
  - Activation/désactivation du commutateur de connexion sans fil

### REMARQUE

- Pour conserver l'énergie, les méthodes d'économie d'énergie sont réglées par défaut à l'achat.
    - L'écran s'éteint automatiquement après :
      - 10 minutes (lorsque l'adaptateur secteur est connecté) d'inactivité
      - 5 minutes (s'il est alimenté par batterie) d'inactivité
    - L'ordinateur entre automatiquement en veille<sup>\*1</sup> après :
      - 20 minutes (lorsque l'adaptateur secteur est connecté) d'inactivité
      - 15 minutes (s'il est alimenté par batterie) d'inactivité
- <sup>\*1</sup> Consultez  *Manuel de référence* "Fonctions de veille et de veille prolongée" pour sortir du mode de veille.

# Manipulation et maintenance

## Environnement d'utilisation

- Placez l'ordinateur sur une surface plate et stable qui n'est ni soumise aux chocs et aux vibrations ni susceptible de tomber. Ne placez pas l'ordinateur debout ou retourné. Si l'ordinateur est exposé à un choc extrêmement fort, il pourrait être endommagé.
  - Température : Fonctionnement : -10 °C à 50 °C (IEC60068-2-1, 2)<sup>\*1</sup>  
Stockage : -20 °C à 60 °C
  - Humidité : Fonctionnement : 30 % à 80 % d'humidité relative (sans condensation)  
Stockage : 30 % à 90 % d'humidité relative (sans condensation)
- Même si vous utilisez l'ordinateur dans les plages de températures/valeurs d'humidité ci-dessus, le fonctionnement prolongé dans un environnement extrême, la consommation de tabac à proximité, ou le fonctionnement dans des endroits très poussiéreux ou utilisant de l'huile détériorera le produit et réduira sa durée de vie.
- <sup>\*1</sup> N'exposez pas la peau à ce produit lors d'une utilisation dans un environnement chaud ou froid. (→ "Mesures de sécurité / Informations réglementaires")  
Si l'ordinateur est mouillé à des températures de 0 °C ou moins, des dommages dus au gel peuvent se produire. Assurez-vous de sécher l'ordinateur à de telles températures.
- N'installez pas l'ordinateur dans les endroits suivants, sinon vous risqueriez de l'endommager.
    - À proximité de matériel électronique. Il pourrait en résulter des parasites ou une distorsion de l'image.
    - Dans des endroits où la température est extrêmement élevée ou basse.
  - L'ordinateur pouvant chauffer lors de son utilisation, maintenez-le à l'écart des éléments sensibles à la chaleur.

## Précautions relatives à la manipulation

Cet ordinateur est conçu pour minimiser les chocs sur les composants tels que l'écran LCD et le disque dur, mais aucune garantie n'est offerte pour les problèmes résultant d'un choc. Soyez extrêmement prudent lorsque vous manipulez cet ordinateur.

- Lors du transport de l'ordinateur :
  - Mettez l'ordinateur hors tension.
  - Retirez tous les périphériques externes, les câbles, les cartes ExpressCard et les autres objets saillants.
  - Ne laissez pas tomber l'ordinateur et ne le cognez pas contre des objets durs.
  - N'attrapez jamais l'ordinateur par l'écran.
- À bord d'un avion, gardez votre ordinateur avec vous ; ne le mettez jamais avec vos bagages enregistrés. Si vous utilisez l'ordinateur à bord d'un avion, conformez-vous au règlement de la compagnie aérienne.
- Si vous transportez une batterie de rechange, placez-la dans un sac en plastique pour protéger ses bornes.
- Faites attention à ne pas vous blesser suite à une chute ou un impact lors du transport de l'ordinateur.
- N'utilisez pas l'écran tactile s'il y a de la poussière ou de la saleté (par ex. de l'huile) sur l'écran. Sinon ces particules sur l'écran ou le stylet risquent de rayer la surface de l'écran ou entraver le fonctionnement du stylet.
- N'utilisez le stylet que pour toucher l'écran. Son utilisation à toute autre fin peut l'endommager et entraîner des rayures de l'écran.

### ■ Lors de l'utilisation de périphériques

Suivez ces instructions et le Manuel de référence pour éviter d'endommager les périphériques. Lisez attentivement les manuels d'instructions des périphériques.

- Utilisez les périphériques conformément aux caractéristiques techniques de l'ordinateur.
- Raccordez-les correctement aux connecteurs.
- Si vous avez du mal à les insérer, ne forcez pas ; vérifiez la forme du connecteur, le sens, l'alignement des broches, etc.
- Si des vis sont fournies, serrez-les correctement.
- Retirez les câbles lors du transport de l'ordinateur. Ne forcez pas lorsque vous tirez sur les câbles.

### ■ Protection de l'ordinateur contre les utilisations non autorisées via le réseau LAN sans fil/Bluetooth/WAN sans fil

<Pour modèles avec LAN sans fil/Bluetooth/WAN sans fil uniquement>

- Avant d'utiliser le réseau LAN sans fil/Bluetooth/WAN sans fil, configurez les réglages de sécurité appropriés comme le cryptage des données.

# Manipulation et maintenance

## ■ Recalibrage de la batterie

- Le recalibrage de la batterie peut prendre plus longtemps si la capacité de la batterie est de taille. Cela n'indique en rien un dysfonctionnement.

<Exécution du "Recalibrage de la batterie" après l'arrêt de Windows>

- Charge complète : Environ 2,0 heures (mode de température normale)  
Environ 3,5 heures (mode de haute température)
- Décharge complète : Environ 3,0 à 4,5 heures (mode de température normale)  
Environ 2,0 à 4,0 heures (mode de haute température)

Si vous exécutez le "Recalibrage de la batterie" sans avoir arrêté Windows, le temps de charge/décharge peut être plus long.

## ■ PC-Diagnostic Utility

Lorsque vous démarrez PC-Diagnostic Utility sans raccorder de clavier ni de souris externes, arrêtez l'ordinateur en appuyant sur le commutateur de marche/arrêt et en le maintenant enfoncé. Puis, raccordez un clavier et une souris externes à l'ordinateur et redémarrez PC-Diagnostic Utility.

## Maintenance

### Pour nettoyer le moniteur LCD

Utilisez le chiffon doux fourni avec l'ordinateur. (Pour plus d'informations, consultez "Suggestions concernant le nettoyage de la surface LCD". →  Manuel de référence "Opération de saisie à l'écran")

### Pour nettoyer les zones autres que le moniteur LCD

Essuyez avec un chiffon sec et doux comme de la gaze. Lorsque vous utilisez un détergent, trempez un chiffon doux dans du détergent dilué dans l'eau et essorez-le complètement.

#### ATTENTION

- N'utilisez pas de benzène, de diluant ou d'alcool dénaturé car ces produits pourraient attaquer la surface en provoquant une décoloration, etc. N'utilisez pas de nettoyant ménager ou cosmétique disponible dans le commerce, ce type de produit pouvant contenir des composants nocifs pour la surface de l'ordinateur.
- N'appliquez ni eau ni détergent directement sur l'ordinateur, le liquide pouvant pénétrer à l'intérieur de l'ordinateur et provoquer des dommages ou des dysfonctionnements.

# Installation du logiciel

L'installation du logiciel restaure l'état par défaut de l'ordinateur. Lorsque vous installez le logiciel, les données du disque dur sont effacées.

Sauvegardez les données importantes sur un autre support ou un disque dur externe avant l'installation.

## ATTENTION

- Si la partition de récupération est supprimée, vous ne pouvez pas effectuer la récupération du disque dur (mémoire flash).

Pour vérifier la partition de récupération, suivez les méthodes suivantes.

### ① Windows 8.1

1. Faites glisser d'un petit coup sec du centre de l'écran d'accueil vers le sommet de l'écran, puis touchez longuement [Ce PC] sous "Système Windows".
2. Touchez [Gérer] dans la barre des applications.

### Windows 7

Touchez  (Démarrer) et touchez longuement [Ordinateur], puis touchez [Gérer].

- Un utilisateur ordinaire doit saisir un mot de passe d'administrateur.

### ② Touchez [Gestion des disques].

## ■ Tout supprimer et réinstaller Windows

### Préparation

- Raccordez le clavier externe et la souris.
- Retirez tous les périphériques.
- Branchez l'adaptateur secteur et ne le retirez pas avant la fin de l'installation.

### Windows 8.1

## 1 Exécutez "Tout supprimer et réinstaller Windows".

- ① Affichez "Icône", puis touchez  - [Modifier les paramètres du PC] - [Mise à jour et récupération] - [Récupération].
- ② Touchez [Commencer] sous "Tout supprimer et réinstaller Windows".
- ③ Touchez [Suivant].
- ④ Sélectionnez l'option.
  - Supprimer simplement mes fichiers  
Procédez à l'installation de Windows en quelques minutes (environ 20 minutes).
  - Nettoyer entièrement le lecteur  
En nettoyant entièrement, les fichiers détectés ne peuvent pas être récupérés facilement et le niveau de sécurité sera augmenté. Le temps de traitement sera plus long (Environ 140 minutes).  
Suivez les instructions à l'écran.  
Après la réinstallation, l'ordinateur redémarrera.
- Évitez d'interrompre l'installation, en mettant, par exemple, l'ordinateur hors tension ou en réalisant une autre opération.  
Sinon, l'installation risque de ne pas être disponible car Windows peut ne pas démarrer ou les données peuvent être corrompues.

## 2 Effectuez la "Première utilisation", en commençant à partir de l'étape 6, "Configurez Windows" (→ page 9).

### REMARQUE

- La date et l'heure ainsi que le fuseau horaire peuvent être incorrects. Réglez-les correctement.

## 3 Effectuez Windows Update.

## 4 <Pour les modèles avec TPM uniquement> Effacez le module de plateforme sécurisée (TPM).

- ① Faites glisser d'un petit coup sec du centre de l'écran d'accueil vers le sommet de l'écran.
- ② Touchez [Exécuter] sous "Système Windows", saisissez [tpm.msc] puis touchez [OK].
- ③ Touchez [Effacer le module de plateforme sécurisée] sous "Actions" à droite de l'écran "Gestion de module plateforme sécurisée sur l'ordinateur local".
- ④ Touchez [Redémarrer] sur l'écran "Gérer le module de plateforme sécurisée (TPM)".  
L'ordinateur redémarre.
- ⑤ Lorsque "TPM configuration change was requested to ..." s'affiche, appuyez sur **F12**.
- ⑥ Touchez la vignette du bureau, et lorsque "Module de plateforme sécurisée (TPM) prêt" s'affiche, touchez [Fermer].

# Installation du logiciel

## ■ Récupération de disque dur (mémoire flash)

Vous pouvez réinstaller le système d'exploitation qui était pré-installé au moment de l'achat (Windows 8.1 ou Windows 7).

### ATTENTION

- Si la partition de récupération est supprimée, vous ne pouvez pas effectuer la récupération du disque dur (mémoire flash).

### Préparation

- Raccordez le clavier externe et la souris.
- Retirez tous les périphériques.
- Branchez l'adaptateur secteur et ne le retirez pas avant la fin de l'installation.

**Windows 8.1** Si la réinstallation par la méthode décrite dans "Tout supprimer et réinstaller Windows" ci-dessus n'a pas réussi, suivez les étapes ci-dessous.

### 1 Lancez Setup Utility.

#### Windows 8.1

- ① Affichez "Icône", puis touchez  - [Modifier les paramètres du PC] - [Mise à jour et récupération] - [Récupération].
- ② Touchez [Redémarrer maintenant] sous "Démarrage avancé".
- ③ Touchez [Dépannage] - [Options avancées] - [Changer les paramètres du microprogramme UEFI] - [Redémarrer].

#### Windows 7

Mettez l'ordinateur sous tension, puis touchez [Click here for Setup] qui apparaît dans le coin supérieur gauche de l'écran pendant l'affichage de l'écran de démarrage [Panasonic].

- Si l'écran de démarrage [Panasonic] ne s'affiche pas, dès le démarrage de l'ordinateur, appuyez plusieurs fois sur  jusqu'à ce que l'écran de Setup Utility apparaisse.
- Si un mot de passe est nécessaire, saisissez le mot de passe administrateur.

### 2 Prenez note du contenu du Setup Utility et double-touchez [Charger les valeurs par défaut].

Lorsque le message de confirmation s'affiche, sélectionnez [Oui] et appuyez sur **Entrée**.

### 3 Cochez l'option [Démarrage UEFI] de Setup Utility.

[Démarrage UEFI] doit être réglé comme suit.

Lorsque Windows 8.1 est utilisé : [Activé]

Lorsque Windows 7 est utilisé : [Désactivé]

### 4 Touchez [Sortie] et double-touchez [Sauvegarde et réinitialisation].

Lorsque le message de confirmation s'affiche, sélectionnez [Oui] et appuyez sur **Entrée**.

L'ordinateur redémarre.

### 5 Touchez la partie en haut à gauche de l'écran pendant l'affichage de l'écran de démarrage [Panasonic].

Setup Utility démarre.

- Si un mot de passe est nécessaire, saisissez le mot de passe administrateur.

### 6 Touchez [Sortie] et double-touchez [Recovery Partition].

#### 7 Windows 8.1

Cliquez sur [Next] et cliquez sur [YES].

#### Windows 7

Cliquez sur [Reinstall Windows], puis sur [Next].

### 8 Sur l'écran du contrat de licence, cliquez sur [Yes, I agree to the provisions above and wish to continue!], puis sur [Next].

### 9 Cliquez sur [Next].

Si l'option s'affiche, sélectionnez le réglage et cliquez sur [Next].

- [Reinstall Windows to the System Disk to factory default.]

Sélectionnez cette option lorsque vous voulez installer Windows avec les réglages par défaut. Après l'installation, vous pouvez créer une nouvelle partition. Pour la création d'une nouvelle partition, consultez "Pour modifier la structure de partition" (→ page 11).

- [Reinstall to the OS related partitions.]<sup>1</sup>

Sélectionnez cette option lorsque le disque dur a déjà été divisé en plusieurs partitions et vous souhaitez garder la structure de la partition. Pour la création d'une nouvelle partition, consultez "Pour modifier la structure de partition" (→ page 11).

<sup>1</sup> Ceci ne s'affiche pas si Windows ne peut faire l'objet d'une installation sur la partition de récupération et l'espace utilisable par Windows.

### 10 Windows 7 Lorsque le message de confirmation s'affiche, cliquez sur [YES].

#### 11 Windows 7

Sélectionnez la langue et le type de système (32 bits ou 64 bits) et cliquez sur [OK].

Lorsque le message de confirmation s'affiche, cliquez sur [OK].

Pour annuler la procédure de récupération, cliquez sur [CANCEL] et cliquez sur la marque  qui apparaît dans le coin supérieur droit de l'écran.

### 12 Lorsque le message de confirmation s'affiche, cliquez sur [YES].

L'installation commence suivant les instructions à l'écran. (Elle prendra environ 20 minutes.)

- Évitez d'interrompre l'installation, en mettant, par exemple, l'ordinateur hors tension ou en réalisant une autre opération. Sinon, l'installation risque de ne pas être disponible car Windows peut ne pas démarrer ou les données peuvent être corrompues.

### 13 Lorsque l'écran final s'affiche, cliquez sur [OK] pour mettre l'ordinateur hors tension.

### 14 Mettez l'ordinateur sous tension.

- Si un mot de passe est nécessaire, saisissez le mot de passe administrateur.

## 15 Effectuez la “Première utilisation”, en commençant à partir de l’étape 6, “Configurez Windows” (→ page 9).

### REMARQUE

- **Windows 8.1** La date et l’heure ainsi que le fuseau horaire peuvent être incorrects. Réglez-les correctement.

## 16 Lancez Setup Utility et modifiez les réglages selon le besoin.

## 17 Effectuez Windows Update.

## 18 **Windows 8.1** <Pour les modèles avec TPM uniquement> Effacez le module de plateforme sécurisée (TPM) (→ page 15).

### ■ Utilisation du disque de récupération

Utilisez le disque de récupération pour la réinstallation dans les conditions suivantes.

- Vous avez oublié le mot de passe d’administrateur.
- L’installation n’est pas terminée. Il est possible que la partition de récupération sur le disque dur (lecteur de mémoire flash) soit endommagée.
- La partition de récupération est supprimée.
- **Windows 7** <Uniquement pour les modèles rétrogradés à Windows 7>  
Pour changer le système d’exploitation de Windows 7 à Windows 8.1 ou vice versa.

### REMARQUE

- **Windows 7** Pour passer du système d’exploitation 32 bits à 64 bits ou vice versa, la partition de récupération doit être utilisée pour installer le système d’exploitation. La partition de recuperation doit dès lors exister sur le disque dur pour pouvoir effectuer cette opération.

### Préparation

- Préparez les éléments suivants :
  - Disque de récupération (→  Manuel de référence “Recovery Disc Creation Utility”)
  - Le lecteur DVD USB (optionnel) (consultez les catalogues récents et d’autres sources d’informations sur les produits disponibles)
- Raccordez le clavier externe et la souris.
- Retirez tous les périphériques (hormis le lecteur DVD USB).
- Branchez l’adaptateur secteur et ne le retirez pas avant la fin de l’installation.

## 1 Connectez le lecteur DVD au port USB.

## 2 Lancez Setup Utility.

### **Windows 8.1**

- ① Affichez “Icône”, puis touchez  - [Modifier les paramètres du PC] - [Mise à jour et récupération] - [Récupération].
- ② Touchez [Redémarrer maintenant] sous “Démarrage avancé”.
- ③ Touchez [Dépannage] - [Options avancées] - [Changer les paramètres du microprogramme UEFI] - [Redémarrer].

### **Windows 7**

Mettez l’ordinateur sous tension, puis touchez [Click here for Setup] qui apparaît dans le coin supérieur gauche de l’écran pendant l’affichage de l’écran de démarrage [Panasonic].

- Si l’écran de démarrage [Panasonic] ne s’affiche pas, dès le démarrage de l’ordinateur, appuyez plusieurs fois sur  jusqu’à ce que l’écran de Setup Utility apparaisse.
- Si un mot de passe est nécessaire, saisissez le mot de passe administrateur.

## 3 Prenez note du contenu du Setup Utility et touchez [Sortie] et double-touchez [Charger les valeurs par défaut].

Lorsque le message de confirmation s’affiche, sélectionnez [Oui] et appuyez sur **Entrée**.

## 4 Cochez l’option [Démarrage UEFI] de Setup Utility.

[Démarrage UEFI] doit être réglé comme suit.

Lorsque le disque de récupération pour Windows 8.1 est utilisé : [Activé]

Lorsque le disque de récupération pour Windows 7 est utilisé : [Désactivé]

## 5 Placez le disque de récupération dans le lecteur DVD.

## 6 Touchez [Sortie] et double-touchez [Sauvegarde et réinitialisation].

Lorsque le message de confirmation s’affiche, sélectionnez [Oui] et appuyez sur **Entrée**.

L’ordinateur redémarre.

## 7 Touchez la partie en haut à gauche de l’écran pendant l’affichage de l’écran de démarrage [Panasonic].

Setup Utility démarre.

- Si un mot de passe est nécessaire, saisissez le mot de passe administrateur.

# Installation du logiciel

8 Touchez [Sortie] et double-touchez votre lecteur DVD dans [Forcer le démarrage sur...]. L'ordinateur redémarre.

9 Cliquez sur [Reinstall Windows] puis sur [Next].

10 **Windows 8.1** Lorsque le message de confirmation s'affiche, cliquez sur [YES].

11 Sur l'écran du contrat de licence, cliquez sur [Yes, I agree to the provisions above and wish to continue!], puis sur [Next].

12 **Windows 7**

Cliquez sur [Next].

Si l'option s'affiche, sélectionnez le réglage et cliquez sur [Next].

- [Reinstall with HDD recovery partition.]

Méthode de récupération standard

Vous pouvez utiliser la récupération à partir de la partition de récupération.

- [Reinstall without HDD recovery partition.]

Augmentez la capacité utilisable du disque dur (HDD).

Vous NE pouvez PAS utiliser la récupération à partir de la partition de récupération.

Lorsque cette option est sélectionnée, vous ne pouvez plus créer de disque de récupération après avoir effectué l'opération de récupération.

## ATTENTION

- Choisissez soigneusement l'option car vous ne pourrez pas la changer par la suite.

13 Cliquez sur [Next].

Si l'option s'affiche, sélectionnez le réglage et cliquez sur [Next].

- [Reinstall Windows to the System Disk to factory default.]

Sélectionnez cette option lorsque vous voulez installer Windows avec les réglages par défaut. Après l'installation, vous pouvez créer une nouvelle partition. Pour la création d'une nouvelle partition, consultez "Pour modifier la structure de partition" (→ page 11).

- [Reinstall to the OS related partitions.]<sup>2</sup>

Sélectionnez cette option lorsque le disque dur a déjà été divisé en plusieurs partitions. Pour la création d'une nouvelle partition, consultez "Pour modifier la structure de partition" (→ page 11).

Vous pouvez conserver la structure de partition.

<sup>2</sup> Ceci ne s'affiche pas si [Reinstall without HDD recovery partition.] est sélectionné ou si Windows ne peut faire l'objet d'une installation sur la partition de récupération et l'espace utilisable par Windows.

14 Lorsque le message de confirmation s'affiche, cliquez sur [YES].

15 **Windows 7**

Sélectionnez la langue et le type de système (32 bits ou 64 bits) et cliquez sur [OK].

Lorsque le message de confirmation s'affiche, cliquez sur [OK].

Pour annuler la procédure de récupération, cliquez sur [CANCEL] et cliquez sur la marque  qui apparaît dans le coin supérieur droit de l'écran.

**Windows 8.1** / **Windows 7**

L'installation commence suivant les instructions à l'écran. (Elle prendra entre 30 et 45 minutes environ. Le processus peut durer plus longtemps selon le type de lecteur DVD utilisé.)

- N'interrompez pas l'installation, en éteignant l'ordinateur par exemple.

Sinon, l'installation risque de ne pas être disponible car Windows peut ne pas démarrer ou les données peuvent être corrompues.

16 Lorsque l'écran final s'affiche, retirez le disque de récupération et le lecteur DVD puis cliquez sur [OK].

Suivez les instructions à l'écran.

Sur certains modèles, cela peut prendre environ 40 minutes.

17 Effectuez la "Première utilisation", en commençant à partir de l'étape 6, "Configurez Windows" (→ page 9).

## REMARQUE

- **Windows 8.1** La date et l'heure ainsi que le fuseau horaire peuvent être incorrects. Réglez-les correctement.

18 Lancez Setup Utility et modifiez les réglages selon le besoin.

19 Effectuez Windows Update.

20 **Windows 8.1** <Pour les modèles avec TPM uniquement> Effacez le module de plateforme sécurisée (TPM) (→ page 15).

# Diagnostic des pannes (de base)





Respectez les instructions suivantes lorsqu'un problème se produit. Vous trouverez également un guide de diagnostic des pannes (avancé) dans le "Manuel de référence". Pour les problèmes logiciels, reportez-vous au manuel d'instructions du logiciel. Si le problème persiste, contactez le support technique Panasonic. Vous pouvez également vérifier l'état d'utilisation de l'ordinateur dans le PC Information Viewer (→  Manuel de référence "Vérification de l'état d'utilisation de l'ordinateur").

## ■ Mise en marche



<p>Démarrage impossible. Le voyant d'alimentation ou de batterie ne s'allume pas.</p>	<ul style="list-style-type: none"> <li>● Raccordez l'adaptateur secteur.</li> <li>● Insérez une batterie complètement chargée.</li> <li>● Retirez la batterie et l'adaptateur secteur, puis raccordez-les de nouveau.</li> <li>● Même si l'adaptateur secteur et la batterie sont correctement raccordés, si le voyant de batterie n'est pas allumé, il se peut que la fonction de protection de l'adaptateur secteur fonctionne. Débranchez le cordon d'alimentation secteur, attendez trois minutes ou plus, puis raccordez-le de nouveau.</li> <li>● Si un périphérique est raccordé au port USB, débranchez-le ou réglez [Port USB] ou [Mode USB hérité] sur [Désactivé] dans le menu [Avancé] du Setup Utility.</li> <li>● Si un périphérique est raccordé à l'emplacement pour ExpressCard, débranchez-le ou réglez [Port ExpressCard] sur [Désactivé] dans le menu [Avancé] du Setup Utility.</li> <li>● Vérifiez le réglage [Démarrage UEFI] de Setup Utility. [Démarrage UEFI] doit être réglé sur <b>Windows 8.1</b> [Activé] / <b>Windows 7</b> [Désactivé].</li> </ul>
<p>L'ordinateur est sous tension mais "Warming up the system" s'affiche.</p>	<ul style="list-style-type: none"> <li>● L'ordinateur préchauffe avant le démarrage. Attendez que l'ordinateur démarre (cela prend jusqu'à 30 minutes). Si "Cannot warm up the system" s'affiche, le préchauffage de l'ordinateur a échoué et il ne démarre pas. Dans ce cas, mettez l'ordinateur hors tension, laissez-le reposer dans un environnement à 5 °C ou plus pendant une heure environ, puis remettez-le sous tension.</li> </ul>
<p>Impossible de mettre l'ordinateur sous tension. L'ordinateur ne peut pas sortir du mode de veille (hybride). (Le voyant d'alimentation clignote rapidement en vert.)</p>	<ul style="list-style-type: none"> <li>● Laissez-le reposer dans un environnement à 5 °C ou plus pendant une heure environ, puis remettez-le sous tension.</li> </ul>
<p>Après avoir ajouté ou changé le module RAM, l'ordinateur se met sous tension mais rien n'est affiché à l'écran.</p>	<ul style="list-style-type: none"> <li>● Mettez l'ordinateur hors tension et retirez le module RAM, puis vérifiez si le module RAM est conforme aux caractéristiques techniques. Lorsque le module RAM est conforme aux caractéristiques techniques, réinstallez-le.</li> </ul>
<p>Le voyant d'alimentation met un certain temps à s'allumer.</p>	<ul style="list-style-type: none"> <li>● Si le commutateur de marche/arrêt est enfoncé immédiatement après l'installation de la batterie dans l'ordinateur, et quand l'adaptateur secteur n'est pas raccordé, l'allumage du voyant d'alimentation et la mise sous tension de l'ordinateur peuvent prendre environ cinq secondes. Cela se produit parce que l'ordinateur vérifie la charge restante de la batterie ; il ne s'agit pas d'un dysfonctionnement.</li> </ul>
<p>Vous avez oublié le mot de passe.</p>	<ul style="list-style-type: none"> <li>● Mot de passe d'administrateur ou mot de passe d'utilisateur : Contactez le support technique Panasonic.</li> <li>● Mot de passe d'administrateur :             <ul style="list-style-type: none"> <li>• Si vous possédez un disque de réinitialisation du mot de passe, vous pouvez réinitialiser le mot de passe d'administrateur. Placez le disque et entrez un mot de passe erroné, puis suivez les instructions à l'écran et réglez un nouveau mot de passe.</li> <li>• Si vous n'avez pas de disque de réinitialisation du mot de passe, réinstallez (→ page 15) et configurez Windows, puis réglez un nouveau mot de passe.</li> </ul> </li> </ul>
<p>"Remove disks or other media. Press any key to restart" ou un message similaire s'affiche.</p>	<ul style="list-style-type: none"> <li>● Il y a une disquette dans le lecteur ou une mémoire USB est raccordée et elle ne contient pas d'informations de démarrage du système. Retirez la disquette et la mémoire USB, raccordez un clavier externe, puis appuyez sur n'importe quelle touche.</li> <li>● Si un périphérique est raccordé au port USB, débranchez-le ou réglez [Port USB] ou [Mode USB hérité] sur [Désactivé] dans le menu [Avancé] du Setup Utility.</li> <li>● Si un périphérique est raccordé à l'emplacement pour ExpressCard, débranchez-le ou réglez [Port ExpressCard] sur [Désactivé] dans le menu [Avancé] du Setup Utility.</li> <li>● &lt;Pour modèles avec emplacement pour ExpressCard uniquement&gt; Si le problème persiste après avoir retiré le disque, il peut s'agir d'une panne du disque dur. Contactez le support technique Panasonic.</li> </ul>

# Diagnostic des pannes (de base)

## ■ Mise en marche

<p>Le démarrage de Windows ou l'exécution d'une opération est d'une lenteur extrême.</p>	<ul style="list-style-type: none"> <li>● Démarrez le Setup Utility (→  <i>Manuel de référence</i> "Setup Utility") pour réinitialiser les réglages du Setup Utility (à l'exception des mots de passe) sur les valeurs par défaut. Lancez le Setup Utility et configurez de nouveau les réglages. (Remarquez que la vitesse de traitement peut dépendre du logiciel d'application, donc cette procédure peut ne pas accélérer Windows.)</li> <li>● Si vous avez installé un logiciel résident après l'achat, désactivez-le.</li> </ul>
<p>La date et l'heure sont incorrectes.</p>	<ul style="list-style-type: none"> <li>● Configurez les réglages appropriés.             <ol style="list-style-type: none"> <li>① Ouvrez le Panneau de configuration.                 <ul style="list-style-type: none"> <li><b>Windows 8.1</b> Faites glisser d'un petit coup sec du centre de l'écran d'accueil vers le sommet de l'écran, puis touchez [Panneau de configuration] sous "Système Windows".</li> <li><b>Windows 7</b> Touchez  (Démarrer) - [Panneau de configuration].</li> </ul> </li> <li>② Touchez [Horloge, langue et région] - [Date et heure].</li> </ol> </li> <li>● Si le problème persiste, la pile de l'horloge interne doit peut-être être remplacée. Contactez le support technique Panasonic.</li> <li>● Lorsque l'ordinateur est connecté au réseau local (LAN), vérifiez la date et l'heure du serveur.</li> <li>● Cet ordinateur ne reconnaîtra plus correctement les dates et heures à partir de l'année 2100.</li> </ul>
<p>L'écran [Executing Battery Recalibration] s'affiche.</p>	<ul style="list-style-type: none"> <li>● Le recalibrage de la batterie a été annulé avant la dernière fermeture de Windows. Pour démarrer Windows, mettez l'ordinateur hors tension au moyen du commutateur de marche/arrêt, puis remettez-le sous tension.</li> </ul>
<p>[Enter Password] ne s'affiche pas lorsque l'ordinateur quitte le mode de veille (hybride) / veille prolongée.</p>	<ul style="list-style-type: none"> <li>● Sélectionnez [Activé] dans [Mot de passe sortie de veille] du menu [Sécurité] du Setup Utility (→  <i>Manuel de référence</i> "Setup Utility").</li> <li>● Le mot de passe Windows peut être utilisé au lieu du mot de passe réglé dans le Setup Utility.             <ol style="list-style-type: none"> <li>① Ajoutez un mot de passe.                 <ul style="list-style-type: none"> <li><b>Windows 8.1</b> <ol style="list-style-type: none"> <li>1. Affichez "Icône" et touchez  - [Modifier les paramètres du PC] - [Comptes].</li> <li>2. Touchez [Options de connexion] et touchez [Ajouter] sous "Mot de passe".</li> </ol> </li> <li><b>Windows 7</b> <ol style="list-style-type: none"> <li>1. Touchez  (Démarrer) - [Panneau de configuration].</li> <li>2. Touchez [Comptes et protection des utilisateurs] - [Ajouter ou supprimer des comptes d'utilisateurs].</li> </ol> </li> </ul> </li> <li>② Configurez les éléments suivants.                 <ul style="list-style-type: none"> <li><b>Windows 8.1</b> <ol style="list-style-type: none"> <li>1. Ouvrez le Panneau de configuration, touchez [Système et sécurité] - [Options d'alimentation] - [Demander un mot de passe pour sortir de veille].</li> <li>2. Cochez la case [Exiger un mot de passe].</li> </ol> </li> <li><b>Windows 7</b> <ol style="list-style-type: none"> <li>1. Touchez [Système et sécurité] - [Options d'alimentation] - [Entrer un mot de passe quand l'ordinateur sort de veille] et cochez la case [Exiger un mot de passe].</li> </ol> </li> </ul> </li> </ol> </li> </ul>
<p>Reprise impossible.</p>	<ul style="list-style-type: none"> <li>● Une erreur peut se produire si l'ordinateur entre automatiquement en mode de veille (hybride) ou de veille prolongée alors que l'économiseur d'écran est actif. Dans ce cas, désactivez l'économiseur d'écran ou modifiez-en le modèle.</li> </ul>

## ■ Mise en marche

<p>Autres problèmes de démarrage.</p>	<ul style="list-style-type: none"> <li>● Démarrez le Setup Utility (→  Manuel de référence "Setup Utility") pour réinitialiser les réglages du Setup Utility (à l'exception des mots de passe) sur les valeurs par défaut. Lancez le Setup Utility et configurez de nouveau les réglages.</li> <li>● Retirez tous les périphériques.</li> <li>● Vérifiez qu'il n'y a pas eu d'erreur disque.             <ol style="list-style-type: none"> <li>① Retirez tous les périphériques, y compris un écran externe.</li> <li>② <b>Windows 8.1</b> Faites glisser d'un petit coup sec du centre de l'écran d'accueil vers le sommet de l'écran, puis touchez longuement [Ce PC] sous "Système Windows".</li> <li><b>Windows 7</b> Touchez  (Démarrer) - [Ordinateur].</li> <li>③ <b>Windows 8.1</b> Touchez longuement [Windows (C:)], et touchez [Propriétés].</li> <li><b>Windows 7</b> Touchez longuement [Disque local (C:)], et touchez [Propriétés].</li> <li>④ <b>Windows 8.1</b> Touchez [Outils] - [Vérifier].</li> <li><b>Windows 7</b> Touchez [Outils] - [Vérifier maintenant].                 <ul style="list-style-type: none"> <li>• Un utilisateur ordinaire doit saisir un mot de passe administrateur.</li> </ul> </li> <li>⑤ Suivez les instructions à l'écran.</li> </ol> </li> <li>● <b>Windows 7</b> Raccordez le clavier externe à l'ordinateur et démarrez-le en Mode sans échec et vérifiez les détails de l'erreur. Lorsque l'écran de démarrage [Panasonic] disparaît<sup>*1</sup> au démarrage, appuyez sur la touche <b>F8</b> et maintenez-la enfoncée jusqu'à ce que le menu des options avancées Windows s'affiche. Sélectionnez le Mode sans échec et appuyez sur <b>Entrée</b>.</li> </ul> <p><sup>*1</sup> Lorsque [Mot de passe au démarrage] est réglé sur [Activé] ou [Auto] dans le menu [Sécurité] de Setup Utility, [Entrer le mot de passe Utilisateur] apparaît lorsque l'écran de démarrage [Panasonic] disparaît. Dès que vous entrez le mot de passe et appuyez sur <b>Entrée</b>, appuyez sur la touche <b>F8</b> et maintenez-la enfoncée.</p>
---------------------------------------	--

## ■ Saisie du mot de passe

<p>Impossible d'ouvrir une session Windows. ("Le nom d'utilisateur ou le mot de passe est incorrect." s'affiche.)</p>	<ul style="list-style-type: none"> <li>● Le nom d'utilisateur (nom du compte) comprend un signe "@".             <ul style="list-style-type: none"> <li>- Si un autre nom de compte d'utilisateur existe : Ouvrez une session Windows avec un autre nom de compte d'utilisateur et supprimez le compte dont le nom comprend un signe "@". Créez ensuite un nouveau nom de compte.</li> <li>- Si aucun autre nom de compte d'utilisateur n'existe : Il vous faut réinstaller Windows (→ page 15).</li> </ul> </li> </ul>
---	---

## ■ Arrêt de l'ordinateur

<p>Impossible d'arrêter Windows.</p>	<ul style="list-style-type: none"> <li>● Retirez le périphérique USB et la carte ExpressCard.</li> <li>● Attendez une ou deux minutes. Il ne s'agit pas d'un dysfonctionnement.</li> </ul>
--------------------------------------	--

## ■ Écran

<p>Aucun affichage.</p>	<ul style="list-style-type: none"> <li>● &lt;Pour modèles avec port VGA uniquement&gt; L'écran externe est sélectionné. Changez la destination de sortie de l'affichage.</li> <li>● &lt;Pour modèles avec port VGA uniquement&gt; Si vous utilisez un écran externe,             <ul style="list-style-type: none"> <li>• Vérifiez le raccordement du câble.</li> <li>• Allumez l'écran.</li> <li>• Vérifiez les réglages de l'écran externe.</li> </ul> </li> <li>● L'écran est éteint par la fonction d'économie d'énergie. Pour le rallumer, touchez l'écran.</li> <li>● L'ordinateur a été mis en veille (hybride) ou en veille prolongée par la fonction d'économie d'énergie. Pour le rallumer, appuyez sur le commutateur de marche/arrêt.</li> </ul>
-------------------------	--

# Diagnostic des pannes (de base)

## ■ Écran

L'écran est sombre.	<ul style="list-style-type: none"><li>● L'écran peut être plus sombre lorsque l'adaptateur secteur n'est pas raccordé. Ajustez la luminosité au moyen du Dashboard for Panasonic PC. Plus la luminosité est importante, plus la consommation de la batterie est élevée. Vous pouvez régler séparément la luminosité lorsque l'adaptateur secteur est raccordé et lorsqu'il ne l'est pas.</li></ul>
L'image à l'écran est déformée.	<ul style="list-style-type: none"><li>● Modifier le nombre de couleurs et la résolution peut affecter l'écran. Redémarrez l'ordinateur.</li><li>● Brancher/débrancher un écran externe peut affecter l'écran. Redémarrez l'ordinateur.</li><li>● La sortie du mode de veille (hybride) ou de veille prolongée peut affecter l'écran externe. Redémarrez l'ordinateur.</li></ul>
<Pour modèles avec port VGA uniquement> Lors de l'affichage simultané, l'image sur l'un des écrans est déformée.	<ul style="list-style-type: none"><li>● Si vous utilisez le bureau étendu, utilisez les mêmes couleurs d'affichage pour l'écran externe et l'écran LCD. Si les problèmes persistent, essayez de modifier l'affichage. ① Touchez longuement le bureau et touchez [Propriétés graphiques].</li><li>● Vous ne pouvez pas utiliser l'affichage simultané tant que le démarrage de Windows n'est pas terminé (Setup Utility en cours d'exécution, etc.).</li></ul>
<Pour modèles avec port VGA uniquement> L'écran externe ne fonctionne pas normalement.	<ul style="list-style-type: none"><li>● Si l'écran externe ne prend pas en charge la fonction d'économie d'énergie, il peut ne pas fonctionner correctement lorsque l'ordinateur passe en mode d'économie d'énergie. Éteignez l'écran externe.</li></ul>



## ■ Écran tactile

Le curseur ne fonctionne pas.	<ul style="list-style-type: none"><li>● Si vous utilisez une souris externe, raccordez-la correctement.</li><li>● Redémarrez l'ordinateur à l'aide du clavier externe.</li><li>● Si l'ordinateur ne répond pas aux commandes du clavier externe, consultez la section "Pas de réponse" (→ ci-dessous).</li></ul>
Saisie impossible à l'aide de l'écran tactile.	<ul style="list-style-type: none"><li>● Réglez [Mode écran tactile] sur [Auto] ou [Mode tablette] dans le menu [Principal] du Setup Utility.</li></ul>
Impossible de pointer sur l'endroit souhaité avec le stylet fourni.	<ul style="list-style-type: none"><li>● Effectuez le calibrage de l'écran tactile. (→  Manuel de référence "Opération de saisie à l'écran")</li></ul>

## ■ Document à l'écran

<b>Windows 7</b> Le document au format PDF ne s'affiche pas.	<ul style="list-style-type: none"><li>● Installez Adobe Reader. ① Ouvrez une session Windows en tant qu'administrateur. ② Touchez  (Démarrer) et saisissez "c:\util\reader\Pinstall.bat" dans [Rechercher les programmes et fichiers], puis appuyez sur <b>Enter</b>. ③ Installez la dernière version d'Adobe Reader. Si votre ordinateur est connecté à Internet, lancez Adobe Reader et touchez [Help] - [Check for Updates...].</li></ul>
---	---

## ■ Autres

Pas de réponse.	<ul style="list-style-type: none"><li>● Appuyez sur le bouton  pour ouvrir le gestionnaire des tâches et fermer l'application qui ne répond pas.</li><li>● Un écran de saisie (par exemple l'écran de saisie du mot de passe au démarrage) est peut-être caché derrière une autre fenêtre. Appuyez sur <b>Alt + Tab</b> pour vérifier.</li><li>● Appuyez sur le commutateur de marche/arrêt pendant 4 secondes minimum pour éteindre l'ordinateur, puis appuyez sur le commutateur de marche/arrêt pour le mettre sous tension. Si le programme d'application ne fonctionne pas normalement, désinstallez-le, puis réinstallez-le. Pour procéder à la désinstallation, ① Ouvrez le Panneau de configuration. <b>Windows 8.1</b> Faites glisser d'un petit coup sec du centre de l'écran d'accueil vers le sommet de l'écran, puis touchez [Panneau de configuration] sous "Système Windows". <b>Windows 7</b> Touchez  (Démarrer) - [Panneau de configuration]. ② Touchez [Programmes] - [Désinstaller un programme].</li></ul>
-----------------	---

# LIMITED USE LICENSE AGREEMENT

THE SOFTWARE PROGRAM(S) (“PROGRAMS”) FURNISHED WITH THIS PANASONIC PRODUCT (“PRODUCT”) ARE LICENSED ONLY TO THE END-USER (“YOU”), AND MAY BE USED BY YOU ONLY IN ACCORDANCE WITH THE LICENSE TERMS DESCRIBED BELOW. YOUR USE OF THE PROGRAMS SHALL BE CONCLUSIVELY DEEMED TO CONSTITUTE YOUR ACCEPTANCE OF THE TERMS OF THIS LICENSE.

Panasonic Corporation has developed or otherwise obtained the Programs and hereby licenses their use to you. You assume sole responsibility for the selection of the Product (including the associated Programs) to achieve your intended results, and for the installation, use and results obtained therefrom.

## LICENSE

- A. Panasonic Corporation hereby grants you a personal, non-transferable and non-exclusive right and license to use the Programs in accordance with the terms and conditions stated in this Agreement. You acknowledge that you are receiving only a LIMITED LICENSE TO USE the Programs and related documentation and that you shall obtain no title, ownership nor any other rights in or to the Programs and related documentation nor in or to the algorithms, concepts, designs and ideas represented by or incorporated in the Programs and related documentation, all of which title, ownership and rights shall remain with Panasonic Corporation or its suppliers.
- B. You may use the Programs only on the single Product which was accompanied by the Programs.
- C. You and your employees and agents are required to protect the confidentiality of the Programs. You may not distribute or otherwise make the Programs or related documentation available to any third party, by time-sharing or otherwise, without the prior written consent of Panasonic Corporation.
- D. You may not copy or reproduce, or permit to be copied or reproduced, the Programs or related documentation for any purpose, except that you may make one (1) copy of the Programs for backup purposes only in support of your use of the Programs on the single Product which was accompanied by the Programs. You shall not modify, or attempt to modify, the Programs.
- E. You may transfer the Programs and license them to another party only in connection with your transfer of the single Product which was accompanied by the Programs to such other party. At the time of such a transfer, you must also transfer all copies, whether in printed or machine readable form, of every Program, and the related documentation, to the same party or destroy any such copies not so transferred.
- F. You may not remove any copyright, trademark or other notice or product identification from the Programs and you must reproduce and include any such notice or product identification on any copy of any Program.

YOU MAY NOT REVERSE ASSEMBLE, REVERSE COMPILE, OR MECHANICALLY OR ELECTRONICALLY TRACE THE PROGRAMS, OR ANY COPY THEREOF, IN WHOLE OR IN PART.

YOU MAY NOT USE, COPY, MODIFY, ALTER, OR TRANSFER THE PROGRAMS OR ANY COPY THEREOF, IN WHOLE OR IN PART, EXCEPT AS EXPRESSLY PROVIDED IN THE LICENSE.

IF YOU TRANSFER POSSESSION OF ANY COPY OF ANY PROGRAM TO ANOTHER PARTY, EXCEPT AS PERMITTED IN PARAGRAPH E ABOVE, YOUR LICENSE IS AUTOMATICALLY TERMINATED.

## TERM

This license is effective only for so long as you own or lease the Product, unless earlier terminated. You may terminate this license at any time by destroying, at your expense, the Programs and related documentation together with all copies thereof in any form. This license will also terminate effective immediately upon occurrence of the conditions thereof set forth elsewhere in this Agreement, or if you fail to comply with any term or condition contained herein. Upon any such termination, you agree to destroy, at your expense, the Programs and related documentation together with all copies thereof in any form.

YOU ACKNOWLEDGE THAT YOU HAVE READ THIS AGREEMENT, UNDERSTAND IT AND AGREE TO BE BOUND BY ITS TERMS AND CONDITIONS. YOU FURTHER AGREE THAT IT IS THE COMPLETE AND EXCLUSIVE STATEMENT OF THE AGREEMENT BETWEEN US, WHICH SUPERSEDES ANY PROPOSAL OR PRIOR AGREEMENT, ORAL OR WRITTEN, AND ANY OTHER COMMUNICATIONS BETWEEN US, RELATING TO THE SUBJECT MATTER OF THIS AGREEMENT.

# Contrat de licence d'usage limité

Le(s) logiciel(s) (les "Logiciels") fournis avec ce produit Panasonic (le "Produit") sont exclusivement concédés en licence à l'utilisateur ultime ("vous"), et ils ne peuvent être utilisés que conformément aux clauses contractuelles ci-dessous. En utilisant les logiciels, vous vous engagez de manière définitive à respecter les termes, clauses et conditions des présentes.

Panasonic Corporation a mis au point ou obtenu les Logiciels et vous en concède l'utilisation par les présentes. Vous assumez l'entière responsabilité du choix de ce Produit (y compris des Logiciels associés) pour obtenir les résultats escomptés, ainsi que de l'installation, de l'utilisation et des résultats obtenus.

## Licence

- A. Panasonic Corporation vous octroie par les présentes le droit et la licence personnels, non cessibles et non exclusifs d'utiliser les Logiciels conformément aux termes, clauses et conditions de ce Contrat. Vous reconnaissez ne recevoir qu'un droit limité d'utiliser les Logiciels et la documentation les accompagnant et vous vous engagez à n'obtenir aucun droit de titre, propriété ni aucun autre droit vis-à-vis des Logiciels et de la documentation les accompagnant ni vis-à-vis des algorithmes, concepts, dessins, configurations et idées représentés par ou incorporés dans les Logiciels et la documentation les accompagnant, dont les titres, propriété et droits resteront tous à Panasonic Corporation ou à leurs propriétaires.
- B. Vous ne pouvez utiliser les Logiciels que sur le Produit unique qui est accompagné par les Logiciels.
- C. Vous et vos employés ou agents êtes requis de protéger la confidentialité des Logiciels. Vous ne pouvez ni distribuer ni mettre les Logiciels et la documentation les accompagnant à la disposition d'un tiers, par partage de temps ou de quelque autre manière que ce soit, sans l'autorisation écrite préalable de Panasonic Corporation.
- D. Vous ne pouvez ni copier ni reproduire ni permettre la copie ni la reproduction des Logiciels ni de la documentation les accompagnant pour quelque fin que ce soit, à l'exception d'une (1) copie des Logiciels à des fins de sauvegarde uniquement pour soutenir votre utilisation des Logiciels sur le Produit unique qui est accompagné par les Logiciels. Vous ne pouvez ni modifier ni tenter de modifier les Logiciels.
- E. Vous ne pouvez céder les Logiciels et en octroyer la licence à une autre partie qu'en rapport avec votre cession du Produit unique qui est accompagné par les Logiciels à cette autre partie. Au moment de cette cession, vous devez céder également toutes les copies, que ce soit sous forme imprimée ou lisible par la machine, de tous les Logiciels ainsi que de la documentation les accompagnant, à la même partie ou détruire les copies non cédées.
- F. Vous ne pouvez retirer aucune marque de droits d'auteur, marque ou autre ni aucune identification de produit des Logiciels et vous devez reproduire et inclure toutes ces notices ou identifications de produit sur toutes les copies des Logiciels.

Vous ne pouvez assembler en sens inverse, compiler en sens inverse ni retracer les Logiciels ni aucune de leurs copies, de façon électronique ou mécanique, en tout ou en partie.

Vous ne pouvez utiliser, copier, modifier, altérer ni céder les Logiciels ni aucune de leurs copies, en tout ou en partie, à l'exception de ce qui est expressément stipulé dans ce contrat.

Si vous cédez la possession de toute copie ou de tout Logiciel à une autre partie, à l'exception de ce qui est autorisé au paragraphe E ci-dessus, votre licence est automatiquement résiliée.

## Termes, clauses et conditions

Cette licence n'est effective que pour la durée de possession ou de crédit-bail du Produit, à moins d'une résiliation antérieure. Vous pouvez résilier cette licence à tout moment en détruisant, à vos frais, les Logiciels et la documentation les accompagnant avec toutes leurs copies, sous quelque forme que ce soit. Cette licence sera également résiliée, avec application immédiate, si les conditions de résiliation définies ailleurs dans ce contrat se sont réalisées ou si vous ne respectez pas les termes, clauses et conditions qui y sont contenues. Au moment de la résiliation, vous acceptez de détruire, à vos frais, les Logiciels et la documentation les accompagnant avec toutes leurs copies, sous quelque forme que ce soit.

Vous reconnaissez avoir lu ce contrat, en avoir compris toute la substance et avoir accepté de respecter ses termes, clauses et conditions. Vous reconnaissez en outre qu'ils sont la description complète et exclusive du contrat conclu entre nous, contrat qui remplace et annule toute proposition ou contrat précédent, écrit ou oral, et toute autre communication entre nous, relativement à l'objet du présent contrat.

# Spécifications

Cette page donne les caractéristiques techniques du modèle de base. Le numéro de modèle varie en fonction de la configuration de l'unité.

- Pour vérifier le numéro de modèle :  
Vérifiez sous l'ordinateur ou dans l'emballage d'origine.
- Pour vérifier la vitesse du processeur central, la taille de la mémoire et la taille du disque dur :  
Exécutez le Setup Utility (→  Manuel de référence "Setup Utility") et sélectionnez le menu [Information].  
[Vitesse du processeur] : vitesse du processeur central, [Taille Mémoire] : taille de la mémoire, [Disque dur] : taille du disque dur

## ■ Principales caractéristiques

Numéro de modèle		Série CF-D1GS
Processeur central/Mémoire cache secondaire		Processeur Intel® Core™ i5-3340M (3 Mo <sup>*1</sup> de cache, jusqu'à 3,40 GHz) avec la technologie Intel® Turbo Boost
Jeu de puces		Jeu de puces Mobile Intel® 7 QM77 Express
Contrôleur vidéo		Intel® HD Graphics 4000 (processeur intégré)
Mémoire principale <sup>*2</sup>		4 Go <sup>*1</sup> , DDR3L SDRAM (8 Go <sup>*1</sup> max.)
Mémoire vidéo <sup>*3</sup>		<b>Windows 8.1</b> UMA 1 792 Mo <sup>*1</sup> Max. <b>Windows 7</b> UMA <32 bits> 1 416 Mo <sup>*1</sup> max., <64 bits> 1 696 Mo <sup>*1</sup> max.
Stockage		Lecteur de disque dur : 500 Go <sup>*4</sup> (Serial ATA) <b>Windows 8.1</b> Environ 15 Go <sup>*4,5</sup> sont utilisés pour la partition comportant les outils de récupération du disque dur. (Les utilisateurs ne peuvent pas utiliser cette partition). Environ 1 Go <sup>*4,5</sup> est utilisé pour la partition comportant les outils système. (Les utilisateurs ne peuvent pas utiliser cette partition). <b>Windows 7</b> Environ 50 Go <sup>*4,5</sup> sont utilisés pour la partition comportant les outils de récupération. (Les utilisateurs ne peuvent pas utiliser cette partition). Environ 300 Mo <sup>*4,5</sup> sont utilisés pour la partition comportant les outils système. (Les utilisateurs ne peuvent pas utiliser cette partition).
Méthode d'affichage		Type 13,3 avec écran tactile (TFT) (1366 × 768 points) (16:9)
	Écran LCD interne	65 536/16 777 216 couleurs (800 × 600 points ( <b>Windows 7</b> ) / 1024 × 768 points / 1280 × 720 points / 1280 × 768 points / 1360 × 768 points / 1366 × 768 points) <sup>*6</sup>
	Écran externe <sup>*7</sup>	65 536/16 777 216 couleurs (800 × 600 points ( <b>Windows 7</b> ) / 1024 × 768 points / 1280 × 768 points / 1366 × 768 points / 1600 × 1200 points / 1920 × 1080 points / 1920 × 1200 points)
Écran tactile		Résistif Polariseur circulaire
Réseau LAN sans fil		Intel® Centrino® Advanced - N 6235 (→ page 26)
Bluetooth <sup>*8</sup>		→ page 27
Réseau WAN sans fil <sup>*9</sup>		Équipé
Réseau LAN		IEEE 802.3 10Base-T / IEEE 802.3u 100BASE-TX / IEEE 802.3ab 1000BASE-T (2d réseau LAN <sup>*10</sup> : IEEE 802.3 10BASE-T, IEEE 802.3u 100BASE-TX)
Son		Lecture WAVE et MIDI, prise en charge du sous-système Intel® High Definition Audio
Puce de sécurité		TPM (compatible TCG V1.2) <sup>*11</sup>
Emplacements pour carte	Emplacement pour carte PC <sup>*12</sup>	× 1, Type I ou II, courant admissible 3,3 V : 400 mA, 5 V : 400 mA
	Emplacement pour ExpressCard	× 1, ExpressCard/34 ou ExpressCard/54
	Emplacement pour carte mémoire SD <sup>*13</sup>	× 1
	Emplacement pour Smart Card avec contact <sup>*14</sup>	× 1
	Emplacement pour carte SIM <sup>*9</sup>	× 1
Emplacement pour module RAM		× 2, DDR3L SDRAM, 204 broches, 1,35 V, SO-DIMM, compatible PC3L-10600
<sup>*14</sup> Interface		Ports USB2.0 <sup>*15</sup> × 2 ou × 3 <sup>*16</sup> / Port USB3.0 × 1 / Port série (prise mâle Dsub à 9 broches) <sup>*17</sup> / Port LAN (RJ-45) × 1 ou × 2 <sup>*10</sup> / Port VGA (mini prise femelle Dsub à 15 broches) <sup>*18</sup> / Prise pour microphone (prise miniature, 3,5 DIA) / Prise pour casque (prise miniature, 3,5 DIA, impédance 32 Ω, sortie d'alimentation 4 mW × 2, stéréo) / Connecteur de bus d'extension (connecteur femelle dédié à 100 broches) / Port USB2.0 renforcé <sup>*15*19</sup>

# Spécifications

## ■ Principales caractéristiques

Numéro de modèle		Série CF-D1GS	
Périphérique de pointage		Écran tactile	
Bouton		Sécurité, Application × 3, Fonction, A0	
Caméra arrière <sup>*20</sup>		1280 x 720 points, 30 fps (vidéo) / 2592 x 1944 points (fixe)	
Alimentation électrique		Adaptateur secteur ou batterie	
Adaptateur secteur <sup>*21</sup>		Entrée : 100 V à 240 V CA, 50 Hz/60 Hz, sortie : 15,6 V CC, 7,05 A	
Batterie		Li-ion 10,8 V, typique 6 200 mAh / minimum 5 800 mAh	
Autonomie <sup>*22</sup>	Environ 9,0 heures (mode de température normale)		
	Environ 7,0 heures (mode de haute température)		
Durée de chargement <sup>*23</sup>	Environ 2,0 heures (mode de température normale : quand l'ordinateur est éteint)		
	Environ 2,5 heures (mode de température normale : quand l'ordinateur est allumé)		
	Environ 3,5 heures (mode de haute température)		
Consommation électrique <sup>*24</sup>		Environ 45 W <sup>*25</sup> / Environ 100 W (maximum lorsque la recharge s'effectue alors que l'ordinateur est allumé)	
Dimensions (L × P × H) (sans les pièces saillantes)		Environ 349 mm × 244 mm × 46 mm	
Poids (avec la poignée de transport)		Environ 2,25 kg	
Environnement	Utilisation	Température	-10 °C à 50 °C (IEC60068-2-1, 2) <sup>*26</sup>
		Humidité	30 % à 80 % d'humidité relative (sans condensation)
	Stockage	Température	-20 °C à 60 °C
		Humidité	30 % à 90 % d'humidité relative (sans condensation)

## ■ Logiciel

Système d'exploitation de base	Windows® 8.1 Pro 64-bit
Système d'exploitation installé <sup>*27</sup>	<p><b>Windows 8.1</b> Windows® 8.1 Pro 64-bit</p> <p><b>Windows 7</b> &lt;Uniquement pour les modèles rétrogradés à Windows 7&gt; Windows® 7 Professional 32-bit Service Pack 1<sup>*28</sup> / Windows® 7 Professional 64-bit Service Pack 1<sup>*28</sup></p>
Logiciels pré-installés <sup>*27</sup>	<p>Adobe Reader, PC Information Viewer, Intel® PROSet/Wireless Software, Battery Recalibration Utility, Infineon TPM Professional Package<sup>*11*29</sup>, Camera Utility<sup>*20</sup>, Camera Light Switch Utility<sup>*20</sup>, Dashboard for Panasonic PC, Display Rotation Tool, Tablet Button Manager, Manual Selector, Power Plan Extension Utility, Hand Writing Utility, Recovery Disc Creation Utility, Microsoft Office Trial<sup>*30</sup></p> <p><b>Windows 8.1</b> Wireless Toolbox, Camera for Panasonic PC, Intel® PROSet/Wireless Software for Bluetooth Technology</p> <p><b>Windows 7</b> Wireless Switch Utility, Wireless Connection Disable Utility<sup>*29</sup>, Quick Boot Manager, Software Keyboard, Bluetooth Stack for Windows by TOSHIBA</p> <p>Aptio Setup Utility, Hard Disk Data Erase Utility<sup>*31</sup>, PC Diagnostic Utility</p>

## ■ LAN sans fil

Taux de transfert des données	<p>IEEE802.11a : 54/48/36/24/18/12/9/6 Mbps (automatiquement sélectionné)<sup>*32</sup></p> <p>IEEE802.11b : 11/5,5/2/1 Mbps (automatiquement sélectionné)<sup>*32</sup></p> <p>IEEE802.11g : 54/48/36/24/18/12/9/6 Mbps (automatiquement sélectionné)<sup>*32</sup></p> <p>IEEE802.11n<sup>*33</sup> : (HT20) GI<sup>*34</sup> = 400 ns : 150/130/115/86/72/65/57/43/28/21/14/7 Mbps (automatiquement sélectionné)<sup>*32</sup></p> <p style="padding-left: 100px;">GI<sup>*34</sup> = 800 ns : 130/117/104/78/65/58/52/39/26/19/13/6 Mbps (automatiquement sélectionné)<sup>*32</sup></p> <p style="padding-left: 100px;">(HT40) GI<sup>*34</sup> = 400 ns : 300/270/240/180/150/135/120/90/60/45/30/15 Mbps (automatiquement sélectionné)<sup>*32</sup></p> <p style="padding-left: 100px;">GI<sup>*34</sup> = 800 ns : 270/243/216/162/135/121/108/81/54/40/27/13 Mbps (automatiquement sélectionné)<sup>*32</sup></p>
Normes prises en charge	IEEE802.11a / IEEE802.11b / IEEE802.11g / IEEE802.11n
Méthode de transmission	Système OFDM, système DSSS

## ■ Bluetooth

Version de Bluetooth	4.0 Mode classique/Mode économie d'énergie
Méthode de transmission	Système FHSS
Canaux sans fil utilisés	Canaux 1 à 79 / Canaux 0 à 39
Bande hautes fréquences	2,402 GHz - 2,480 GHz

\*1 1 Mo = 1 048 576 octets / 1 Go = 1 073 741 824 octets

\*2 La taille de la mémoire avec les réglages par défaut dépend du modèle.

Vous pouvez étendre physiquement la mémoire à 8 Go maximum, mais la mémoire utilisable totale disponible sera inférieure en fonction de la configuration réelle du système.

\*3 Une partie de la mémoire principale est automatiquement allouée selon l'état de fonctionnement de l'ordinateur. La taille de la mémoire vidéo ne peut pas être réglée par l'utilisateur. La taille de la mémoire vidéo est allouée en fonction du système d'exploitation.

\*4 1 Go = 1 000 000 000 octets. Votre système d'exploitation et certains logiciels d'application représentent un nombre inférieur de Go.

\*5 Pour le système d'exploitation MUI.

\*6 La fonction de juxtaposition permet d'obtenir un écran 16 777 216 couleurs.

L'affichage peut se révéler impossible lors de l'utilisation de certains écrans externes raccordés.

\*7 Ne garantit pas le fonctionnement avec tous les périphériques Bluetooth.

\*8 Pour modèles avec WAN sans fil uniquement. Les caractéristiques techniques varient selon le modèle.

\*9 Pour modèles avec 2d LAN uniquement.

\*10 Pour modèles avec TPM uniquement. Pour obtenir de plus amples informations au sujet du TPM, **Windows 8.1** sur l'écran d'accueil, touchez la vignette [Manual Selector] et sélectionnez "Manuel d'installation de Trusted Platform Module (TPM)" / **Windows 7** Double-touchez sur [Manual Selector] sur le bureau, et sélectionnez "Manuel d'installation de Trusted Platform Module (TPM)".

\*11 Pour modèles avec emplacement pour carte PC uniquement.

\*12 Cet emplacement est compatible avec le mode grande vitesse. Le fonctionnement a été testé et validé avec les cartes mémoire SD/SDHC/SDXC Panasonic d'une capacité maximale de 64 Go. Le fonctionnement sur d'autres équipements SD n'est pas garanti.

\*13 Pour modèles avec emplacement pour Smart Card uniquement.

\*14 Ne garantit pas le fonctionnement avec tous les périphériques compatibles USB.

\*15 Uniquement pour les modèles équipés d'un 4e port USB (USB2.0).

\*16 Pour modèles avec port série uniquement.

\*17 Pour modèles avec port VGA uniquement.

\*18 Pour modèles avec port USB2.0 renforcé uniquement.

\*19 Pour modèles avec caméra arrière uniquement.

\*20 Selon les caractéristiques du logiciel d'application, les cas suivants peuvent se produire. Dans de tels cas, sélectionnez une résolution plus petite.

- Impossible de sélectionner une grande résolution.
- Une erreur se produit lors de la sélection d'une grande résolution.

\*21 <Uniquement pour l'Amérique du Nord>

L'adaptateur secteur est compatible avec des alimentations qui vont jusqu'à 240 V CA. Cet ordinateur est fourni avec un cordon compatible 125 V CA.

20-M-1

\*22 Mesuré pour une luminosité de LCD : 60 cd/m<sup>2</sup>

Varie en fonction des conditions d'utilisation, ou également lorsqu'un périphérique optionnel est raccordé.

\*23 Varie en fonction des conditions d'utilisation, de la vitesse du processeur central, etc.

\*24 Environ 0,5 W lorsque la batterie est complètement chargée (ou n'est pas en cours de charge) et que l'ordinateur est éteint.

<Lors d'une utilisation avec 115 V CA>

Même lorsque l'adaptateur secteur n'est pas raccordé à l'ordinateur, de l'énergie est consommée (max. 0,2 W) simplement lorsque l'adaptateur secteur est branché dans une prise secteur.

<Lors d'une utilisation avec 240 V CA>

Même lorsque l'adaptateur secteur n'est pas raccordé à l'ordinateur, de l'énergie est consommée (max. 0,3 W) simplement lorsque l'adaptateur secteur est branché dans une prise secteur.

\*25 Consommation électrique nominale. <sup>23-F-1</sup>

\*26 N'exposez pas la peau à ce produit lors d'une utilisation dans un environnement chaud ou froid. (→ "Mesures de sécurité / Informations réglementaires")

Lors d'une utilisation dans un environnement chaud ou froid, certains périphériques ou la batterie peuvent ne pas fonctionner correctement. Vérifiez l'environnement de fonctionnement des périphériques.

L'utilisation de ce produit en continu dans un environnement chaud réduira sa durée de vie. Évitez de l'utiliser dans ce type d'environnement.

Lors d'une utilisation dans un environnement à basse température, le démarrage peut être plus lent ou la durée de fonctionnement de la batterie peut diminuer.

L'ordinateur consomme de l'énergie lorsque le disque dur se réchauffe pendant le démarrage. Par conséquent, si vous utilisez l'alimentation sur batterie et si la charge restante est faible, il se peut que l'ordinateur ne démarre pas.

\*27 Le fonctionnement de cet ordinateur n'est pas garanti sauf pour le système d'exploitation pré-installé et le système d'exploitation installé avec la récupération du disque dur et le disque de récupération.

\*28 Ce système est pré-installé avec le logiciel Windows® 7 Professional et est accompagné d'une licence pour le logiciel Windows 8.1 Pro. Vous ne pouvez utiliser qu'une version de logiciel Windows à la fois. Le passage entre les versions requiert de désinstaller une version pour installer l'autre.

\*29 Doit être installé avant l'utilisation.

\*30 Pour continuer à utiliser ce logiciel après la fin de la période d'essai, achetez une licence en suivant les instructions suivantes à l'écran.

\*31 Exécutez sur le disque de récupération. **Windows 7** Vous pouvez également l'exécuter sur la récupération du disque dur.

\*32 Ces vitesses sont spécifiées dans les normes IEEE802.11a+b+g+n. Les vitesses réelles peuvent différer.

\*33 Disponible lors d'un réglage sur "WPA-PSK", "WPA2-PSK" ou "none".

\*34 Disponible uniquement lorsque HT40 est activé par l'ordinateur et que le point d'accès auquel il est associé prend en charge HT40.

---

**Panasonic Corporation**

Osaka, Japan

**Panasonic System Communications Company of North America**

Two Riverfront Plaza, Newark NJ 07102

**Panasonic Canada Inc.**

5770 Ambler Drive Mississauga, Ontario L4W 2T3

Nom et adresse de l'importateur en application de la législation de l'UE.

**Panasonic System Communications Company Europe, Panasonic Marketing Europe GmbH**

Hagenauer Straße 43

65203 Wiesbaden

Allemagne

55-F-1

Web Site : <http://panasonic.net/>

**パナソニック株式会社 IT プロダクツ事業部**

〒 570-0021 大阪府守口市八雲東町一丁目 10 番 12 号