

ΟΔΗΓΙΕΣ ΛΕΙΤΟΥΡΓΙΑΣ Προσωπικός υπολογιστής

Μοντέλο σειράς **CF-D1G**

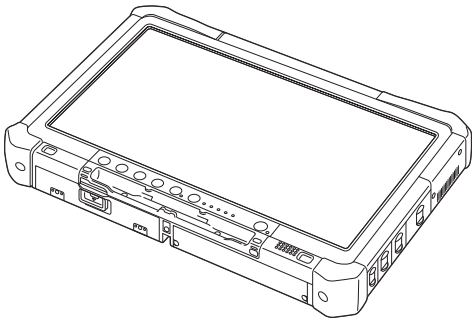

Περιεχόμενα

Για να ξεκινήσετε

| | |
|-----------------------------------|----|
| Εισαγωγή..... | 2 |
| Περιγραφή εξαρτημάτων | 4 |
| Λειτουργία για πρώτη φορά..... | 7 |
| Ενεργοποίηση/Απενεργοποίηση | 12 |

Για να ξεκινήσετε

Χρήσιμες πληροφορίες

| | |
|-------------------------------|----|
| Χειρισμός και συντήρηση | 13 |
| Εγκατάσταση λογισμικού..... | 15 |

Χρήσιμες πληροφορίες

Αντιμέτωπιση προβλημάτων

| | |
|---|----|
| Αντιμέτωπιση προβλημάτων (βασικά σημεία)..... | 19 |
|---|----|

Αντιμέτωπιση προβλημάτων

Παράρτημα

| | |
|------------------------------------|----|
| LIMITED USE LICENSE AGREEMENT..... | 23 |
| ΑΔΕΙΑ ΠΕΡΙΟΡΙΣΜΕΝΗΣ ΧΡΗΣΗΣ..... | 24 |
| Προδιαγραφές | 25 |

Παράρτημα

Εισαγωγή









Σας ευχαριστούμε για την αγορά του συγκεκριμένου προϊόντος της Panasonic. Για άριστες επιδόσεις της συσκευής και για τη δική σας ασφάλεια, διαβάστε προσεκτικά αυτές τις οδηγίες.

Στις οδηγίες τα ονόματα μνημονεύονται με τον τρόπο που ακολουθεί.

Το **Windows 8.1** υποδεικνύει λειτουργικό σύστημα Windows® 8.1.

Το **Windows 7** υποδεικνύει λειτουργικό σύστημα Windows® 7.

■ Όροι και εικόνες που χρησιμοποιούνται στις οδηγίες

| | |
|---|--|
| ΠΡΟΣΟΧΗ : | Συνθήκες που μπορεί να επιφέρουν μικρό ή σοβαρότερο τραυματισμό. |
| ΣΗΜΕΙΩΣΗ : | Χρήσιμες και διαφωτιστικές πληροφορίες. |
| Windows 8.1 | |
| Προβολή "Σύμβολο": | Ευθυγραμμίστε το δρομέα στην άνω δεξιά (ή κάτω δεξιά) γωνία της οθόνης για να προβάλλετε το μενού συμβόλου. Εναλλακτικά, μετακινήστε προς το κέντρο της οθόνης από τη δεξιά γωνία. |
|  -  : | Αγγίξτε το  (Ρυθμίσεις) και στη συνέχεια αγγίξτε το  (Λειτουργία). |
| Windows 7 | |
|  ('Εναρξη) - [Όλα τα προγράμματα]: | Αγγίξτε το  ('Εναρξη), και στη συνέχεια αγγίξτε την επιλογή [Όλα τα προγράμματα]. Σε ορισμένες περιπτώσεις μπορεί να χρειαστεί να αγγίξετε δύο φορές. |
|  : | Σελίδα στις Οδηγίες λειτουργίας ή στο Reference Manual. |
|  : | Παραπομπή στα ηλεκτρονικά εγχειρίδια στην οθόνη σας. |
| Enter : | Πιέστε το πλήκτρο [Enter]. |
| Ctrl + C : | Πιέστε και κρατήστε πατημένο το πλήκτρο [Ctrl] και, στη συνέχεια, πιέστε το πλήκτρο [C]. |
| • Ανάλογα με το χρησιμοποιούμενο πληκτρολόγιο, η εμφάνιση κάποιου πλήκτρου μπορεί να είναι διαφορετική από αυτή που βλέπετε στο παρόν εγχειρίδιο. (π.χ. "Delete" και όχι "Del") | |

- Για να γίνει το περιεχόμενο πιο κατανοητό, έχουμε απλουστεύσει ορισμένες εικόνες και μπορεί να δείχνουν διαφορετικές από ό,τι στην ίδια τη μονάδα.
- Αν δεν συνδεθείτε ως διαχειριστής, δεν θα μπορέσετε να χρησιμοποιήσετε ορισμένες λειτουργίες ούτε θα μπορούν να παρουσιαστούν ορισμένες οθόνες.
- Για προαιρετικά προϊόντα στους καταλόγους κ.λπ. ανατρέξτε στις πιο πρόσφατες πληροφορίες.
- Στις οδηγίες τα ονόματα και οι όροι μνημονεύονται ως εξής.
 - "Windows® 8.1 Pro 64-bit" ως "Windows" ή "Windows 8.1"
 - "Windows® 7 Professional 32-bit Service Pack 1" και "Windows® 7 Professional 64-bit Service Pack 1" ως "Windows" ή "Windows 7"
 - Κυκλικά μέσα, συμπεριλαμβανομένων των DVD-ROM και CD-ROM, ως "δίσκοι"
 - Μονάδα DVD MULTI ως "μονάδα DVD"

■ Αποποίηση ευθύνης

Οι προδιαγραφές και τα εγχειρίδια του υπολογιστή μπορεί να αλλάξουν χωρίς να προηγηθεί σχετική ειδοποίηση. Η Panasonic Corporation ουδεμία ευθύνη αναλαμβάνει για άμεση ή έμμεση ζημιά λόγω λαθών, παραλείψεων ή διαφορών μεταξύ του υπολογιστή και των εγχειριδίων.

■ Εμπορικά σήματα

Οι ονομασίες Microsoft®, Windows® και το λογότυπο των Windows είναι σήματα κατατεθέντα της Microsoft Corporation στις ΗΠΑ και/ή σε άλλες χώρες.

Οι ονομασίες Intel, Core, Centrino και PROSet είναι ή σήματα κατατεθέντα ή εμπορικά σήματα της Intel Corporation.

Το λογότυπο SDXC είναι εμπορικό σήμα της SD-3C, LLC.



Η ονομασία Adobe, το λογότυπο Adobe και η ονομασία Acrobat Reader είναι ή σήματα κατατεθέντα ή εμπορικά σήματα της Adobe Systems Incorporated στις Η.Π.Α. ή/και άλλες χώρες.

Η ονομασία Bluetooth® είναι σήμα κατατεθέν που ανήκει στην Bluetooth SIG, Inc., U.S.A. και έχει αδειοδοτηθεί στην Panasonic Corporation.

Οι ονομασίες προϊόντων, οι μάρκες κ.λπ. που εμφανίζονται στο εγχειρίδιο είναι εμπορικά σήματα ή σήματα κατατεθέντα των αντίστοιχων κατόχων τους.

■ Ηλεκτρονικό εγχειρίδιο στην οθόνη σας

Για περισσότερες πληροφορίες όσον αφορά τον υπολογιστή, μπορείτε να ανατρέξετε στο ηλεκτρονικό εγχειρίδιο στην οθόνη σας.

● Reference Manual

Το Reference Manual περιέχει τις πρακτικές πληροφορίες που θα σας βοηθήσουν να εκμεταλλευτείτε πλήρως τις επιδόσεις του υπολογιστή σας.

● Important Battery Tips

Η ενότητα Important Battery Tips θα σας δώσει τις πληροφορίες που χρειάζεστε για να μπορέσετε να χρησιμοποιήσετε τη μπαταρία με τον καλύτερο δυνατό τρόπο ώστε να επιτύχετε μεγαλύτερη διάρκεια λειτουργίας.

Για την πρόσβαση στα εγχειρίδια στην οθόνη, ακολουθήστε τα κατωτέρω βήματα.

Windows 8.1

Στην οθόνη έναρξης, αγγίξτε το πλακίδιο [Manual Selector], και επιλέξτε το εγχειρίδιο στην οθόνη.

Windows 7

Αγγίξτε δύο φορές το [Manual Selector] στην οθόνη επιφάνειας εργασίας και επιλέξτε το εγχειρίδιο στην οθόνη.

Περιγραφή εξαρτημάτων

Έμπροσθεν πλευρά

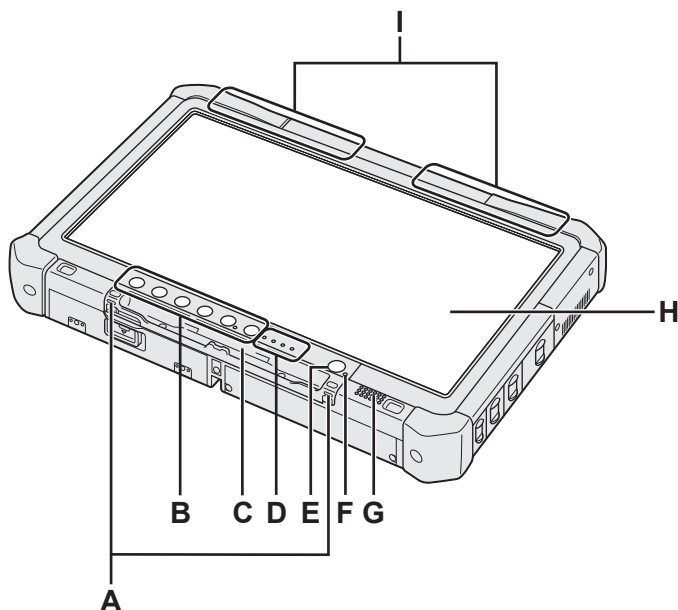

A: Άγκιστρα κορδονιού πρόσδεσης

Για ορισμένα μοντέλα δεν παρέχονται τα άγκιστρα του κορδονιού πρόσδεσης.

B: Κουμπιά ταμπλέτας

→ *Reference Manual* "Tablet Buttons"

C: Υποδοχή στυλό

D: Ενδεικτική λυχνία

☐ : Κατάσταση μπαταρίας

→ *Reference Manual* "Battery Power"

⚡ : Ετοιμότητα ασύρματης επικοινωνίας

Η συγκεκριμένη ενδεικτική λυχνία ανάβει όταν γίνει σύνδεση με ασύρματο LAN, Bluetooth ή/και ασύρματο WAN και οι συσκευές είναι έτοιμες για λειτουργία. Δεν υποδεικνύει απαραίτητα και την κατάσταση ενεργοποίησης/απενεργοποίησης της ασύρματης σύνδεσης.

→ *Reference Manual* "Wireless LAN", "Bluetooth", "Wireless WAN", "Disabling/Enabling Wireless Communication"

📀 : Κατάσταση μονάδας δίσκου

SD : Ενδεικτική λυχνία για την κατάσταση της κάρτας μνήμης SD

(Αναβοσβήνει: κατά την πρόσβαση)

→ *Reference Manual* "SD Memory Card"

E: Διακόπτης τροφοδοσίας

F: Κατάσταση τροφοδοσίας

(Σβηστή: εκτός λειτουργίας/αδράνεια, ανάβει σε πράσινο χρώμα: Σε λειτουργία, Αναβοσβήνει σε πράσινο χρώμα: κατάσταση αναστολής, αναβοσβήνει γρήγορα σε πράσινο χρώμα: ο υπολογιστής δεν μπορεί να τεθεί σε λειτουργία ή να επανέλθει στην κανονική λειτουργία του λόγω χαμηλής θερμοκρασίας.)

G: Ηχείο

→ *Reference Manual* "Dashboard for Panasonic PC"

H: Οθόνη υγρών κρυστάλλων (LCD)

→ *Reference Manual* "Screen Input Operation"

Κάτω και πίσω πλευρά

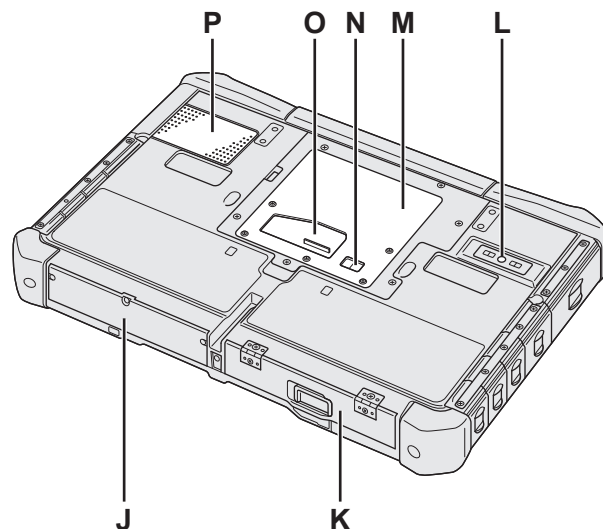

I: Κεραία Bluetooth

<Μόνο για μοντέλο με Bluetooth>

→ *Reference Manual* "Bluetooth"

J: Κεραία ασύρματου δικτύου ευρείας περιοχής (WAN)

<Μόνο για μοντέλο με ασύρματο WAN>

→ *Reference Manual* "Wireless WAN"

K: Κεραία ασύρματου τοπικού δικτύου (LAN)

<Μόνο για μοντέλο με ασύρματο LAN>

→ *Reference Manual* "Wireless LAN"

L: Πίσω κάμερα

<Μόνο για μοντέλο με πίσω κάμερα>

→ *Reference Manual* "Camera"

M: Θυρίδα μονάδας RAM

→ *Reference Manual* "RAM Module"

N: Σύνδεσμος εξωτερικής κεραίας

O: Σύνδεσμος αρτηρίας επέκτασης

→ *Reference Manual* "Cradle"

P: Οπή εξαερισμού (Είσοδος αέρα)

Δεξιά πλευρά

Όλα τα εξαρτήματα με την ένδειξη (F) που απεικονίζονται παρακάτω είναι προαιρετικά.

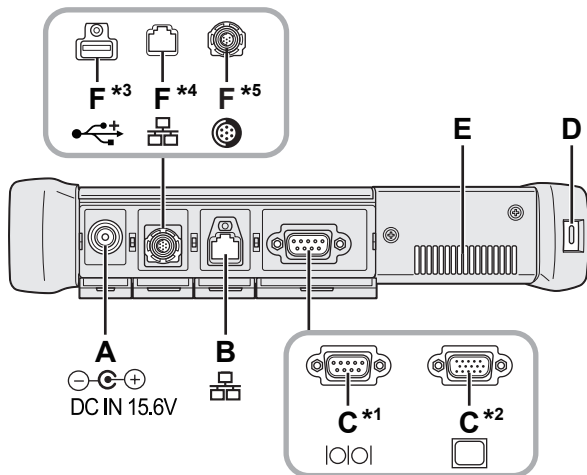

A: Υποδοχή εισόδου συνεχούς ρεύματος (DC-IN)

B: Θύρα τοπικού δικτύου (LAN)

→ *Reference Manual* “LAN”

C: Σειριακή θύρα^{*1} / Θύρα VGA^{*2}

^{*1} <Μόνο για μοντέλο με σειριακή θύρα>

^{*2} <Μόνο για μοντέλο με θύρα VGA>

→ *Reference Manual* “External Display”

D: Κλειδαριά ασφαλείας

Μπορείτε να συνδέσετε καλώδιο Kensington.

Για περισσότερες πληροφορίες, διαβάστε το εγχειρίδιο που παραλάβατε μαζί με το καλώδιο.

E: Οπή εξαερισμού (Εξάτμιση)

F: 4η θύρα USB (USB2.0)^{*3} / 2η θύρα τοπικού δικτύου (LAN)^{*4} / Ανθεκτική θύρα USB2.0^{*5}

^{*3} <Μόνο για μοντέλο με 4η θύρα USB (USB2.0)>

→ *Reference Manual* “USB Devices”

^{*4} <Μόνο για μοντέλο με 2η θύρα LAN>

→ *Reference Manual* “LAN”

^{*5} <Μόνο για μοντέλο με ανθεκτική θύρα USB2.0>

→ *Reference Manual* “USB Devices”

G: Διακόπτης ασύρματης επικοινωνίας

→ *Reference Manual* “Disabling / Enabling Wireless Communication”

H: Θυρίδα ExpressCard

→ *Reference Manual* “PC Card / ExpressCard”

I: Θυρίδα κάρτας μνήμης SD

Οι κάρτες μνήμης SD πρέπει να φυλάσσονται μακριά από μωρά και μικρά παιδιά.

→ *Reference Manual* “SD Memory Card”

Αριστερή πλευρά

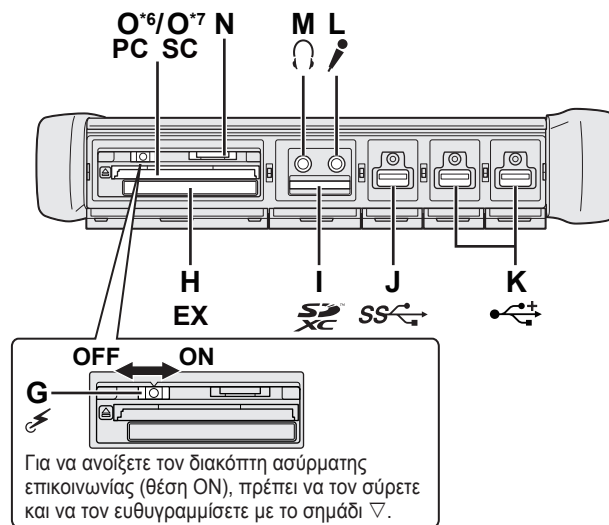

J: Θύρα USB 3.0

→ *Reference Manual* “USB Devices”

K: Θύρες USB 2.0

→ *Reference Manual* “USB Devices”

L: Υποδοχή μικροφώνου

Μπορείτε να χρησιμοποιήσετε ηλεκτροστατικό μικρόφωνο. Αν χρησιμοποιήσετε άλλους τύπους μικροφώνου, μπορεί να μην είναι δυνατή η είσοδος ήχου ή να προκύψουν δυσλειτουργίες.

M: Υποδοχή ακουστικών

Μπορείτε να συνδέσετε ακουστικά ή ενισχυμένα ηχεία. Όταν είναι συνδεδεμένα, δεν ακούγεται ήχος από τα εσωτερικά ηχεία.

N: Θυρίδα κάρτας SIM

<Μόνο για μοντέλο με ασύρματο WAN>

Περάστε την κάρτα SIM μέσα στη θυρίδα κάρτας SIM με την πλευρά της επαφής προς τα κάτω και την κομμένη γωνία προς τα μπρος.

→ *Reference Manual* “Wireless WAN”

ΠΡΟΣΟΧΗ

● Η υποδοχή δέχεται κάρτες SIM (15 mm x 25 mm).



O: Θυρίδα κάρτας PC^{*6} / Θυρίδα έξυπνης κάρτας^{*7}

^{*6} <Μόνο για μοντέλο με θυρίδα κάρτας PC>

→ *Reference Manual* “PC Card / ExpressCard”

^{*7} <Μόνο για μοντέλο με θυρίδα έξυπνης κάρτας>

→ *Reference Manual* “Smart Card”

Περιγραφή εξαρτημάτων

- Ο υπολογιστής περιέχει μαγνήτη και μαγνητικά προϊόντα στο σημείο που υποδεικνύεται με κύκλο στην εικόνα δεξιά. Αποφύγετε την επαφή μεταλλικών αντικειμένων ή μέσων με την περιοχή αυτή.

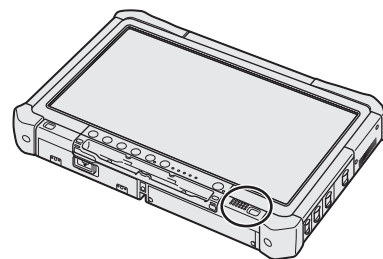

■ Προσάρτηση της γραφίδας στον υπολογιστή <Μόνο για μοντέλο με κορδόνι πρόσδεσης>

Το κορδόνι πρόσδεσης εμποδίζει τυχαία πτώση της γραφίδας (περιλαμβάνεται).

Χρησιμοποιήστε το κορδόνι πρόσδεσης για να προσαρτήσετε τη γραφίδα στον υπολογιστή ώστε να μη τη χάσετε.

Για την προσάρτησή του υπάρχουν οι οπές (A).

- ① Περάστε μία από τις θηλιές μέσα από την οπή.
- ② Περάστε τη δεύτερη θηλιά του κορδονιού πρόσδεσης μέσα από την πρώτη.
- ③ Περάστε τη δεύτερη θηλιά μέσα από την οπή (A).
- ④ Περάστε τη γραφίδα μέσα από τη δεύτερη θηλιά.

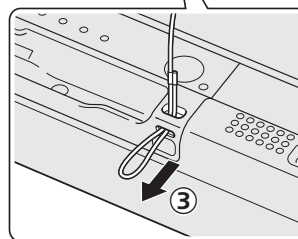
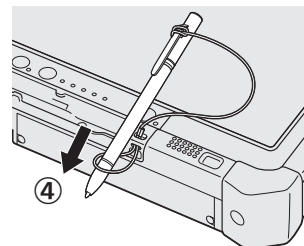
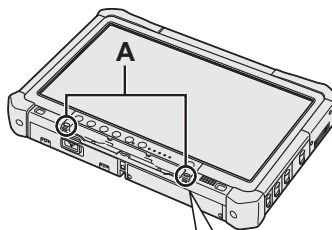
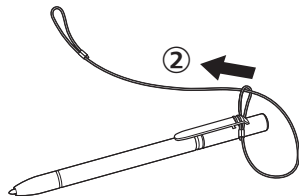
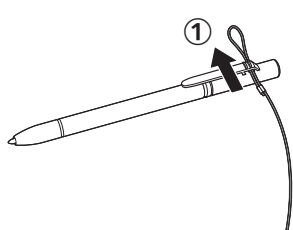

Λειτουργία για πρώτη φορά

■ Προετοιμασία

① Ελέγξτε και εξακριβώστε αν έχετε τα παρεχόμενα παρελκόμενα.

Αν δεν βρείτε τα περιγραφόμενα παρελκόμενα, επικοινωνήστε με το τμήμα τεχνικής υποστήριξης της Panasonic.

• Προσαρμογέας ισχύος εναλλασσόμενου ρεύματος (AC) 1

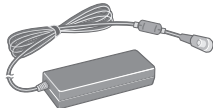

Αριθμός μοντέλου: CF-AA5713A

• Καλώδιο εναλλασσόμενου ρεύματος (AC)1



• Συστοιχία μπαταριών 1

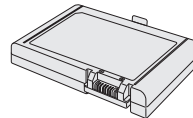

Αριθμός μοντέλου: CF-VZSU73U/CF-VZSU73SP

• Μαλακό πανί 1

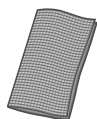

• Γραφίδα1

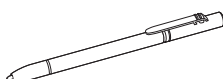

Ορισμένα μοντέλα μπορεί να παρέχονται με γραφίδα διαφορετική από την ανωτέρω.

• Κορδόνι πρόσδεσης 1

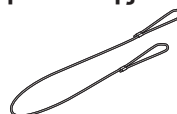

Ορισμένα μοντέλα μπορεί να μην παρέχονται με κορδόνι πρόσδεσης, ή να παρέχονται με κορδόνι πρόσδεσης διαφορετικό από το ανωτέρω.

(→ Reference Manual "Screen Input Operation")

• Προφυλάξεις για θέματα ασφάλειας / Πληροφορίες για τις κανονιστικές διατάξεις 1

• Ανάλογα με το μοντέλο, παρέχονται τα ακόλουθα είδη.

ΟΔΗΓΙΕΣ ΛΕΙΤΟΥΡΓΙΑΣ (CD-ROM) 1

② Προτού ανοίξετε τη σφραγισμένη συσκευασία του υπολογιστή, διαβάστε την ΑΔΕΙΑ ΠΕΡΙΟΡΙΣΜΕΝΗΣ ΧΡΗΣΗΣ (→ σελίδα 24).

■ Τοποθέτηση της συστοιχίας μπαταριών

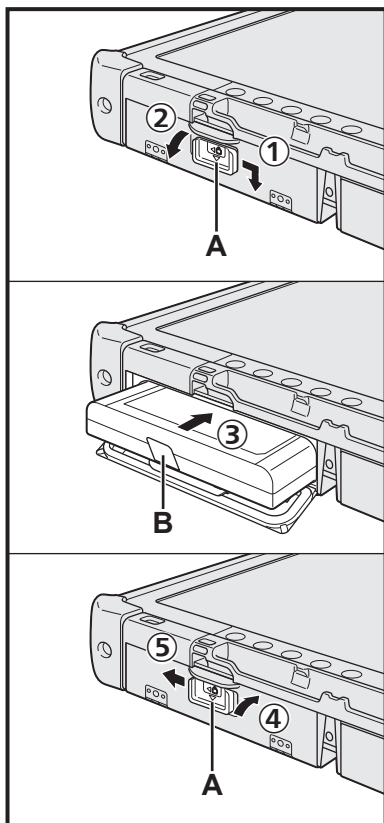

① Σύρετε την ασφάλεια (A) στην κατεύθυνση του βέλους.

② Ανοίξτε το κάλυμμα.

③ Περάστε μέσα τη συστοιχία μπαταριών και σπρώξτε την ώστε να κουμπώσει στον σύνδεσμο.

④ Κλείστε καλά το κάλυμμα και βεβαιωθείτε ότι ακούστηκε το χαρακτηριστικό κλικ.

⑤ Σύρετε την ασφάλεια (A) στην κατεύθυνση του βέλους.

■ Για να αφαιρέσετε τη συστοιχία μπαταριών

Στο προαναφερόμενο βήμα ③, τραβήξτε τη γλωττίδα (B) της συστοιχίας μπαταριών.

ΠΡΟΣΟΧΗ

● Βεβαιωθείτε ότι η ασφάλεια έκλεισε σωστά. Αλλιώς, μπορεί να πέσει η συστοιχία μπαταριών κατά τη μεταφορά τού υπολογιστή.

ΣΗΜΕΙΩΣΗ

● Θα πρέπει να έχετε υπόψη ότι ο υπολογιστής καταναλώνει ηλεκτρική ενέργεια ακόμη και όταν είναι σβηστός. Αν η συστοιχία μπαταριών είναι πλήρως φορτισμένη, θα αποφορτιστεί πλήρως μόλις περάσει το εξής χρονικό διάστημα:

- Χωρίς τροφοδοσία: περίπου 9 εβδομάδες
- Σε κατάσταση αναστολής: περίπου 4 ημέρες
- Σε αδράνεια: περίπου 8 ημέρες

● Όταν το βύσμα τροφοδοσίας με συνεχές ρεύμα (DC) δεν είναι συνδεδεμένο στον υπολογιστή, πρέπει να αποσυνδέετε το καλώδιο εναλλασσόμενου ρεύματος (AC) από την επιτοίχια πρίζα AC. Ο προσαρμογέας ισχύος εναλλασσόμενου ρεύματος (AC) καταναλώνει ενέργεια και μόνο που είναι συνδεδεμένος σε ηλεκτρική πρίζα.

Λειτουργία για πρώτη φορά

1 Τοποθέτηση της συστοιχίας μπαταριών (→ σελίδα 7).

- Μην αγγίζετε τους ακροδέκτες της συστοιχίας μπαταριών και του υπολογιστή. Αν το κάνετε, μπορεί να λερωθούν ή να χαλάσουν οι ακροδέκτες και να προκληθεί η δυσλειτουργία της συστοιχίας μπαταριών και του υπολογιστή.
- Μην ξεχάσετε να προσαρτήσετε το κάλυμμα για τη χρήση.

2 Προσάρτηση της γραφίδας στον υπολογιστή (→ σελίδα 6).

3 Συνδέστε τον υπολογιστή σας σε ηλεκτρική πρίζα και το εξωτερικό πληκτρολόγιο και το ποντίκι στις θύρες USB.

- ① Σύρετε την ασφάλεια στην κατεύθυνση του βέλους.
- ② Ανοίξτε το κάλυμμα.
- ③ Συνδέστε τον προσαρμογέα ισχύος AC. Αυτόματα αρχίζει η φόρτιση της μπαταρίας.
- ④ Σύρετε την ασφάλεια μίας από τις τρεις θύρες USB στην κατεύθυνση του βέλους.
- ⑤ Ανοίξτε το κάλυμμα.
- ⑥ Σύρετε την ασφάλεια μίας άλλης θύρας USB στην κατεύθυνση του βέλους.
- ⑦ Ανοίξτε το κάλυμμα.
- ⑧ Συνδέστε το εξωτερικό πληκτρολόγιο και το εξωτερικό ποντίκι στις θύρες USB.

ΠΡΟΣΟΧΗ

- Μην αποσυνδέσετε τον προσαρμογέα ισχύος AC και μην ενεργοποιήσετε την ασύρματη επικοινωνία μέσω του αντίστοιχου διακόπτη αν δεν ολοκληρωθεί η διαδικασία που απαιτείται για την προετοιμασία της λειτουργίας για πρώτη φορά.
- Όταν χρησιμοποιήσετε τον υπολογιστή για πρώτη φορά, μη συνδέσετε περιφερειακές συσκευές (συμπεριλαμβανομένου καλωδίου ενσύρματου τοπικού δικτύου (LAN)) εκτός από τη συστοιχία μπαταριών, τον προσαρμογέα ισχύος AC, το εξωτερικό πληκτρολόγιο και το ποντίκι.
- **Χειρισμός του προσαρμογέα ισχύος AC**
 - Όταν πέφτουν αστραπές και κεραυνοί, μπορεί να προκύψουν προβλήματα όπως ξαφνικές πτώσεις της τάσης. Επειδή μπορεί να επηρεάσουν δυσμενώς τον υπολογιστή σας, συνιστούμε ανεπιφύλακτα τη χρήση πηγής αδιάλειπτης τροφοδοσίας (UPS) εκτός αν προτιμήσετε τη λειτουργία με τροφοδοσία μόνο από τη συστοιχία μπαταριών.

4 Θέστε τον υπολογιστή σε λειτουργία.

- ① Βεβαιωθείτε ότι ο διακόπτης ασύρματης επικοινωνίας (→ σελίδα 5) είναι κλειστός (στη θέση OFF).
- ② Πιέστε τον διακόπτη τροφοδοσίας \mathcal{U} και κρατήστε τον πατημένο ωσότου ανάψει η ενδεικτική λυχνία για την τροφοδοσία (A).

ΠΡΟΣΟΧΗ

- Μην πιέσετε επανειλημμένα τον διακόπτη τροφοδοσίας.
- Αν πιέσετε και κρατήσετε πατημένο τον διακόπτη τροφοδοσίας για 4 δευτερόλεπτα ή περισσότερο, θα επιβάλετε την απενεργοποίηση του υπολογιστή.
- Δεν πρέπει να κάνετε αλλαγές στην προεπιλεγμένη ρύθμιση της εφαρμογής Setup Utility προτού ολοκληρωθεί η λειτουργία για πρώτη φορά.

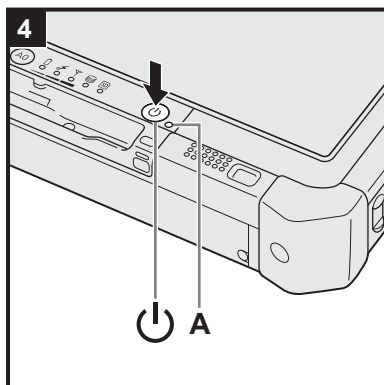
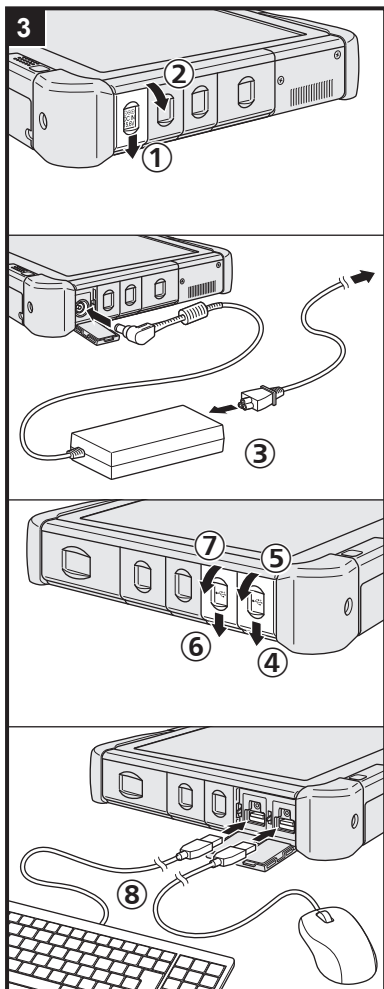

Windows 7

5 Επιλέξτε γλώσσα και λειτουργικό σύστημα (32 bit ή 64 bit).

ΠΡΟΣΟΧΗ

- Επιλέξτε προσεκτικά τη γλώσσα σας γιατί δεν θα μπορέσετε να την αλλάξετε αργότερα. Αν δεν καθορίσετε τη σωστή γλώσσα, θα χρειαστεί να επανεγκαταστήσετε τα Windows.

ΣΗΜΕΙΩΣΗ

- Μπορείτε να εκτελέσετε εργασίες χρησιμοποιώντας τα κουμπιά ταμπλέτας. Ακολουθήστε τις οδηγίες που παρουσιάζονται στην οθόνη.
 - ① Επιλέξτε γλώσσα και λειτουργικό σύστημα (32bit ή 64bit) και κάντε κλικ στην επιλογή [OK].

Ο καθορισμός της γλώσσας θα αρχίσει αν κάνετε κλικ στην επιλογή [OK] στην οθόνη επιβεβαίωσης.
Μπορείτε να επιστρέψετε στην οθόνη "Select Language" κάνοντας κλικ στην επιλογή [Cancel].
Ο καθορισμός της γλώσσας και του λειτουργικού συστήματος θα ολοκληρωθεί σε περίπου 15 λεπτά.
 - ② Όταν παρουσιαστεί η οθόνη τερματισμού, κάντε κλικ στην επιλογή [OK] για να σβήσετε τον υπολογιστή.

6 Ρυθμίστε τα Windows.

Windows 8.1

Επιλέξτε γλώσσα και αγγίξτε το [Επόμενο].

Windows 7

Θέστε τον υπολογιστή σε λειτουργία.

Ακολουθήστε τις οδηγίες που παρουσιάζονται στην οθόνη.

- Μην αγγίξετε την οθόνη αφής, το εξωτερικό πληκτρολόγιο ή το εξωτερικό ποντίκι και περιμένετε ωςότου σβήσει η ενδεικτική λυχνία για τη μονάδα σκληρού δίσκου .
- Αφού ενεργοποιηθεί ο υπολογιστής, η οθόνη παραμένει μαύρη ή δεν αλλάζει για κάποιο διάστημα. Δεν πρόκειται για δυσλειτουργία. Περιμένετε λίγο ωςότου εμφανιστεί η οθόνη ρύθμισης των Windows.
- Κατά τη ρύθμιση των Windows, χρησιμοποιήστε την οθόνη αφής, το εξωτερικό ποντίκι και το εξωτερικό πληκτρολόγιο και κάντε κλικ για να μετακινήσετε τον δρομέα και να επιλέξετε κάποιο στοιχείο.
- Η ρύθμιση των Windows θα διαρκέσει περίπου **Windows 8.1** 5 / **Windows 7** 20 λεπτά.

Περάστε στο επόμενο βήμα, επιβεβαιώνοντας κάθε μήνυμα που παρουσιάζεται στην οθόνη.
- Μπορείτε να καθορίσετε το ασύρματο δίκτυο όταν ολοκληρωθεί η ρύθμιση των Windows.

Windows 8.1 Εάν προβάλλεται το "Λήψη σε σύνδεση" επιλέξτε το "Παράλειψη αυτού του βήματος".

Windows 7 Η οθόνη "Συμμετοχή σε ένα ασύρματο δίκτυο" μπορεί να μην εμφανιστεί.
- **Windows 8.1** Επαληθεύστε τη ζώνη ώρας, την ημερομηνία και την ώρα.

ΠΡΟΣΟΧΗ

- Περιμένετε έως ότου η ένδειξη μονάδας  σβήσει.
- Μπορείτε να αλλάξετε το όνομα χρήστη, τον κωδικό πρόσβασης, την εικόνα και τη ρύθμιση για την ασφάλεια όταν ολοκληρωθεί η ρύθμιση των Windows.
- Χρησιμοποιήστε τυπικούς χαρακτήρες για το όνομα του υπολογιστή: αριθμούς από το 0 ως το 9, κεφαλαία και πεζά γράμματα από το A ως το Z και τον χαρακτήρα του ενωτικού (-). Αν εμφανιστεί το μήνυμα σφάλματος "Το όνομα υπολογιστή δεν είναι έγκυρο", ελέγξτε μήπως πληκτρολογήσατε χαρακτήρες που δεν περιλαμβάνονται στους προαναφερόμενους. Αν το μήνυμα του σφάλματος εξακολουθεί να παρουσιάζεται στην οθόνη, γυρίστε τη γλώσσα του πληκτρολογίου στα Αγγλικά ("EN") και πληκτρολογήστε χαρακτήρες.

- Για το όνομα χρήστη μη χρησιμοποιήσετε τις εξής λέξεις: CON, PRN, AUX, CLOCK\$, NUL, COM1 έως COM9, LPT1 έως LPT9, @, &, διάστημα. Συγκεκριμένα, αν δημιουργήσετε όνομα χρήστη (όνομα λογαριασμού) που περιέχει το σύμβολο "@", στην οθόνη θα ζητείται κωδικός πρόσβασης ακόμη και αν δεν έχετε καθορίσει κάποιον κωδικό πρόσβασης. Εάν προσπαθήσετε να **Windows 8.1** εισέλθετε / **Windows 7** συνδεθείτε χωρίς να καταχωρήσετε έναν κωδικό πρόσβασης, μπορεί να προβάλλεται το "Εσφαλμένο όνομα χρήστη ή κωδικός πρόσβασης." και δεν θα μπορείτε να **Windows 8.1** εισέλθετε / **Windows 7** συνδεθείτε στα Windows (→ σελίδα 21).
- Η ταπετσαρία για τον πρώτο χρήστη που θα συνδεθεί έχει ήδη καθοριστεί στη διαδικασία "6 Ρυθμίστε τα Windows."
Κατά τη χρήση του συγκεκριμένου υπολογιστή κάτω από το φως του ήλιου, μπορείτε να δείτε εύκολα την οθόνη περνώντας στη λευκή ταπετσαρία.
 - ① Αγγίξτε αρκετά στην επιφάνεια εργασίας και αγγίξτε τα [Εξατομίκευση] - [Φότνο επιφάνειας εργασίας].
 - ② Επιλέξτε [Αμιγή χρώματα] στο στοιχείο [Θέση εικόνας].
 - ③ Επιλέξτε τη λευκή ταπετσαρία και αγγίξτε το [Αποθήκευση αλλαγών].

7 Δημιουργία του δίσκου ανάκτησης.

Ένας δίσκος ανάκτησης σας επιτρέπει να εγκαθιστάτε λειτουργικό σύστημα και να ανακτάτε την εργοστασιακή προεπιλεγμένη κατάσταση του σε περίπτωση που για παράδειγμα το διαμέρισμα ανάκτησης του σκληρού δίσκου έχει ζημιά. Συστήνουμε τη δημιουργία ενός δίσκου ανάκτησης προτού ξεκινήσετε να χρησιμοποιείτε τον υπολογιστή.

Ανατρέξτε στο →  *Reference Manual* "Recovery Disc Creation Utility" σχετικά με τη δημιουργία του δίσκου.

ΣΗΜΕΙΩΣΗ

● PC Information Viewer

Ο συγκεκριμένος υπολογιστής κατά διαστήματα καταγράφει τις πληροφορίες διαχείριση του σκληρού δίσκου κ.λπ. Ο μέγιστος όγκος δεδομένων για κάθε αρχείο καταγραφής είναι 1024 δυφία (byte). Οι πληροφορίες αυτές χρησιμοποιούνται μόνο για να υπολογιστούν τα αίτια σε περίπτωση κατάρρευσης του σκληρού δίσκου για οποιονδήποτε πιθανό λόγο. Δεν αποστέλλονται ποτέ σε τρίτους μέσω του δικτύου ούτε χρησιμοποιούνται για κάποιον άλλο σκοπό εκτός από τον προαναφερόμενο.

Για να απενεργοποιηθεί η λειτουργία αυτή, βάλτε σημείο επιλογής στη δυνατότητα [Disable the automatic save function for management information history] στο στοιχείο [Hard Disk Status] της εφαρμογής PC Information Viewer και αγγίξτε την επιλογή [OK]. Ακολουθήστε στη συνέχεια τις οδηγίες που παρουσιάζονται στην οθόνη.

(→  *Reference Manual* "Checking the Computer's Usage Status")

● Windows 8.1

Στις προεπιλεγμένες ρυθμίσεις υπάρχει ένα εικονίδιο συντόμευσης για την Κορεάτικη γλώσσα στην οθόνη επιφάνειας εργασίας. Μπορείτε να διαγράψετε το εικονίδιο εφόσον απαιτείται.

● Windows 7

Εάν διαγραφεί το διαμέρισμα ανάκτησης, δεν μπορείτε να δημιουργήσετε Recovery Disc(s).

■ Πριν χρησιμοποιήσετε ασύρματη λειτουργία

① Σύρετε τον ασύρματο διακόπτη στο ON.

Windows 8.1

② Προβάλλετε το "Σύμβολο" και αγγίξτε το  - [Αλλαγή ρυθμίσεων υπολογιστή] - [Δίκτυο] - [Λειτουργία πτήσης].
Θέστε το [Λειτουργία πτήσης] στο [Ανενεργό], και στη συνέχεια
θέστε το [Wi-Fi] στο [Ενεργό] (για ασύρματο LAN).
θέστε το [Κινητό Internet ευρείας ζώνης] στο [Ενεργό] (για ασύρματο WAN).
θέστε το [GPS] στο [Ενεργό] (για ασύρματο WAN).
θέστε το [Bluetooth] στο [Ενεργό] (για Bluetooth).

■ Για να αλλάξετε τη δομή διαμερισμάτων

Μπορείτε να συρρικνώσετε ένα τμήμα υπάρχοντος διαμερίσματος για να δημιουργηθεί στον δίσκο μη εκχωρημένος χώρος από τον οποίο μπορείτε να δημιουργήσετε νέο διαμέρισμα. Στην προεπιλεγμένη ρύθμιση μπορείτε να χρησιμοποιήσετε ένα μόνο διαμέρισμα.

① Windows 8.1

1. Μετακινηθείτε από το κέντρο της οθόνης έναρξης προς τα επάνω και μετά αγγίξτε αρκετά την επιλογή [Αυτός ο υπολογιστής] στο “Σύστημα των Windows”.
2. Αγγίξτε το [Διαχείριση] στη γραμμή εφαρμογών.

Windows 7

Αγγίξτε το  (Έναρξη) και αγγίξτε πολύ το [Υπολογιστής], μετά αγγίξτε το [Διαχείριση].

- Κάθε τυπικός χρήστης χρειάζεται να πληκτρολογήσει κωδικό πρόσβασης διαχειριστή.

- ② Αγγίξτε το [Διαχείριση δίσκων].
- ③ Αγγίξτε αρκετά το διαμέρισμα για τα Windows (στη μονάδα δίσκου “c” με βάση προεπιλεγμένη ρύθμιση) και αγγίξτε την επιλογή [Συρρίκνωση τόμου].
 - Το μέγεθος του διαμερίσματος εξαρτάται από τις προδιαγραφές του υπολογιστή.
- ④ Καταχωρίστε το μέγεθος στην επιλογή [Μέγεθος χώρου σε MB προς συρρίκνωση] και αγγίξτε την επιλογή [Συρρίκνωση].
 - Δεν μπορείτε να καταχωρίσετε μεγαλύτερο μέγεθος από αυτό που παρουσιάζεται στην οθόνη.
 - Για να επιλέξετε [Reinstall to the OS related partitions] στην εγκατάσταση λειτουργικού συστήματος (→ σελίδα 16), χρειάζεστε 70 GB ή περισσότερα για το [Συνολικό μέγεθος σε MB μετά τη συρρίκνωση].
- ⑤ Αγγίξτε αρκετά την επιλογή [Δεν έχει εκχωρηθεί] (ο συρρικνωμένος χώρος στο βήμα ④) και αγγίξτε την επιλογή [Νέος απλός τόμος].
- ⑥ Ακολουθήστε τις οδηγίες που παρουσιάζονται στην οθόνη για να κάνετε τις ρυθμίσεις και αγγίξτε την επιλογή [Τέλος].
Περιμένετε να ολοκληρωθεί η διαμόρφωση.

ΣΗΜΕΙΩΣΗ

- Μπορείτε να δημιουργήσετε πρόσθετο διαμέρισμα χρησιμοποιώντας τον μη εκχωρημένο χώρο που έχει απομείνει ή δημιουργώντας εκ νέου μη εκχωρημένο χώρο.
- Για να διαγράψετε ένα διαμέρισμα, αγγίξτε αρκετά το διαμέρισμα και αγγίξτε [Διαγραφή τόμου] στο βήμα ③.

■ Windows 8.1 Για την επιλογή γλώσσας

Για να επιλέξετε μια γλώσσα διαφορετική από αυτήν που είχατε επιλέξει στην πρώτη λειτουργία, ακολουθήστε τα κατωτέρω βήματα.

- ① Μετακινηθείτε από το κέντρο της οθόνης έναρξης προς τα επάνω και μετά αγγίξτε την επιλογή [Πίνακας ελέγχου] στο “Σύστημα των Windows”.
- ② Αγγίξτε την επιλογή [Ωρα, γλώσσα και περιοχή] - [Γλώσσα] - [Προσθήκη γλώσσας].
- ③ Επιλέξτε μια γλώσσα και μετά αγγίξτε την επιλογή [Προσθήκη].
Ανάλογα με την περιοχή, μπορούν να επιλεγούν δύο ή περισσότερες γλώσσες. Αγγίξτε την επιλογή [Άνοιγμα] και επιλέξτε την επιθυμητή γλώσσα και μετά αγγίξτε την επιλογή [Προσθήκη].
- ④ Αγγίξτε την επιλογή [Επιλογές] για τη γλώσσα που θέλετε να χρησιμοποιήσετε.
- ⑤ Αγγίξτε την επιλογή [Ορισμός αυτής της γλώσσας ως κύριας].
- ⑥ Αγγίξτε την επιλογή [Αποσύνδεση τώρα].
- ⑦ Εισέλθετε στα Windows.

Ενεργοποίηση/Απενεργοποίηση

Ενεργοποίηση

Πιέστε και κρατήστε το διακόπτη τροφοδοσίας  (→ σελίδα 4) έως ότου ανάψει η ενδεικτική λυχνία  (→ σελίδα 4).

ΣΗΜΕΙΩΣΗ

- Μην πιέσετε επανειλημμένα τον διακόπτη τροφοδοσίας.
- Αν πιέσετε και κρατήσετε πατημένο τον διακόπτη τροφοδοσίας επί τέσσερα δευτερόλεπτα ή περισσότερο, θα αναγκάσετε τον υπολογιστή να τερματίσει τη λειτουργία του.
- Αφού σβήσετε τον υπολογιστή, περιμένετε δέκα δευτερόλεπτα ή περισσότερο προτού τον θέσετε ξανά σε λειτουργία.
- Αν δεν σβήσει η ενδεικτική λυχνία για τον σκληρό δίσκο  μην προχωρήσετε στην επόμενη ενέργεια.
 - Σύνδεση ή αποσύνδεση του προσαρμογέα ισχύος AC
 - Χρήση του διακόπτη τροφοδοσίας
 - Άγγιγμα των κουμπιών της ταμπλέτας, της οθόνης ή του εξωτερικού ποντικιού
 - Άνοιγμα/Κλείσιμο του διακόπτη ασύρματης επικοινωνίας

Απενεργοποίηση

1. Τερματίστε τη λειτουργία του υπολογιστή.

Windows 8.1

1. Προβάλλετε το “Σύμβολο” και αγγίξτε το .
2. Αγγίξτε την επιλογή [Λειτουργία] - [Τερματισμός].

Windows 7

Αγγίξτε το  (Έναρξη) - [Τερματισμός λειτουργίας].

ΣΗΜΕΙΩΣΗ

- **Windows 8.1**
Για να τερματίσετε τη λειτουργία του υπολογιστή πλήρως, ακολουθήστε την εξής διαδικασία.
 1. Προβάλλετε το “Σύμβολο” και αγγίξτε το  - [Αλλαγή ρυθμίσεων υπολογιστή] - [Ενημέρωση και αποκατάσταση] - [Αποκατάσταση].
 2. Αγγίξτε την επιλογή [Επανεκκίνηση] στο στοιχείο “Εκκίνηση για προχωρημένους”.
 3. Αγγίξτε την επιλογή [Απενεργοποίηση του υπολογιστή].

Προφύλαξη κατά την εκκίνηση/τον τερματισμό λειτουργίας

- Μην κάνετε τα εξής
 - Σύνδεση ή αποσύνδεση του προσαρμογέα ισχύος AC
 - Χρήση του διακόπτη τροφοδοσίας
 - Άγγιγμα των κουμπιών της ταμπλέτας, της οθόνης ή του εξωτερικού ποντικιού
 - Άνοιγμα/Κλείσιμο του διακόπτη ασύρματης επικοινωνίας

ΣΗΜΕΙΩΣΗ

- Για εξοικονόμηση ενέργειας, όταν αγοράζετε τον υπολογιστή είναι καθορισμένες οι μέθοδοι που ακολουθούν.
 - Η οθόνη σβήνει αυτόματα μετά από:
 - 10 λεπτά (όταν είναι συνδεδεμένος ο προσαρμογέας ισχύος εναλλασσόμενου ρεύματος (AC)) αδράνειας
 - 5 λεπτά (σε λειτουργία ισχύος μπαταρίας) αδράνειας
 - Ο υπολογιστής περνά αυτόματα σε αναστολή λειτουργίας^{*1} μετά από:
 - 20 λεπτά (όταν είναι συνδεδεμένος ο προσαρμογέας ισχύος εναλλασσόμενου ρεύματος (AC)) αδράνειας
 - 15 λεπτά (σε λειτουργία ισχύος μπαταρίας) αδράνειας
- ^{*1} Για την επάνοδο σε κανονική λειτουργία μετά την κατάσταση αναστολής, ανατρέξτε στο  *Reference Manual* “Sleep or Hibernation Functions”.

Χειρισμός και συντήρηση

Περιβάλλον λειτουργίας

- Τοποθετήστε τον υπολογιστή πάνω σε επίπεδη σταθερή επιφάνεια όπου δεν θα δέχεται κραδασμούς και δονήσεις ούτε θα υπάρχει κίνδυνος πτώσης του. Μην τον αφήνετε όρθιο ή γυρισμένο ανάποδα. Αν ο υπολογιστής δεχτεί υπερβολικά ισχυρό χτύπημα, μπορεί να πάθει ζημιά.
 - Θερμοκρασία: Κατά τη λειτουργία: -10 °C έως 50 °C (IEC60068-2-1, 2)¹
Κατά τη φύλαξη: -20 °C έως 60 °C
 - Υγρασία: Κατά τη λειτουργία: Σχετική υγρασία 30% έως 80% (χωρίς συμπύκνωση)
Κατά τη φύλαξη: Σχετική υγρασία 30% έως 90% (χωρίς συμπύκνωση)
- Ακόμη και αν η θερμοκρασία/υγρασία είναι εντός των προαναφερόμενων ορίων, με τη λειτουργία του προϊόντος σε ακραίο περιβάλλον για μεγάλο χρονικό διάστημα κοντά σε καπνιστές ή σε χώρους όπου χρησιμοποιείται πετρέλαιο ή υπάρχει πολλή σκόνη θα επέλθει μείωση των επιδόσεων και της διάρκειας ζωής του.
- ¹ Μην ακουμπάτε το προϊόν πάνω στο γυμνό δέρμα σας όταν το χρησιμοποιείτε σε περιβάλλον με υψηλή ή χαμηλή θερμοκρασία. (→ “Προφυλάξεις για θέματα ασφάλειας / Πληροφορίες για τις κανονιστικές διατάξεις”)
Αν ο υπολογιστής βρεθεί σε υγρό περιβάλλον σε θερμοκρασία 0 °C ή χαμηλότερη, μπορεί να παγώσει και να πάθει ζημιά. Φροντίστε να κρατάτε τον υπολογιστή στεγνό σε τόσο χαμηλές θερμοκρασίες.
- Μην τοποθετείτε τον υπολογιστή στα σημεία που ακολουθούν γιατί μπορεί να πάθει ζημιά:
 - Κοντά σε ηλεκτρονικό εξοπλισμό. Μπορεί να προκύψει παραμόρφωση ή θόρυβος της εικόνας.
 - Σε εξαιρετικά υψηλή ή χαμηλή θερμοκρασία.
 - Επειδή η θερμοκρασία του υπολογιστή μπορεί να ανέβει όση ώρα λειτουργεί, φροντίστε να βρίσκεται μακριά από αντικείμενα που είναι ευαίσθητα στη θερμότητα.

Προφυλάξεις κατά το χειρισμό

- Ο υπολογιστής είναι σχεδιασμένος για ελαχιστοποίηση των πληγμάτων σε εξαρτήματα όπως η οθόνη LCD και η μονάδα του σκληρού δίσκου, αλλά δεν παρέχεται εγγύηση έναντι προβλημάτων λόγω πλήγματος. Θα πρέπει να είστε εξαιρετικά προσεκτικοί κατά τον χειρισμό του.
- Κατά τη μεταφορά του υπολογιστή:
 - Σβήστε τον υπολογιστή.
 - Αφαιρέστε κάθε εξωτερική συσκευή, καλώδιο, ExpressCard και ό,τι άλλο προεξέχει.
 - Προσέξτε να μην πέσει ο υπολογιστής ή να μη χτυπήσει πάνω σε άλλα συμπαγή αντικείμενα.
 - Μην πιάνετε τον υπολογιστή από την οθόνη.
 - Όταν ταξιδεύετε με αεροπλάνο, πρέπει να παίρνετε μαζί σας τον υπολογιστή και να μην τον βάζετε ποτέ μέσα στις ελεγχόμενες αποσκευές σας. Όταν ταξιδεύετε με αεροπλάνο και χρησιμοποιείτε τον υπολογιστή, πρέπει να ακολουθείτε τις οδηγίες της αεροπορικής εταιρείας.
 - Όταν μεταφέρετε εφεδρική μπαταρία, τοποθετήστε τη σε πλαστική τσάντα για να προστατεύονται οι ακροδέκτες της.
 - Για να αγγίξετε την οθόνη αφής, χρησιμοποιήστε μόνο τη γραφίδα που περιλαμβάνεται στη συσκευασία. Μην τοποθετείτε αντικείμενα πάνω στην επιφάνεια της οθόνης αφής και μην την πιέζετε δυνατά με αιχμηρά ή σκληρά αντικείμενα που μπορεί να αφήσουν σημάδια (π.χ. νύχια, μολύβια και σιλό διαρκείας).
 - Μην χρησιμοποιείτε την οθόνη αφής όταν είναι σκονισμένη ή λερωμένη (π.χ. με λάδια). Αλλιώς, τα ξένα σωματίδια που υπάρχουν πάνω στην οθόνη/γραφίδα μπορεί να γρατζουνίσουν την επιφάνεια της οθόνης ή να εμποδίσουν τη λειτουργία της γραφίδας.
 - Χρησιμοποιήστε τη γραφίδα μόνο για να αγγίξετε την οθόνη. Αν τη χρησιμοποιήσετε για οποιονδήποτε άλλο σκοπό, μπορεί να πάθει ζημιά και να γρατζουνίσει την οθόνη.
- **Κατά τη χρήση περιφερειακών συσκευών**
- Για να μην προκληθεί ζημιά στις συσκευές, ακολουθήστε τις οδηγίες αυτές και το Reference Manual. Διαβάστε προσεκτικά τα εγχειρίδια οδηγιών για τις περιφερειακές συσκευές.
- Χρησιμοποιήστε τις περιφερειακές συσκευές σε συμμόρφωση προς τις προδιαγραφές του υπολογιστή.
 - Συνδέστε τες στους συνδέσμους με τη σωστή κατεύθυνση.
 - Αν δυσκολεύεστε στη σύνδεση, μην πιέσετε δυνατά αλλά ελέγξτε το σχήμα, την κατεύθυνση, την ευθυγράμμιση των ακίδων κάθε συνδέσμου κ.λπ.
 - Αν περιλαμβάνουν βίδες, σφίξτε τες γερά.
 - Κατά τη μεταφορά του υπολογιστή, πρέπει να αφαιρείτε τα καλώδια. Μην τραβάτε με δύναμη τα καλώδια.
- **Αποτροπή ανεξουσιοδοτητής χρήσης του υπολογιστή σας μέσω ασύρματου LAN/Bluetooth/ασύρματου WAN**
- <Μόνο για μοντέλο με ασύρματο LAN/Bluetooth/ασύρματο WAN>
- Προτού χρησιμοποιήσετε ασύρματο LAN/Bluetooth/ασύρματο WAN, κάντε τις κατάλληλες ρυθμίσεις ασφαλείας, όπως κρυπτογράφηση δεδομένων.

Χειρισμός και συντήρηση

■ Επαναβαθμονόμηση μπαταρίας

- Λόγω της μεγάλης χωρητικότητας της μπαταρίας, η επαναβαθμονόμηση της μπορεί να διαρκέσει πολλή ώρα. Δεν πρόκειται για εσφαλμένη λειτουργία.

<Όταν εκτελείτε “Επαναβαθμονόμηση μπαταρίας” μετά τον τερματισμό των Windows>

- Πλήρης φόρτιση: Περίπου 2,0 ώρες (Λειτουργία κανονικής θερμοκρασίας)
Περίπου 3,5 ώρες (Λειτουργία υψηλής θερμοκρασίας)
- Πλήρης αποφόρτιση: Περίπου 3,0 έως 4,5 ώρες (Λειτουργία κανονικής θερμοκρασίας)
Περίπου 2,0 έως 4,0 ώρες (Λειτουργία υψηλής θερμοκρασίας)

Όταν εκτελείτε “Επαναβαθμονόμηση μπαταρίας” χωρίς τερματισμό των Windows, η φόρτιση/αποφόρτιση μπορεί να διαρκέσει περισσότερο.

■ PC-Diagnostic Utility

Όταν εκκινείτε την εφαρμογή PC-Diagnostic Utility χωρίς να συνδέσετε ένα εξωτερικό πληκτρολόγιο και ένα εξωτερικό ποντίκι, τερματίστε τη λειτουργία του υπολογιστή πιέζοντας και κρατώντας το διακόπτη τροφοδοσίας. Στη συνέχεια συνδέστε ένα εξωτερικό πληκτρολόγιο και ένα εξωτερικό ποντίκι στον υπολογιστή και επανεκκινήστε την εφαρμογή PC-Diagnostic Utility.

Συντήρηση

Για να καθαρίσετε την οθόνη LCD

Χρησιμοποιήστε το μαλακό πανί που περιλαμβάνεται στη συσκευασία του υπολογιστή. (Για περαιτέρω πληροφορίες, ανατρέξτε στην ενότητα “Suggestions About Cleaning the LCD Surface”. →  Reference Manual “Screen Input Operation”)

Για να καθαρίσετε άλλα σημεία εκτός από την οθόνη LCD

Σκουπίστε τα με μαλακό στεγνό πανί, όπως μια γάζα. Όταν χρησιμοποιείτε απορρυπαντικό, βρέξτε ένα μαλακό πανί με απορρυπαντικό διαλυμένο σε νερό και στραγγίστε το καλά.

ΠΡΟΣΟΧΗ

- Μη χρησιμοποιείτε βενζίνη, αραιωτικό ή οινόπνευμα γιατί μπορεί να έχουν δυσμενείς επιπτώσεις για την επιφάνεια, δηλαδή αποχρωματισμό κ.λπ. Μη χρησιμοποιείτε οικιακά καθαριστικά και καλλυντικά που διατίθενται στο εμπόριο γιατί μπορεί να περιέχουν συστατικά που θα προκαλέσουν ζημιά στην επιφάνεια.
- Μη χρησιμοποιείτε νερό ή απορρυπαντικά απευθείας πάνω στον υπολογιστή γιατί μπορεί να περάσει υγρό στο εσωτερικό του και να προκληθεί δυσλειτουργία ή ζημιά.

Εγκατάσταση λογισμικού

Με την εγκατάσταση του λογισμικού ο υπολογιστής θα επιστρέψει στην προεπιλεγμένη κατάσταση του. Κατά την εγκατάσταση του λογισμικού, τα δεδομένα που περιέχει ο σκληρός δίσκος θα διαγραφούν.

Πριν από την εγκατάσταση, δημιουργήστε αντίγραφα ασφαλείας για τα σημαντικά δεδομένα σε άλλα μέσα ή σε εξωτερικό σκληρό δίσκο.

ΠΡΟΣΟΧΗ

- Εάν διαγραφεί το διαμέρισμα ανάκτησης δεν μπορείτε να διεξάγετε ανάκτηση του σκληρού δίσκου (μνήμη flash). Για να ελέγξετε το διαμέρισμα ανάκτησης, χρησιμοποιήστε τις κατωτέρω μεθόδους.
 - ① **Windows 8.1**
 1. Μετακινηθείτε από το κέντρο της οθόνης έναρξης προς τα επάνω και μετά αγγίξτε αρκετά την επιλογή [Αυτός ο υπολογιστής] στο “Σύστημα των Windows”.
 2. Αγγίξτε το [Διαχείριση] στη γραμμή εφαρμογών.
 - ② **Windows 7**

Αγγίξτε το  (Έναρξη) και αγγίξτε πολύ το [Υπολογιστής], μετά αγγίξτε το [Διαχείριση].

 - Κάθε τυπικός χρήστης χρειάζεται να πληκτρολογήσει κωδικό πρόσβασης διαχειριστή.
 - ③ Αγγίξτε το [Διαχείριση δίσκων].

■ Συνολική απομάκρυνση και επανεγκατάσταση των Windows

Προετοιμασία

- Συνδέστε το εξωτερικό πληκτρολόγιο και το ποντίκι.
- Αφαιρέστε όλα τα περιφερειακά.
- Συνδέστε τον προσαρμογέα ισχύος AC και μην τον αφαιρέσετε ωσότου ολοκληρωθεί η εγκατάσταση.

Windows 8.1

1 Διεξάγετε την επιλογή “Κατάργηση όλων και εγκατάσταση των Windows από την αρχή”.

- ① Προβάλλετε το “Σύμβολο” και αγγίξτε το  - [Αλλαγή ρυθμίσεων υπολογιστή] - [Ενημέρωση και αποκατάσταση] - [Αποκατάσταση].
- ② Αγγίξτε την επιλογή [Ξεκινήστε] στο “Κατάργηση όλων και εγκατάσταση των Windows από την αρχή”.
- ③ Αγγίξτε το [Επόμενο].
- ④ Επιλέξτε τη δυνατότητα αυτή.
 - Απλώς κατάργηση των αρχείων μου
Διεξάγετε την επανεγκατάσταση των Windows σε λίγα λεπτά (Περίπου 20 λεπτά).
 - Πλήρης εκκαθάριση της μονάδας δίσκου
Διεξάγοντας πλήρη εκκαθάριση, τα διαγραμμένα αρχεία δεν μπορούν να ανακτηθούν εύκολα και το επίπεδο ασφάλειας θα αυξηθεί. Ο χρόνος επεξεργασίας θα είναι μεγαλύτερος (Περίπου 140 λεπτά).
Ακολουθήστε τις οδηγίες που παρουσιάζονται στην οθόνη.
Μετά την απεγκατάσταση ο υπολογιστής θα επανεκκινηθεί.
- Μη διακόψετε την εγκατάσταση, π.χ. σβήνοντας τον υπολογιστή ή διεξάγοντας άλλη λειτουργία.
Αλλιώς, η εγκατάσταση μπορεί να πάψει να είναι διαθέσιμη γιατί μπορεί να μη γίνεται εκκίνηση των Windows ή μπορεί να καταστραφούν τα δεδομένα.

2 Εκτελέστε τη “Λειτουργία για πρώτη φορά”, ξεκινώντας από το βήμα 6, “Ρυθμίστε τα Windows” (→ σελίδα 9).

ΣΗΜΕΙΩΣΗ

- Η ημερομηνία, η ώρα και η χρονική ζώνη ενδέχεται να μην είναι σωστά. Εξασφαλίστε ότι τα ρυθμίζετε σωστά.

3 Κάντε ενημέρωση των Windows.

4 <Μόνο για μοντέλο με TPM> Απαλοιφή TPM.

- ① Μετακινηθείτε από το κέντρο της οθόνης έναρξης προς τα επάνω.
- ② Αγγίξτε το [Εκτέλεση] στο “Σύστημα των Windows”, καταχωρίστε [tpm.msc] και αγγίξτε το [OK].
- ③ Αγγίξτε το [Απαλοιφή TPM...] στο “Ενέργειες” στα δεξιά της οθόνης “Διαχειριστής TPM στον τοπικό υπολογιστή”.
- ④ Αγγίξτε το [Επανεκκίνηση] της οθόνης “Διαχείριση του υλικού ασφαλείας TPM”.
Θα γίνει επανεκκίνηση του υπολογιστή.
- ⑤ Όταν προβληθεί το “TPM configuration change was requested to ...”, πιέστε το **F12**.
- ⑥ Αγγίξτε το πλακίδιο επιφάνειας εργασίας και όταν εμφανιστεί το “TPM έτοιμο”, αγγίξτε το [Κλείσιμο].

■ Ανάκτηση σκληρού δίσκου (μνήμη flash)

Μπορείτε να επανεγκαταστήσετε το λειτουργικό σύστημα, το οποίο ήταν προεγκατεστημένο κατά την περίοδο αγοράς (Windows 8.1 ή Windows 7).

ΠΡΟΣΟΧΗ

- Εάν διαγραφεί το διαμέρισμα ανάκτησης δεν μπορείτε να διεξάγετε ανάκτηση του σκληρού δίσκου (μνήμη flash).

Εγκατάσταση λογισμικού

Προετοιμασία

- Συνδέστε το εξωτερικό πληκτρολόγιο και το ποντίκι.
- Αφαιρέστε όλα τα περιφερειακά.
- Συνδέστε τον προσαρμογέα ισχύος AC και μην τον αφαιρέσετε ωσότου ολοκληρωθεί η εγκατάσταση.

Windows 8.1 Εάν η μέθοδος επανεγκατάστασης που περιγράφεται στο “Κατάργηση όλων και εγκατάσταση των Windows από την αρχή” δεν είναι επιτυχής, ακολουθήστε τα κατωτέρω βήματα.

1 Εκκινήστε την εφαρμογή Setup Utility.

Windows 8.1

- ① Προβάλλετε το “Σύμβολο” και αγγίξτε το  - [Αλλαγή ρυθμίσεων υπολογιστή] - [Ενημέρωση και αποκατάσταση] - [Αποκατάσταση].
- ② Αγγίξτε την επιλογή [Επανεκκίνηση] στο στοιχείο “Εκκίνηση για προχωρημένους”.
- ③ Αγγίξτε το [Αντιμετώπιση] - [Επιλογές για προχωρημένους] - [Ρυθμίσεις υλικολογισμικού UEFI] - [Επανεκκίνηση].

Windows 7

Θέστε σε λειτουργία τον υπολογιστή και αγγίξτε την επιλογή [Click here for Setup] που εμφανίζεται στην άνω αριστερή γωνία της οθόνης ενώ προβάλλεται η οθόνη εκκίνησης [Panasonic].

- Εάν δεν παρουσιαστεί η οθόνη εκκίνησης της [Panasonic], μόλις γίνει η εκκίνηση του υπολογιστή, πιέστε αρκετές φορές το  έως ότου εμφανιστεί η οθόνη Setup Utility.
- Αν σας ζητηθεί ο κωδικός πρόσβασης, πληκτρολογήστε τον κωδικό πρόσβασης εφόπιη.

2 Σημειώστε όλα τα περιεχόμενα της εφαρμογής Setup Utility και πιέστε δύο φορές το [Default Values].

Στο μήνυμα επιβεβαίωσης, επιλέξτε [Yes] και πιέστε το **Enter**.

3 Ελέγξτε τη ρύθμιση [UEFI Boot] της εφαρμογής Setup Utility.

Το [UEFI Boot] πρέπει να ρυθμιστεί ως εξής.

Όταν χρησιμοποιούνται τα Windows 8.1 : [Enabled]

Όταν χρησιμοποιούνται τα Windows 7 : [Disabled]

4 Αγγίξτε το [Exit] και αγγίξτε δύο φορές το [Save Values and Reboot].

Στο μήνυμα επιβεβαίωσης, επιλέξτε [Yes] και πιέστε το **Enter**.

Θα γίνει επανεκκίνηση του υπολογιστή.

5 Αγγίξτε στο άνω αριστερό τμήμα της οθόνης ενώ προβάλλεται η οθόνη εκκίνησης [Panasonic].

Γίνεται εκκίνηση της εφαρμογής Setup Utility.

- Αν σας ζητηθεί ο κωδικός πρόσβασης, πληκτρολογήστε τον κωδικό πρόσβασης εφόπιη.

6 Αγγίξτε το [Exit] και αγγίξτε δύο φορές το [Recovery Partition].

7 Windows 8.1

Κάντε κλικ στο [Next] και στο [YES].

Windows 7

Κάντε κλικ στις επιλογές [Reinstall Windows] και [Next].

8 Στην οθόνη με τη Συμφωνία αδειοδότησης, κάντε κλικ στο [Yes, I agree to the provisions above and wish to continue!] και στο [Next].

9 Κάντε κλικ στο [Next].

Εάν προβάλλεται η επιλογή, επιλέξτε τη ρύθμιση και κάντε κλικ στο [Next].

- [Reinstall Windows to the System Disk to factory default.]

Επιλέξτε τη δυνατότητα αυτή όταν θέλετε να εγκαταστήσετε τα Windows για επαναφορά των εργοστασιακών προεπιλεγμένων ρυθμίσεων. Μετά την εγκατάσταση, μπορείτε να δημιουργήσετε νέο διαμέρισμα. Αν θέλετε να μάθετε πώς μπορείτε να δημιουργήσετε νέο διαμέρισμα, ανατρέξτε στην ενότητα “Για να αλλάξετε τη δομή διαμερισμάτων” (→ σελίδα 11).

- [Reinstall to the OS related partitions.]¹

Επιλέξτε τη δυνατότητα αυτή όταν ο σκληρός δίσκος έχει ήδη χωριστεί σε αρκετά διαμερίσματα και εσείς επιθυμείτε να διατηρήσετε τη δομή διαμερίσματος. Αν θέλετε να μάθετε πώς μπορείτε να δημιουργήσετε νέο διαμέρισμα, ανατρέξτε στην ενότητα “Για να αλλάξετε τη δομή διαμερισμάτων” (→ σελίδα 11).

¹ Δεν εμφανίζεται αν δεν είναι δυνατή η εγκατάσταση των Windows στο διαμέρισμα ανάκτησης και στην περιοχή που μπορεί να χρησιμοποιηθεί από τα Windows.

10 Windows 7 Στο μήνυμα επιβεβαίωσης κάντε κλικ στην επιλογή [YES].

11 Windows 7

Επιλέξτε γλώσσα και τύπο συστήματος (32bit ή 64bit) και κάντε κλικ στο [OK].

Στο μήνυμα επιβεβαίωσης, κάντε κλικ στην επιλογή [OK].

Για να ακυρώσετε τη διαδικασία ανάκτησης, κάντε κλικ στο [CANCEL], και στο σύμβολο  που εμφανίζεται στην άνω, δεξιά γωνία της οθόνης.

12 Στο μήνυμα επιβεβαίωσης κάντε κλικ στην επιλογή [YES].

Η εγκατάσταση αρχίζει σύμφωνα με τις οδηγίες που παρουσιάζονται στην οθόνη. (Θα διαρκέσει περίπου 20 λεπτά.)

- Μη διακόψετε την εγκατάσταση, π.χ. σβήνοντας τον υπολογιστή ή διεξάγοντας άλλη λειτουργία. Αλλιώς, η εγκατάσταση μπορεί να πάψει να είναι διαθέσιμη γιατί μπορεί να μη γίνεται εκκίνηση των Windows ή μπορεί να καταστραφούν τα δεδομένα.

13 Όταν παρουσιαστεί η οθόνη τερματισμού διαδικασίας, κάντε κλικ στην επιλογή [OK] για να σβήσετε τον υπολογιστή.**14 Θέστε τον υπολογιστή σε λειτουργία.**

- Αν σας ζητηθεί ο κωδικός πρόσβασης, πληκτρολογήστε τον κωδικό πρόσβασης επόπτη.

15 Εκτελέστε τη “Λειτουργία για πρώτη φορά”, ξεκινώντας από το βήμα 6, “Ρυθμίστε τα Windows” (→ σελίδα 9).**ΣΗΜΕΙΩΣΗ**

- **Windows 8.1** Η ημερομηνία, η ώρα και η χρονική ζώνη ενδέχεται να μην είναι σωστά. Εξασφαλίστε ότι τα ρυθμίζετε σωστά.

16 Εκκινήστε την εφαρμογή Setup Utility και κάντε τις αναγκαίες αλλαγές στις ρυθμίσεις.**17 Κάντε ενημέρωση των Windows.****18 **Windows 8.1** <Μόνο για μοντέλο με TPM> Απαλοιφή TPM (→ σελίδα 15).****■ Χρήση του Recovery Disc**

Χρησιμοποιήστε τον Recovery Disc αν προκύψουν οι εξής συνθήκες.

- Ξεχάσατε τον κωδικό πρόσβασης διαχειριστή.
- Η εγκατάσταση δεν ολοκληρώθηκε. Το διαμέρισμα ανάκτησης στο σκληρό δίσκο (μονάδα μνήμης flash) μπορεί να είναι κατεστραμμένο.
- Το διαμέρισμα ανάκτησης έχει διαγραφεί.
- **Windows 7** <Μόνο για μοντέλο Windows 7 downgrade>
Για την αλλαγή λειτουργικού συστήματος Windows 7 σε Windows 8.1, ή αντίστροφα.

ΣΗΜΕΙΩΣΗ

- **Windows 7** Για την αλλαγή του λειτουργικού συστήματος από 32 bit σε 64 bit ή αντίστροφα, πρέπει να χρησιμοποιηθεί το διαμέρισμα ανάκτησης για την εγκατάσταση του λειτουργικού συστήματος. Για το λόγο αυτό το διαμέρισμα ανάκτησης πρέπει να συνεχίζει να υπάρχει στο σκληρό δίσκο, ώστε να διεξαχθεί αυτή η λειτουργία.

Προετοιμασία

- Ετοιμάστε τα εξής:
 - Recovery Disc (→  Reference Manual “Recovery Disc Creation Utility”)
 - Μονάδα USB DVD (προαιρετικά) (ανατρέξτε στους πρόσφατους καταλόγους και άλλους πόρους για πληροφορίες σχετικά με τα διαθέσιμα προϊόντα)
- Συνδέστε το εξωτερικό πληκτρολόγιο και το ποντίκι.
- Αφαιρέστε όλες τις περιφερειακές συσκευές (εκτός από τη μονάδα USB DVD).
- Συνδέστε τον προσαρμογέα ισχύος AC και μην τον αφαιρέσετε ωσότου ολοκληρωθεί η εγκατάσταση.

1 Συνδέστε τη μονάδα DVD στη θύρα USB.**2 Εκκινήστε την εφαρμογή Setup Utility.****Windows 8.1**

- ① Προβάλλετε το “Σύμβολο” και αγγίξτε το  - [Αλλαγή ρυθμίσεων υπολογιστή] - [Ενημέρωση και αποκατάσταση] - [Αποκατάσταση].
- ② Αγγίξτε την επιλογή [Επανεκκίνηση] στο στοιχείο “Εκκίνηση για προχωρημένους”.
- ③ Αγγίξτε το [Αντιμετώπιση] - [Επιλογές για προχωρημένους] - [Ρυθμίσεις υλικολογισμικού UEFI] - [Επανεκκίνηση].

Windows 7

Θέστε σε λειτουργία τον υπολογιστή και αγγίξτε την επιλογή [Click here for Setup] που εμφανίζεται στην άνω αριστερή γωνία της οθόνης ενώ προβάλλεται η οθόνη εκκίνησης [Panasonic].

- Εάν δεν παρουσιαστεί η οθόνη εκκίνησης της [Panasonic], μόλις γίνει η εκκίνηση του υπολογιστή, πιάστε αρκετές φορές το  έως ότου εμφανιστεί η οθόνη Setup Utility.
- Αν σας ζητηθεί ο κωδικός πρόσβασης, πληκτρολογήστε τον κωδικό πρόσβασης επόπτη.

3 Σημειώστε όλα τα περιεχόμενα της εφαρμογής Setup Utility και αγγίξτε το [Exit] και δύο φορές το [Load Default Values].

Στο μήνυμα επιβεβαίωσης, επιλέξτε [Yes] και πιάστε το **Enter**.

4 Ελέγξτε τη ρύθμιση [UEFI Boot] της εφαρμογής Setup Utility.

Το [UEFI Boot] πρέπει να ρυθμιστεί ως εξής.

- Όταν χρησιμοποιείται ο δίσκος ανάκτησης για Windows 8.1: [Enabled]
- Όταν χρησιμοποιείται ο δίσκος ανάκτησης για Windows 7 [Disabled]

5 Τοποθετήστε το Recovery Disc στη μονάδα DVD.

Επανεγκατάσταση λογισμικού

- 6 **Αγγίξτε το [Exit] και αγγίξτε δύο φορές το [Save Values and Reboot].**
Στο μήνυμα επιβεβαίωσης, επιλέξτε [Yes] και πιέστε το **Enter**.
Θα γίνει επανεκκίνηση του υπολογιστή.
- 7 **Αγγίξτε στο άνω αριστερό τμήμα της οθόνης ενώ προβάλλεται η οθόνη εκκίνησης [Panasonic].**
Γίνεται εκκίνηση της εφαρμογής Setup Utility.
 - Αν σας ζητηθεί ο κωδικός πρόσβασης, πληκτρολογήστε τον κωδικό πρόσβασης εφόπιπη.
- 8 **Αγγίξτε το [Exit] και δύο φορές τη μονάδα DVD στο [Boot Override].**
Θα γίνει επανεκκίνηση του υπολογιστή.
- 9 **Κάντε κλικ στις επιλογές [Reinstall Windows] και [Next].**
- 10 **Windows 8.1** Στο μήνυμα επιβεβαίωσης κάντε κλικ στην επιλογή [YES].
- 11 **Στην οθόνη με τη Συμφωνία αδειοδότησης, κάντε κλικ στο [Yes, I agree to the provisions above and wish to continue!] και στο [Next].**
- 12 **Windows 7** <Για μοντέλο με λειτουργικό σύστημα που έχει πολύγλωσση διεπαφή χρήστη (MUI)>
Κάντε κλικ στο [Next].
Εάν προβάλλεται η επιλογή, επιλέξτε τη ρύθμιση και κάντε κλικ στο [Next].
 - [Reinstall with HDD recovery partition.]
Τυπική μέθοδος ανάκτησης. Μπορείτε να χρησιμοποιήσετε την ανάκτηση από το διαμέρισμα ανάκτησης.
 - [Reinstall without HDD recovery partition.]
Αύξηση του μεγέθους σκληρού δίσκου με δυνατότητα χρήσης. ΔΕΝ μπορείτε να χρησιμοποιήσετε την ανάκτηση από το διαμέρισμα ανάκτησης. Όταν επιλεγεί αυτή η δυνατότητα, δεν μπορείτε πλέον να δημιουργήσετε Recovery Disc(s) μετά τη λειτουργία ανάκτησης.

ΠΡΟΣΟΧΗ

- Επιλέξτε προσεκτικά το ανωτέρω στοιχείο γιατί δεν θα μπορείτε να το αλλάξετε αργότερα.

- 13 **Κάντε κλικ στο [NEXT].**
Εάν προβάλλεται η επιλογή, επιλέξτε τη ρύθμιση και κάντε κλικ στο [Next].
 - [Reinstall Windows to the System Disk to factory default.]
Επιλέξτε τη δυνατότητα αυτή όταν θέλετε να εγκαταστήσετε τα Windows για επαναφορά των εργοστασιακών προεπιλεγμένων ρυθμίσεων. Μετά την εγκατάσταση, μπορείτε να δημιουργήσετε νέο διαμέρισμα. Αν θέλετε να μάθετε πώς μπορείτε να δημιουργήσετε νέο διαμέρισμα, ανατρέξτε στην ενότητα “Για να αλλάξετε τη δομή διαμερισμάτων” (→ σελίδα 11).
 - [Reinstall to the OS related partitions.]²
Επιλέξτε αυτή τη δυνατότητα όταν ο σκληρός δίσκος έχει ήδη χωριστεί σε αρκετά διαμερίσματα. Αν θέλετε να μάθετε πώς μπορείτε να δημιουργήσετε νέο διαμέρισμα, ανατρέξτε στην ενότητα “Για να αλλάξετε τη δομή διαμερισμάτων” (→ σελίδα 11). Μπορείτε να διατηρήσετε τη δομή των διαμερισμάτων.
² Δεν εμφανίζεται αν έχει επιλεγεί [Reinstall without HDD recovery partition.] ή εάν δεν είναι δυνατή η εγκατάσταση των Windows στο διαμέρισμα ανάκτησης και στην περιοχή που μπορεί να χρησιμοποιηθεί από τα Windows.

- 14 **Στο μήνυμα επιβεβαίωσης κάντε κλικ στην επιλογή [YES].**
- 15 **Windows 7** <Για μοντέλο με λειτουργικό σύστημα που έχει πολύγλωσση διεπαφή χρήστη (MUI)>
Επιλέξτε γλώσσα και τύπο συστήματος (32bit ή 64bit) και κάντε κλικ στο [OK].
Στο μήνυμα επιβεβαίωσης, κάντε κλικ στην επιλογή [OK].
Για να ακυρώσετε τη διαδικασία ανάκτησης, κάντε κλικ στο [CANCEL], και στο σύμβολο  που εμφανίζεται στην άνω, δεξιά γωνία της οθόνης.

Windows 8.1 / Windows 7

Η εγκατάσταση αρχίζει σύμφωνα με τις οδηγίες που παρουσιάζονται στην οθόνη. (Θα διαρκέσει περίπου 30 - 45 λεπτά. Η διαδικασία μπορεί να διαρκέσει περισσότερο ανάλογα με τον τύπο της χρησιμοποιούμενης μονάδας DVD.)

- Μη διακόψετε την εγκατάσταση, π.χ. σβήνοντας τον υπολογιστή.
Αλλιώς, η εγκατάσταση μπορεί να πάψει να είναι διαθέσιμη γιατί μπορεί να μη γίνεται εκκίνηση των Windows ή μπορεί να καταστραφούν τα δεδομένα.

- 16 **Όταν παρουσιαστεί η οθόνη τερματισμού διαδικασίας, απομακρύνετε το Recovery Disc και τη μονάδα DVD και μετά κάντε κλικ στο [OK].**
Ακολουθήστε τις οδηγίες που παρουσιάζονται στην οθόνη.
Ορισμένα μοντέλα μπορεί να διαρκούν περίπου 40 λεπτά.
- 17 **Εκτελέστε τη “Λειτουργία για πρώτη φορά”, ξεκινώντας από το βήμα 6, “Ρυθμίστε τα Windows” (→ σελίδα 9).**

ΣΗΜΕΙΩΣΗ

- **Windows 8.1** Η ημερομηνία, η ώρα και η χρονική ζώνη ενδέχεται να μην είναι σωστά. Εξασφαλίστε ότι τα ρυθμίζετε σωστά.

- 18 **Εκκινήστε την εφαρμογή Setup Utility και κάντε τις αναγκαίες αλλαγές στις ρυθμίσεις.**
- 19 **Κάντε ενημέρωση των Windows.**
- 20 **Windows 8.1** <Μόνο για μοντέλο με TPM> Απαλοιφή TPM (→ σελίδα 15).

Αντιμετώπιση προβλημάτων (βασικά σημεία)





Όταν παρουσιαστεί κάποιο πρόβλημα, ακολουθήστε τις οδηγίες που θα βρείτε παρακάτω. Υπάρχει επίσης ένας οδηγός αντιμετώπισης προβλημάτων για προχωρημένους στο "Reference Manual". Αν παρουσιαστεί πρόβλημα στο λογισμικό, ανατρέξτε στο εγχειρίδιο οδηγιών του. Αν δεν λυθεί το πρόβλημα, επικοινωνήστε με το τμήμα τεχνικής υποστήριξης της Panasonic. Μπορείτε επίσης να ελέγξετε την κατάσταση του υπολογιστή στην εφαρμογή PC Information Viewer (→  Reference Manual "Checking the Computer's Usage Status").

■ Εκκίνηση



| | |
|--|--|
| <p>Δεν είναι δυνατή η εκκίνηση. Η ενδεικτική λυχνία για την τροφοδοσία ή την μπαταρία δεν είναι αναμμένη.</p> | <ul style="list-style-type: none">● Συνδέστε τον προσαρμογέα ισχύος AC.● Τοποθετήστε μια πλήρως φορτισμένη μπαταρία.● Αφαιρέστε και, στη συνέχεια, συνδέστε ξανά τη συστοιχία μπαταριών και τον προσαρμογέα ισχύος AC.● Ακόμη και αν έχετε συνδέσει σωστά τον προσαρμογέα ισχύος AC και τη συστοιχία μπαταριών, εφόσον δεν ανάβει η ενδεικτική λυχνία για την μπαταρία, μπορεί να λειτουργεί το σύστημα προστασίας του προσαρμογέα ισχύος AC. Αποσυνδέστε το καλώδιο AC, περιμένετε τρία λεπτά ή περισσότερο και επανασυνδέστε το καλώδιο AC.● Αν στη θύρα USB είναι συνδεδεμένη κάποια συσκευή, αποσυνδέστε την ή δώστε στην επιλογή [USB Port] ή [Legacy USB Support] τη ρύθμιση [Disabled] στο μενού [Advanced] της εφαρμογής Setup Utility.● Αν στη θυρίδα για ExpressCard είναι συνδεδεμένη κάποια συσκευή, αποσυνδέστε την ή δώστε στην επιλογή [ExpressCard Slot] τη ρύθμιση [Disabled] στο μενού [Advanced] της εφαρμογής Setup Utility.● Ελέγξτε τη ρύθμιση [UEFI Boot] της εφαρμογής Setup Utility. Το [UEFI Boot] πρέπει να τίθεται στο Windows 8.1 [Enabled] / Windows 7 [Disabled]. |
| <p>Ο υπολογιστής έχει τεθεί σε λειτουργία, αλλά εμφανίζεται το μήνυμα "Warming up the system".</p> | <ul style="list-style-type: none">● Πριν από την εκκίνηση του υπολογιστή γίνεται η προθέρμανσή του. Περιμένετε να γίνει η εκκίνηση του υπολογιστή (μπορεί να περάσουν έως και 30 λεπτά). Αν παρουσιαστεί στην οθόνη το μήνυμα "Cannot warm up the system", σημαίνει ότι απέτυχε η προθέρμανση του υπολογιστή και δεν μπορεί να γίνει η εκκίνηση. Στην περίπτωση αυτή, σβήστε τον υπολογιστή, αφήστε τον σε περιβάλλον με θερμοκρασία τουλάχιστον 5 °C ή υψηλότερη για περίπου μία ώρα και, στη συνέχεια, θέστε τον ξανά σε λειτουργία. |
| <p>Δεν είναι δυνατή η ενεργοποίηση του υπολογιστή. Ο υπολογιστής δεν επανέρχεται στην κανονική του λειτουργία μετά από κατάσταση αναστολής. (Η ενδεικτική λυχνία για την τροφοδοσία αναβοσβήνει γρήγορα σε πράσινο χρώμα.)</p> | <ul style="list-style-type: none">● Αφήστε τον σε περιβάλλον με θερμοκρασία τουλάχιστον 5 °C ή υψηλότερη για περίπου μία ώρα και, στη συνέχεια, θέστε τον ξανά σε λειτουργία. |
| <p>Μετά την προσθήκη ή την αλλαγή της μονάδας RAM, ο υπολογιστής τίθεται σε λειτουργία αλλά δεν παρουσιάζει καμία ένδειξη στην οθόνη.</p> | <ul style="list-style-type: none">● Σβήστε τον υπολογιστή, βγάλτε τη μονάδα RAM και, στη συνέχεια, εξακριβώστε αν η μονάδα RAM έχει συμμορφωθεί προς την προδιαγραφή. Όταν η μονάδα RAM συμμορφωθεί προς την προδιαγραφή, εγκαταστήστε την ξανά. |
| <p>Η ενδεικτική λυχνία για την τροφοδοσία δεν ανάβει αμέσως.</p> | <ul style="list-style-type: none">● Αν πιέσετε τον διακόπτη τροφοδοσίας αμέσως μετά την τοποθέτηση της συστοιχίας μπαταριών στον υπολογιστή και χωρίς να έχετε συνδέσει τον προσαρμογέα ισχύος AC, μπορεί να περάσουν περίπου πέντε δευτερόλεπτα ωστόσο ανάψει η ενδεικτική λυχνία για την τροφοδοσία και τεθεί σε λειτουργία ο υπολογιστής. Αυτό οφείλεται στο γεγονός ότι ο υπολογιστής ελέγχει πόση ισχύς έχει απομείνει στην μπαταρία και δεν υποδεικνύει εσφαλμένη λειτουργία. |
| <p>Ξεχάσατε τον κωδικό πρόσβασης.</p> | <ul style="list-style-type: none">● Κωδικός πρόσβασης επόπτη ή χρήστη: Επικοινωνήστε με το τμήμα τεχνικής υποστήριξης της Panasonic.● Κωδικός πρόσβασης διαχειριστή:<ul style="list-style-type: none">• Αν έχετε δίσκο επαναφοράς κωδικών πρόσβασης, μπορείτε να ανακτήσετε τον κωδικό πρόσβασης διαχειριστή. Τοποθετήστε τον δίσκο στη μονάδα, πληκτρολογήστε κάποιο λανθασμένο κωδικό πρόσβασης και, στη συνέχεια, ακολουθήστε τις οδηγίες που παρουσιάζονται στην οθόνη και καθορίστε νέο κωδικό πρόσβασης.• Αν δεν έχετε δίσκο επαναφοράς κωδικού πρόσβασης, επανεγκαταστήστε (→ σελίδα 15) και ρυθμίστε τα Windows και, στη συνέχεια, καθορίστε νέο κωδικό πρόσβασης. |

Αντιμετώπιση προβλημάτων (βασικά σημεία)

■ Εκκίνηση

| | |
|---|---|
| <p>Εμφανίζεται το μήνυμα “Remove disks or other media. Press any key to restart” ή παρόμοιο μήνυμα.</p> | <ul style="list-style-type: none"> Υπάρχει δισκέτα στη μονάδα ή έχετε συνδέσει μνήμη USB και δεν περιέχει πληροφορίες για την εκκίνηση του συστήματος. Αφαιρέστε τη δισκέτα και τη μνήμη USB, συνδέστε εξωτερικό πληκτρολόγιο και, στη συνέχεια, πιέστε οποιοδήποτε πλήκτρο. Αν στη θύρα USB είναι συνδεδεμένη κάποια συσκευή, αποσυνδέστε την ή δώστε στην επιλογή [USB Port] ή [Legacy USB Support] τη ρύθμιση [Disabled] στο μενού [Advanced] της εφαρμογής Setup Utility. Αν στη θυρίδα για ExpressCard είναι συνδεδεμένη κάποια συσκευή, αποσυνδέστε την ή δώστε στην επιλογή [ExpressCard Slot] τη ρύθμιση [Disabled] στο μενού [Advanced] της εφαρμογής Setup Utility. <Μόνο για μοντέλο με θυρίδα ExpressCard> Αν το πρόβλημα δεν λυθεί μετά την αφαίρεση της δισκέτας, μπορεί να πρόκειται για αποτυχία του σκληρού δίσκου. Επικοινωνήστε με το τμήμα τεχνικής υποστήριξης της Panasonic. |
| <p>Η εκκίνηση και η λειτουργία των Windows γίνονται με αργό ρυθμό.</p> | <ul style="list-style-type: none"> Εκκινήστε την εφαρμογή Setup Utility (→  Reference Manual “Setup Utility”) για να γυρίσετε τις ρυθμίσεις Setup Utility (με εξαίρεση τους κωδικούς πρόσβασης) στις προεπιλεγμένες τιμές. Προχωρήστε στην εκκίνηση της εφαρμογής Setup Utility και κάντε ξανά τις ρυθμίσεις. (Θα πρέπει να έχετε υπόψη ότι η ταχύτητα της επεξεργασίας εξαρτάται από το λογισμικό της εφαρμογής και, συνεπώς, η διαδικασία αυτή μπορεί να επιβραδύνει τις εργασίες των Windows.) Αν μετά την αγορά εγκαταστήσατε κάποιο ενσωματωμένο λογισμικό, απενεργοποιήστε το. |
| <p>Η ημερομηνία και η ώρα είναι λανθασμένες.</p> | <ul style="list-style-type: none"> Κάντε τις σωστές ρυθμίσεις. <ol style="list-style-type: none"> Ανοίξτε τον πίνακα ελέγχου. <ul style="list-style-type: none"> Windows 8.1 Μετακινηθείτε από το κέντρο της οθόνης έναρξης προς τα επάνω και μετά αγγίξτε την επιλογή [Πίνακας ελέγχου] στο “Σύστημα των Windows”. Windows 7 Αγγίξτε το  (Έναρξη) - [Πίνακας ελέγχου]. Αγγίξτε την επιλογή [Ωρα, γλώσσα και περιοχή] - [Ημερομηνία και ώρα]. Αν δεν λυθεί το πρόβλημα, μπορεί να χρειάζεται αντικατάσταση η μπαταρία του εσωτερικού ρολογιού. Επικοινωνήστε με το τμήμα τεχνικής υποστήριξης της Panasonic. Όταν ο υπολογιστής είναι συνδεδεμένος σε τοπικό δίκτυο (LAN), ελέγξτε την ημερομηνία και την ώρα του διακομιστή. Ο υπολογιστής δεν θα αναγνωρίσει σωστά χρονολογίες μετά το 2100 μ.Χ. |
| <p>Εμφανίζεται η οθόνη [Executing Battery Recalibration].</p> | <ul style="list-style-type: none"> Η επαναβαθμονόμηση της μπαταρίας ακυρώθηκε πριν από τον τελευταίο τερματισμό λειτουργίας των Windows. Για να γίνει εκκίνηση των Windows, σβήστε τον υπολογιστή μέσω του διακόπτη τροφοδοσίας και, στη συνέχεια, θέστε τον και πάλι σε λειτουργία. |
| <p>Δεν εμφανίζεται η επιλογή [Enter Password] κατά την επάνοδο σε κανονική λειτουργία μετά από κατάσταση αναστολής αδρανοποίησης.</p> | <ul style="list-style-type: none"> Επιλέξτε τη ρύθμιση [Enabled] στη δυνατότητα [Password On Resume] στο μενού [Security] της εφαρμογής Setup Utility (→  Reference Manual “Setup Utility”). Μπορείτε να χρησιμοποιήσετε τον κωδικό πρόσβασης στα Windows αντί του καθορισμένου κωδικού πρόσβασης στην εφαρμογή Setup Utility. <ol style="list-style-type: none"> Προσθέστε έναν κωδικό πρόσβασης. <ul style="list-style-type: none"> Windows 8.1 <ol style="list-style-type: none"> Προβάλλετε το “Σύμβολο” και αγγίξτε το  - [Αλλαγή ρυθμίσεων υπολογιστή] - [Λογαριασμοί]. Αγγίξτε το [Επιλογές εισόδου], και το [Προσθήκη] στο “Κωδικός πρόσβασης”. Windows 7 <ol style="list-style-type: none"> Αγγίξτε το  (Έναρξη) - [Πίνακας ελέγχου]. Αγγίξτε το [Λογ. χρηστών & οικογενειακή ασφάλεια] - [Προσθήκη ή κατάργηση λογαριασμών χρηστών]. Ρυθμίστε τα εξής. <ul style="list-style-type: none"> Windows 8.1 <ol style="list-style-type: none"> Ανοίξτε τον πίνακα ελέγχου, αγγίξτε το [Σύστημα και ασφάλεια] - [Επιλογές παροχής ενέργειας] - [Να απαιτείται κωδικός πρόσβασης κατά την αφύπνιση]. Προσθέστε ένα σημείο επιλογής για το [Απαιτείται κωδικός πρόσβασης]. Windows 7 <ol style="list-style-type: none"> Αγγίξτε το [Πίνακας Ελέγχου] - [Σύστημα και Ασφάλεια] - [Επιλογή παροχής ενέργειας] - [Απαίτηση κωδικού πρόσβασης κατά την ενεργοποίηση του υπολογιστή] και προσθέστε σημείο ελέγχου στην επιλογή [Απαιτείται κωδικός πρόσβασης]. |
| <p>Δεν είναι δυνατή η επάνοδος σε κανονική λειτουργία.</p> | <ul style="list-style-type: none"> Μπορεί να παρουσιαστεί κάποιο σφάλμα όταν ο υπολογιστής περάσει αυτόματα σε κατάσταση αναστολής ή αδρανοποίησης την ώρα που είναι ενεργό το πρόγραμμα προφύλαξης της οθόνης. Στην περίπτωση αυτή, απενεργοποιήστε το πρόγραμμα προφύλαξης της οθόνης ή αλλάξτε το μοτίβο του. |

■ Εκκίνηση

| | |
|---|---|
| <p>Άλλα προβλήματα κατά την εκκίνηση.</p> | <ul style="list-style-type: none">● Εκκινήστε την εφαρμογή Setup Utility (→  Reference Manual “Setup Utility”) για να γυρίσετε τις ρυθμίσεις Setup Utility (με εξαίρεση τους κωδικούς πρόσβασης) στις προεπιλεγμένες τιμές. Προχωρήστε στην εκκίνηση της εφαρμογής Setup Utility και κάντε ξανά τις ρυθμίσεις.● Αφαιρέστε όλες τις περιφερειακές συσκευές.● Ελέγξτε μήπως παρουσιάστηκε σφάλμα σε κάποιον δίσκο.<ol style="list-style-type: none">① Αφαιρέστε όλες τις περιφερειακές συσκευές καθώς και την εξωτερική οθόνη.② Windows 8.1 Μετακινηθείτε από το κέντρο της οθόνης έναρξης προς τα επάνω και μετά αγγίξτε αρκετά την επιλογή [Αυτός ο υπολογιστής] στο “Σύστημα των Windows”. Windows 7 Αγγίξτε το  (Έναρξη) - [Υπολογιστής].③ Windows 8.1 Αγγίξτε αρκετά το [Windows (C:)] και το [Ιδιότητες]. Windows 7 Αγγίξτε αρκετά το [Τοπικός Δίσκος (C:)] και το [Ιδιότητες].④ Windows 8.1 Αγγίξτε τις επιλογές [Εργαλεία] - [Έλεγχος]. Windows 7 Αγγίξτε τις επιλογές [Εργαλεία] - [Έλεγχος τώρα...].<ul style="list-style-type: none">• Κάθε τυπικός χρήστης χρειάζεται να πληκτρολογήσει κωδικό πρόσβασης διαχειριστή.⑤ Ακολουθήστε τις οδηγίες που παρουσιάζονται στην οθόνη.● Windows 7 Συνδέστε το εξωτερικό πληκτρολόγιο στον υπολογιστή, κάντε εκκίνηση του σε ασφαλή λειτουργία και ελέγξτε τις λεπτομέρειες του σφάλματος. Όταν εξαφανιστεί η οθόνη εκκίνησης της [Panasonic]^{*1} κατά τη διαδικασία εκκίνησης, πιέστε το F8 και κρατήστε το πατημένο ωσότου παρουσιαστεί το μενού με τις Επιλογές των Windows για προχωρημένους. Επιλέξτε την Ασφαλή λειτουργία και πιέστε το Enter. <p>^{*1} Όταν η επιλογή [Password on boot] έχει τη ρύθμιση [Enabled] ή [Auto] στο μενού [Security] του Setup Utility, η επιλογή [Enter Password] εμφανίζεται μόλις εξαφανιστεί η οθόνη εκκίνησης [Panasonic]. Μόλις πληκτρολογήσετε τον κωδικό πρόσβασης και πιέσετε το Enter, πιέστε και κρατήστε πατημένο το F8.</p> |
|---|---|

■ Καταχώριση κωδικού πρόσβασης

| | |
|--|--|
| <p>Δεν είναι δυνατή η σύνδεση στα Windows. (Παρουσιάζεται το μήνυμα “Εσφαλμένο όνομα χρήστη ή κωδικός πρόσβασης.”)</p> | <ul style="list-style-type: none">● Το όνομα χρήστη (όνομα λογαριασμού) περιέχει το σύμβολο “@”.<ul style="list-style-type: none">- Εάν υπάρχει άλλο όνομα λογαριασμού χρήστη: Συνδεθείτε στα Windows χρησιμοποιώντας άλλο όνομα λογαριασμού χρήστη και διαγράψτε το όνομα λογαριασμού που περιλαμβάνει το σύμβολο “@”. Ύστερα δημιουργήστε νέο όνομα λογαριασμού.- Εάν δεν υπάρχει άλλο όνομα λογαριασμού: Χρειάζεται να επανεγκαταστήσετε τα Windows (→ σελίδα 15). |
|--|--|

■ Τερματισμός λειτουργίας

| | |
|---|--|
| <p>Δεν τερματίζεται η λειτουργία των Windows.</p> | <ul style="list-style-type: none">● Αφαιρέστε τη συσκευή USB και την ExpressCard.● Περιμένετε ένα ή δύο λεπτά. Δεν πρόκειται για δυσλειτουργία. |
|---|--|

■ Οθόνη

| | |
|--------------------------------|---|
| <p>Δεν λειτουργεί η οθόνη.</p> | <ul style="list-style-type: none">● <Μόνο για μοντέλο με θύρα VGA> Έχετε επιλέξει την εξωτερική οθόνη. Αλλάξτε τον προσανατολισμό της εξόδου της οθόνης.● <Μόνο για μοντέλο με θύρα VGA> Όταν χρησιμοποιείτε εξωτερική οθόνη,<ul style="list-style-type: none">• Ελέγξτε τη σύνδεση του καλωδίου.• Ενεργοποιήστε την οθόνη.• Ελέγξτε τις ρυθμίσεις της εξωτερικής οθόνης.● Η οθόνη σβήνει λόγω της λειτουργίας εξοικονόμησης ενέργειας. Αγγίξτε την οθόνη για να επανέλθει στην κανονική της λειτουργία.● Ο υπολογιστής πέρασε σε κατάσταση αναστολής ή αδρανοποίησης λόγω της λειτουργίας εξοικονόμησης ενέργειας. Για να επανέλθει στην κανονική του λειτουργία, πιέστε το διακόπτη τροφοδοσίας. |
|--------------------------------|---|

Αντιμετώπιση προβλημάτων (βασικά σημεία)

■ Οθόνη

| | |
|---|---|
| Η οθόνη είναι σκοτεινή. | <ul style="list-style-type: none">● Η οθόνη μπορεί να είναι πιο σκοτεινή όταν δεν είναι συνδεδεμένος ο προσαρμογέας ισχύος AC. Ρυθμίστε τη φωτεινότητα χρησιμοποιώντας το Dashboard for Panasonic PC. Όσο αυξάνεται η φωτεινότητα, αυξάνεται και η κατανάλωση ισχύος από την μπαταρία. Μπορείτε να ρυθμίσετε τη φωτεινότητα χωριστά για όταν είναι και για όταν δεν είναι συνδεδεμένος ο προσαρμογέας ισχύος AC. |
| Η οθόνη δεν λειτουργεί σωστά. | <ul style="list-style-type: none">● Η αλλαγή του αριθμού των χρωμάτων και της ανάλυσης μπορεί να επηρεάσει την οθόνη. Επανεκκινήστε τον υπολογιστή.● Η σύνδεση/αποσύνδεση εξωτερικής οθόνης μπορεί να επηρεάσει την οθόνη. Επανεκκινήστε τον υπολογιστή.● Η επάνοδος σε κανονική λειτουργία μετά από κατάσταση αναστολής ή αδρανοποίησης μπορεί να επηρεάσει την εξωτερική οθόνη. Επανεκκινήστε τον υπολογιστή. |
| <Μόνο για μοντέλο με θύρα VGA> Κατά την ταυτόχρονη προβολή, μία από τις οθόνες δεν λειτουργεί σωστά. | <ul style="list-style-type: none">● Όταν χρησιμοποιείτε την εκτεταμένη επιφάνεια εργασίας, χρησιμοποιήστε τα ίδια χρώματα τόσο για την εξωτερική οθόνη όσο και για την οθόνη LCD. Αν συνεχίσετε να αντιμετωπίζετε προβλήματα, δοκιμάστε να αλλάξετε την οθόνη.<ol style="list-style-type: none">① Αγγίξτε αρκετά την επιφάνεια εργασίας και την επιλογή [Ιδιότητες γραφικών].● Δεν μπορείτε να χρησιμοποιήσετε την ταυτόχρονη προβολή αν δεν ολοκληρωθεί η εκκίνηση των Windows (όση ώρα εκτελείται η εφαρμογή Setup Utility κ.λπ.). |
| <Μόνο για μοντέλο με θύρα VGA> Η εξωτερική οθόνη δεν λειτουργεί κανονικά. | <ul style="list-style-type: none">● Αν η εξωτερική οθόνη δεν υποστηρίζει τη λειτουργία εξοικονόμησης ενέργειας, μπορεί να μη λειτουργεί κανονικά όταν ο υπολογιστής περάσει στη λειτουργία αυτή. Σβήστε την εξωτερική οθόνη. |



■ Οθόνη αφής

| | |
|---|--|
| Δεν λειτουργεί ο δρομέας. | <ul style="list-style-type: none">● Όταν χρησιμοποιείτε το εξωτερικό ποντίκι, συνδέστε το σωστά.● Επανεκκινήστε τον υπολογιστή χρησιμοποιώντας το εξωτερικό πληκτρολόγιο.● Αν ο υπολογιστής δεν αποκρίνεται στις εντολές του εξωτερικού πληκτρολογίου, ανατρέξτε στην ενότητα “Δεν υπάρχει απόκριση” (→ παρακάτω). |
| Δεν είναι δυνατή η καταχώριση με χρήση της οθόνης αφής. | <ul style="list-style-type: none">● Δώστε στην επιλογή [Touchscreen Mode] τη ρύθμιση [Auto] ή [Tablet Mode] στο μενού [Main] της εφαρμογής Setup Utility. |
| Η γραφίδα που περιλαμβάνεται στη συσκευασία δεν μπορεί να δείξει τη σωστή θέση. | <ul style="list-style-type: none">● Εκτελέστε τη βαθμονόμηση της οθόνης αφής. (→  Reference Manual “Screen Input Operation”) |

■ Παρουσίαση εγγράφου στην οθόνη

| | |
|---|---|
| Windows 7 Δεν παρουσιάζεται σωστά στην οθόνη το έγγραφο σε μορφότυπο PDF. | <ul style="list-style-type: none">● Εγκαταστήστε την εφαρμογή Adobe Reader.<ol style="list-style-type: none">① Συνδεθείτε στα Windows ως διαχειριστής.② Αγγίξτε το  (Έναρξη) και πληκτρολογήστε “c:\util\reader\Pininstall.bat” στο [Αναζήτηση προγραμμάτων και αρχείων], μετά πιάστε το Enter.③ Ενημερώστε την εφαρμογή Adobe Reader κάνοντας λήψη της πιο πρόσφατης έκδοσης. Εάν ο υπολογιστής σας είναι συνδεδεμένος στο Ίντερνετ, προχωρήστε στην εκκίνηση της εφαρμογής Adobe Reader και αγγίξτε τα [Help] - [Check for Updates...]. |
|---|---|

■ Άλλα

| | |
|-----------------------|---|
| Δεν υπάρχει απόκριση. | <ul style="list-style-type: none">● Πιέστε το κουμπί  για να ανοίξετε τη Διαχείριση εργασιών και κλείστε την εφαρμογή λογισμικού που δεν αποκρίνεται.● Πίσω από κάποιο άλλο παράθυρο μπορεί να κρύβεται μια οθόνη καταχώρισης (π.χ. η οθόνη καταχώρισης κωδικού πρόσβασης κατά την εκκίνηση). Πιέστε Alt+Tab για έλεγχο.● Πιέστε τον διακόπτη τροφοδοσίας για τουλάχιστον 4 δευτερόλεπτα ώστε να τερματιστεί η λειτουργία του υπολογιστή και, στη συνέχεια, θέστε τον ξανά σε λειτουργία μέσω του διακόπτη τροφοδοσίας. Αν το πρόγραμμα της εφαρμογής δεν λειτουργεί κανονικά, απεγκαταστήστε το και εγκαταστήστε το ξανά. Για απεγκατάσταση,<ol style="list-style-type: none">① Ανοίξτε τον πίνακα ελέγχου. Windows 8.1 Μετακινηθείτε από το κέντρο της οθόνης έναρξης προς τα επάνω και μετά αγγίξτε την επιλογή [Πίνακας ελέγχου] στο “Σύστημα των Windows”. Windows 7 Αγγίξτε το  (Έναρξη) - [Πίνακας ελέγχου].② Αγγίξτε τις επιλογές [Προγράμματα] - [Κατάργηση εγκατάστασης ενός προγράμματος]. |
|-----------------------|---|

LIMITED USE LICENSE AGREEMENT

THE SOFTWARE PROGRAM(S) (“PROGRAMS”) FURNISHED WITH THIS PANASONIC PRODUCT (“PRODUCT”) ARE LICENSED ONLY TO THE END-USER (“YOU”), AND MAY BE USED BY YOU ONLY IN ACCORDANCE WITH THE LICENSE TERMS DESCRIBED BELOW. YOUR USE OF THE PROGRAMS SHALL BE CONCLUSIVELY DEEMED TO CONSTITUTE YOUR ACCEPTANCE OF THE TERMS OF THIS LICENSE.

Panasonic Corporation has developed or otherwise obtained the Programs and hereby licenses their use to you. You assume sole responsibility for the selection of the Product (including the associated Programs) to achieve your intended results, and for the installation, use and results obtained therefrom.

LICENSE

- A. Panasonic Corporation hereby grants you a personal, non-transferable and non-exclusive right and license to use the Programs in accordance with the terms and conditions stated in this Agreement. You acknowledge that you are receiving only a LIMITED LICENSE TO USE the Programs and related documentation and that you shall obtain no title, ownership nor any other rights in or to the Programs and related documentation nor in or to the algorithms, concepts, designs and ideas represented by or incorporated in the Programs and related documentation, all of which title, ownership and rights shall remain with Panasonic Corporation or its suppliers.
- B. You may use the Programs only on the single Product which was accompanied by the Programs.
- C. You and your employees and agents are required to protect the confidentiality of the Programs. You may not distribute or otherwise make the Programs or related documentation available to any third party, by time-sharing or otherwise, without the prior written consent of Panasonic Corporation.
- D. You may not copy or reproduce, or permit to be copied or reproduced, the Programs or related documentation for any purpose, except that you may make one (1) copy of the Programs for backup purposes only in support of your use of the Programs on the single Product which was accompanied by the Programs. You shall not modify, or attempt to modify, the Programs.
- E. You may transfer the Programs and license them to another party only in connection with your transfer of the single Product which was accompanied by the Programs to such other party. At the time of such a transfer, you must also transfer all copies, whether in printed or machine readable form, of every Program, and the related documentation, to the same party or destroy any such copies not so transferred.
- F. You may not remove any copyright, trademark or other notice or product identification from the Programs and you must reproduce and include any such notice or product identification on any copy of any Program.

YOU MAY NOT REVERSE ASSEMBLE, REVERSE COMPILE, OR MECHANICALLY OR ELECTRONICALLY TRACE THE PROGRAMS, OR ANY COPY THEREOF, IN WHOLE OR IN PART.

YOU MAY NOT USE, COPY, MODIFY, ALTER, OR TRANSFER THE PROGRAMS OR ANY COPY THEREOF, IN WHOLE OR IN PART, EXCEPT AS EXPRESSLY PROVIDED IN THE LICENSE.

IF YOU TRANSFER POSSESSION OF ANY COPY OF ANY PROGRAM TO ANOTHER PARTY, EXCEPT AS PERMITTED IN PARAGRAPH E ABOVE, YOUR LICENSE IS AUTOMATICALLY TERMINATED.

TERM

This license is effective only for so long as you own or lease the Product, unless earlier terminated. You may terminate this license at any time by destroying, at your expense, the Programs and related documentation together with all copies thereof in any form. This license will also terminate effective immediately upon occurrence of the conditions thereof set forth elsewhere in this Agreement, or if you fail to comply with any term or condition contained herein. Upon any such termination, you agree to destroy, at your expense, the Programs and related documentation together with all copies thereof in any form.

YOU ACKNOWLEDGE THAT YOU HAVE READ THIS AGREEMENT, UNDERSTAND IT AND AGREE TO BE BOUND BY ITS TERMS AND CONDITIONS. YOU FURTHER AGREE THAT IT IS THE COMPLETE AND EXCLUSIVE STATEMENT OF THE AGREEMENT BETWEEN US, WHICH SUPERSEDES ANY PROPOSAL OR PRIOR AGREEMENT, ORAL OR WRITTEN, AND ANY OTHER COMMUNICATIONS BETWEEN US, RELATING TO THE SUBJECT MATTER OF THIS AGREEMENT.

ΑΔΕΙΑ ΠΕΡΙΟΡΙΣΜΕΝΗΣ ΧΡΗΣΗΣ

ΤΑ ΠΡΟΓΡΑΜΜΑΤΑ ΛΟΓΙΣΜΙΚΟΥ («ΠΡΟΓΡΑΜΜΑΤΑ») ΠΟΥ ΠΑΡΕΧΟΝΤΑΙ ΜΑΖΙ ΜΕ ΤΟ ΣΥΓΚΕΚΡΙΜΕΝΟ ΠΡΟΪΟΝ ΤΗΣ PANASONIC («ΠΡΟΪΟΝ») ΕΙΝΑΙ ΑΔΕΙΟΔΟΤΗΜΕΝΑ ΜΟΝΟ ΓΙΑ ΤΟΝ ΤΕΛΙΚΟ ΧΡΗΣΗ («ΕΣΑΣ») ΚΑΙ ΜΠΟΡΕΙΤΕ ΝΑ ΤΑ ΧΡΗΣΙΜΟΠΟΙΗΣΕΤΕ ΜΟΝΟ ΕΣΕΙΣ ΣΥΜΦΩΝΑ ΜΕ ΤΟΥΣ ΟΡΟΥΣ ΤΗΣ ΑΔΕΙΑΣ ΧΡΗΣΗΣ ΠΟΥ ΠΕΡΙΓΡΑΦΟΝΤΑΙ ΠΑΡΑΚΑΤΩ. ΧΡΗΣΙΜΟΠΟΙΩΝΤΑΣ ΤΑ ΠΡΟΓΡΑΜΜΑΤΑ ΤΕΚΜΑΙΡΕΤΑΙ ΟΤΙ ΑΠΟΔΕΧΕΣΤΕ ΤΟΥΣ ΟΡΟΥΣ ΤΗΣ ΠΑΡΟΥΣΑΣ ΑΔΕΙΑΣ ΧΡΗΣΗΣ.

Η Panasonic Corporation ανάπτυξη ή απέκτησε με άλλους τρόπους τα προγράμματα και με το παρόν έγγραφο αδειοδοτεί τη χρήση τους από εσάς. Αναλαμβάνεται την αποκλειστική ευθύνη για την επιλογή του προϊόντος (όπου συμπεριλαμβάνονται τα σχετικά προγράμματα) ώστε να επιτύχετε τα αποτελέσματα που έχετε κατά νου, καθώς και για την εγκατάστασή του, τη χρήση του και τα αποτελέσματά τους.

ΑΔΕΙΑ ΧΡΗΣΗΣ

- A. Η Panasonic Corporation με το παρόν έγγραφο σας χορηγεί το προσωπικό, μη μεταβιβάσιμο και μη αποκλειστικό δικαίωμα και την άδεια χρήσης να χρησιμοποιείτε τα προγράμματα σύμφωνα με τους όρους και τις προϋποθέσεις που δηλώνει η παρούσα συμφωνία. Αναγνωρίζετε ότι σας χορηγούνται μόνο μια ΑΔΕΙΑ ΠΕΡΙΟΡΙΣΜΕΝΗΣ ΧΡΗΣΗΣ των προγραμμάτων και η σχετική τεκμηρίωση και ότι δεν θα αποκτήσετε τίτλο, δικαιώματα ιδιοκτησίας ή άλλα δικαιώματα στα ή για τα προγράμματα και τη σχετική τεκμηρίωση ούτε σε ή για αλγόριθμους, επινοήσεις, σχέδια και ιδέες που παρουσιάζονται ή ενσωματώνονται στα προγράμματα και τη σχετική τεκμηρίωση, για το σύνολο των οποίων η Panasonic Corporation ή οι προμηθευτές της διατηρούν τους τίτλους, την ιδιοκτησία και τα δικαιώματα.
- B. Επιτρέπεται να χρησιμοποιήσετε τα προγράμματα μόνο στο συγκεκριμένο προϊόν που συνόδευαν.
- Γ. Εσείς και οι υπάλληλοι και οι αντιπρόσωποί σας απαιτείται να προστατεύετε την εμπιστευτικότητα των προγραμμάτων. Δεν επιτρέπεται να διανείμετε ή να διαθέσετε με οποιονδήποτε άλλο τρόπο τα προγράμματα ή τη σχετική τεκμηρίωση σε τρίτους, με χρονομερισμό ή άλλο τρόπο, αν προηγουμένως δεν πάρετε γραπτή έγκριση της Panasonic Corporation.
- Δ. Επ' ουδενί λόγω επιτρέπεται να κάνετε αντιγραφή ή αναπαραγωγή, ή να επιτρέψετε την αντιγραφή ή την αναπαραγωγή, των προγραμμάτων ή της σχετικής τεκμηρίωσης, με εξαίρεση την επιτρεπόμενη δημιουργία ενός (1) αντιγράφου ασφαλείας των προγραμμάτων μόνο για λόγους υποστήριξης της χρήσης των προγραμμάτων στο συγκεκριμένο προϊόν που συνόδευαν. Δεν επιτρέπεται να τροποποιήσετε, ή να επιχειρήσετε να τροποποιήσετε, τα προγράμματα.
- Ε. Επιτρέπεται να μεταβιβάσετε τα προγράμματα και να τα αδειοδοτήσετε σε τρίτους μόνο εφόσον μεταβιβάσετε το συγκεκριμένο προϊόν που συνόδευαν. Κατά τη μεταβίβαση αυτού του είδους, πρέπει επίσης να μεταβιβάσετε όλα τα αντίγραφα κάθε προγράμματος και της σχετικής τεκμηρίωσης, είτε εκτυπωμένα είτε σε μορφή αρχείων ανάγνωσης μέσω υπολογιστή, προς τα ίδια άτομα ή να καταστρέψετε κάθε αντίγραφο που δεν θα μεταβιβαστεί.
- ΣΤ. Δεν επιτρέπεται να αφαιρέσετε από τα προγράμματα σημειώσεις που αφορούν πνευματικά δικαιώματα και εμπορικά σήματα ούτε άλλες σημειώσεις ή αναγνωριστικά του προϊόντος και πρέπει να αντιγράψετε και να συμπεριλάβετε κάθε σημείωση αυτού του είδους ή κάθε αναγνωριστικό του προϊόντος σε κάθε αντίγραφο οποιουδήποτε προγράμματος.

ΔΕΝ ΕΠΙΤΡΕΠΟΝΤΑΙ Η ΑΠΟΣΥΝΑΡΜΟΛΟΓΗΣΗ ΚΑΙ Η ΑΝΑΣΤΡΟΦΗ ΜΗΧΑΝΙΚΕΥΣΗ ΟΥΤΕ Η ΜΗΧΑΝΙΚΗ Ή ΗΛΕΚΤΡΟΝΙΚΗ ΑΝΙΧΝΕΥΣΗ ΤΩΝ ΠΡΟΓΡΑΜΜΑΤΩΝ Ή ΟΠΟΙΟΥΔΗΠΟΤΕ ΑΝΤΙΓΡΑΦΟΥ ΤΟΥΣ ΕΙΤΕ ΣΥΝΟΛΙΚΑ ΕΙΤΕ ΕΠΙΜΕΡΟΥΣ.

ΔΕΝ ΕΠΙΤΡΕΠΟΝΤΑΙ Η ΧΡΗΣΗ, Η ΑΝΤΙΓΡΑΦΗ, Η ΤΡΟΠΟΠΟΙΗΣΗ, Η ΜΕΤΑΒΟΛΗ Ή Η ΜΕΤΑΒΙΒΑΣΗ ΤΩΝ ΠΡΟΓΡΑΜΜΑΤΩΝ Ή ΟΠΟΙΟΥΔΗΠΟΤΕ ΑΝΤΙΓΡΑΦΟΥ ΤΟΥΣ ΕΙΤΕ ΣΥΝΟΛΙΚΑ ΕΙΤΕ ΕΠΙΜΕΡΟΥΣ, ΕΚΤΟΣ ΑΝ Η ΑΔΕΙΑ ΧΡΗΣΗΣ ΠΡΟΒΛΕΠΕΙ ΚΑΠΟΙΑ ΑΠΟ ΤΙΣ ΔΙΑΔΙΚΑΣΙΕΣ ΑΥΤΕΣ.

ΑΝ ΜΕΤΑΒΙΒΑΣΕΤΕ ΤΗΝ ΙΔΙΟΚΤΗΣΙΑ ΚΑΠΟΙΟΥ ΑΝΤΙΓΡΑΦΟΥ ΚΑΠΟΙΟΥ ΠΡΟΓΡΑΜΜΑΤΟΣ ΣΕ ΤΡΙΤΟΥΣ, ΕΚΤΟΣ ΑΠΟ ΤΗΝ ΠΕΡΙΠΤΩΣΗ ΠΟΥ ΠΡΟΒΛΕΠΕΙ Η ΠΡΟΗΓΟΥΜΕΝΗ ΠΑΡΑΓΡΑΦΟΣ Ε, Η ΑΔΕΙΑ ΧΡΗΣΗΣ ΘΑ ΤΕΡΜΑΤΙΣΤΕΙ ΑΥΤΟΜΑΤΑ.

ΟΡΟΣ

Η παρούσα άδεια χρήσης ισχύει μόνο για την περίοδο ιδιοκτησίας ή μίσθωσης του προϊόντος, εκτός αν αυτή τερματιστεί νωρίτερα. Μπορείτε ανά πάσα στιγμή να τερματίσετε την παρούσα άδεια χρήσης καταστρέφοντας, με δικά σας έξοδα, τα προγράμματα και τη σχετική τεκμηρίωση μαζί με όλα τα αντίγραφα τους σε οποιαδήποτε μορφή. Επίσης, η παρούσα άδεια θα τερματιστεί αμέσως μόλις παρουσιαστούν οι συνθήκες που καθορίζονται σε άλλα σημεία της παρούσας συμφωνίας ή αν δεν συμμορφωθείτε προς τους όρους ή τις προϋποθέσεις που περιλαμβάνει το παρόν έγγραφο. Σε περίπτωση τερματισμού αυτού του είδους, συμφωνείτε να καταστρέψετε, με δικά σας έξοδα, τα προγράμματα και τη σχετική τεκμηρίωση μαζί με όλα τα αντίγραφα τους σε οποιαδήποτε μορφή.

ΑΝΑΓΝΩΡΙΖΕΤΕ ΟΤΙ ΔΙΑΒΑΣΑΤΕ ΚΑΙ ΚΑΤΑΛΑΒΑΤΕ ΤΗΝ ΠΑΡΟΥΣΑ ΣΥΜΦΩΝΙΑ ΚΑΙ ΣΥΜΦΩΝΕΙΤΕ ΝΑ ΤΗΡΗΣΕΤΕ ΤΟΥΣ ΟΡΟΥΣ ΚΑΙ ΤΙΣ ΠΡΟΫΠΟΘΕΣΕΙΣ ΤΗΣ. ΕΠΙΠΛΕΟΝ ΣΥΜΦΩΝΕΙΤΕ ΟΤΙ Η ΠΛΗΡΗΣ ΚΑΙ ΑΠΟΚΛΕΙΣΤΙΚΗ ΔΗΛΩΣΗ ΤΗΣ ΣΥΜΦΩΝΙΑΣ ΜΕΤΑΞΥ ΜΑΣ ΥΠΕΡΙΣΧΥΕΙ ΕΝΑΝΤΙ ΚΑΘΕ ΠΡΟΤΑΣΗΣ Ή ΠΡΟΓΕΝΕΣΤΕΡΗΣ ΣΥΜΦΩΝΙΑΣ, ΠΡΟΦΟΡΙΚΗΣ Ή ΓΡΑΠΤΗΣ, ΚΑΙ ΚΑΘΕ ΑΛΛΗΣ ΜΟΡΦΗΣ ΕΠΙΚΟΙΝΩΝΙΑΣ ΜΕΤΑΞΥ ΜΑΣ ΟΣΟΝ ΑΦΟΡΑ ΤΟ ΘΕΜΑ ΤΗΣ ΠΑΡΟΥΣΑΣ ΣΥΜΦΩΝΙΑΣ.

Προδιαγραφές

Στη σελίδα αυτή παρατίθενται οι προδιαγραφές για το βασικό μοντέλο. Ο αριθμός του μοντέλου διαφέρει και εξαρτάται από τη διάρθρωση κάθε συγκεκριμένης μονάδας.

- Για να εξακριβώσετε τον αριθμό του μοντέλου:
Ελέγξτε την κάτω πλευρά του υπολογιστή ή το κιβώτιο όπου βρισκόταν όταν τον αγοράσατε.
- Για να εξακριβώσετε την ταχύτητα της CPU, το μέγεθος της μνήμης και το μέγεθος της μονάδας σκληρού δίσκου (HDD):
Εκτελέστε το Setup Utility (→  Reference Manual "Setup Utility") και επιλέξτε το μενού [Information].
[Processor Speed]: ταχύτητα CPU, [Memory Size]: μέγεθος μνήμης, [Hard Disk]: μέγεθος μονάδας σκληρού δίσκου

■ Κύριες προδιαγραφές

| Αριθμός μοντέλου | Σειρά CF-D1GS | | | | | | | | | | |
|--|---|---------------------------------|---|--------------------|--------------------------------------|--|-----|---|-----|---------------------------------|-----|
| CPU/Δευτερεύουσα κρυφή μνήμη | Επεξεργαστής Intel® Core™ i5-3340M (3 MB ^{*1} κρυφή μνήμη (cache), έως 3,40 GHz με τεχνολογία Intel® Turbo Boost) | | | | | | | | | | |
| Πλινθιοσύνολο (Chipset) | Πλινθιοσύνολα Mobile Intel® 7 QM77 Express | | | | | | | | | | |
| Ελεγκτήρας βίντεο | Intel® HD Graphics 4000 (ενσωματωμένη CPU) | | | | | | | | | | |
| Κύρια μνήμη ^{*2} | 4 GB ^{*1} , DDR3L SDRAM (μέγ. 8 GB ^{*1}) | | | | | | | | | | |
| Μνήμη βίντεο ^{*3} | Windows 8.1 UMA μέγ. 1.792 MB ^{*1} Windows 7 UMA <32-bit> μέγ. 1.416 MB ^{*1} , <64-bit> μέγ. 1.696 MB ^{*1} | | | | | | | | | | |
| Κατά τη φύλαξη | Σκληρός δίσκος: 500 GB ^{*4} (σειριακή ATA) Windows 8.1 Περίπου 15 GB ^{*4,5} χρησιμοποιούνται ως διαμέρισμα με εργαλεία ανάκτησης σκληρών δίσκων. (Το διαμέρισμα αυτό δεν μπορεί να χρησιμοποιηθεί από τους χρήστες.) Περίπου 1 GB ^{*4,5} χρησιμοποιείται ως διαμέρισμα με εργαλεία συστήματος. (Το διαμέρισμα αυτό δεν μπορεί να χρησιμοποιηθεί από τους χρήστες.) Windows 7 Περίπου 50 GB ^{*4,5} χρησιμοποιούνται ως διαμέρισμα με εργαλεία ανάκτησης. (Το διαμέρισμα αυτό δεν μπορεί να χρησιμοποιηθεί από τους χρήστες.) Περίπου 300 MB ^{*4,5} χρησιμοποιούνται ως διαμέρισμα με εργαλεία συστήματος. (Το διαμέρισμα αυτό δεν μπορεί να χρησιμοποιηθεί από τους χρήστες.) | | | | | | | | | | |
| Μέθοδος παρουσίασης | Τύπος 13,3 με οθόνη αφής (TFT) (1.366 × 768 στιγμές) (16:9) | | | | | | | | | | |
| Εσωτερική οθόνη υγρών κρυστάλλων (LCD) | 65.536 / 16.777.216 χρώματα (800 × 600 στιγμές (Windows 7) / 1024 × 768 στιγμές / 1280 × 720 στιγμές / 1280 × 768 στιγμές / 1366 × 768 στιγμές / 1366 × 768 στιγμές) ^{*6} | | | | | | | | | | |
| Εξωτερική οθόνη ^{*7} | 65.536 / 16.777.216 χρώματα (800 × 600 στιγμές (Windows 7) / 1024 × 768 στιγμές / 1280 × 768 στιγμές / 1366 × 768 στιγμές / 1600 × 1200 στιγμές / 1920 × 1080 στιγμές / 1920 × 1200 στιγμές) | | | | | | | | | | |
| Οθόνη αφής | Αντιστασική Κυκλικός πολωτής | | | | | | | | | | |
| Ασύρματο τοπικό δίκτυο (LAN) | Intel® Centrino® Advanced - N 6235 (→ σελίδα 26) | | | | | | | | | | |
| Bluetooth ^{*8} | → σελίδα 26 | | | | | | | | | | |
| Ασύρματο δίκτυο ευρείας περιοχής (WAN) ^{*9} | Εξοπλισμός | | | | | | | | | | |
| Τοπικό δίκτυο (LAN) | IEEE 802.3 10Base-T / IEEE 802.3u 100BASE-TX / IEEE 802.3ab 1000BASE-T (2ο LAN ^{*10} : IEEE 802.3 10BASE-T, IEEE .802.3u 100BASE-TX) | | | | | | | | | | |
| Ήχος | Αναπαραγωγή WAVE και MIDI, στερεοφωνικό ηχείο, υποστηρίξη υποσυστήματος ήχου υψηλής ευκρίνειας Intel® | | | | | | | | | | |
| Πλινθίο (Chip) ασφαλείας | TPM (συμμορφούμενο προς TCG V1.2) ^{*11} | | | | | | | | | | |
| Θυρίδες καρτών | <table border="1"> <tr> <td>Θυρίδα κάρτας PC^{*12}</td> <td>× 1, τύπου I ή τύπου II, επιτρεπτό ρεύμα 3,3 V: 400 mA, 5 V: 400 mA</td> </tr> <tr> <td>Θυρίδα ExpressCard</td> <td>× 1, ExpressCard/34 ή ExpressCard/54</td> </tr> <tr> <td>Θυρίδα κάρτας μνήμης SD^{*13}</td> <td>× 1</td> </tr> <tr> <td>Θυρίδα έξυπνης κάρτας επαφής^{*14}</td> <td>× 1</td> </tr> <tr> <td>Θυρίδα κάρτας SIM^{*9}</td> <td>× 1</td> </tr> </table> | Θυρίδα κάρτας PC ^{*12} | × 1, τύπου I ή τύπου II, επιτρεπτό ρεύμα 3,3 V: 400 mA, 5 V: 400 mA | Θυρίδα ExpressCard | × 1, ExpressCard/34 ή ExpressCard/54 | Θυρίδα κάρτας μνήμης SD ^{*13} | × 1 | Θυρίδα έξυπνης κάρτας επαφής ^{*14} | × 1 | Θυρίδα κάρτας SIM ^{*9} | × 1 |
| Θυρίδα κάρτας PC ^{*12} | × 1, τύπου I ή τύπου II, επιτρεπτό ρεύμα 3,3 V: 400 mA, 5 V: 400 mA | | | | | | | | | | |
| Θυρίδα ExpressCard | × 1, ExpressCard/34 ή ExpressCard/54 | | | | | | | | | | |
| Θυρίδα κάρτας μνήμης SD ^{*13} | × 1 | | | | | | | | | | |
| Θυρίδα έξυπνης κάρτας επαφής ^{*14} | × 1 | | | | | | | | | | |
| Θυρίδα κάρτας SIM ^{*9} | × 1 | | | | | | | | | | |
| Θυρίδα μονάδας RAM | × 2, DDR3L SDRAM, 204 ακίδων, 1,35 V, SO-DIMM, συμμορφούμενη προς PC3L-10600 | | | | | | | | | | |
| Διεπαφή | Θύρες USB2.0 ^{*15} × 2 ή × 3 ^{*16} / Θύρα USB3.0 × 1 / Σειριακή θύρα (αρσενική Dsub 9 ακίδων) ^{*17} / Θύρα LAN (RJ-45) × 1 ή × 2 ^{*10} / Θύρα VGA (θηλυκή μίνι DSub 15 ακίδων) ^{*18} / Υποδοχή μικροφώνου (μικροσκοπική υποδοχή, 3,5 DIA) / Υποδοχή ακουστικών (μικροσκοπική υποδοχή, 3,5 DIA, εμπέδηση 32 Ω, ισχύς εξόδου 4 mW × 2, στερεοφωνικός ήχος) / Σύνδεσμος αρτηρίας επέκτασης (αποκλειστικός θηλυκός 100 ακίδων) / Ανθεκτική θύρα USB2.0 ^{*15*19} | | | | | | | | | | |

Προδιαγραφές

■ Κύριες προδιαγραφές

| | | | |
|---|---|-------------|---|
| Αριθμός μοντέλου | Σειρά CF-D1GS | | |
| Συσκευή κατάδειξης | Οθόνη αφής | | |
| Κουμπί | Ασφάλεια, εφαρμογή × 3, λειτουργία, A0 | | |
| Πίσω κάμερα ^{*20} | 1280 x 720 στιγμές, 30 fps (Βίντεο) / 2592 x 1944 στιγμές (ακίνητο) | | |
| Τροφοδοτικό | Προσαρμογέας ισχύος εναλλασσόμενου ρεύματος (AC) ή συστοιχία μπαταριών | | |
| Προσαρμογέας ισχύος εναλλασσόμενου ρεύματος (AC) ^{*21} | Είσοδος: 100 V έως 240 V AC, 50 Hz/60 Hz, έξοδος: 15,6 V DC, 7,05 A | | |
| Συστοιχία μπαταριών | Ιόντων λιθίου 10,8 V, τυπικής έντασης 6.200 mAh / Ελάχιστης έντασης 5.800 mAh | | |
| Χρόνος λειτουργίας ^{*22} | Περ. 9,0 ώρες (Λειτουργία κανονικής θερμοκρασίας) | | |
| | Περ. 7,0 ώρες (Λειτουργία υψηλής θερμοκρασίας) | | |
| Χρόνος φόρτισης ^{*23} | Περ. 2,0 ώρες (Λειτουργία κανονικής θερμοκρασίας : Όταν ο υπολογιστής είναι κλειστός) | | |
| | Περ. 2,5 ώρες (Λειτουργία κανονικής θερμοκρασίας : Όταν ο υπολογιστής είναι ενεργοποιημένος) | | |
| | Περ. 3,5 ώρες (Λειτουργία υψηλής θερμοκρασίας) | | |
| Κατανάλωση ισχύος ^{*24} | Περίπου 45 W ^{*25} / Περίπου 100 W (μέγιστη κατά την επαναφόρτιση σε κατάσταση λειτουργίας (ON)) | | |
| Φυσικές διαστάσεις (Π × Β × Υ) (χωρίς τον ιμάντα χειρός) | Περ. 349 χιλ × 244 χιλ × 46 χιλ | | |
| Βάρος (μαζί με τον ιμάντα χειρός) | Περίπου 2,25 κιλά | | |
| Περιβάλλον | Κατά τη λειτουργία | Θερμοκρασία | -10 °C έως 50 °C (IEC60068-2-1, 2) ^{*26} |
| | | Υγρασία | Σχετική υγρασία 30 % έως 80% (χωρίς συμπύκνωση) |
| | Κατά τη φύλαξη | Θερμοκρασία | -20 °C έως 60 °C |
| | | Υγρασία | Σχετική υγρασία 30 % έως 90% (χωρίς συμπύκνωση) |

■ Λογισμικό

| | |
|--|--|
| Βασικό λειτουργικό σύστημα | Windows® 8.1 Pro 64-bit |
| Εγκατεστημένο λειτουργικό σύστημα ^{*27} | Windows 8.1 Windows® 8.1 Pro 64-bit Windows 7 <Μόνο για μοντέλο Windows 7 downgrade> Windows® 7 Professional 32-bit Service Pack 1 ^{*28} / Windows® 7 Professional 64-bit Service Pack 1 ^{*28} |
| Προεγκατεστημένο λογισμικό ^{*27} | Adobe Reader, PC Information Viewer, Intel® PROSet/Wireless Software, Battery Recalibration Utility, Infineon TPM Professional Package ^{*11*29} , Camera Utility ^{*20} , Camera Light Switch Utility ^{*20} , Dashboard for Panasonic PC, Display Rotation Tool, Tablet Button Manager, Manual Selector, Power Plan Extension Utility, Hand Writing Utility, Recovery Disc Creation Utility, Microsoft Office Trial ^{*30} Windows 8.1 Wireless Toolbox, Camera for Panasonic PC, Intel® PROSet/Wireless Software for Bluetooth Technology Windows 7 Wireless Switch Utility, Wireless Connection Disable Utility ^{*29} , Quick Boot Manager, Software Keyboard, Bluetooth Stack for Windows by TOSHIBA Aptio Setup Utility, Hard Disk Data Erase Utility ^{*31} , PC Diagnostic Utility |

■ Ασύρματο τοπικό δίκτυο (LAN)

| | |
|----------------------------|--|
| Ρυθμοί μεταφοράς δεδομένων | IEEE802.11a: 54/48/36/24/18/12/9/6 Mbps (αυτόματης μεταγωγής) ^{*32} IEEE802.11b: 11/5,5/2/1 Mbps (αυτόματης μεταγωγής) ^{*32} IEEE802.11g: 54/48/36/24/18/12/9/6 Mbps (αυτόματης μεταγωγής) ^{*32} IEEE802.11n ^{*33} : (HT20) GI ^{*34} = 400ns: 150/130/115/86/72/65/57/43/28/21/14/7 Mbps (αυτόματης μεταγωγής) ^{*32} GI ^{*34} = 800ns: 130/117/104/78/65/58/52/39/26/19/13/6 Mbps (αυτόματης μεταγωγής) ^{*32} (HT40) GI ^{*34} = 400ns: 300/270/240/180/150/135/120/90/60/45/30/15 Mbps (αυτόματης μεταγωγής) ^{*32} GI ^{*34} = 800ns: 270/243/216/162/135/121/108/81/54/40/27/13 Mbps (αυτόματης μεταγωγής) ^{*32} |
| Υποστηριζόμενα πρότυπα | IEEE802.11a / IEEE802.11b / IEEE802.11g / IEEE802.11n |
| Μέθοδος μετάδοσης | Σύστημα OFDM, σύστημα DSSS |

■ Bluetooth™

| | |
|---|---|
| Έκδοση Bluetooth | 4.0 Κλασσική λειτουργία/Λειτουργία χαμηλής κατανάλωσης ενέργειας |
| Μέθοδος μετάδοσης | Σύστημα FHSS |
| Χρησιμοποιούμενα κανάλια ασύρματης επικοινωνίας | Κανάλια 1 έως 79/Κανάλια 0 έως 39 |
| Ζώνη ραδιοσυχνότητας | 2,402 GHz - 2,480 GHz |

- *1 1 MB = 1.048.576 δυφία (byte) / 1 GB = 1.073.741.824 δυφία (byte)
- *2 Το μέγεθος της μνήμης στην εργοστασιακή προεπιλεγμένη ρύθμιση εξαρτάται από το μοντέλο. Μπορείτε να επεκτείνετε το φυσικό μέγεθος της μνήμης έως και 8 GB, αλλά η συνολική χρησιμοποιήσιμη μνήμη που θα έχετε στη διάθεσή σας θα είναι μικρότερη και θα εξαρτάται από τη διάρθρωση του συγκεκριμένου συστήματος.
- *3 Ένα τμήμα της κύριας μνήμης απονέμεται αυτόματα ανάλογα με την κατάσταση λειτουργίας του υπολογιστή. Το μέγεθος της μνήμης βίντεο δεν μπορεί να καθοριστεί από το χρήστη. Το μέγεθος της μνήμης βίντεο απονέμεται ανάλογα με το λειτουργικό σύστημα.
- *4 1 GB = 1.000.000.000 δυφία (byte). Το λειτουργικό σας σύστημα ή το λογισμικό ορισμένων εφαρμογών θα αναφέρει λιγότερα GB.
- *5 Για μοντέλο με λειτουργικό σύστημα που έχει πολύγλωσση διεπαφή χρήστη (MUI).
- *6 Μπορείτε να επιτύχετε την παρουσίαση 16.777.216 χρωμάτων χρησιμοποιώντας τη λειτουργία πρόσμιξης.
- *7 Η παρουσίαση μπορεί να μην είναι δυνατή αν χρησιμοποιείτε ορισμένες συνδεδεμένες εξωτερικές οθόνες.
- *8 Δεν είναι εγγυημένη η λειτουργία όλων των περιφερειακών συσκευών Bluetooth.
- *9 Μόνο για μοντέλο με ασύρματο WAN. Οι προδιαγραφές διαφέρουν ανάλογα με το μοντέλο.
- *10 Μόνο για μοντέλο με 2ο LAN.
- *11 Μόνο για μοντέλο με TPM. Για πληροφορίες σχετικά με το TPM, **Windows 8.1** στην οθόνη έναρξης, αγγίξτε το πλακίδιο [Manual Selector], και επιλέξτε "Εγχειρίδιο εγκατάστασης για μονάδα αξιόπιστης πλατφόρμας (TPM)" / **Windows 7** Αγγίξτε δύο φορές το [Μη αυτόματος επιλογέας] στην επιφάνεια εργασίας και επιλέξτε "Εγχειρίδιο εγκατάστασης για μονάδα αξιόπιστης πλατφόρμας (TPM)".
- *12 Μόνο για μοντέλο με θυρίδα κάρτας PC.
- *13 Η θυρίδα αυτή είναι συμβατή με τη λειτουργία υψηλής ταχύτητας. Η λειτουργία δοκιμάστηκε και επιβεβαιώθηκε με χρήση καρτών μνήμης SD/SDHC/SDXC της Panasonic με χωρητικότητα έως και 64 GB. Δεν είναι εγγυημένη η λειτουργία σε άλλο εξοπλισμό SD.
- *14 Μόνο για μοντέλο με θυρίδα έξυπνων καρτών.
- *15 Δεν είναι εγγυημένη η λειτουργία όλων των περιφερειακών συσκευών που είναι συμβατές με USB.
- *16 Μόνο για μοντέλο με 4η θύρα USB (USB2.0).
- *17 Μόνο για μοντέλο με σειριακή θύρα.
- *18 Μόνο για μοντέλο με θύρα VGA.
- *19 Μόνο για μοντέλο με ανθεκτική θύρα USB2.0.
- *20 Μόνο για μοντέλο με πίσω κάμερα.
Ανάλογα με τις προδιαγραφές του λογισμικού εφαρμογής, μπορεί να παρουσιαστούν οι εξής περιπτώσεις. Σε αυτές τις περιπτώσεις, επιλέξτε μια μικρότερη ανάλυση.
• Δεν μπορεί να επιλεγεί μεγαλύτερη ανάλυση.
• Κατά την επιλογή μεγαλύτερης ανάλυσης, παρουσιάζεται ένα σφάλμα.
- *21 <Μόνο για τη Βόρειο Αμερική>
Ο προσαρμογέας εναλλασσόμενης ισχύος (AC) είναι συμβατός με πηγές τροφοδοσίας έως και 240 V. Ο παρών υπολογιστής διαθέτει καλώδιο συμβατό με εναλλασσόμενο ρεύμα (AC) 125 V. 20-M-1
- *22 Η μέτρηση έγινε με φωτεινότητα LCD: 60 cd/m²
Ποικίλλει ανάλογα με τις συνθήκες χρήσης ή το αν είναι συνδεδεμένη κάποια προαιρετική συσκευή.
- *23 Ποικίλλει ανάλογα με τις συνθήκες χρήσης, την ταχύτητα της κεντρικής μονάδας επεξεργασίας (CPU) κ.λπ.
- *24 Περίπου 0,5 W όταν η συστοιχία μπαταριών είναι πλήρως φορτισμένη (ή δεν εκτελείται φόρτιση εκείνη τη στιγμή) και ο υπολογιστής είναι σβηστός.
<Κατά τη χρήση με εναλλασσόμενο ρεύμα (AC) 115 V>
Ακόμη και όταν ο προσαρμογέας ισχύος εναλλασσόμενου ρεύματος (AC) δεν είναι συνδεδεμένος στον υπολογιστή, καταναλώνεται ισχύς (μέγιστη 0,2 W) απλώς και μόνο επειδή ο προσαρμογέας ισχύος AC είναι συνδεδεμένος σε πρίζα AC.
<Κατά τη χρήση με εναλλασσόμενο ρεύμα (AC) 240 V>
Ακόμη και όταν ο προσαρμογέας ισχύος εναλλασσόμενου ρεύματος (AC) δεν είναι συνδεδεμένος στον υπολογιστή, καταναλώνεται ισχύς (μέγιστη 0,3 W) απλώς και μόνο επειδή ο προσαρμογέας ισχύος AC είναι συνδεδεμένος σε πρίζα AC.
- *25 Ονομαστική κατανάλωση ισχύος. 23-EI-1
- *26 Μην ακουμπάτε το προϊόν πάνω στο γυμνό δέρμα σας όταν το χρησιμοποιείτε σε περιβάλλον με υψηλή ή χαμηλή θερμοκρασία. (→ "Προφυλάξεις για θέματα ασφάλειας / Πληροφορίες για τις κανονιστικές διατάξεις")
Κατά τη χρήση σε περιβάλλον με υψηλή ή χαμηλή θερμοκρασία, ορισμένα περιφερειακά και συστοιχίες μπαταριών ενδέχεται να μην μπορέσουν να λειτουργήσουν με τον ενδεδειγμένο τρόπο. Ελέγξτε το περιβάλλον λειτουργίας των περιφερειακών.
Η διάρκεια ζωής του προϊόντος θα μειωθεί αν το χρησιμοποιείτε συνεχώς σε περιβάλλον με υψηλή θερμοκρασία. Αποφύγετε τη χρήση του σε περιβάλλον αυτού του τύπου.
Κατά τη χρήση σε περιβάλλον με χαμηλή θερμοκρασία, μπορεί να καθυστερεί η εκκίνηση ή να μειωθεί ο χρόνος λειτουργίας των μπαταριών.
Κατά την προθέρμανση του σκληρού δίσκου στη διάρκεια της εκκίνησης, ο υπολογιστής καταναλώνει ισχύ. Επομένως, αν χρησιμοποιείτε τις μπαταρίες και έχουν χαμηλή στάθμη ισχύος, μπορεί να μη γίνει η εκκίνηση του υπολογιστή.
- *27 Δεν είναι εγγυημένες οι λειτουργίες του υπολογιστή εκτός από το προεγκατεστημένο λειτουργικό σύστημα και το λειτουργικό σύστημα που εγκαθιστάτε χρησιμοποιώντας την ανάκτηση σκληρού δίσκου και το δίσκο ανάκτησης.
- *28 Το σύστημα αυτό είναι προεγκατεστημένο με λογισμικό Windows® 7 Professional και συνοδεύεται επίσης με μια άδεια για λογισμικό Windows 8.1 Pro.
Μπορείτε να χρησιμοποιείτε μόνο μια έκδοση του λογισμικού Windows κάθε φορά. Η εναλλαγή μεταξύ εκδόσεων απαιτεί την κατάργηση εγκατάστασης της μιας έκδοσης και εγκατάσταση της άλλης.
- *29 Η εγκατάσταση πρέπει να γίνει πριν από τη χρήση.
- *30 Για να συνεχίσετε να χρησιμοποιείτε το λογισμικό αυτό μετά το πέρας αυτής της δοκιμής, προμηθευτείτε μια άδεια ακολουθώντας τις οδηγίες που παρουσιάζονται στην οθόνη.
- *31 Εκτελέστε το λογισμικό στο δίσκο ανάκτησης. **Windows 7** Εναλλακτικά εκτελέστε το λογισμικό στην ανάκτηση σκληρού δίσκου.
- *32 Αυτές είναι οι ταχύτητες που καθορίζονται στα πρότυπα IEEE802.11a+b+g+n. Οι πραγματικές ταχύτητες μπορεί να διαφέρουν.
- *33 Είναι διαθέσιμοι όταν έχουν επιλεγεί οι ρυθμίσεις "WPA-PSK", "WPA2-PSK" ή "none".
- *34 Είναι διαθέσιμοι μόνο όταν ο υπολογιστής έχει ενεργοποιήσει τον HT40 και σημείο πρόσβασης που είναι συσχετισμένο με υποστήριξη HT40.

Panasonic Corporation

Osaka, Japan

Panasonic System Communications Company of North America

Two Riverfront Plaza, Newark NJ 07102

Panasonic Canada Inc.

5770 Ambler Drive Mississauga, Ontario L4W 2T3

Επωνυμία & διεύθυνση εισαγωγέα σύμφωνα με τη νομοθεσία της ΕΕ

Panasonic System Communications Company Europe, Panasonic Marketing Europe GmbH

Hagenauer Straße 43

65203 Wiesbaden

Γερμανία

55-EI-1

Web Site : <http://panasonic.net/>

パナソニック株式会社 IT プロダクツ事業部

〒 570-0021 大阪府守口市八雲東町一丁目 10 番 12 号