

## 使用说明书

### 便携式计算机

型号 **CF-D1G** 系列

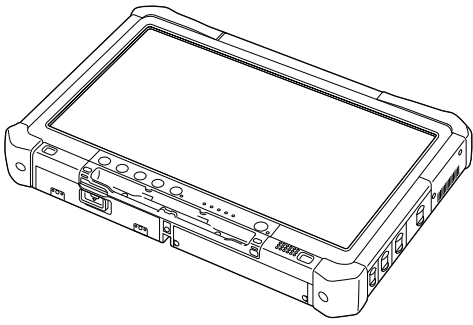

## 目录

### 准备工作

简介 .....	2
部件说明 .....	4
初次操作 .....	7
开机 / 关机 .....	11

准备工作

### 为了更有效地使用

处理和维护 .....	12
安装软件 .....	14

为了更有效地使用

### 故障排除

故障排除（基本）.....	18
---------------	----

故障排除

### 附录

软件使用许可（有限使用许可协议）.....	21
规格 .....	22

附录

# 简介

感谢您购买本 Panasonic 计算机。为确保最佳性能和安全性，请仔细阅读本说明书。

在本说明书中，名称指代内容如下。

**Windows 8.1** 表示 Windows® 8.1 操作系统。

**Windows 7** 表示 Windows® 7 操作系统。

## ■ 本说明书中的用语和图示

**注意事项**：可能造成轻度或中度伤害的状况。



**注意**：实用和有益的信息。

### **Windows 8.1**

显示“超级按钮”：将光标对齐屏幕右上角（或右下角）可显示“超级按钮”菜单。或者也可从右侧边缘快速移动到屏幕中央。

 - ：触摸 （设置），然后触摸 （电源）。

### **Windows 7**

（开始） - [所有程序]：触摸 （开始），然后触摸 [所有程序]。有些情况下可能需要双触。

→：本使用说明书或 Reference Manual 中的页面。

：查阅通过画面阅读的使用手册。

**Enter**：按 [Enter] 键。

**Ctrl + C**：按住 [Ctrl] 键，然后按 [C] 键。

- 键盘上的显示可能与本手册所述有所不同，具体取决于所用键盘。（例如显示为“Delete”而不是“Del”）

- 为便于理解，某些图示已经过简化，可能与实物的外观有所不同。
- 以管理员以外的身份登录时，无法使用某些功能或显示某些画面。
- 关于选购产品的最新信息，请参阅产品目录等。
- 本说明书中，名称和用语表示如下。
  - “Windows® 8.1 Pro 64-bit” 简称为“Windows”或“Windows 8.1”
  - “Windows® 7 Professional 32-bit Service Pack 1”和“Windows® 7 Professional 64-bit Service Pack 1”简称为“Windows”或“Windows 7”
  - 包括 DVD-ROM 和 CD-ROM 在内的圆形媒体以“光盘”表示
  - DVD MULTI 驱动器简称为“DVD 驱动器”

## ■ 免责声明

计算机规格和说明书如有变更，恕不另行通知。松下电器产业株式会社对因计算机和说明书之间的错误、省略或不一致所造成的直接或间接损坏概不负责。

## ■ 商标

Microsoft®、Windows® 和 Windows 徽标是 Microsoft Corporation 在美国和 / 或其他国家（地区）的注册商标。Intel、Core、Centrino 和 PROSet 是英特尔公司的注册商标或商标。

SDXC 徽标是 SD-3C, LLC 的商标。



Adobe、Adobe 徽标和 Adobe Reader 是 Adobe Systems Incorporated 在美国和 / 或其他国家（或地区）的注册商标或商标。Bluetooth® 注册商标归 Bluetooth SIG, Inc., U.S.A. 所有并授权 Panasonic Corporation 使用。本手册中提及的产品名称、品牌等是各自公司的商标或注册商标。

## ■ 产品标准和技术要求

GB4943\_2001 GB9254\_2008 GB17625.1\_2003

## ■ 屏幕手册

有关计算机的详细信息，请参阅屏幕手册。

- Reference Manual

Reference Manual 包含了可让您尽情享受计算机性能的实用信息。

- Important Battery Tips

Important Battery Tips 为您提供了关于电池的信息，可帮助您以最佳状态使用电池，从而延长使用时间。

要访问屏幕手册，请遵循以下步骤。

### **Windows 8.1**

在“开始”屏幕中，触摸 [Manual Selector] 磁贴，然后选择屏幕手册。

### **Windows 7**

双触桌面屏幕上的 [Manual Selector]，然后选择屏幕手册。

# 部件说明

## 正面

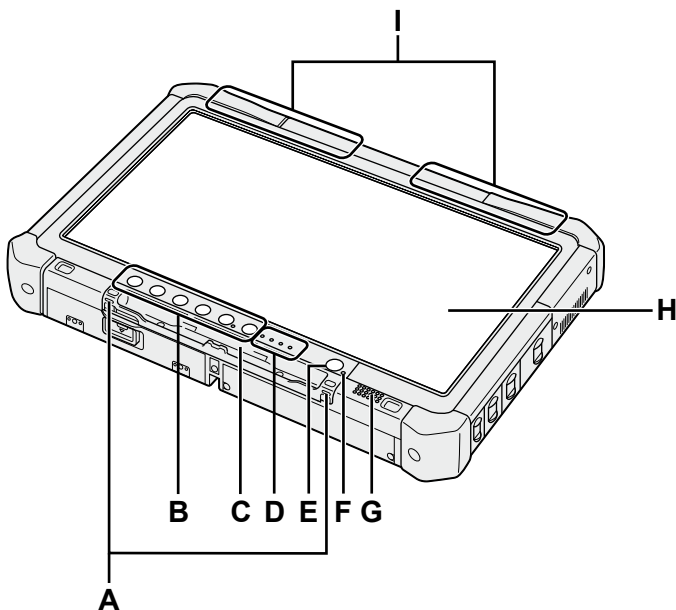

## 底部以及后侧

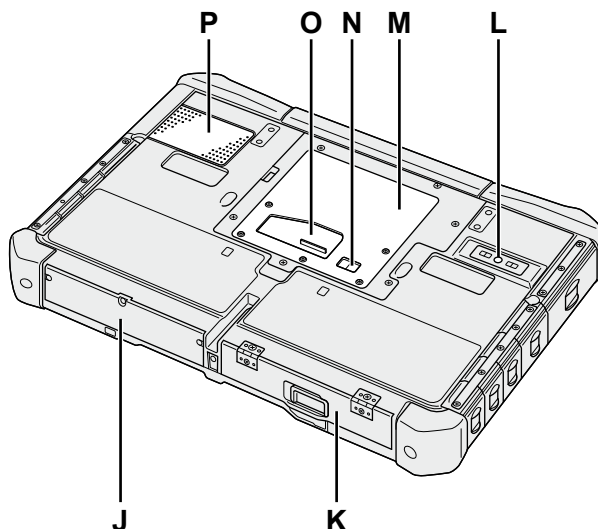

### A: 系绳钩

某些管理番号不提供系绳钩。

### B: Tablet 按钮

→ Reference Manual “Tablet Buttons”

### C: 笔架

### D: LED 指示灯

: 电池状态

→ Reference Manual “Battery Power”

: 无线连接就绪

当无线 LAN、Bluetooth 和 / 或无线 WAN 连接就绪后，本指示灯会亮起。这并不一定表示无线连接的“打开 / 关闭”状况。

→ Reference Manual “Wireless LAN”, “Bluetooth”, “Wireless WAN”, “Disabling/Enabling Wireless Communication”

: 驱动器状态

: SD 存储卡状态

(闪烁: 存取期间)

→ Reference Manual “SD Memory Card”

### E: 电源开关

### F: 电源状态

(灭灯: 关闭电源 / 休眠, 绿灯: 开启电源, 绿灯闪烁: 睡眠, 绿灯快速闪烁: 由于温度过低而无法开启电源或恢复。)

### G: 扬声器

→ Reference Manual “Dashboard for Panasonic PC”

### H: LCD

→ Reference Manual “Screen Input Operation”

### I: Bluetooth 天线

< 仅限于带 Bluetooth 的机型 >

→ Reference Manual “Bluetooth”

### 无线 WAN 天线

< 仅限于带无线 WAN 的机型 >

→ Reference Manual “Wireless WAN”

### 无线 LAN 天线

< 仅限于带无线 LAN 的机型 >

→ Reference Manual “Wireless LAN”

### J: 硬盘驱动器

### K: 电池

→ Reference Manual “Battery Power”

### L: 后摄像头

< 仅限于带后置摄像头的机型 >

→ Reference Manual “Camera”

### M: RAM 模块插槽

→ Reference Manual “RAM Module”

### N: 外接天线连接器

### O: 扩展总线连接器

→ Reference Manual “Cradle”

### P: 通风孔 (进气)

## 右侧

如下所示的部件 (F) 均为选配。

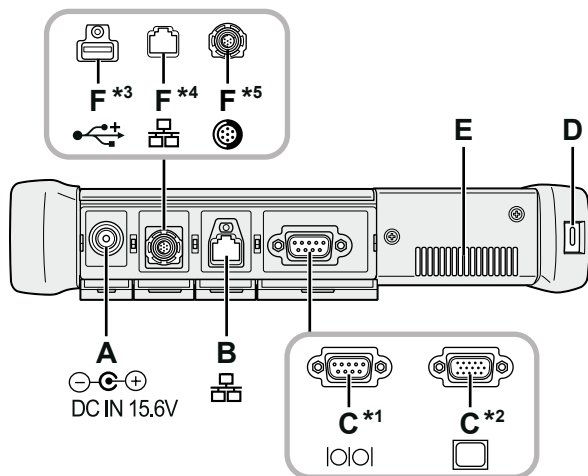

### A: DC-IN 插孔

### B: LAN 端口

→ [Reference Manual “LAN”](#)

### C: 串行端口<sup>\*1</sup>/VGA 端口<sup>\*2</sup>

<sup>\*1</sup>< 仅限于带串行端口的机型 >

<sup>\*2</sup>< 仅限于带 VGA 端口的机型 >

→ [Reference Manual “External Display”](#)

### D: 安全锁

可连接 Kensington 电缆。

有关详情, 请参阅电缆附带的说明书。

### E: 通风孔 (排气)

### F: 第 4 个 USB (USB2.0) 端口<sup>\*3</sup>/ 第 2 个 LAN 端口<sup>\*4</sup>/ 耐用 USB2.0 端口<sup>\*5</sup>

<sup>\*3</sup>< 仅限于带第 4 个 USB (USB2.0) 端口的机型 >

→ [Reference Manual “USB Devices”](#)

<sup>\*4</sup>< 仅限于带第 2 个 LAN 端口的机型 >

→ [Reference Manual “LAN”](#)

<sup>\*5</sup>< 仅限于带耐用 USB2.0 端口的机型 >

→ [Reference Manual “USB Devices”](#)

### G: 无线开关

→ [Reference Manual “Disabling / Enabling Wireless Communication”](#)

### H: ExpressCard 插槽

→ [Reference Manual “PC Card / ExpressCard”](#)

### I: SD 存储卡插槽

将 SD 存储卡放置在婴儿和儿童接触不到的地方。

→ [Reference Manual “SD Memory Card”](#)

### J: USB3.0 端口

→ [Reference Manual “USB Devices”](#)

### K: USB2.0 端口

→ [Reference Manual “USB Devices”](#)

## 左侧

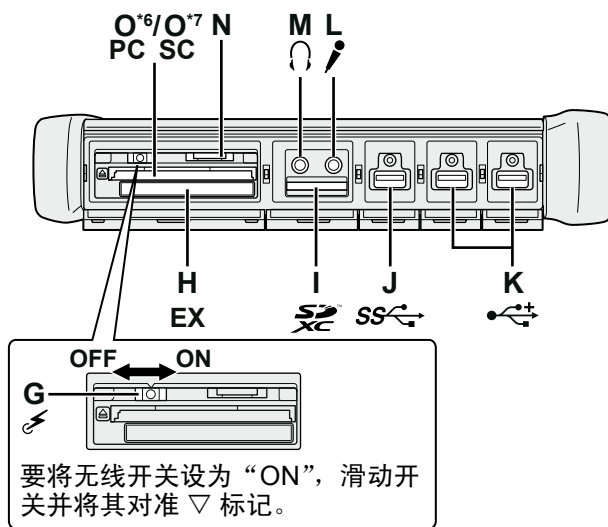

### L: 麦克风插孔

可以使用电容式麦克风。使用其他类型的麦克风时, 可能无法输入音频, 或可能导致故障。

### M: 耳机插孔

可以连接耳机或放大扬声器。

连接耳机或放大扬声器时, 听不到内置扬声器的声音。

### N: SIM 卡插槽

< 仅限于带无线 WAN 的机型 >

将 SIM 卡插入 SIM 卡插槽, 接触面朝下且面向切角。

→ [Reference Manual “Wireless WAN”](#)

### 注意事项

- 本插槽接受 SIM 卡 (15 mm x 25 mm)。

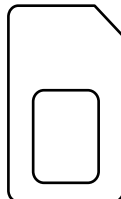

### O: PC 卡插槽<sup>\*6</sup>/ 智能卡插槽<sup>\*7</sup>

<sup>\*6</sup>< 仅限带 PC 卡插槽的机型 >

→ [Reference Manual “PC Card / ExpressCard”](#)

<sup>\*7</sup>< 仅限带智能卡插槽的机型 >

→ [Reference Manual “Smart Card”](#)

# 部件说明

- 本计算机在右图圆圈位置含有磁铁和磁性产品。应避免金属物体或磁性介质触及这些区域。

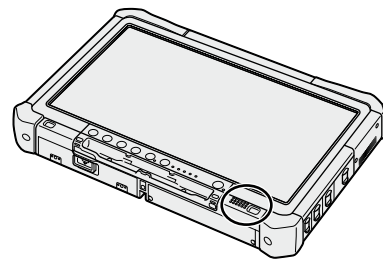

## ■ 将针笔安装到计算机上 < 仅限于带系绳的机型 >

使用系绳可避免随附的针笔意外掉落。  
使用系绳将针笔附在计算机上，以免弄丢。

孔 (A) 用于连接针笔。

- ① 将一个环扣穿过孔。
- ② 将系绳上的第二个环扣穿过第一个孔。
- ③ 让第二个环扣穿过孔 (A)。
- ④ 将针笔穿过第二个环扣。

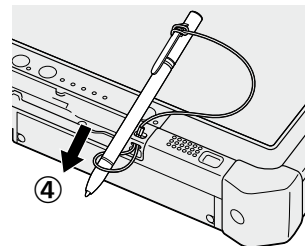
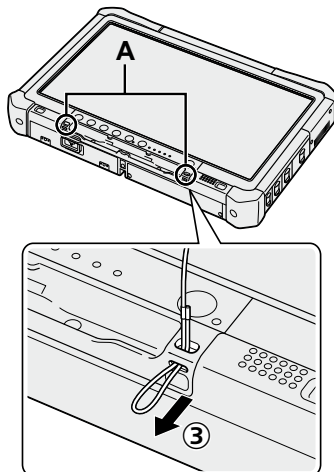
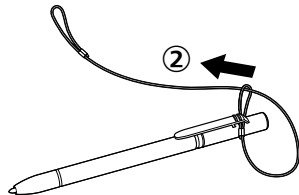
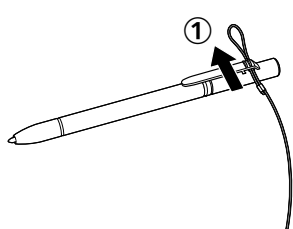

# 初次操作

## ■ 准备

### ① 核对随机附件。

如果找不到所述的附件，请向 Panasonic 技术支持办事处洽询。

• AC 适配器 ..... 1

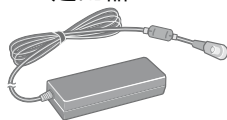

型号：CF-AA5713A

• 软布 ..... 1

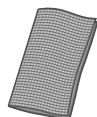

• 交流电源电线 ..... 1



• 系绳 ..... 1

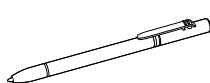

• 电池 ..... 1

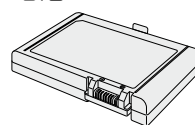

型号：CF-VZSU73R/CF-VZSU73SP

• 针笔 ..... 1



某些机型随附的针笔可能与上图不符。

某些机型可能不随附系绳，或随附的系绳与上图不符。

(→ Reference Manual “Screen Input Operation”)

• 安全注意事项 / 法规信息 ..... 1

• 基于管理番号提供下列物品。

使用说明书 (CD-ROM) ..... 1

### ② 对计算机的包装开封之前，请阅读软件使用许可（有限使用许可协议）（→ 第 21 页）。

## ■ 安装电池

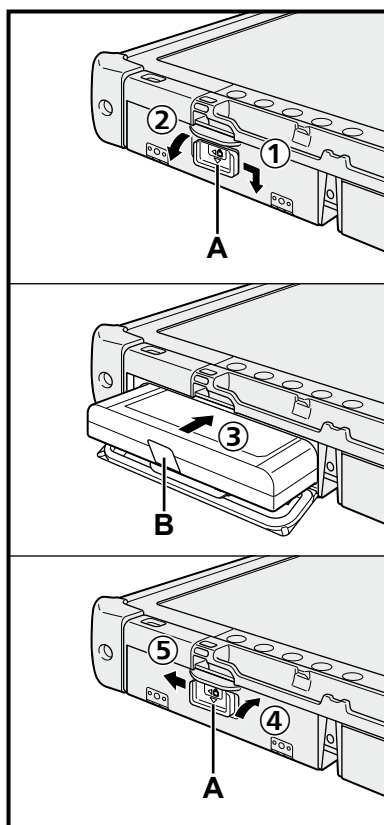

- ① 按箭头方向滑动锁簧 (A)。
- ② 打开盖子。
- ③ 安装电池，直至其与连接器装配固定。
- ④ 关闭盖子直至听到咔嚓一声。
- ⑤ 按箭头方向滑动锁簧 (A)。

## ■ 取出电池

在上述第 ③ 步中，将电池的突出部位 (B) 向外拉。

### ■ 注意事项

- 确保锁簧已牢固锁上。否则，携带计算机时电池可能会掉落。

### ■ 注意

- 请注意，即使在计算机电源关闭时，计算机也会耗电。电池充满电时，其电量会在下列时间段内耗尽：
  - 电源关闭时：约 9 周
  - 处于睡眠状态时：约 4 天
  - 处于休眠状态时：约 8 天
- 如果计算机未连接直流电源插头，请断开 AC 电源线与 AC 插座的连接。将 AC 适配器插入电源插座也会消耗电源。

## 1 安装电池 (→ 第 7 页)。

- 请勿接触电池和计算机的端子。否则会使端子变脏或损坏，并可能导致电池和计算机出现故障。
- 使用前请务必盖上盖子。

## 2 将针笔安装到计算机上 (→ 第 6 页)。

## 3 将计算机连接至电源插座，并将外接键盘和鼠标连接至 USB 端口。

- ① 按箭头方向滑动锁簧。
- ② 打开盖子。
- ③ 连接 AC 适配器。  
电池自动开始充电。
- ④ 按箭头方向滑动三个 USB 端口中任意一个的锁。
- ⑤ 打开盖子。
- ⑥ 按箭头方向滑动另一个 USB 端口的锁。
- ⑦ 打开盖子。
- ⑧ 将外接键盘和鼠标连接至 USB 端口。

### 注意事项

- 完成初次操作过程之前，请勿断开 AC 适配器，也不要将无线开关切换到开启状态。
- 初次使用计算机时，除电池和交流电源适配器、外接键盘和鼠标外，请勿连接任何外围设备（包括有线 LAN 电缆）。
- 使用 AC 适配器
  - 雷电期间，可能会出现电压突然下降等问题。这种情况会对计算机产生不良影响，因此，除单独使用电池外，建议最好使用不间断电源系统 (UPS)。

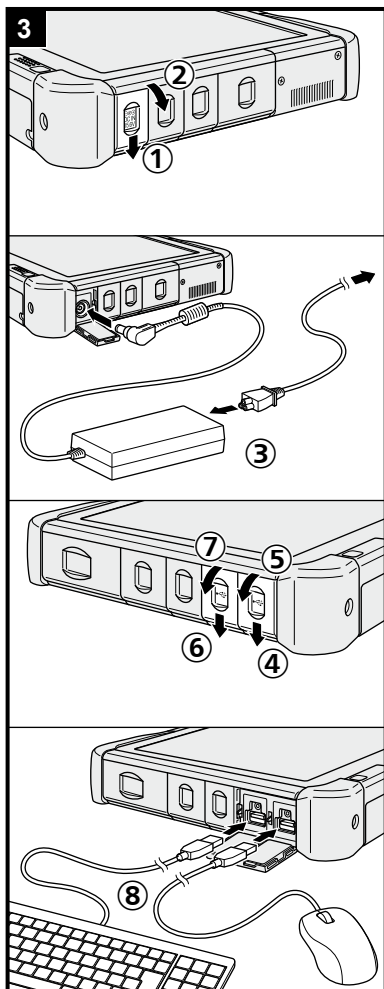

## 4 打开计算机电源。

- ① 确认无线开关 (→ 第 5 页) 处于“OFF”。
- ② 按住电源开关  直至电源指示灯 (A) 亮起。

### 注意事项

- 请勿反复按电源开关。
- 如果按住电源开关 4 秒或更久，计算机将强制关机。
- 完成初次操作之前，请勿对 Setup Utility 的默认设置进行任何更改。

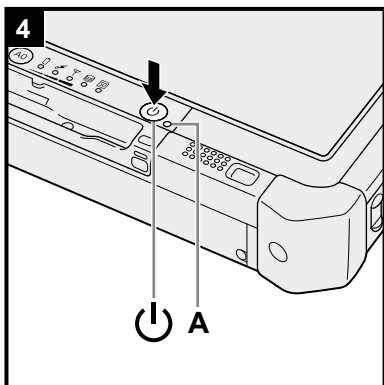

## Windows 7

### 5 选择语言和操作系统（32 位或 64 位）。

#### 注意事项

- 请谨慎选择语言，因为后续将无法修改。如果设置的语言有误，则需重新安装 Windows。

#### 注意

- 可使用 Tablet 按钮进行操作。按照屏幕上的指示进行操作。

- ① 选择语言和操作系统（32bit 或 64bit），然后单击 [OK]。  
单击确认屏幕上的 [OK] 即可开始语言设置。  
也可单击 [Cancel] 返回至“Select Language”屏幕。  
语言和操作系统设置将在约 15 分钟内完成。
- ② 当显示终止屏幕时，单击 [OK] 关闭计算机。

### 6 设置 Windows。

#### Windows 8.1

选择语言并触摸 [ 下一步 ]。

#### Windows 7

开启计算机。

按照屏幕上的指示进行操作。

- 驱动器状态指示灯  熄灭之前，请勿触摸触摸屏、外接键盘或鼠标。
- 开启计算机后，如果屏幕在一段时间内仍显示为黑色或未发生变化，这并非故障。请等待 Windows 设置屏幕出现。
- 在 Windows 设置过程中，使用触摸屏、外接鼠标和外接键盘进行单击，以此来移动光标并单击某个项目。
- 设置 Windows 约需 **Windows 8.1** 5 / **Windows 7** 20 分钟。  
接下来，确认显示的各条信息。
- 可在完成 Windows 设置之后再设置无线网络。  
**Windows 8.1** 如果显示“联机”，请选择“跳过此步骤”。  
**Windows 7** 可能不会显示“加入无线网络”屏幕。
- **Windows 8.1** 确认时区、日期和时间。

#### 注意事项

- 等到驱动器状态指示灯  熄灭。
- 可在完成 Windows 设置后更改用户名、密码、图像和安全设置。
- 使用标准字符作为计算机名称：数字 0 到 9、A 到 Z 之间的大写和小写字母、以及连字号 (-) 字符。如果出现错误消息“计算机名称无效”，请检查是否输入了上述字符以外的字符。如果错误消息仍然停留在显示器上，请将键盘输入模式切换为英语（“EN”）并输入字符。
- 不得使用以下单词作为用户名：CON、PRN、AUX、CLOCK\$、NUL、COM1 到 COM9、LPT1 到 LPT9、@、&、空格。特别是当创建了包含“@”标记的用户名（帐户名）时，即使之前并未设置密码，屏幕也会要求输入密码。如果尝试在不输入密码的情况下 **Windows 8.1** 登录 / **Windows 7** 登入，可能会显示“用户名或密码不正确。”，从而无法 **Windows 8.1** 登录 / **Windows 7** 登入 Windows（→ 第 19 页）。
- 初次登录用户的壁纸已在“6 设置 Windows。”中完成设置。  
在阳光下使用本计算机时，将屏幕更改为白色壁纸可增强其可视性。
  - ① 在桌面上长时间触摸，然后触摸 [ 个性化 ] - [ 桌面背景 ]。
  - ② 在 [ 图片存储位置 ] 中选择 [ 纯色 ]。
  - ③ 选择白色壁纸并触摸 [ 保存更改 ]。

### 7 创建 recovery disc。

当发生 HDD 的恢复分区受损等问题时，可使用 recovery disc 安装操作系统并恢复到出厂默认状态。建议在使用计算机前先创建 recovery disc。

有关创建 recovery disc 的信息，请参阅 →  Reference Manual “Recovery Disc Creation Utility”。

# 初次操作

## 注意

- **PC Information Viewer**  
此计算机将定期记录管理信息，包括硬盘信息。每种记录的最大数据量为 1024 字节。此类信息仅供硬盘发生故障时估计原因使用。并不会通过网络发送到外界或者供上述目的之外的任何其他目的使用。  
若要禁用此功能，选中 PC Information Viewer 上 [Hard Disk Status] 的 [Disable the automatic save function for management information history] 的复选标记，然后触摸 [OK]。然后按照屏幕指示操作。  
(→  Reference Manual “Checking the Computer’s Usage Status”)
- **Windows 8.1**  
在默认设置中，桌面屏幕上的快捷图标会显示为韩语。如果不需要，可以删除该图标。
- **Windows 7**  
如果删除了恢复分区，则无法创建 Recovery Disc。

## ■ 使用无线功能前

- ① 将无线开关滑至 ON。

### Windows 8.1

- ② 显示“超级按钮”并触摸  - [更改电脑设置] - [网络] - [飞行模式]。  
将 [飞行模式] 设置为 [关]，然后：  
将 [Wi-Fi] 设置为 [开]（适用于无线 LAN）。  
将 [移动宽带] 设置为 [开]（适用于无线 WAN）。  
将 [GPS] 设置为 [开]（适用于无线 WAN）。  
将 [Bluetooth] 设置为 [开]（适用于 Bluetooth）。

## ■ 更改分区结构

可缩小部分现有分区来创建未分配的磁盘空间，以便创建新分区。在默认设置中，可使用单个分区。

### ① Windows 8.1

1. 从“开始”屏幕的中央快速移动到上方，然后在“Windows 系统”下长时间触摸 [这台电脑]。
2. 触摸应用栏上的 [管理]。

### Windows 7

触摸  (开始) 并长时间触摸 [计算机]，然后触摸 [管理]。

- 标准用户需输入管理员密码。

- ② 触摸 [磁盘管理]。
- ③ 长时间触摸 Windows 分区（默认设置中的“c”盘），然后触摸 [压缩卷]。
  - 分区大小取决于计算机规格。
- ④ 在 [输入压缩空间量 (MB)] 中输入大小，然后触摸 [压缩]。
  - 输入的值不得大于显示值。
  - 要在安装操作系统时选择 [Reinstall to the OS related partitions.] (→ 第 15 页)，[压缩后的总计大小 (MB)] 至少应为 70 GB 或更大。
- ⑤ 长时间触摸 [未分配]（步骤 ④ 中的压缩空间），然后触摸 [新建简单卷]。
- ⑥ 请按屏幕指示进行设置，然后触摸 [完成]。  
等待格式化完成。

## 注意

- 可以使用其余未分配空间或新建未分配空间创建额外分区。
- 要删除分区，请在步骤 ③ 中长时间触摸相应分区，然后触摸 [删除卷]。



## ■ Windows 8.1 < 对于 MUI 操作系统机型 > 选择语言

要选择初次操作时选择的语言以外的语言，请遵循以下步骤。

- ① 从“开始”屏幕的中央快速移动到上方，然后在“Windows 系统”下触摸 [控制面板]。
- ② 触摸 [时钟、语言和区域] - [语言] - [添加语言]。
- ③ 选择语言，然后触摸 [添加]。  
视区域而定，可以选择两种或多种语言。触摸 [打开] 并选择所需语言，然后触摸 [添加]。
- ④ 触摸将要使用的语言的 [选项]。
- ⑤ 触摸 [使该语言成为主要语言]。
- ⑥ 触摸 [立即注销]。
- ⑦ 登录 Windows。

# 开机 / 关机

## 开机

按住电源开关  (→ 第 4 页)，直至电源指示灯  (→ 第 4 页) 亮起。

### 注意

- 请勿反复按电源开关。
- 如果按住电源开关四秒或更久，计算机将强制关机。
- 关闭计算机后，请等待十秒以上再重新开机。
- 驱动器状态指示灯  熄灭前不得进行下列操作。
  - 插拔交流电源适配器
  - 按下电源开关
  - 触摸 tablet 按钮、屏幕或外接鼠标
  - 打开 / 关闭无线开关

## 关机

① 关闭计算机。

### Windows 8.1

1. 显示“超级按钮”并触摸 。
2. 触摸 [ 电源 ] - [ 关机 ]。

### Windows 7

触摸  (开始) - [ 关机 ]。

### 注意

● **Windows 8.1**

要完全关闭计算机，请执行以下步骤。

- ① 显示“超级按钮”并触摸  - [ 更改电脑设置 ] - [ 更新和恢复 ] - [ 恢复 ]。
- ② 在“高级启动”下触摸 [ 立即重新启动 ]。
- ③ 触摸 [ 关闭电脑 ]。

## 开机 / 关机时的注意事项

- 切勿执行以下操作
  - 插拔交流电源适配器
  - 按下电源开关
  - 触摸 tablet 按钮、屏幕或外接鼠标
  - 打开 / 关闭无线开关

### 注意

● 为节省电源，购买时计算机已设置以下节电方法。

- 屏幕会在以下时间后自动关闭：
  - 不活动状态 10 分钟（连接交流电源适配器时）
  - 不活动状态 5 分钟（使用电池供电时）
- 计算机会在以下时间后自动进入睡眠状态<sup>\*1</sup>：
  - 不活动状态 20 分钟（连接交流电源适配器时）
  - 不活动状态 15 分钟（使用电池供电时）

<sup>\*1</sup> 请参阅  *Reference Manual* “Sleep or Hibernation Functions”，了解如何从睡眠中恢复。

# 处理和维修

## 工作环境

- 将计算机置于不易撞击、振动或掉落水平而稳定的表面上。请勿竖放或翻转计算机。如果受到剧烈撞击，计算机可能会受损。
  - 温度：  
工作：0 °C 到 40 °C (GB/T9813-2000)<sup>\*1</sup>  
存放：-20 °C 到 60 °C
  - 湿度：  
工作：30 % 到 80 % 相对湿度（未结露）  
存放：30 % 到 90 % 相对湿度（未结露）
- 即使是在上述温度 / 湿度范围内，如果长时间在极端恶劣的环境下、吸烟场所附近使用，或在使用汽油或有大量灰尘的场所中使用，仍会造成本产品老化并会缩短本产品的使用寿命。
- <sup>\*1</sup> 在炎热或寒冷环境下使用时，请勿让肌肤靠近本产品。（→“安全注意事项 / 法规信息”）  
如果计算机在 0 °C 或更低的温度受潮，则可能发生冻伤。在这样的温度下，请确保计算机干燥。
- 请勿在下列位置放置计算机，否则可能会损坏计算机。
    - 电子设备附近。否则可能会产生图像失真或噪音。
    - 温度过高或过低的位置。
  - 计算机在操作过程中会变热，因此，应使计算机远离热敏感物品。

## 处理注意事项

本计算机的设计可以最大限度地减少对液晶显示屏和硬盘驱动器等部件的撞击，但不能保证可以防止任何由撞击所导致的故障。处理计算机时，应特别小心。

- 携带计算机时：
  - 关闭计算机电源。
  - 拆下所有外接设备、电缆、ExpressCard（扩展卡）和其他突出物。
  - 请勿掉落计算机或使其碰到硬物。
  - 请勿抓握显示屏部分。
- 乘坐飞机时，请随身携带计算机，切勿将其放在托运行李内。在飞机上使用计算机时，应遵守航空公司的规定。
- 携带备用电池时，请将其放在塑料袋内以保护其端子。
- 仅可使用附带的针笔来接触触摸屏。请勿在其表面上放置任何物品，请勿用可能会留下痕迹的尖头或坚硬物体（例如，指甲、铅笔和圆珠笔）用力按压。
- 请勿在屏幕上有灰尘或污垢（例如，油）时使用触摸屏。否则屏幕 / 针笔上的异物可能会刮损屏幕表面或妨碍针笔操作。
- 针笔仅可用于触摸屏。将其用于其他任何目的都可能会损坏针笔并造成屏幕刮伤。

### ■ 使用外围设备时

请遵照本说明书和 Reference Manual，以免损坏设备。请仔细阅读外围设备的使用说明书。

- 请使用符合计算机规格的外围设备。
- 请按照正确方向连接到连接器。
- 如果难以接入，请勿强行接入，而应检查连接器的形状、方向、针脚分配等情况。
- 如果附有螺钉，请将其旋紧。
- 携带计算机时，请拆下电缆。请勿用力拉扯电缆。

### ■ 防止通过无线 LAN/Bluetooth/ 无线 WAN 对计算机进行未授权使用

< 仅限于带无线 LAN/Bluetooth/ 无线 WAN 的机型 >

- 使用无线 LAN/Bluetooth/ 无线 WAN 前，请先进行适当的安全设置，如数据加密。

### ■ 电池校正

- 由于电池容量较大，电池校正可能需要较长时间。这并非故障。

< 如果在关闭 Windows 后执行“电池校正” >

- 完全充电：约 2.0 小时（常温模式）  
约 3.5 小时（高温模式）
- 完全放电：约 3.0 到 4.5 小时（常温模式）  
约 2.0 到 4.0 小时（高温模式）

如果在未关闭 Windows 的情况下执行“电池校正”，可能需要更长时间才能完成充电 / 放电。

### ■ PC-Diagnostic Utility

如果不连接外接键盘和外接鼠标的情况下启动 PC-Diagnostic Utility，请按住电源开关关闭计算机。然后，将外接键盘和外接鼠标连接到计算机并重新启动 PC-Diagnostic Utility。

## 维护

### 清洁 LCD 面板

使用计算机附带的软布。(有关详情, 请参阅“Suggestions About Cleaning the LCD Surface”。→  *Reference Manual* “Screen Input Operation”)

### 清洁 LCD 面板以外的区域

请使用纱布等干燥的软布擦拭。使用去垢剂时, 请将软布蘸用水稀释过的去垢剂, 然后充分拧干。

#### 注意事项

- 请勿使用苯、涂料稀释剂或外用酒精, 否则会对表面造成不良影响, 导致褪色等。  
请勿使用市售的家用清洁剂或化妆品, 因为其中可能含有对表面有害的成分。
- 请勿将水或去垢剂直接喷涂到计算机上, 因为液体可能会进入计算机内部, 造成故障或损坏。

# 安装软件

安装软件会导致本计算机恢复到默认状态。安装软件时，硬盘数据将被删除。  
安装之前，请将重要数据备份到其他媒体或外接硬盘。

## 注意事项

- 如果已删除恢复分区，则无法执行硬盘（闪存）恢复。  
要检查恢复分区，请按照以下方法进行操作。
  - ① **Windows 8.1**
    1. 从“开始”屏幕的中央快速移动到上方，然后在“Windows 系统”下长时间触摸 [ 这台电脑 ]。
    2. 触摸应用栏上的 [ 管理 ]。
  - ② **Windows 7**

触摸 （开始）并长时间触摸 [ 计算机 ]，然后触摸 [ 管理 ]。

    - 标准用户需输入管理员密码。
  - ③ 触摸 [ 磁盘管理 ]。

## ■ 删除所有内容并重新安装 Windows

### 准备工作

- 连接外接键盘和鼠标。
- 拆除所有外围设备。
- 连接交流电源适配器，在安装完毕之前，请勿将其拆下。

### Windows 8.1

#### 1 执行“删除所有内容并重新安装 Windows”。

- ① 显示“超级按钮”并触摸  - [ 更改电脑设置 ] - [ 更新和恢复 ] - [ 恢复 ]。
- ② 在“删除所有内容并重新安装 Windows”下触摸 [ 开始 ]。
- ③ 触摸 [ 下一步 ]。
- ④ 选择选项。
  - 仅删除我的文件  
稍后（约 20 分钟后）重新安装 Windows。
  - 完全清理驱动器  
彻底清理后，将无法轻松恢复已删除的文件，安全级别会相应提高。处理时间将会变得更长（约 140 分钟）。  
按照屏幕指示操作。  
重新安装后，计算机将会重启。
- 切勿通过关闭计算机或执行其他操作等方式来中断重新安装过程。  
否则可能无法进行安装，因为 Windows 可能无法启动或数据可能受损。

#### 2 从步骤 6 “设置 Windows” 执行“初次操作”（→ 第 9 页）。

### 注意

- 日期和时间以及时区可能不正确。请务必正确设置。

#### 3 执行 Windows 更新。

#### 4 < 仅限于带 TPM 的机型 > 清除 TPM。

- ① 从“开始”屏幕的中央快速移动到上方。
- ② 在“Windows 系统”下触摸 [ 运行 ]，输入 [tpm.msc]，然后触摸 [ 确定 ]。
- ③ 在“本地计算机上的 TPM 管理器”屏幕右侧的“操作”下触摸 [ 清除 TPM... ]。
- ④ 在“管理 TPM 安全硬件”屏幕中触摸 [ 重新启动 ]。  
计算机将重新启动。
- ⑤ 当显示“TPM configuration change was requested to ...”时，按 **F12**。
- ⑥ 触摸“桌面”磁贴，当出现“TPM 已准备就绪”时，触摸 [ 关闭 ]。

## ■ 硬盘（闪存）恢复

可重新安装购买时已预安装的操作系统（Windows 8.1 或 Windows 7）。

### 注意事项

- 如果已删除恢复分区，则无法执行硬盘（闪存）恢复。

### 准备工作

- 连接外接键盘和鼠标。
- 拆除所有外围设备。
- 连接交流电源适配器，在安装完毕之前，请勿将其拆下。

### Windows 8.1

如果使用上述“删除所有内容并重新安装 Windows”下介绍的方法进行重新安装不成功，请遵循以下步骤。

## 1 启动 Setup Utility。

### Windows 8.1

- ① 显示“超级按钮”并单击  - [更改电脑设置] - [更新和恢复] - [恢复]。
- ② 在“高级启动”下触摸 [立即重启]。
- ③ 触摸 [疑难解答] - [高级选项] - [UEFI 固件设置] - [重启]。

### Windows 7

- 打开计算机，然后在显示 [Panasonic] 启动屏幕时触摸屏幕左上角出现的 [Click here for Setup]。
- 如果未显示 [Panasonic] 启动屏幕，当计算机启动后，请按  数次，直到出现 Setup Utility 屏幕。
  - 如果需要密码，请输入超级用户密码。

## 2 写入 Setup Utility 的所有内容，然后双触 [Load Default Values]。

确认消息出现后，选择 [Yes] 并按 **Enter**。

## 3 检查 Setup Utility 的 [UEFI Boot] 设置。

[UEFI Boot] 应按如下方式设置。

当使用 Windows 8.1 时： [Enabled]

当使用 Windows 7 时： [Disabled]

## 4 触摸 [Exit]，然后双触 [Save Values and Reboot]。

确认消息出现后，选择 [Yes] 并按 **Enter**。

计算机将重新启动。

## 5 显示 [Panasonic] 启动屏幕时触摸屏幕左上角。

Setup Utility 会启动。

- 如果需要密码，请输入超级用户密码。

## 6 触摸 [Exit]，然后双触 [Recovery Partition]。

### Windows 8.1

依次单击 [Next] 和 [YES]。

### Windows 7

依次单击 [Reinstall Windows] 和 [Next]。

## 8 在“许可协议”屏幕中，单击 [Yes, I agree to the provisions above and wish to continue!] 并单击 [Next]。

## 9 单击 [Next]。

如果显示此选项，请选择设置并单击 [Next]。

- [Reinstall Windows to the System Disk to factory default.]

如果要安装 Windows 以恢复出厂默认设置，请选择此选项。安装后，即可创建新分区。有关如何创建新分区的信息，请参阅“更改分区结构”（→ 第 10 页）。

- [Reinstall to the OS related partitions.]<sup>1</sup>

如果已将硬盘划分为几个分区且希望保持分区结构不变，请选择此选项。有关如何创建新分区的信息，请参阅“更改分区结构”（→ 第 10 页）。

<sup>1</sup> 如果 Windows 无法安装到恢复分区以及 Windows 可用区域，则不会显示此消息。

## 10 Windows 7 出现确认信息时单击 [YES]。

### Windows 7

选择语言和系统类型（32bit 或 64bit），然后单击 [OK]。

出现确认信息时单击 [OK]。

要取消恢复步骤，单击 [CANCEL]，然后单击屏幕右上方出现的  标记。

## 12 出现确认信息时单击 [YES]。

此时将根据屏幕上的指示开始安装。（大约需要 20 分钟。）

- 切勿通过关闭计算机或执行其他操作等方式来中断重新安装过程。
- 否则可能无法进行安装，因为 Windows 可能无法启动或数据可能受损。

## 13 当显示结束进程屏幕时，单击 [OK] 关闭计算机。

## 14 开启计算机。

- 如果需要密码，请输入超级用户密码。

## 15 从步骤 6 “设置 Windows” 执行“初次操作”（→ 第 9 页）。

### 注意

- **Windows 8.1** 日期和时间以及时区可能不正确。请务必正确设置。

## 16 启动 Setup Utility，并视需要更改设置。

## 17 执行 Windows 更新。

## 18 Windows 8.1 < 仅限于带 TPM 的机型 > 清除 TPM（→ 第 14 页）。

# 安装软件

## ■ 使用 Recovery Disc

在以下条件中使用 Recovery Disc。

- 忘记了管理员密码。
- 安装未完成。硬盘（闪存驱动器）中的恢复分区可能损坏。
- 恢复分区已删除。
- **Windows 7** < 仅限于 Windows 7 以下机型 >  
从 Windows 7 操作系统更改为 Windows 8.1 操作系统，或反过来。

### 注意

- **Windows 7** 要将操作系统从 32 位更改为 64 位，请使用恢复分区安装操作系统，反之亦然。因此，硬盘中必须保留恢复分区才能执行此操作。

### 准备工作

- 请准备以下物品：
  - Recovery Disc (→  Reference Manual “Recovery Disc Creation Utility” )
  - USB DVD 驱动器（可选）（有关可用产品的信息，请参阅最新目录及其他资料）
- 连接外接键盘和鼠标。
- 拆下所有外围设备（USB DVD 驱动器除外）
- 连接交流电源适配器，在安装完毕之前，请勿将其拆下。

### 1 将 DVD 驱动器连接到 USB 端口。

### 2 启动 Setup Utility。

#### Windows 8.1

- ① 显示“超级按钮”并单击  - [更改电脑设置] - [更新和恢复] - [恢复]。
- ② 在“高级启动”下触摸 [立即重启]。
- ③ 触摸 [疑难解答] - [高级选项] - [UEFI 固件设置] - [重启]。

#### Windows 7

打开计算机，然后在显示 [Panasonic] 启动屏幕时触摸屏幕左上角出现的 [Click here for Setup]。

- 如果未显示 [Panasonic] 启动屏幕，当计算机启动后，请按  数次，直到出现 Setup Utility 屏幕。
- 如果需要密码，请输入超级用户密码。

### 3 写入 Setup Utility 的所有内容，触摸 [Exit]，然后双触 [Load Default Values]。

确认消息出现后，选择 [Yes] 并按 **Enter**。

### 4 检查 Setup Utility 的 [UEFI Boot] 设置。

[UEFI Boot] 应按如下方式设置。

当使用 Windows 8.1 的 recovery disc 时： [Enabled]

当使用 Windows 7 的 recovery disc 时： [Disabled]

### 5 将 Recovery Disc 插入 DVD 驱动器。

### 6 触摸 [Exit]，然后双触 [Save Values and Reboot]。

确认消息出现后，选择 [Yes] 并按 **Enter**。

计算机将重新启动。

### 7 显示 [Panasonic] 启动屏幕时触摸屏幕左上角。

Setup Utility 会启动。

- 如果需要密码，请输入超级用户密码。

### 8 触摸 [Exit]，然后在 [Boot Override] 中双触 DVD 驱动器。

计算机将重新启动。

### 9 依次单击 [Reinstall Windows] 和 [Next]。

### 10 **Windows 8.1** 出现确认信息时单击 [YES]。

### 11 在“许可协议”屏幕中，单击 [Yes, I agree to the provisions above and wish to continue!] 并单击 [Next]。

### 12 **Windows 7**

单击 [Next]。

如果显示此选项，请选择设置并单击 [Next]。

- [Reinstall with HDD recovery partition.]  
标准恢复方法。  
可从恢复分区进行恢复。

- [Reinstall without HDD recovery partition.]  
增加可用 HDD 大小。  
无法从恢复分区进行恢复。  
如果选择此选项，将无法在执行恢复操作后再创建 Recovery Disc。

#### 注意事项

- 请谨慎选择上述项目，因为设置之后将无法更改。

### 13 单击 [ 下一步 ]。

如果显示此选项，请选择设置并单击 [Next]。

- [Reinstall Windows to the System Disk to factory default.]  
如果要安装 Windows 以恢复出厂默认设置，请选择此选项。安装后，即可创建新分区。有关如何创建新分区的信息，请参阅“更改分区结构”（→ 第 10 页）。
- [Reinstall to the OS related partitions.]<sup>2</sup>  
当硬盘已划分为几个分区时选择此项。有关如何创建新分区的信息，请参阅“更改分区结构”（→ 第 10 页）。  
您可以继续维持现有分区结构。

<sup>2</sup> 如果选择[Reinstall without HDD recovery partition.]，或如果无法将Windows安装到恢复分区和Windows可用区域，则不会出现此项。

### 14 出现确认信息时单击 [YES]。

#### 15 Windows 7

**选择语言和系统类型 (32bit 或 64bit)，然后单击 [OK]。**

出现确认信息时单击 [OK]。

要取消恢复步骤，单击 [CANCEL]，然后单击屏幕右上方出现的  标记。

#### Windows 8.1 / Windows 7

此时将根据屏幕上的指示开始安装。（大约需要 30 - 45 分钟。视使用的 DVD 驱动器类型而定，此过程可能需要更长时间。）

- 请勿中断安装，例如关闭计算机。  
否则可能无法进行安装，因为 Windows 可能无法启动或数据可能受损。

### 16 当显示结束进程屏幕时，取出 Recovery Disc 和 DVD 驱动器，然后单击 [ 确定 ]。

按照屏幕指示操作。

某些机型可能需要约 40 分钟。

### 17 从步骤 6 “设置 Windows” 执行 “初次操作”（→ 第 9 页）。

#### 注意

- **Windows 8.1** 日期和时间以及时区可能不正确。请务必正确设置。

### 18 启动 Setup Utility，并视需要更改设置。



### 19 执行 Windows 更新。

### 20 Windows 8.1 < 仅限于带 TPM 的机型 > 清除 TPM（→ 第 14 页）。





# 故障排除 (基本)

出现问题时，请按照下述说明进行处理。此外，“Reference Manual”中也载有高级篇故障排除指南。对于软件问题，请参阅软件的使用说明书。如果问题仍然存在，请向 Panasonic 技术支持办事处洽询。也可以在 PC Information Viewer 中检查计算机的状态 (→  Reference Manual “Checking the Computer’s Usage Status”)。

## ■ 启动

<p>无法启动。 电源状态指示灯或电池状态指示灯不亮。</p>	<ul style="list-style-type: none"> <li>● 连接 AC 适配器。</li> <li>● 装入充满电的电池。</li> <li>● 拆下电池和 AC 适配器，然后重新连接。</li> <li>● 即使 AC 适配器和电池组已正确连接，但若电池指示灯未亮起，则 AC 适配器保护功能可能仍会运行。断开 AC 电源线，等待 3 分钟或更长时间，然后重新连接 AC 电源线。</li> <li>● 如果 USB 端口接有一设备，请断开该设备，或在 Setup Utility 的 [Advanced] 菜单中将 [USB Port] 或 [Legacy USB Support] 设为 [Disabled]。</li> <li>● 如果 ExpressCard 插槽接有一设备，请断开该设备，或在 Setup Utility 的 [Advanced] 菜单中将 [ExpressCard Slot] 设为 [Disabled]。</li> <li>● 检查 Setup Utility 的 [UEFI Boot] 设置。[UEFI Boot] 应设为 <b>Windows 8.1</b> [Enabled] / <b>Windows 7</b> [Disabled]。</li> </ul>
<p>电源已打开但出现“Warming up the system”。</p>	<ul style="list-style-type: none"> <li>● 计算机在启动前预热。请等待计算机启动（最长需要 30 分钟）。如果显示“Cannot warm up the system”，则表示计算机未能预热，无法启动。此时，请关闭计算机电源，在 5 °C 或 5 °C 以上的环境中放置约一小时，然后再重新打开电源。</li> </ul>
<p>无法打开计算机电源。计算机未从睡眠中恢复。 (电源指示灯快速闪烁绿色。)</p>	<ul style="list-style-type: none"> <li>● 将计算机在 5 °C 或 5 °C 以上的环境中放置约一小时，然后再重新打开电源。</li> </ul>
<p>添加或更改 RAM 模块之后，开启电源但屏幕无任何显示。</p>	<ul style="list-style-type: none"> <li>● 关闭计算机并移除 RAM 模块，然后确认 RAM 模块是否符合规格。确认 RAM 模块符合规格后再进行安装。</li> </ul>
<p>电源指示灯亮起需一定时间。</p>	<ul style="list-style-type: none"> <li>● 如果在计算机上安装电池组后立即按电源开关，且未连接 AC 适配器，则电源指示灯需要 5 秒才能亮起，此后计算机才正式开始启动。这是因为计算机正在检查剩余电量，这并非故障。</li> </ul>
<p>忘记了密码。</p>	<ul style="list-style-type: none"> <li>● Supervisor Password (超级用户密码) 或 User Password (用户密码): 请向 Panasonic 技术支持办事处洽询。</li> <li>● 管理员密码:             <ul style="list-style-type: none"> <li>• 如果有密码重设盘，您可以重新设定管理员密码。请装入密码重设盘并输入任何错误密码，然后按照画面上的说明进行操作，设定一个新密码。</li> <li>• 如果没有密码重设盘，请重新安装 (→ 第 14 页) 并设置 Windows，然后设定一个新密码。</li> </ul> </li> </ul>
<p>出现“Remove disks or other media. Press any key to restart”或类似消息。</p>	<ul style="list-style-type: none"> <li>● 驱动器中含有一张软盘或连接了 USB 存储器，且其中不含系统启动信息。移除软盘和 USB 内存，连接外接键盘并按任意键。</li> <li>● 如果 USB 端口接有一设备，请断开该设备，或在 Setup Utility 的 [Advanced] 菜单中将 [USB Port] 或 [Legacy USB Support] 设为 [Disabled]。</li> <li>● 如果 ExpressCard 插槽接有一设备，请断开该设备，或在 Setup Utility 的 [Advanced] 菜单中将 [ExpressCard Slot] 设为 [Disabled]。</li> <li>● &lt; 仅限于带 ExpressCard 插槽的机型 &gt; 如果移除软盘后问题仍然存在，则可能是硬盘出现故障。请向 Panasonic 技术支持办事处洽询。</li> </ul>
<p>Windows 启动和操作速度慢。</p>	<ul style="list-style-type: none"> <li>● 启动 Setup Utility (→  Reference Manual “Setup Utility”) 将 Setup Utility 设置 (密码除外) 恢复为默认值。启动 Setup Utility，重新进行设定。(请注意，处理速度取决于应用软件，因此，本操作可能无法加快 Windows 的速度。)</li> <li>● 如果安装了驻留程序软件，请关闭驻留程序。</li> </ul>
<p>日期和时间有误</p>	<ul style="list-style-type: none"> <li>● 正确进行设置。             <ol style="list-style-type: none"> <li>① 打开控制面板。                 <ul style="list-style-type: none"> <li><b>Windows 8.1</b> 从“开始”屏幕的中央快速移动到上方，然后在“Windows 系统”下触摸 [控制面板]。</li> <li><b>Windows 7</b> 触摸  (开始) - [控制面板]。</li> </ul> </li> <li>② 触摸 [时钟、语言和区域] - [日期和时间]。</li> </ol> </li> <li>● 如果问题仍然存在，则可能需要更换内装时钟电池。请向 Panasonic 技术支持办事处洽询。</li> <li>● 如果计算机连接 LAN，请检查服务器的日期和时间。</li> <li>● 公元 2100 年或公元 2100 年以后的年份无法在本计算机上正确识别。</li> </ul>
<p>出现 [Executing Battery Recalibration] 画面。</p>	<ul style="list-style-type: none"> <li>● 电池校正上次 Windows 关闭前被取消。 要启动 Windows，请用电源开关关闭计算机，然后再打开计算机。</li> </ul>

## ■ 启动

<p>从睡眠 / 休眠中恢复时未显示 [Enter Password]。</p>	<ul style="list-style-type: none"> <li>在 Setup Utility 的 [Security] 菜单下 [Password On Resume] 中选择 [Enabled] (→  Reference Manual “Setup Utility”)。</li> <li>可以使用 Windows 密码代替在 Setup Utility 中设置的密码。             <ol style="list-style-type: none"> <li>添加密码。                 <ul style="list-style-type: none"> <li><b>Windows 8.1</b> <ol style="list-style-type: none"> <li>显示“超级按钮”并触摸  - [更改电脑设置] - [帐户]。</li> <li>触摸 [登录选项]，然后在“密码”下触摸 [添加]。</li> </ol> </li> <li><b>Windows 7</b> <ol style="list-style-type: none"> <li>触摸  (开始) - [控制面板]。</li> <li>触摸 [用户帐户和家庭安全] - [添加或删除用户帐户]。</li> </ol> </li> </ul> </li> <li>设置以下内容。                 <ul style="list-style-type: none"> <li><b>Windows 8.1</b> <ol style="list-style-type: none"> <li>打开“控制面板”，触摸 [系统和安全] - [电源选项] - [唤醒时需要密码]。</li> <li>然后选中 [需要密码]。</li> </ol> </li> <li><b>Windows 7</b> <ol style="list-style-type: none"> <li>触摸 [控制面板] - [系统和安全] - [电源选项] - [唤醒计算机时需要密码]，然后选中 [需要密码]。</li> </ol> </li> </ul> </li> </ol> </li> </ul>
<p>无法恢复。</p>	<ul style="list-style-type: none"> <li>可能是在屏幕保护程序处于活动状态的情况下，计算机自动进入睡眠模式时出现了错误。在这种情况下，请关闭屏幕保护程序或更改屏幕保护程序的类型。</li> </ul>
<p>其他启动问题。</p>	<ul style="list-style-type: none"> <li>启动 Setup Utility (→  Reference Manual “Setup Utility”) 将 Setup Utility 设置 (密码除外) 恢复为默认值。启动 Setup Utility，重新进行设定。</li> <li>拆除所有外围设备。</li> <li>查看是否存在磁盘错误。             <ol style="list-style-type: none"> <li>移除所有外围设备，其中包括外接显示器。</li> <li><b>Windows 8.1</b> <p>从“开始”屏幕的中央快速移动到上方，然后在“Windows 系统”下长时间触摸 [这台电脑]。</p> <ul style="list-style-type: none"> <li><b>Windows 7</b> <p>触摸  (开始) - [计算机]。</p> </li> </ul> </li> <li><b>Windows 8.1</b> <p>长时间触摸 [Windows (C:)]，然后触摸 [属性]。</p> <ul style="list-style-type: none"> <li><b>Windows 7</b> <p>长时间触摸 [本地磁盘 (C:)]，然后触摸 [属性]。</p> </li> </ul> </li> <li><b>Windows 8.1</b> <p>触摸 [工具] - [检查]。</p> <ul style="list-style-type: none"> <li><b>Windows 7</b> <p>触摸 [工具] - [立即检查...]</p> <ul style="list-style-type: none"> <li>标准用户需输入管理员密码。</li> </ul> </li> </ul> </li> <li>按照屏幕指示操作。</li> <li><b>Windows 7</b> 将外接鼠标连接到计算机，在安全模式下启动计算机并检查错误的详细信息。在启动过程中 [Panasonic] 启动屏幕消失<sup>1)</sup>时，按住 <b>F8</b> 直至显示 Windows 高级选项菜单。选择安全模式并按 <b>Enter</b>。  <sup>1)</sup> 在 Setup Utility 的 [Security] 菜单中将 [Password on boot] 设为 [Enabled] 或 [Auto] 时，[Panasonic] 启动屏幕消失后会出现 [Enter Password]。输入密码并按 <b>Enter</b> 后，马上按住 <b>F8</b>。</li> </ol></li></ul>

## ■ 输入密码

<p>无法登录到 Windows。 (显示“用户名或密码不正确。”) )</p>	<ul style="list-style-type: none"> <li>用户名 (帐户名) 包含 “@” 标记。             <ul style="list-style-type: none"> <li>如果存在其他用户帐户名： 使用其他用户帐户名登录到 Windows，并删除包含 “@” 的帐户名。然后新建一个帐户名。</li> <li>如果不存在其他帐户名： 需要重新安装 Windows (→ 第 14 页)。</li> </ul> </li> </ul>
--	---

## ■ 退出

<p>不能退出 Windows。</p>	<ul style="list-style-type: none"> <li>拆除 USB 设备和 ExpressCard。</li> <li>等待一两分钟。这不是故障。</li> </ul>
----------------------	--

# 故障排除（基本）

## ■ 显示

无显示。	<ul style="list-style-type: none"><li>● &lt; 仅限于带 VGA 端口的机型 &gt; 选择了外接显示器。更改显示输出目标。</li><li>● &lt; 仅限于带 VGA 端口的机型 &gt; 使用外接显示器时，<ul style="list-style-type: none"><li>● 检查电缆连接。</li><li>● 打开显示器。</li><li>● 检查外接显示器的设定。</li></ul></li><li>● 显示因节电功能关闭。要恢复显示，请触摸屏幕。</li><li>● 计算机通过节电功能进入睡眠或休眠状态。要恢复，请按电源开关。</li></ul>
画面较暗。	<ul style="list-style-type: none"><li>● 未连接 AC 适配器时，画面较暗。使用 Dashboard for Panasonic PC 调整亮度。增加亮度时，电池消耗也会增大。您可以分别设定连接 AC 适配器时的亮度和不连接 AC 适配器时的亮度。</li></ul>
画面变色。	<ul style="list-style-type: none"><li>● 更改显示色和分辨率的数值可能会影响画面。重新启动计算机。</li><li>● 连接 / 断开连接外接显示器可能会影响画面。重新启动计算机。</li><li>● 从睡眠或休眠中恢复会影响外接显示器的屏幕。重新启动计算机。</li></ul>
< 仅限于带 VGA 端口的机型 > 同步显示期间，其中一个屏幕变色。	<ul style="list-style-type: none"><li>● 使用扩展桌面时，应在外接显示器上使用与液晶显示屏相同的显示色数。如果继续遇到问题，请尝试更换显示器。<ul style="list-style-type: none"><li>① 长时间触摸桌面，然后触摸 [ 图形属性 ]。</li></ul></li><li>● Windows 启动完毕之前（Setup Utility 期间等），不能使用同步显示。</li></ul>
< 仅限于带 VGA 端口的机型 > 外接显示器无法正常工作。	<ul style="list-style-type: none"><li>● 如果外接显示器不支持节电功能，则在计算机进入节电模式时，外接显示器可能无法正常工作。请关闭外接显示器电源。</li></ul>



## ■ 触摸屏

光标不工作。	<ul style="list-style-type: none"><li>● 使用外接鼠标时，请正确连接。</li><li>● 使用外接键盘重新启动计算机。</li><li>● 如果计算机不响应外接键盘命令，请参阅“无反应”（→ 下面）。</li></ul>
不能使用触摸屏输入。	<ul style="list-style-type: none"><li>● 在 Setup Utility 的 [Main] 菜单中将 [Touchscreen Mode] 设为 [Auto] 或 [Tablet Mode]。</li></ul>
不能使用附带的针笔定位正确的位置。	<ul style="list-style-type: none"><li>● 执行触摸屏校正。（→  Reference Manual “Screen Input Operation”）</li></ul>

## ■ 通过画面阅读的文档

<b>Windows 7</b> 不显示 PDF 格式的文档。	<ul style="list-style-type: none"><li>● 安装 Adobe Reader。<ul style="list-style-type: none"><li>① 以管理员身份登录 Windows。</li><li>② 触摸 （开始）并在 [ 搜索程序和文件 ] 中输入 “c:\util\reader\Pinstall.bat”，然后按 <b>Enter</b>。</li><li>③ 将 Adobe Reader 更新至最新版本。如果您的计算机已连接互联网，请启动 Adobe Reader 并触摸 [Help] - [Check for Updates...]</li></ul></li></ul>
------------------------------------	--

## ■ 其他

无反应。	<ul style="list-style-type: none"><li>● 按  按钮打开任务管理器，关闭没有反应的软件应用程序。</li><li>● 某个窗口后可能隐藏了一个输入画面（例如，启动时的密码输入画面）。按 <b>Alt + Tab</b> 进行检查。</li><li>● 按住电源开关 4 秒钟或更久以关闭计算机，然后按下电源开关将其启动。如果应用程序无法正常工作，请卸载并重新安装该程序。要卸载，<ul style="list-style-type: none"><li>① 打开控制面板。<ul style="list-style-type: none"><li><b>Windows 8.1</b> 从“开始”屏幕的中央快速移动到上方，然后在“Windows 系统”下触摸 [ 控制面板 ]。</li><li><b>Windows 7</b> 触摸 （开始） - [ 控制面板 ]。</li></ul></li><li>② 触摸 [ 程序 ] - [ 卸载程序 ]。</li></ul></li></ul>
------	---

# 软件使用许可（有限使用许可协议）

最终用户（以下称“用户”）将依据本许可项下条款获得使用 PANASONIC 计算机产品（以下称“本产品”）配备的软件程序及有关文档（以下称“许可软件”）的许可。

松下电器产业株式会社（以下称“松下”）通过开发或其它方式取得对“许可软件”的所有权并许可用户使用该“许可软件”。但用户将自行对选择本产品及其许可软件能否达到预期的结果负责，对使用本产品及许可软件所达到的结果负责。

- A. 松下同意授予、用户同意接受基于本许可条款的、非独占的、非排他的、用户不可再许可或转让的软件使用许可。用户只能在本产品上使用“许可软件”，不得用于其他计算机等产品。
- B. 除非被提前终止，否则本许可在用户拥有或租借本产品期间有效。
- C. 松下享有“许可软件”的专有权和所有权。  
用户以及用户的雇员和代理人应当对“许可软件”进行保密和保护，不得将“许可软件”向任何第三方泄漏或允许这种泄漏。  
未经松下书面明确准许，用户及其雇员、代理人不得将“许可软件”的全部或部分向任何第三方提供或以其他方式供其使用，无论是同时使用还是不同时使用。
- D. 用户仅为备份的目的可以将“许可软件”复制一份，但必须同时将附于“许可软件”之上的版权、商标、通告或产品标识一并复制。  
用户不得为除前款规定用途以外的其它目的对“许可软件”进行复制。  
用户不得删除“许可软件”上的版权、商标、其它通告或产品标识。  
用户不得对“许可软件”的全部或部分进行修改或试图进行修改，不得反汇编、反编译、或试图以其他方式推导其源代码、或者进行机械或电子追踪。  
当用户将本产品转让时，“许可软件”及备份应一并转让，或者将备份销毁，无论“许可软件”是打印形式还是机读形式。
- E. 松下不保证“许可软件”符合用户的需要，不保证“许可软件”的运行不会中断或没有差错，不保证所有有关“许可软件”的差错都能得到纠正。  
用户在使用“许可软件”的过程中发现问题，可以通过电话或书面与松下的服务窗口联系（请见后附名单），松下将尽可能将其了解的补救措施或改进方法通知用户。
- F. 用户出现下列任一情况，本许可终止：
  - （1）违反本许可项下任何条款且并未对该违反进行补救
  - （2）擅自转让“许可软件”或备份。用户可以通过销毁“许可软件”终止本许可。  
本许可一经终止，用户即应及时将“许可软件”及其任何形式的备份销毁。
- G. 用户承诺已阅读本许可并理解其内容。  
本许可为用户与松下之间的最终合意，此前用户与松下之间的无论口头或书面的合意，在本许可生效后均失去效力。
- H. 用户启动本产品即视为已接受本许可的各项条款。

## 附名单

### 客户咨询服务中心

如果您的计算机或您所使用的设备出现问题的话，请与下述地址取得联系：

松下电器（中国）有限公司 笔记本电脑部  
中国北京市朝阳区景华南街5号 远洋光华国际C座5层  
邮政编码：100025  
电话号码：800-810-0781（客户咨询服务中心）

# 规格

本页提供了基本管理番号的规格。管理番号因设备配置而异。

- 检查管理番号：  
检查计算机的底部或购买时计算机的包装箱。
- 检查 CPU 速度、内存大小和硬盘驱动器 (HDD) 大小：  
运行 Setup Utility (→  Reference Manual “Setup Utility”), 选择 [Information] 菜单。  
[Processor Speed]: CPU 速度, [Memory Size]: 内存大小, [Hard Disk]: 硬盘驱动器大小

## ■ 主要规格

管理番号	CF-D1GS 系列	
CPU/ 辅助高速缓存	Intel® Core™ i5-3340M Processor (3 MB <sup>*1</sup> 缓存, 最高达 3.40 GHz, 采用 Intel® Turbo Boost Technology)	
芯片组	Mobile Intel® 7 QM77 Express Chipset	
视频控制器	Intel® HD Graphics 4000 (内置 CPU)	
主内存 <sup>*2</sup>	4 GB <sup>*1</sup> 、DDR3L SDRAM (最高达 8 GB <sup>*1</sup> )	
视频内存 <sup>*3</sup>	<b>Windows 8.1</b> UMA 最高达 1792 MB <sup>*1</sup> <b>Windows 7</b> UMA <32 位> 最高达 1416 MB <sup>*1</sup> 、<64 位> 最高达 1696 MB <sup>*1</sup>	
存储器	硬盘驱动器: 500 GB <sup>*4</sup> (串行 ATA) <b>Windows 8.1</b> 约 15 GB <sup>*4*5</sup> 用作 HDD 恢复工具的分区。(用户无法使用此分区。) 约 1 GB <sup>*4*5</sup> 用作系统工具的分区。(用户无法使用此分区。) <b>Windows 7</b> 约 50 GB <sup>*4*5</sup> 用作恢复工具的分区。(用户无法使用此分区。) 约 300 MB <sup>*4*5</sup> 用作系统工具的分区。(用户无法使用此分区。)	
显示方式	带触摸屏 (TFT) 的 13.3 型 (1366 × 768 点) (16:9)	
内部 LCD	65,536/16,777,216 色 (800 × 600 点 (Windows 7) / 1024 × 768 点 / 1280 × 720 点 / 1280 × 768 点 / 1366 × 768 点 / 1366 × 768 点) <sup>*6</sup>	
外部显示 <sup>*7</sup>	65,536/16,777,216 色 (800 × 600 点 (Windows 7) / 1024 × 768 点 / 1280 × 768 点 / 1366 × 768 点 / 1600 × 1200 点 / 1920 × 1080 点 / 1920 × 1200 点)	
触摸屏	电阻式 圆偏振器	
无线 LAN	Intel® Centrino® Advanced - N 6235 (→ 第 23 页)	
Bluetooth <sup>*8</sup>	→ 第 24 页	
无线 WAN <sup>*9</sup>	已配备	
LAN	IEEE 802.3 10Base-T/IEEE 802.3u 100BASE-TX/IEEE 802.3ab 1000BASE-T (第 2 个 LAN <sup>*10</sup> : IEEE 802.3 10BASE-T、IEEE .802.3u 100BASE-TX)	
音响	WAVE 和 MIDI 播放、Intel® 高清晰度音频子系统支持	
安全芯片	TPM (符合 TCG V1.2) <sup>*11</sup>	
卡插槽	PC 卡插槽 <sup>*12</sup>	× 1、I 型或 II 型、允许电流 3.3 V : 400 mA、5 V : 400 mA
	ExpressCard 插槽	× 1、ExpressCard/34 或 ExpressCard/54
	SD 存储卡插槽 <sup>*13</sup>	× 1
	接触式智能卡插槽 <sup>*14</sup>	× 1
	SIM 卡插槽 <sup>*9</sup>	× 1
RAM 模块插槽	× 2, DDR3L SDRAM, 204 针, 1.35 V, SO-DIMM, 兼容 PC3L-10600	
接口	USB2.0 端口 <sup>*15</sup> × 2 或 × 3 <sup>*16</sup> /USB3.0 端口 × 1/ 串行端口 (Dsub 9 针插头) <sup>*17</sup> /LAN 端口 (RJ-45) × 1 或 × 2 <sup>*10</sup> /VGA 端口 (小型 DSub 15 针插头) <sup>*18</sup> / 麦克风插孔 (微型插孔、3.5 DIA) / 耳机插孔 (微型插孔、3.5 DIA、阻抗 32 Ω、输出功率 4 mW × 2、立体声) / 扩展总线连接器 (专用 100 针插孔) / 耐用 USB2.0 端口 <sup>*15*19</sup>	
指针装置	触摸屏	
按钮	安全、应用程序 × 3、功能, A0	
后置摄像头 <sup>*20</sup>	1280 × 720 点、30 fps (视频) / 2592 × 1944 点 (静止)	



# 规格

## ■ Bluetooth

蓝牙版本	4.0 经典模式 / 低功耗模式
传输方式	FHSS 系统
使用的无线频道	通道 1 至 79/ 通道 0 至 39
RF 频段	2.402 GHz - 2.48 GHz

\*1 1 MB = 1,048,576 字节 / 1 GB = 1,073,741,824 字节

\*2 出厂默认的内存大小因机型而定。

可以将内存物理扩展到 8 GB，但根据实际系统配置，可用内存总量会小于该值。

\*3 主内存的区段根据计算机的操作状态自动划分。视频内存的大小不能由用户设定。视频内存的大小取决于操作系统。

\*4 1 GB = 1,000,000,000 字节。您的操作系统或某些应用程序软件所报告的 GB 值会较小。

\*5 对于 MUI 操作系统机型。

\*6 通过使用颤动功能可获得 16,777,216 色显示。

\*7 可能无法使用某些连接的外部显示器来进行显示。

\*8 不能保证所有 Bluetooth 外围设备都能正常运行。

\*9 仅限于带无线 WAN 的机型。规格视管理番号而不同。

\*10 仅限于带第 2 个 LAN 的机型。

\*11 仅限于带 TPM 的机型。有关 TPM 的信息，请在 **Windows 8.1** “开始” 屏幕上单击 [Manual Selector] 磁贴，然后选择 “Installation Manual for Trusted Platform Module (TPM)” / **Windows 7** 双击桌面上的 [Manual Selector]，然后选择 “Installation Manual for Trusted Platform Module (TPM)”。

\*12 仅限于带 PC 卡插槽的机型。

\*13 此插槽兼容高速模式。操作已通过使用容量高达 64 GB 的 Panasonic SD/SDHC/SDXC 存储卡进行测试及确认。不能保证其他 SD 设备上的操作。

\*14 仅限于带智能卡插槽的机型。

\*15 不能保证所有兼容 USB 的外围设备都能正常运行。

\*16 仅限于带第 4 个 USB (USB2.0) 端口的机型。

\*17 仅限于带串行端口的机型。

\*18 仅限于带 VGA 端口的机型。

\*19 仅限于带耐用 USB2.0 端口的机型。

\*20 仅限于带后置摄像头的机型。

可能会因应用软件的规格而发生下列情况。在此情况下，请选择较低的分辨率。

- 无法选择高分辨率。
- 选择高分辨率时报错。

\*21 < 仅适用于北美地区 >

交流电源适配器与最高 240 V 交流电源适配器的电源兼容。本计算机附带了兼容 125 V 交流电源的交流电源线。 20-M-1

\*22 测试环境 (LCD 亮度: 60 cd/m<sup>2</sup>)

测试结果取决于使用条件或附加的可选设备。

\*23 因使用条件、CPU 速度等而会有所不同。

\*24 电池完全充电 (或不充电) 并且计算机关闭时约 0.5 W。

< 使用 115 V AC 时 >

如果计算机未连接 AC 适配器，将 AC 适配器插入 AC 电源插座也会消耗电源 (最大 0.2 W)。

< 使用 240 V AC 时 >

如果计算机未连接 AC 适配器，将 AC 适配器插入 AC 电源插座也会消耗电源 (最大 0.3 W)。

\*25 额定耗电量 <sup>23-Cs-1</sup>

\*26 在炎热或寒冷环境下使用时，请勿让肌肤靠近本产品。(→ “安全注意事项 / 法规信息”)

在炎热或寒冷环境中使用时，某些外围设备和电池可能无法正常工作。

在炎热环境下连续使用本产品将缩短产品使用寿命。请避免在这些环境中使用。

在低温环境下使用时，启动可能会变慢或电池使用时间会变短。

如果启动期间硬盘变热，计算机耗电。因此，如果使用电池供电且剩余电量过低，计算机可能无法启动。

\*27 除预先安装的操作系统和使用硬盘恢复和 recovery disc 安装的系统外，无法保证计算机能正常运行。

\*28 此系统已预装了 Windows® 7 Professional 软件，并附带了 Windows 8.1 Pro 软件的许可证。

一次只能使用一个 Windows 软件版本。如果要在不同版本之间切换，需要先卸载其中一个版本，然后再安装另一个版本。

\*29 使用前必须先进行安装。

\*30 如果要在试用期到期后继续使用此软件，请按照屏幕指示购买许可证。

\*31 在 recovery disc 上执行。**Windows 7** 也可以在硬盘恢复上执行。

\*32 IEEE802.11a+b+g+n 标准规定的速度。实际速度可能有所不同。

\*33 设为 “WPA-PSK”、“WPA2-PSK” 或 “无 (none)” 时可用。

\*34 仅当计算机启用了 HT40 且关联的访问点支持 HT40 时可用。

---

制造商：松下电器产业株式会社  
日本大阪府门真市大字门真 1006 番地  
进口商：松下电器（中国）有限公司  
北京市朝阳区景华南街 5 号 远洋光华中心 C 座 3 层、6 层  
原产地：台湾

发行：2014 年 1 月