



NÁVOD NA POUŽITIE

Základný návod

Osobný počítač

Model radu č. **CF-54**

Obsah

Začíname

Úvod	2
Opis častí.....	4
Prvé používanie.....	8
Zapnutie/vypnutie	15

Užitočné informácie

Zaobchádzanie a údržba	17
Inštalácia softvéru.....	21

Riešenie problémov

Riešenie problémov (základné).....	27
------------------------------------	----

Príloha

LIMITED USE LICENSE AGREEMENT	34
LICENČNÁ ZMLUVA O OBMEDZENOM OUŽÍVANÍ.....	36
Technické údaje.....	38
Štandardná obmedzená záruka	43

Úvod









Ďakujeme, že ste si zakúpili výrobok spoločnosti Panasonic. Prečítajte si pozorne tento návod, aby ste získali optimálny výkon a udržali bezpečnosť.

V tomto návode na použitie sú názvy označované nasledovne.

Windows 8.1 označuje operačný systém Windows® 8.1.

Windows 7 označuje operačný systém Windows® 7.

■ Pojmy a obrázky v tomto návode na použitie

POZOR :	Stav, ktorý môže spôsobiť slabé alebo mierne zranenie.
POZNÁMKA :	Užitočné a nápomocné informácie.
Enter :	Stlačte tlačidlo [Enter].
Fn + F5 :	Stlačte a podržte tlačidlo [Fn] a potom stlačte tlačidlo [F5].
Windows 8.1	
● Obrázka „Kľúčové tlačidlo“:	Umiestnite ukazovateľ do horného pravého (alebo dolného pravého) rohu na obrazovke, aby sa zobrazilo kľúčové tlačidlo. Môžete tiež rýchlo prejsť prstami do stredu obrazovky z pravého okraja.
●  -  :	Kliknite na  (Nastavenie) a potom kliknite na  (Napájanie).
Windows 7	
 (Štart) - [Všetky programy] :	Kliknite na  (Štart) a potom kliknite na [Všetky programy]. V niektorých prípadoch budete musieť kliknúť dvakrát.
 :	Strana v tomto NÁVOD NA POUŽITIE alebo v Reference Manual.
 :	Odkaz na manuály na obrazovke.

- Niektoré ilustrácie sú zjednodušené pre ľahšie pochopenie a môžu sa líšiť od skutočnej jednotky.
- Ak sa neprihlásite ako administrátor, nebudete môcť používať niektoré funkcie alebo zobrazit niektoré obrazovky.
- Aktuálne informácie o voliteľných výrobkoch nájdete v katalógoch a pod.
- V tomto návode na použitie sú názvy a pojmy označované nasledovne.
 - „Windows® 8.1 Pro Update 64-bit“ ako „Windows“ alebo „Windows 8.1“
 - „Windows® 7 Professional 32-bit Service Pack 1“ a „Windows® 7 Professional 64-bit Service Pack 1“ ako „Windows“ alebo „Windows 7“
 - Mechanika DVD MULTI ako „mechanika CD/DVD“
 - Kruhové médiá, vrátane DVD-ROMu a CD-ROMu ako „disky“

■ Vyhlásenie

Technické údaje počítača a manuály podliehajú zmenám bez predchádzajúceho oznámenia. Spoločnosť Panasonic Corporation nenesie žiadnu zodpovednosť za škody vzniknuté priamo alebo nepriamo chybami, zanedbaním alebo nezrovnalosťami medzi počítačom a manuálmi.

■ Obchodné značky

Microsoft®, Windows®, logo Windows a IntelliMouse sú registrovanými obchodnými značkami spoločnosti Microsoft Corporation v Spojených štátoch a/alebo iných krajinách.

Intel, Core a PROSet sú buď registrovanými obchodnými značkami alebo ochrannými známkami spoločnosti Intel Corporation.

Logo SDXC je registrovaná obchodná značka spoločnosti SD-3C, LLC.



Adobe, logo Adobe a Adobe Reader sú buď registrovanými obchodnými značkami alebo ochrannými známkami spoločnosti Adobe Systems Incorporated v Spojených štátoch a/alebo v iných krajinách.

Bluetooth® je registrovaná obchodná značka spoločnosti Bluetooth SIG, Inc., U.S.A. s licenciou udelenou spoločnosti Panasonic Corporation.

HDMI, logo HDMI a High-Definition Multimedia Interface sú buď registrovanými obchodnými značkami alebo ochrannými známkami spoločnosti HDMI Licensing LLC v Spojených štátoch a v iných krajinách.

Názvy výrobkov, značiek, atď., ktoré sa objavujú v tomto návode sú ochrannými známkami alebo registrovanými obchodnými značkami ich príslušných vlastných spoločností.

■ Manuál na obrazovke

Ďalšie informácie o počítači sú uvedené v manuáli na obrazovke.

● Reference Manual

Reference Manual obsahuje praktické informácie, ktoré vám umožnia plne využiť výkon počítača. Manuál aktualizujte na najnovšiu verziu.

● Important Battery Tips

Important Battery Tips poskytuje informácie o batérii, aby ste mohli používať batériu v optimálnom stave na dosiahnutie dlhšieho prevádzkového času.

● Update the on-screen manuals

Táto časť opisuje postupy aktualizácie manuálu na obrazovke.

● Connect to a network

Táto časť popisuje postupy pripojenia pomocou sieťových zariadení zabudovaných do tejto jednotky.

Postupujte podľa nižšie uvedených krokov na prístup k manuálom na obrazovke.

Dvakrát kliknite [Manual Selector] na pracovnej ploche a zvolte manuál na obrazovke.

Windows 8.1

Môžete tiež kliknúť na dlaždicu [Manual Selector] na Domovská obrazovka a zvoliť manuál na obrazovke.

POZNÁMKA

- Karty [Obsah] alebo [Hľadajte] manuálov na obrazovke sú zobrazené na ľavej strane okna. Zvoľte kartu a zobrazí sa požadovaná položka.

Opis častí

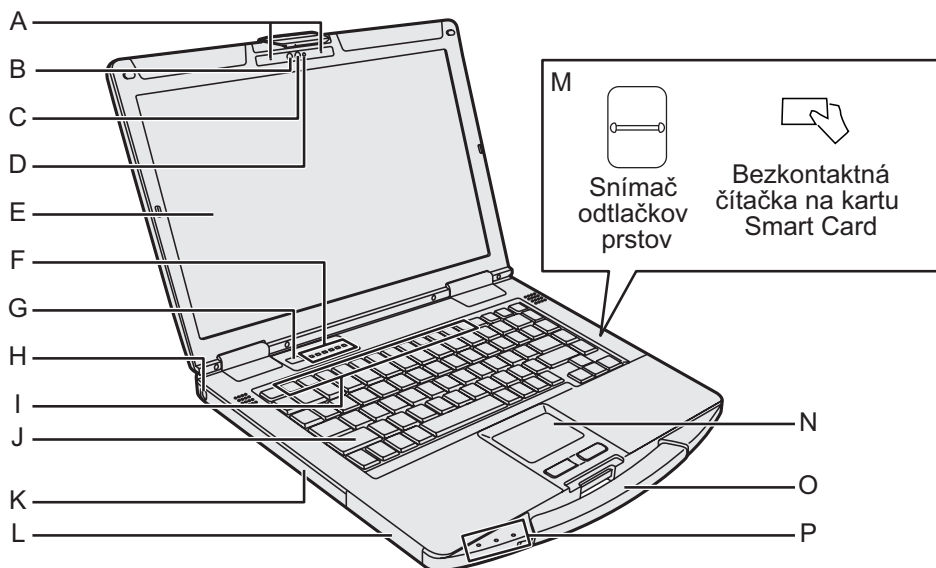

Kamera

<Iba pre model s kamerou>

→ Reference Manual „Camera“

A: Mikrofón

B: Senzor osvetlenia prostredia

C: Objektív

D: Indikátor kamery

E: LCD

<Iba pre model s dotykovou obrazovkou>

→ Reference Manual „Screen Input Operation“

F: LED indikátor

: Caps lock

: Číselný kláves (NumLk)

: Scroll Lock (ScrLk)

: Indikátor mechaniky

: Indikátor pamäťovej karty SD

(blikanie: pri prístupe alebo sa vyžaduje heslo)

→ Reference Manual „SD Memory Card“

: Pripravené bezdrôtové pripojenie

Tento indikátor svieti, keď je Wireless LAN, Bluetooth a/alebo Wireless WAN pripojený a pripravený. Nemusí to však znamenať stav Zapnuté/Vypnuté bezdrôtového pripojenia.

→ Connect to a network

G: Siet'ový vypínač

H: Bezpečnostný zámok

Môže byť pripojený kábel Kensington. Ďalšie informácie nájdete v príručke priloženej ku káblu.

I: Funkčné klávesy

→ Reference Manual „Key Combinations“

J: Klávesnica

K: Mechanika CD/DVD^{*1} / Zásuvka pre PC kartu^{*2} / Zásuvka akumulátora 2^{*3} / Zásuvka na kartu Smart Card^{*4}

^{*1} Iba pre model s mechanikou CD/DVD

→ Reference Manual „CD/DVD Drive“

^{*2} Iba pre model s zásuvkami na kartu PC.

→ Reference Manual „PC Card“

^{*3} Pri používaní akumulátora 2

→ Reference Manual „Battery Power“

^{*4} Iba pre model so zásuvkou na kartu Smart Card.

L: Zásuvka akumulátora 1

→ Reference Manual „Battery Power“

M: Snímač odtlačkov prstov^{*4} / Bezkontaktná čítačka na kartu Smart Card^{*5}

^{*5} Iba pre model so snímačom odtlačkov prstov

→ Reference Manual „Fingerprint Reader“

^{*6} Iba pre model s bezkontaktnou čítačkou karty smart card

→ Reference Manual „Contactless Smart Card Reader“

N: Dotykový panel

→ Reference Manual „Touchpad“

O: Držadlo

Držadlo nepoužívajte, ak je opotrebované alebo poškodené.

P: LED indikátor

: Indikátor napájania

Vypnuté: Napájanie vypnuté/režim dlhodobého spánku, Zelené: Napájanie zapnuté, Bliká na zeleno: Režim spánku, Bliká rýchlo na zeleno: Nie je možné zapnúť alebo obnoviť kvôli nízkej teplote.

1: Indikátor batérie 1

2: Indikátor batérie 2^{*3}

→ Reference Manual „Battery Power“

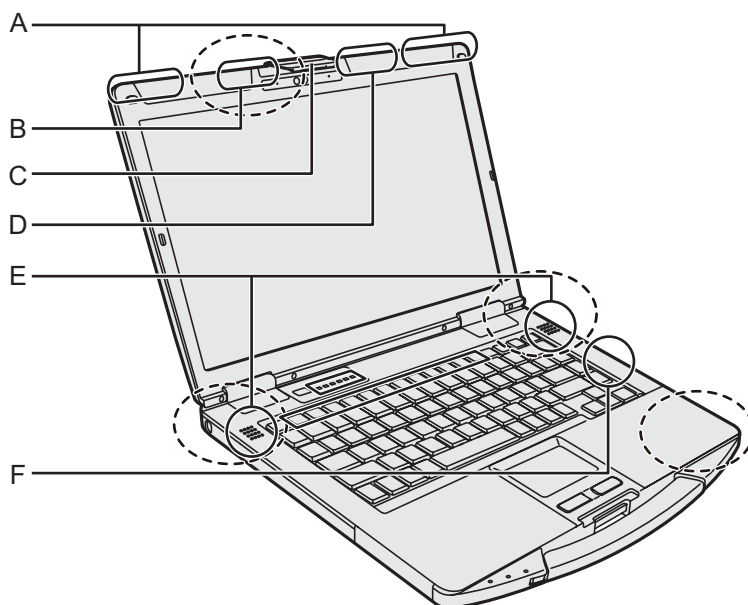
**A: Anténa bezdrôtovej siete WAN**

<Iba pre model s Wireless WAN>

→ *Connect to a network* „Wireless WAN“

B: Anténa GPS

<Iba pre model s GPS>

→ *Reference Manual* „GPS“

C: Západka obrazovky**D: Anténa bezdrôtovej siete LAN**

<Iba pre model s Wireless LAN>

→ *Connect to a network* „Wireless LAN“

E: Reproduktor**F: Anténa bezdrôtovej siete LAN / Anténa Bluetooth**

<Iba pre model s Wireless LAN / Bluetooth>

→ *Connect to a network* „Wireless LAN“ „Bluetooth“

POZNÁMKA

- Tento počítač obsahuje magnet alebo magnetické časti na miestach označených krúžkom nakresleným prerušovanou čiарou na vyššie uvedenom obrázku. Vyhnite sa kontaktu kovových predmetov alebo magnetických médií s týmito časťami počítača.

Opis častí

Pravá strana

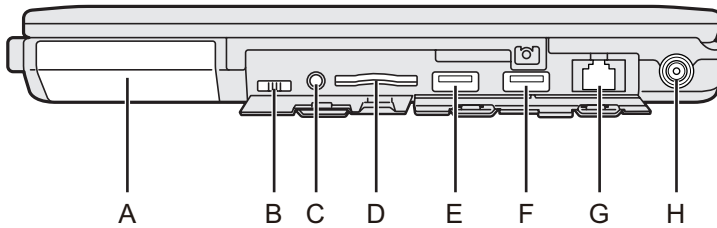

Zadná strana

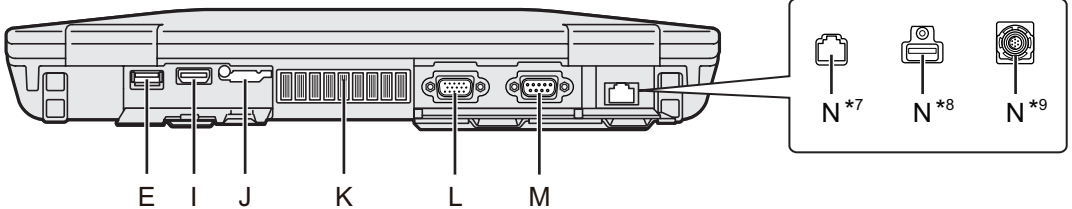

A: Mechanika pevného disku (Rýchluvoľňová jednotka)

→ Reference Manual „Hard Disk Drive“

B: Prepínač bezdrôtového pripojenia

→ Connect to a network „Disabling/Enabling Wireless Communication“

C: Konektor na pripojenie náhlavnej súpravy

Je možné pripojiť náhlavnú súpravu alebo slúchadlá.

D: Zásuvka na pamäťovú kartu SD

Pamäťové karty SD uchovávajúte mimo dočiat a malých detí.

→ Reference Manual „SD Memory Card“

E: Porty USB 3.0

→ Reference Manual „USB Devices“

F: Port USB 3.0 (USB Charging)

Do USB port nekladajte žiadne cudzie predmety.

→ Reference Manual „USB Devices“

G: Konektor LAN

→ Connect to a network „LAN“

H: Konektor DC-IN

I: Port HDMI

→ Reference Manual „External Display“

J: Zásuvka pre kartu SIM

<Iba pre model s Wireless WAN>

→ Connect to a network „Wireless WAN“

K: Vetrací otvor (odvádzanie vzduchu)

L: Port VGA

<Iba pre model s portom VGA>

→ Reference Manual „External Display“

M: Sériový port

<Iba pre model so Sériový port>

→ Reference Manual „Serial Port“

N: 2. Konektor LAN^{*7} / port USB 2.0^{*8} / port rugged USB 2.0^{*9} / GPS^{*10}

^{*7} Iba pre model s 2. Konektor LAN

^{*8} Iba pre model s portom USB 2.0

^{*9} Iba pre model s portom rugged USB 2.0

^{*10} Iba pre model s GPS.

Spodná strana

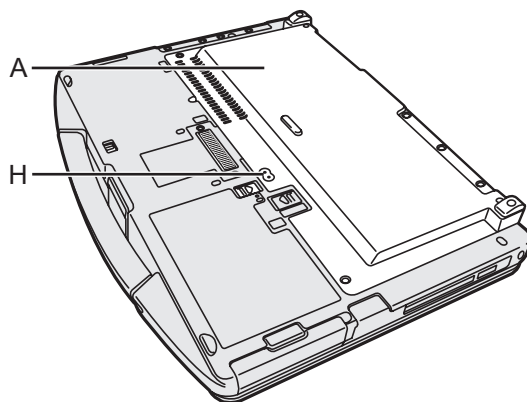
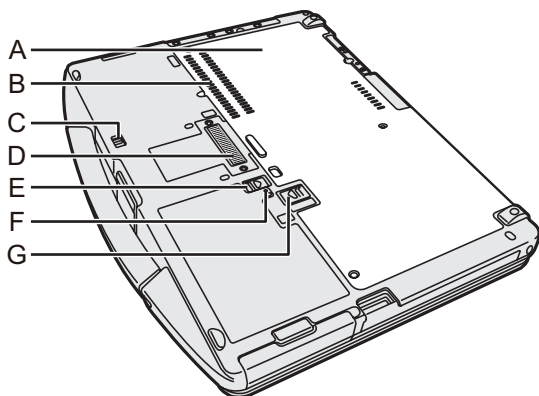

- A: Zadný kryt**
- B: Vetrací otvor (prívod vzduchu)**
- C: Západka mechaniky pevného disku**
→ *Reference Manual* „Hard Disk Drive“
- D: Konektor rozšírenej zbernice**
→ *Reference Manual* „Port replicator“
- E: Zarážka akumulátora 1**
→ *Reference Manual* „Battery Power“
- F: Indikátor akumulátora**
→ *Reference Manual* „Battery Power“
- G: Zarážka akumulátora 2**
<Pri používaní akumulátora 2>
→ *Reference Manual* „Battery Power“
- H: Konektor na pripojenie externej antény**
<Iba pre model s konektorom na pripojenie externej antény>

Prvé používanie

■ Príprava

① Skontrolujte dodané príslušenstvo.

Ak nenájdete popísané príslušenstvo, obráťte sa na pracovisko podpory.

• Siet'ový adaptér . . . 1

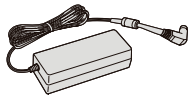

Model č.: CF-AA5713A

• Siet'ový kábel . . . 1

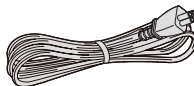

• Akumulátor 1

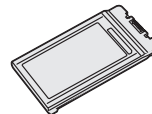

Model č.: CF-VZSU0GW alebo
CF-VZSU0PW alebo
CF-VZSU0LW

<Iba pre model s dotykovou obrazovkou>

• Mäkká utierka 1

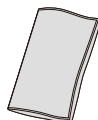

• **NÁVOD NA POUŽITIE - Základný návod (táto príručka)** 1

Nasledujúce položky sú dodávané v závislosti od modelu.

• **Akumulátor** 1

Model č.: CF-VZSU0KW

Začínáme

1 Vložte akumulátor

Zasuňte akumulátor, až kým nezapadne do bezpečnej polohy.

POZOR

- Skontrolujte, či je kryt pevne uzamknutý. V opačnom prípade môže akumulátor pri prenášaní počítača spadnúť.
- Nedotýkajte sa konektorov akumulátora a počítača. V opačnom prípade sa môžu kontakty zašpiniť alebo poškodiť a môže dôjsť k funkčnej poruche akumulátora a počítača.

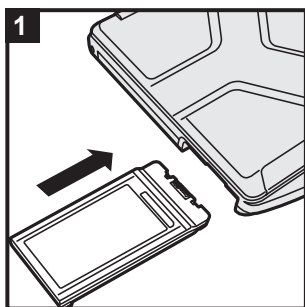

<Pre CF-VZSU0KW>

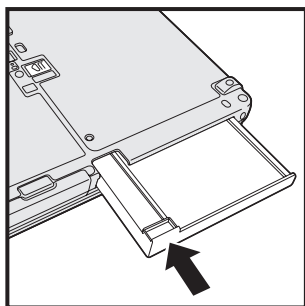

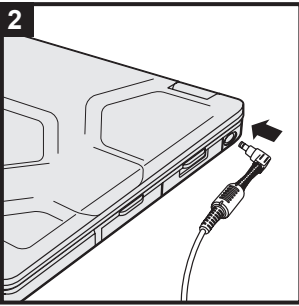

2 Pripojte počítač k elektrickej zásuvke

Nabíjanie batérie sa začne automaticky.

POZOR

- Neodpájajte sieťový adaptér a nezapínajte bezdrôtový prepínač, kým nedokončíte postup prvého použitia.
- Keď používate počítač po prvýkrát, nepripájajte žiadne periférne zariadenie okrem akumulátora a sieťového adaptéra.
- **Manipulácia so sieťovým adaptérom**
Počas hrmenia a blýskania môžu nastať problémy, akými sú napríklad náhle poklesy napätia. Keďže by to mohlo nepriaznivo ovplyvniť počítač, odporúča sa zdroj neprerušiteľného napájania (UPS), ak nepoužívate samostatný akumulátor.
- Keď nie je konektor na napájanie jednosmerným prúdom pripojený k počítaču, odpojte sieťový kábel zo sieťovej napájacej zásuvky. Energia sa spotrebúva už len tým, že sieťový adaptér je zapojený do elektrickej zásuvky.

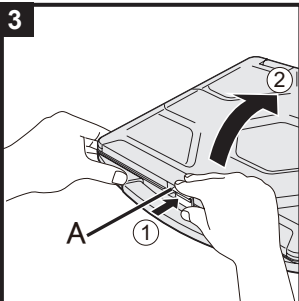

3 Otvorte obrazovku

- ① Zatlačením na vrchnú stranu zarážky (A) ju uvoľníte.
- ② Pridržte stranu/páčku počítača jednou rukou a potom zdvihnite displej.

POZOR

- Počítač neotvárajte viac, ako je potrebné (180° alebo viac) a na LCD obrazovku nevyvíjajte nadmerný tlak. Počítač nezaotvárajte ani neotvárajte držaním hrany LCD segmentu.

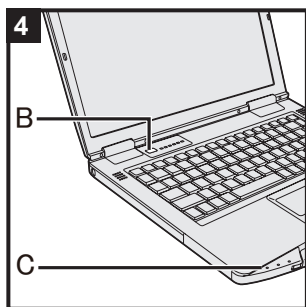

4 Zapnite počítač

Stlačte a podržte sieťový vypínač (B), až kým sa nerozsvieti indikátor napájania (C).

POZOR

- Nestláčajte sieťový vypínač opakovane.
- Počítač sa nútene vypne, ak stlačíte a podržíte stlačený sieťový vypínač na štyri sekundy alebo dlhšie.
- Po vypnutí počítača počkajte desať alebo viac sekúnd pred opätovným zapnutím počítača.
- Nevykonávajte nasledovné činnosti, kým sa indikátor jednotky (B) nevyvne.
 - Pripojenie alebo odpojenie sieťového adaptéra
 - Stlačenie sieťového vypínača
 - Dotýkanie sa klávesnice, dotykového panela, dotykovej obrazovky <iba pre model s dotykovou obrazovkou> alebo externej myši
 - Zatvorenie obrazovky
 - Zapnutie/vypnutie bezdrôtového prepínača
- Keď je teplota procesora vysoká, počítač sa nemusí spustiť, čím sa zabráni prehriatiu procesora. Počkajte, kým počítač vychladne, a potom ho opäť zapnite. Ak sa počítač nezapne ani po vychladnutí, obráťte sa na technickú podporu spoločnosti Panasonic (→ strany 43 - 45).
- V predvolených nastaveniach Setup Utility sa nesmú vykonávať žiadne zmeny, kým sa nedokončí Prvé používanie.

5

Windows 7

Vyberte jazyk a OS (32-bitový alebo 64-bitový)

POZOR

- Jazyk zvoľte starostlivo, pretože neskôr sa nedá zmeniť. Ak nastavíte nesprávny jazyk, budete musieť preinštalovať systém Windows.
 - ① Zvoľte jazyk a OS (32-bitový alebo 64-bitový) na obrazovke „Select OS“ a zadajte [OK].
Nastavenie jazyka sa prejaví kliknutím na tlačidlo [OK] na potvrdzovacej obrazovke.
Nastavenie jazyka a OS sa dokončí asi o 15 minút.
 - ② Keď sa zobrazí obrazovka ukončenia kliknite na [OK] pre vypnutie počítača.

6 Nainštalujte systém Windows

Windows 8.1

Vyberte jazyk a kliknite na [Ďalej].

Windows 7

Zapnite počítač.

Postupujte podľa pokynov na obrazovke.

- Počítač sa niekoľkokrát reštartuje. Nedotýkajte sa klávesnice ani dotykového panela a počkajte, kým sa indikátor jednotky  nevypne.
- Po zapnutí počítača obrazovka ostane na chvíľu čierna alebo nezmenená, ale toto nie je porucha. Počkajte chvíľu, kým sa neobjaví obrazovka inštalácie systému Windows.
- Počas nastavovania systému Windows používajte dotykový panel a klikanie na pohyb ukazovateľ a kliknutie na položku.
- Inštalácia systému Windows zaberie približne **Windows 8.1** 5 minút / **Windows 7** 20 minút.
Prejdite na ďalší krok, pričom potvrdte každú správu na obrazovke.
- Bezdrôtovú sieť môžete nastaviť po dokončení inštalácie systému Windows.
Windows 8.1 Ak je zobrazená možnosť „Prejsť online“, vyberte „Vynechať tento krok“.
Windows 7 Obrazovka „Pripojiť sa k bezdrôtovej sieti“ sa nemusí objaviť.
- **Windows 8.1** Skontrolujte časové pásmo, dátum a čas.

POZOR

- Užívateľské meno, heslo, obrázok a bezdrôtové siete je možné zmeniť po inštalácii systému Windows.
- Heslo si zapamätajte. Ak heslo zabudnete, nebudete môcť používať systém Windows. Odporúča sa ešte predtým vytvoriť disk na obnovenie hesla.
- Na názov počítača zvolte štandardné znaky: číslice od 0 do 9, veľké a malé písmená od A po Z a pomlčku (-). Ak sa objaví chybová správa „Názov počítača je neplatný“, skontrolujte, či ste nezadali znaky odlišné od tých, ktoré sú uvedené vyššie. Ak je chybové hlásenie ešte stále zobrazené na displeji, nastavte jazyk zadávania znakov na angličtinu („EN“) a zadajte znaky.
- Pri nastavovaní klávesnice si vyberte klávesnicu vhodnú pre váš počítač.
V opačnom prípade nemusí byť dostupný klávesnicový vstup.

- Ako užívateľské meno nepoužívajte nasledujúce slová a znaky: CON, PRN, AUX, CLOCK\$, NUL, COM1 až COM9, LPT1 až LPT9, LPT, @, &, medzera. Ak si napríklad vytvoríte užívateľské meno (názov konta) obsahujúce znak „@“, na prihlasovacej obrazovke sa bude požadovať heslo, aj keď ste žiadne nenastavili. Ak sa pokúsite prihlásiť bez zadania hesla, môže sa zobrazíť správa „Meno používateľa alebo heslo sú nesprávne.“ a nebudete sa môcť prihlásiť do systému Windows (→ strana 30).

7 Aktualizácia manuálu na obrazovke

- ① Pripojte počítač k internetu. Prihláste sa do systému Windows ako administrátor.
Bližšie informácie nájdete na  *Connect to a network*.
- ② Aktualizovať manuál na obrazovke.
Dvakrát kliknite na [Manual Selector] na pracovnej ploche.
Windows 8.1 Prípadne môžete kliknúť na dlaždicu [Manual Selector] na Domovská obrazovka.
Postupujte podľa pokynov na obrazovke.

8 Vytvorenie obnovovacieho disku

Obnovovací disk umožňuje nainštalovať OS a obnoviť ho do predvoleného stavu od výroby v prípade, že obnovovacia partícia pevného disku je poškodená.

Odporúčame vytvoriť obnovovací disk predtým, než začnete používať počítač.

V časti →  *Reference Manual* „Recovery Disc Creation Utility“ nájdete informácie o vytvorení disku.

POZNÁMKA

● PC Information Viewer

Tento počítač pravidelne zaznamenáva informácie o správe pevného disku a iné. Maximálny objem údajov pre každý záznam je 1024 bajtov.

Tieto informácie slúžia na iba na vyhodnotenie príčiny v prípade, že pevný disk prestane fungovať. Informácie nikdy nie sú odosielané mimo počítača cez sieť, ani sa nepoužívajú na iné, ako vyššie popísané účely.

Ak chcete túto funkciu vypnúť, začiarknite [Disable the automatic save function for management information history] v [Hard Disk Status] v časti PC Information Viewer a kliknite [OK].

(→  Reference Manual „Troubleshooting (Advanced)“ - „Checking the Computer's Usage Status“) Potom nasledujte pokyny na obrazovke.

- **Windows 8.1** V predvolených nastaveniach je na pracovnej ploche ikona skratky pre kórejský jazyk. Ak je to potrebné, môžete ikonu vymazať.
- **Windows 7** Ak je obnovovacia oblasť vymazaná, nedá sa vytvoriť obnovovací disk(y).

■ Pred používaním bezdrôtovej funkcie

- ① Otvorte kryt a zasuňte prepínač bezdrôtového pripojenia do zapnutej polohy.

Windows 8.1

- ② Obrazovka „Kľúčové tlačidlo“ a kliknite na  - [Zmeniť nastavenie PC] - [Sieť] - [Režim Lietadlo].
Nastavte [Režim Lietadlo] na [Vypnuté] a potom;
Nastavte [Wi-Fi] na [Zapnuté] (pre wireless LAN).
Nastavte [Mobilné širokopásmové] na [Zapnuté] (pre wireless WAN).
Nastavte [GPS] na [Zapnuté] (pre wireless WAN).
Nastavte [Bluetooth] na [Zapnuté] (pre Bluetooth).
Nastavte [GPS\GNSS] na [Zapnuté] (pre GPS).

■ Zmena štruktúry oblasti

Časť existujúcej oblasti je možné zmenšiť na vytvorenie nevyhradeného priestoru na disku, z ktorého je možné vytvoriť novú oblasť.

V predvolených nastaveniach môžete používať jednu oblasť.

① **Windows 8.1**

Kliknite pravým tlačidlom  v dolnom ľavom rohu obrazovky pracovnej plochy.

Windows 7

Kliknite na  (Štart) a pravým tlačidlom kliknite na [Počítač], potom kliknite na [Spravovať].



- Bežný užívateľ musí zadať administrátorské heslo.
- ② Kliknite na [Správa diskov].
 - ③ Kliknite pravým tlačidlom na oblasť systému Windows („c“ jednotka v predvolených nastaveniach) a kliknite na [Zmenšiť zväzok].
 - Veľkosť oblasti závisí od technických údajov počítača.
 - ④ Zadajte veľkosť v [Zadajte veľkosť miesta na zmenšenie v MB] a kliknite na [Zmenšiť].
 - Nie je možné zadať väčšiu veľkosť ako je zobrazená veľkosť.
 - Ak zvolíte [Reinstall Windows to the OS related partitions] pri inštalácii OS (→ strana 23), **Windows 8.1** 70 GB / **Windows 7** 60 GB alebo viac je potrebných na [Celková veľkosť pred zmenšením v MB].
 - ⑤ Kliknite pravým tlačidlom na [Nevyhradené] (zmenšený priestor v kroku ④) a kliknite [Nový jednoduchý zväzok].
 - ⑥ Postupujte podľa pokynov na obrazovke na ukončenie nastavenia a kliknite [Dokončiť].
Počkajte, až kým sa formátovanie ukončí.

POZNÁMKA

- Dodatočnú oblasť môžete vytvoriť použitím zvyšného nevyhradeného priestoru alebo novovytvoreného nevyhradeného priestoru.
- Ak chcete oblasť vymazať, kliknite pravým tlačidlom na oblasť a kliknite [Odstrániť zväzok] v kroku ③.

■ Windows 8.1 Zvoliť jazyk

Ak chcete zvoliť iný jazyk, ako jazyk zvolený počas prvého používania, postupujte podľa nižšie uvedených krokov.

- ① Vykonajte niektorý z týchto postupov.
 - Kliknite pravým tlačidlom  v dolnom ľavom rohu obrazovky pracovnej plochy.
 - Kliknite  na Domovská obrazovka.
- ② Kliknite na [Ovládací panel].
- ③ Kliknite [Hodiny, jazyk a oblasť] - [Jazyk] - [Přidať jazyk].
- ④ Zvoľte jazyk a potom kliknite [Přidať].



V závislosti od regiónu sú zvoliteľné dva alebo viac jazykov. Kliknite [Otvoriť] a zvoľte želaný jazyk a potom kliknite [Přidať].
- ⑤ Kliknite [Možnosti] pre jazyk, ktorý chcete používať.
- ⑥ Kliknite [Nastaviť tento jazyk ako primárny].

POZNÁMKA

- Ak sa nezobrazí [Nastaviť tento jazyk ako primárny] nie je možné zmeniť jazyk na túto voľbu. Postupujte podľa pokynov na obrazovke.
- ⑦ Kliknite [Odhlásiť sa teraz].
 - ⑧ Prihlásiť sa do systému Windows.

Zapnutie/vypnutie

Zapnutie

Stlačte a podržte sieťový vypínač  (→ strana 4) až kým sa nerozsvieti indikátor napájania  (→ strana 4).



POZNÁMKA

- Nestláčajte sieťový vypínač opakovane.
- Počítač sa nútene vypne, ak stlačíte a podržíte stlačený sieťový vypínač na štyri sekundy alebo dlhšie.
- Po vypnutí počítača počkajte desať alebo viac sekúnd pred opätovným zapnutím počítača.
- Nevykonávajte nasledovné činnosti, kým sa indikátor jednotky  nevypne.
 - Pripojenie alebo odpojenie sieťového adaptéra
 - Stlačenie sieťového vypínača
 - Dotýkanie sa klávesnice, dotykového panela, dotykovej obrazovky <iba pre model s dotykovou obrazovkou> alebo externej myši
 - Zatvorenie obrazovky
 - Zapnutie/vypnutie bezdrôtového prepínača

Vypnutie

Windows 8.1

Počítač je možné vypnúť jedným z nasledujúcich krokov.

- Z obrazovky pracovnej plochy:
 - ① Kliknite pravým tlačidlom  v dolnom ľavom rohu obrazovky pracovnej plochy.
 - ② Kliknite [Vypnúť alebo odhlásiť] - [Vypnúť].
- Z Domovská obrazovka :
 - ① Kliknite  - [Vypnúť].
- Z oboch domovskej obrazovky a pracovnej plochy:
 - ① Obrazovka „Kľúčové tlačidlo“ a dotknite sa .
 - ② Dotknite sa [Napájanie] - [Vypnúť].

Windows 7

- ① Kliknite na  (Štart) - [Vypnúť].

POZNÁMKA

- **Windows 8.1**

Ak chcete počítač vypnúť úplne, postupujte nasledovne.

 - ① Obrazovka „Kľúčové tlačidlo“ a kliknite na  - [Zmeniť nastavenie PC] - [Aktualizácia a obnovenie] - [Obnovenie].
 - ② Kliknite na [Okamžitý reštart] v časti „Rozšírené spustenie“.
 - ③ Kliknite [Vypnúť počítač].

Opatrenia pred nežiaducim spustením/vypnutím

- Vyhnite sa nasledujúcim krokom
 - Pripojenie alebo odpojenie sieťového adaptéra
 - Stlačenie sieťového vypínača
 - Dotýkanie sa klávesnice, dotykového panela, dotykovej obrazovky <iba pre model s dotykovou obrazovkou> alebo externej myši
 - Zatvorenie obrazovky
 - Zapnutie/vypnutie bezdrôtového prepínača

POZNÁMKA

- Za účelom ušetrenia energie sú v čase nákupu nastavené nasledujúce šetriace metódy energie.
 - Obrazovka sa automaticky vypne po:
 - 10 minútach (keď je počítač pripojený k sieťovému adaptéru) nečinnosti
 - 5 minútach (keď počítač využíva energiu z batérie) nečinnosti
 - Počítač sa automaticky prepne do režimu spánku^{*1} po :
 - 20 minútach (keď je počítač pripojený k sieťovému adaptéru) nečinnosti
 - 15 minútach (keď počítač využíva energiu z batérie) nečinnosti

^{*1} Bližšie informácie o obnovení stavu počítača z režimu spánku nájdete v  *Reference Manual* „Sleep or Hibernation Functions“.

Zaobchádzanie a údržba

Prevádzkové prostredie

- Umiestnite počítač na rovný pevný povrch, ktorý nie je vystavený nárazom, vibráciám a odkiaľ nehrozí jeho spadnutie. Počítač neumiestňujte zvisle, ani ho neatáčajte. Ak je počítač vystavený extrémne prudkému nárazu, môže sa poškodiť.

- Prevádzkové prostredie

Teplota: Prevádzka : -10 °C až 50 °C (IEC60068-2-1, 2)^{*1}

Skladovanie : -20 °C až 60 °C

Vlhkosť: Prevádzka : 30% až 80% RH (bez kondenzácie)

Skladovanie : 30% až 90% RH (bez kondenzácie)

Dokonca aj pri vyššie uvedených rozsahoch teploty/vlhkosti bude mať dlhá prevádzka v extrémnom prostredí, zafajčenom prostredí alebo prevádzka na miestach, kde sa používa benzín alebo kde je veľa prachu, za následok opotrebovanie a skrátenie životnosti výrobku.

^{*1} Nevystavujte pokožku tomuto výrobku, keď sa používa v horúcom alebo chladnom prostredí.

(→ NÁVOD NA POUŽITIE - Prečítajte najprv)

Ak je počítač vlhký pri teplote 0 °C alebo nižšej, môže dôjsť k jeho poškodeniu mrazom. Pri takýchto teplotách sa uistite, že ste počítač vysušili.

- Počítač neumiestňujte v nasledovných oblastiach, inak sa môže poškodiť.
 - V blízkosti elektronických zariadení. Môže nastať rušenie alebo šum obrazu.
 - V oblastiach s extrémne vysokou alebo nízkou teplotou.
- Keďže sa počítač môže počas prevádzky zohriať, udržiavajte ho mimo predmetov, ktoré sú citlivé na teplo.

Upozornenia k zaobchádzaniu

Tento počítač je navrhnutý tak, aby sa minimalizovali otrasy častí, akými sú napr. LCD displej a mechanika pevného disku. Počítač je vybavený klávesnicou odolnou voči kvapkajúcej vode, avšak nie je poskytnutá žiadna záruka voči problémom spôsobeným otrasom. Pri zaobchádzaní s počítačom buďte mimoriadne pozorný.

- Pri prenášaní počítača:
 - Vypnite počítač.
 - Vyberte všetky externé zariadenia, káble, karty PC Card a iné vyčnievajúce objekty.
 - Vyberte disk z mechaniky CD/DVD (iba pre model s mechanikou CD/DVD).
 - Počítač nehádzajte ani ho neudierajte o tvrdé predmety.
 - Nenechávajte displej otvorený.
 - Neuchopujte časť s displejom.
- Nevkladajte nič (napr. kúsok papiera) medzi displej a klávesnicu.
- Pri nastupovaní do lietadla si zoberte počítač so sebou a nikdy ho nenechávajte vo vašej skontrolovanej batožine. Pri používaní počítača v lietadle dodržiavajte pokyny leteckej spoločnosti.
- Pri prenášaní náhradného akumulátora chráňte jeho kontakty vložím akumulátora do igelitovej tašky.
- Dotykový panel je navrhnutý na používanie končekmi prstov. Na jeho povrch neukladajte žiadne predmety ani naň silno netlačte ostrými alebo tvrdými predmetmi, ktoré by mohli zanechať stopy (napr. klince, ceruzky a guľôčkové perá).
- Zabráňte, aby sa dostali do dotykového panela akékoľvek škodlivé látky ako napr. olej. Ukazovateľ nemusí pracovať správne.
- Buďte opatrní, aby ste sa neporanili v dôsledku pádu alebo úderu pri prenášaní počítača.

<lba pre model s dotykovou obrazovkou>

- Na dotyk obrazovky používajte iba na to určené dotykové pero (voliteľné). Na jeho povrch neukladajte žiadne predmety ani naň silno netlačte ostrými alebo tvrdými predmetmi, ktoré by mohli zanechať stopy (napr. klince, ceruzky a guľôčkové perá).
- Nepoužívajte dotykovú obrazovku, keď je na obrazovke prach alebo nečistota (napr. olej). V opačnom prípade môžu cudzie čiastočky na obrazovke/dotykovom pere (voliteľné) poškríabať povrch obrazovky alebo znemožňovať fungovanie dotykového pera (voliteľné).

Zaobchádzanie a údržba

- Používajte dotykové pero (voliteľné) iba na dotyk obrazovky. Používanie na akýkoľvek iný účel môže mať za následok poškodenie dotykového pera (voliteľné) a poškrabanie obrazovky.

■ Pri používaní periférnych zariadení

Dodržiavajte nasledovné pokyny a pokyny v príručke Reference Manual, aby ste zabránili akémukoľvek poškodeniu zariadení. Pozorne si prečítajte návody na použitie periférnych zariadení.

- Používajte periférne zariadenia vyhovujúce technickým údajom počítača.
- Do konektorov zapájajte v správnom smere.
- Ak máte problémy s vložením, nepoužívajte silu, ale skontrolujte tvar konektora, smer, zarovnanie kontaktov atď.
- Ak sú súčasťou skrutky, pevne ich utiahnite.
- Pri prenášaní počítača odpojte káble. Neťahajte káble násilne.

■ Zabránenie neautorizovanému používaniu počítača prostredníctvom bezdrôtového pripojenia Wireless LAN/Bluetooth/Wireless WAN

<Iba pre model s Wireless LAN/Bluetooth/Wireless WAN>

- Pred používaním bezdrôtového pripojenia Wireless LAN/Bluetooth/Wireless WAN vykonajte príslušné bezpečnostné nastavenia, akým je napríklad šifrovanie údajov.

■ Rekalibrácia batérie

- Kvôli veľkej kapacite akumulátora môže jeho rekalibrácia zabrať viac času. Nie je to porucha. <Pri vykonávaní „rekalibrácie akumulátora“ po vypnutí systému Windows>

Plne nabitý: Približne 2,5 hodiny

- Úplne vybitý: Približne 4 hodiny (s CF-VZSU0GW / CF-VZSU0PW / CF-VZSU0LW) / Cca. 3 hodiny (s CF-VZSU0KW)

Keď vykonávate „rekalibráciu akumulátora“ bez vypnutia systému Windows, môže nabíjanie / vybíjanie trvať dlhšie.

■ Trvanie fungovania batérie

- Pamätajte, že počítač spotrebúva energiu aj v prípade, že je počítač vypnutý. Ak je akumulátor plne nabitý, batéria sa úplne vybije za takúto dobu:

| Stav | Discharge period | |
|---|-------------------------|------------------|
| | CF-VZSU0GW / CF-VZSU0PW | CF-VZSU0LW |
| Keď je napájanie vypnuté | Cca. 5 týždňov | Cca. 3,5 týždňov |
| V režime spánku ² | Cca. 2,5 dní | Cca. 2 dní |
| V režime dlhodobého spánku ² | Cca. 12 dní | Cca. 8,5 dní |

² Keď je zapnuté „Obnoviť z drôtového pripojenia LAN“.

Trvanie batérie ak sa nepoužíva funkcia nepretržitého nabíjania cez USB port.

Údržba

Čistenie LCD panela

Ak sa na povrch panela LCD dostanú kvapky vody alebo iné škvrnky, okamžite ich zotrite. V opačnom prípade môže dôjsť k vzniku flakov.

<Iba pre model s dotykovou obrazovkou>

Používajte mäkkú handričku dodanú s počítačom. (Ďalšie informácie nájdete v časti „Suggestions About Cleaning the LCD Surface“.  Reference Manual „Screen Input Operation“)

<Iba pre model bez dotykovej obrazovky>

Utierajte jemnou a suchou handričkou, akou je napr. gáza.

Čistenie plôch iných než je LCD panel

Utierajte jemnou a suchou handričkou, akou je napr. gáza. Pri používaní saponátového prostriedku namočte mäkkú utierku do vodou rozriedeného saponátového prostriedku a utierku poriadne vyžmýkajte.

POZOR

- Nepoužívajte benzén, riedidlo ani čistý lieh, pretože môžu mať nepriaznivý vplyv na povrch, dôsledkom čoho môže dôjsť k strate farby a pod. Nepoužívajte bežne dostupné domáce čistiace prostriedky a kozmetiku, pretože môžu obsahovať zložky škodlivé pre povrch.
- Priamo na počítač neaplikujte vodu ani saponátový čistiaci prostriedok, pretože tekutina sa môže dostať do vnútra počítača a spôsobiť funkčnú poruchu alebo poškodenie.

Likvidácia počítača

■ Príprava

- Odstráňte všetky periférne zariadenia a pamäťovú kartu SD, atď.
- Vymažte uložené údaje. (→  Reference Manual „Hard Disk Data Erase Utility“)

<Iba pre model so zabudovanou záložnou batériou>

<Pre Európu a USA/Kanadu>

Upozorňujeme zákazníkov

Batériu nevyberajte svojpomocne. Batériu musia vybrať kvalifikovaní odborníci. Pri likvidácii tohto produktu kontaktuje kvalifikovaných odborníkov, ktorí batériu odpoja.

Upozorňujeme kvalifikovaných odborníkov, ktorí odpájajú batériu

Tento výrobok likvidujte v súlade s miestnymi nariadeniami po odpojení batérie tak, ako je popísané v nasledujúcom postupe.

POZOR

- Počítač môžete rozobrať iba pred likvidáciou.
- Viac informácií o opatreniach súvisiacich s likvidáciou počítača nájdete v (→ NÁVODE NA POUŽITIE - Prečítajte najprv).

■ Vyberte zabudovanú batériu

1. Vypnite počítač a odpojte sieťový adaptér.
2. Prevráťte počítač a vyberte akumulátor.
3. Odskrutkujte skrutky a odstráňte kryt (A).

<Model s 2. LAN/USB 2.0 portu/
Rugged USB portu/VGA portu/Sériového portu/
Oddeleného ovládača videa>

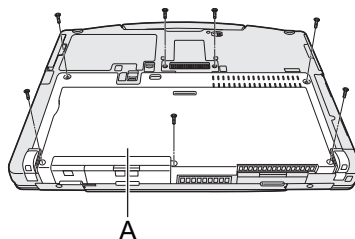
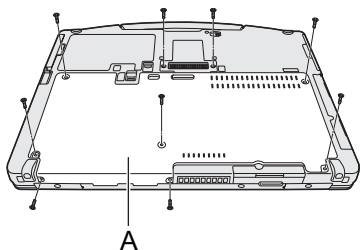

Zaobchádzanie a údržba

4. Odstráňte kryt (B) a zdvihnite konektor rozšírenej zbernice (C).

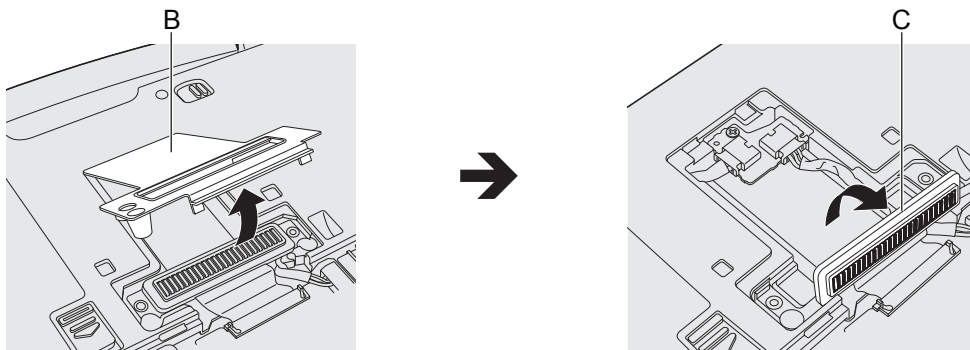

5. Odpojte konektory zabudovanej záložnej batérie (F) a potom odskrutkujte skrutku (D) a odpojte obvod (E).

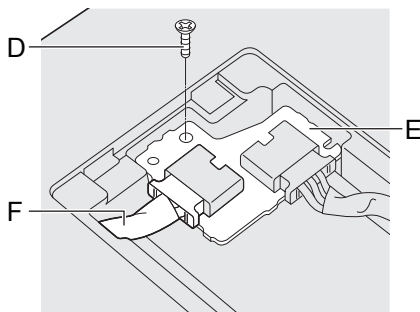

6. Vytiahnite zabudovanú záložnú batériu s hárkovým krytom.

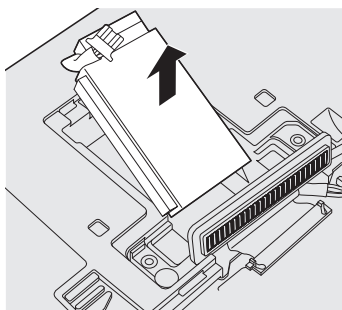

7. Otvorte hárkový kryt (G) a vyberte zabudovanú záložnú batériu (H). Potvrďte značku recyklácie zabudovanej batérie.

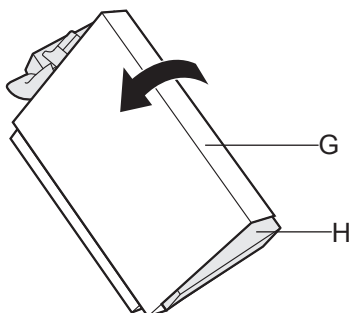

8. Konektory zabudovanej záložnej batérie zaizolujte napríklad plastovou páskou.

Inštalácia softvéru

Inštalácia softvéru sa obnoví predvolený stav počítača. Pri inštalovaní softvéru sa vymažú údaje na pevnom disku.

Pred inštaláciou zálohujte údaje na iné médium alebo externý pevný disk.

POZOR

- Počas procesu inštalácie nevyberajte rýchlouvoľňovaciu jednotku.
- Neodstraňujte Recovery Partition na pevnom disku. Miesto na disku v oblasti nie je dostupné na uchovávanie údajov.

Na skontrolovanie Recovery Partition vykonajte nasledujúce postupy.

① Windows 8.1

Kliknite pravým tlačidlom  v dolnom ľavom rohu obrazovky pracovnej plochy.

Windows 7

Kliknite na  (Štart) a pravým tlačidlom kliknite na [Počítač], potom kliknite na [Spravovať].

- Bežný užívateľ musí zadať administrátorské heslo.

② Kliknite na [Správa diskov].

■ Windows 8.1 Odstránenie všetkého a preinštalovanie systému Windows

Príprava

- Odstráňte všetky periférne zariadenia a pamäťovú kartu SD, atď.
- Zapojte sieťový adaptér a neodpájajte ho, kým sa nedokončí inštalácia.

1 Vykonajte „Odstránenie všetkého a preinštalovanie systému Windows“.

- ① Obrazovka „Kľúčové tlačidlo“ a kliknite na  - [Zmeniť nastavenie PC] - [Aktualizácia a obnovenie] - [Obnovenie].
- ② Kliknite na [Začiatok] v časti „Odstránenie všetkého a preinštalovanie systému Windows“.
- ③ Kliknite na [Ďalej].
- ④ Vyberte možnosť.
 - Len odstrániť súbory
O chvíľu (približne 20 minút) preinštalujte systém Windows.
 - Úplne vyčistiť jednotku
Úplným vyčistením sa nebudú dať zmazané súbory ľahko obnoviť a úroveň zabezpečenia sa zvýši. Doba spracovania bude dlhšia (približne 140 minút).
Postupujte podľa pokynov na obrazovke.
Po preinštalovaní sa počítač reštartuje.
- Opätovnú inštaláciu neprerušujte, napríklad vypnutím počítača alebo vykonaním inej akcie.
V opačnom prípade nemusí byť inštalácia dostupná, pretože sa systém Windows nemusí spustiť alebo sa môžu poškodiť údaje.



2 Vykonajte „Prvé používanie“ (→ strana 11).

POZNÁMKA

- Dátum a čas a časové pásmo nemusia byť správne. Uistite sa, že ich nastavíte správne.

3 Vykonajte aktualizáciu systému Windows.

4 <Len pre model s TPM> Vymažte TPM.

- ① Vykonajte niektorý z týchto postupov.
 - Kliknite pravým tlačidlom  v dolnom ľavom rohu obrazovky pracovnej plochy.
 - Kliknite  na Domovská obrazovka.
- ② Kliknite na [Spustiť], zadajte [tpm.msc] a kliknite na [OK].

Inštalácia softvéru

- ③ Kliknite na [Clear TPM...] v časti „Akcie“ na pravej strane obrazovky „TPM Manager on Local Computer“.
- ④ Kliknite na [Restart] na obrazovke „Manage the TPM security hardware“. Počítač sa rešartuje.
- ⑤ Keď sa zobrazí „TPM configuration change was requested to ...“, stlačte **F12**.
- ⑥ Kliknite na dlaždicu Pracovná plocha a po zobrazení „TPM is ready“ kliknite na [Close].

■ Obnovenie disku

Môžete preinštalovať OS, ktorý bol predinštalovaný v dobe zakúpenia (systém Windows 8.1 alebo Windows 7).

Windows 8.1 Pri neúspešnom preinštalovaní podľa postupu z časti „Odstránenie všetkého a preinštalovanie systému Windows“ postupujte podľa krokov nižšie.

Príprava

- Odstráňte všetky periférne zariadenia a pamäťovú kartu SD, atď.
- Zapojte sieťový adaptér a neodpájajte ho, kým sa nedokončí inštalácia.

1 Spustíte nástroj Setup Utility.

Windows 8.1

- ① Obrazovka „Kľúčové tlačidlo“ a kliknite na  - [Zmeniť nastavenie PC] - [Aktualizácia a obnovenie] - [Obnovenie].
- ② Kliknite na [Okamžitý reštart] v časti „Rozšírené spustenie“.
- ③ Kliknite na [Riešiť problémy] - [Rozšírené možnosti] - [Nastavenie firmvéru rozhrania UEFI] - [Reštartovať].

Windows 7

Zapnite počítač a stlačte **F2** alebo **Del**, kým je zobrazená obrazovka spustenia [Panasonic].

- Ak obrazovka spustenia [Panasonic] nie je zobrazená, zapnite počítač, a držte pritom kláves **F2** alebo **Del**.
- V prípade požiadavky hesla zadajte kontrolné heslo.

2 Zapišete si celý obsah nástroja Setup Utility a kliknete na **F9**.

Pri hlásení pre potvrdenie zvolte [Yes] a kliknite na **Enter**.

3 Skontrolujte nastavenie [UEFI Boot] nástroja Setup Utility.

Skontrolujte nastavenie [UEFI Boot] nástroja Setup Utility.

[UEFI Boot] by malo byť nastavené takto.

Pri inštalácii systému Windows 8.1: [Enabled]

Pri inštalácii systému Windows 7 : [Disabled]

4 **Windows 7** <lba pre model s palubnou jednotkou>

Skontrolujte nastavenie [Primary boot drive] nástroja Setup Utility.

5 Stlačte **F10**.

Pri hlásení pre potvrdenie zvolte [Yes] a kliknite na **Enter**.

Počítač sa rešartuje.

6 Stlačte kláves **F2** alebo **Del**, kým je zobrazená obrazovka spustenia [Panasonic].

Nástroj Setup Utility sa spustí.

- V prípade požiadavky hesla zadajte kontrolné heslo.

7 Vyberte ponuku [Exit], potom vyberte [Recovery Partition] a stlačte **Enter**.

Windows 8.1

Kliknite na [Next] a potom na [YES].

Windows 7

Kliknite na [Reinstall Windows] a potom na [Next].

- 9 Na obrazovke licenčnej zmluvy kliknite na [Yes, I agree to the provisions above and wish to continue!] a kliknite na [Next].**
- 10 Kliknite na [Next].**
 <Iba pre model s palubnou jednotkou>
 Ak sa zobrazí inštalačná jednotka, potvrdte ju.
 Ak je táto možnosť zobrazená, vyberte nastavenie a kliknite na tlačidlo [Next].
- [Initialize and reinstall Windows to the whole Disk]
 Vyberte túto možnosť, keď chcete systém Windows nainštalovať do pôvodného stavu od výroby. Po nainštalovaní môžete vytvoriť novú oblasť. Viac informácií o vytvorení novej oblasti nájdete v časti „Zmena štruktúry oblastí“ (→ strana 13).
 - [Reinstall Windows to the OS related partitions]¹
 Zvoľte túto možnosť, ak je pevný disk už rozdelený na viac partícií a ak chcete zachovať štruktúru partícií. Viac informácií o vytvorení novej oblasti nájdete v časti „Zmena štruktúry oblastí“ (→ strana 13).
- ¹ Toto sa neobjaví, ak systém Windows nie je možné nainštalovať na obnovovaciu oblasť a oblasť použiteľnú systémom Windows.
- 11 **Windows 7** Pri hlásení pre potvrdenie kliknite na [YES].**
- 12 **Windows 7****
Vyberte jazyk a typ systému (32-bitový alebo 64-bitový) a kliknite na [OK].
 Pri hlásení pre potvrdenie kliknite na [OK].
 Ak chcete zrušiť postup obnovenia, kliknite na [CANCEL], a potom kliknite na značku , ktorá sa objaví v pravom hornom rohu obrazovky.
- 13 <Iba pre model s palubnou jednotkou>**
Vyberte jazyk a kliknite na [Next].
- 14 Pri hlásení pre potvrdenie kliknite na [YES].**
 Inštalácia sa začne podľa pokynov na obrazovke. (Bude trvať asi 20 minút.)
- Opätovnú inštaláciu neprerušujte, napríklad vypnutím počítača alebo vykonaním inej akcie.
 V opačnom prípade nemusí byť inštalácia dostupná, pretože sa systém Windows nemusí spustiť alebo sa môžu poškodiť údaje.
- 15 Pri zobrazení obrazovky ukončenia procesu vypnite počítač kliknutím na tlačidlo [OK].**
- 16 Zapnite počítač.**
- V prípade požiadavky hesla zadajte kontrolné heslo.
- 17 Vykonajte „Prvé používanie“ (→ strana 11).**
-
- POZNÁMKA**
- **Windows 8.1** Dátum a čas a časové pásmo nemusia byť správne. Uistite sa, že ich nastavíte správne.
-
- 18 Spustite nástroj Setup Utility a podľa potreby zmeňte nastavenia.**
- 19 Vykonajte aktualizáciu systému Windows.**
- 20 **Windows 8.1** <Len pre model s TPM> Vymažte TPM (→ strana 21).**

Inštalácia softvéru

■ Používanie obnovovacieho disku

Obnovovací disk použite za nasledujúcich podmienok.

- Zabudli ste administrátorské heslo.
- Inštalácia nie je dokončená. Obnovovacia partícia na pevnom disku môže byť poškodená.
- **Windows 7** <Len pre model Windows 7 s prechodom na staršiu verziu>
Na zmenu OS zo systému Windows 7 na Windows 8.1 alebo opačne.

POZNÁMKA

- **Windows 7** Na zmenu OS z 32-bitového na 64-bitový alebo opačne nainštalujte OS použitím obnovovacej oblasti na pevnom disku.

Príprava

- Pripravte nasledujúce položky:
 - Obnovovací disk (**Windows 8.1** pamäťové zariadenie USB sa môže tiež použiť ako obnovovací disk.)
(→  Reference Manual „Recovery Disc Creation Utility“)
 - Bežne dostupná optická mechanika (iba pre model bez mechaniky CD/DVD)
- Odstráňte všetky periférne zariadenia a pamäťovú kartu SD, atď. (s výnimkou bežne dostupnej optickej mechaniky)
- Zapojte sieťový adaptér a neodpájajte ho, kým sa nedokončí inštalácia.

1 <Iba pre model bez mechaniky CD/DVD>

Bežne dostupnú mechaniku pripojte k USB portu.

2 Spustíte nástroj Setup Utility.

Windows 8.1

- ① Obrazovka „Kľúčové tlačidlo“ a kliknite na  - [Zmeniť nastavenie PC] - [Aktualizácia a obnovenie] - [Obnovenie].
- ② Kliknite na [Okamžitý reštart] v časti „Rozšírené spustenie“.
- ③ Kliknite na [Riešiť problémy] - [Rozšírené možnosti] - [Nastavenie firmvéru rozhrania UEFI] - [Reštartovať].

Windows 7

Zapnite počítač a stlačte **F2** alebo **Del**, kým je zobrazená obrazovka spustenia [Panasonic].

- Ak obrazovka spustenia [Panasonic] nie je zobrazená, zapnite počítač, a držte pritom kláves **F2** alebo **Del**.
- V prípade požiadavky hesla zadajte kontrolné heslo.

3 Zapište si celý obsah nástroja Setup Utility a kliknite na **F9**.

Pri hlásení pre potvrdenie zvolte [Yes] a kliknite na **Enter**.

4 Skontrolujte nastavenie [UEFI Boot] nástroja Setup Utility.

[UEFI Boot] by malo byť nastavené takto.

Keď sa používa obnovovací disk pre Windows 8.1 : [Enabled]

Keď sa používa obnovovací disk pre Windows 7 : [Disabled]

5 Nastavte obnovovací disk na mechaniku CD/DVD alebo bežne dostupnú optickú mechaniku.

6 Stlačte **F10**.

Pri hlásení pre potvrdenie zvolte [Yes] a kliknite na **Enter**.

Počítač sa reštartuje.

7 Stlačte kláves F2 alebo Del , kým je zobrazená obrazovka spustenia [Panasonic].

Nástroj Setup Utility sa spustí.

- V prípade požiadavky hesla zadajte kontrolné heslo.

8 Zvoľte ponuku [Exit], potom CD/DVD mechanika alebo bežne dostupná optická mechanika v časti [Boot Override] a potom stlačte Enter.

Počítač sa reštartuje.

9 Kliknite na [Reinstall Windows] a potom na [Next].

10 Windows 8.1 Pri hlásení pre potvrdenie kliknite na [YES].

11 Na obrazovke licenčnej zmluvy kliknite na [Yes, I agree to the provisions above and wish to continue!] a kliknite na [Next].

12 Windows 7

Kliknite [Next].

Ak je táto možnosť zobrazená, vyberte nastavenie a kliknite na tlačidlo [Next].

- [Reinstall with HDD recovery partition.]

Štandardný spôsob obnovenia.

Môžete využiť obnovenie z Recovery Partition.

- [Reinstall without HDD recovery partition.]

Zvýšte úžitkové miesto na pevnom disku.

NEMÔŽETE využiť obnovenie z Recovery Partition.

Keď je táto možnosť vybratá, po operácii obnovenia už nebudete môcť vytvárať žiadny ďalší obnovovací disk(y).

POZOR

- Jazyk zvoľte starostlivo, pretože neskôr sa nedá zmeniť.

13 Kliknite na [Next].

<Iba pre model s palubnou jednotkou>

Ak sa zobrazí inštalačná jednotka, potvrdte ju.

Ak je táto možnosť zobrazená, vyberte nastavenie a kliknite na tlačidlo [Next].

- [Initialize and reinstall Windows to the whole Disk]

Vyberte túto možnosť, keď chcete systém Windows nainštalovať do pôvodného stavu od výroby. Po nainštalovaní môžete vytvoriť novú oblasť. Viac informácií o vytvorení novej oblasti nájdete v časti „Zmena štruktúry oblasti“ (→ strana 13).

- [Reinstall Windows to the OS related partitions]²

Zvoľte túto možnosť, ak je pevný disk už rozdelený na viac oblastí a ak chcete zachovať štruktúru oblastí. Viac informácií o vytvorení novej oblasti nájdete v časti „Zmena štruktúry oblasti“ (→ strana 13).

² Toto sa neobjaví, ak systém Windows nie je možné nainštalovať na obnovovaciu oblasť a oblasť použiteľnú systémom Windows.

Inštalácia softvéru

- 14** <Iba pre model s palubnou jednotkou>
Vyberte nastavenie a kliknite na [Next].
- 15** Pri hlásení pre potvrdenie kliknite na [YES].
Inštalácia sa začne podľa pokynov na obrazovke. (Bude trvať asi 30 - 45 minút.)
- Opätovnú inštaláciu neprerušujte napríklad vypnutím počítača alebo stlačením kombinácie **Ctrl** + **Alt** + **Del**.
V opačnom prípade nemusí byť inštalácia dostupná, pretože sa systém Windows nemusí spustiť alebo sa môžu poškodiť údaje.
- 16** **Windows 7**
Vyberte jazyk a typ systému (32-bitový alebo 64-bitový) a kliknite na [OK].
Pri hlásení pre potvrdenie kliknite na [OK].
Ak chcete zrušiť postup obnovenia, kliknite na [CANCEL], a potom kliknite na  značku, ktorá sa objaví v pravom hornom rohu obrazovky.
- Windows 7** / **Windows 8.1**
Inštalácia sa začne podľa pokynov na obrazovke. (Bude trvať asi 30 - 45 minút.)
- Opätovnú inštaláciu neprerušujte napríklad vypnutím počítača alebo stlačením **Ctrl** + **Alt** + **Del**.
V opačnom prípade nemusí byť inštalácia dostupná, pretože sa systém Windows nemusí spustiť alebo sa môžu poškodiť údaje.
- 17** Pri zobrazení obrazovky ukončenia procesu odstráňte obnovovací disk a mechaniku CD/DVD alebo bežne dostupnú optickú mechaniku a kliknite na [OK].
Postupujte podľa pokynov na obrazovke.
Pri niektorých modeloch môže operácia trvať až 40 minút.
- 18** Vykonajte „Prvé používanie“ (→ strana 11).
- 19** Spustite nástroj Setup Utility a podľa potreby zmeňte nastavenia.
- 20** Vykonajte aktualizáciu systému Windows.
- 21** **Windows 8.1** <Len pre model s TPM> Vymažte TPM (→ strana 21).

Riešenie problémov (základné)

Pri výskyte problému vykonajte nižšie uvedené pokyny. Pokročilý sprievodca riešením problémov sa nachádza aj v príručke „Reference Manual“. Pri softvérovom probléme si pozrite návod na použitie softvéru. Ak problém pretrváva, kontaktujte technickú podporu spoločnosti Panasonic (→ strany 43 - 45).





Stav počítača je možné tiež skontrolovať v nástroji PC Information Viewer (→  Reference Manual „Troubleshooting (Advanced)“).

■ Spúšťanie



| | |
|--|--|
| <p>Nie je možné spustiť. Indikátor napájania alebo indikátor akumulátora nesvieti.</p> | <ul style="list-style-type: none">● Zapojte sieťový adaptér.● Vložte úplne nabitú batériu.● Vyberte akumulátor a sieťový adaptér a potom ich znova zapojte.● Aj v prípade, že sieťový adaptér a akumulátor sú správne pripojené, ak indikátor batérie nesvieti, bezpečnostná funkcia sieťového adaptéra môže byť napriek tomu v činnosti. Odpojte sieťový kábel, počkajte tri alebo viac minút a opätovne ho zapojte.● Ak je zariadenie zapojené do USB portu, odpojte zariadenie alebo nastavte [USB Port] alebo [Legacy USB Support] na [Disabled] v ponuke [Advanced] nástroja Setup Utility.● Stlačením Fn + F8 vypnite skrytý režim.● Skontrolujte nastavenie [UEFI Boot] nástroja Setup Utility. [UEFI Boot] by malo byť nastavené na Windows 8.1 [Enabled] / Windows 7 [Disabled].● Windows 7 <lba pre model s palubnou jednotkou> Skontrolujte nastavenie [Primary boot drive] nástroja Setup Utility. |
| <p>Napájanie je zapnuté, ale zobrazí sa hlásenie „Zahrievanie systému (max. 30 minút)“.</p> | <ul style="list-style-type: none">● Počítač sa pred spustením zahrieva. Počkajte na spustenie počítača (môže trvať až do 30 minút). Ak sa zobrazí „Cannot warm up the system“, počítač sa nedokázal zahriať a nespustí sa. V takom prípade vypnite počítač, nechajte ho v prostredí s teplotou aspoň 5 °C na približne hodinu, a potom znova zapnite napájanie. |
| <p>Nie je možné zapnúť počítač. Fungovanie počítača sa neobnoví po režime spánku. (Indikátor napájania bliká rýchlo na zeleno <model bez ohrievacieho zariadenia HDD> / <model s ohrievacím zariadením HDD> striedavo na zeleno a oranžovo.)</p> | <ul style="list-style-type: none">● Nechajte počítač v prostredí s teplotou aspoň 5 °C na približne hodinu, a potom znova zapnite napájanie. |
| <p>Po pridaní alebo zmene modulu pamäte RAM je napájanie zapnuté, ale na obrazovke nie je nič zobrazené.</p> | <ul style="list-style-type: none">● Vypnite počítač a vyberte modul pamäte RAM, potom overte, či modul pamäte RAM vyhovoval špecifikácii. Ak modul pamäte RAM vyhovoval špecifikácii, nainštalujte ho znova. |
| <p>Počítač neprejde do režimu spánku, kým je spustený šetrič obrazovky. (Obrazovka zostáva čierna.)</p> | <ul style="list-style-type: none">● Posuňte a podržte vypínač napájania na 4 sekundy alebo dlhšie pre vynútené vypnutie počítača. (Neuložené údaje sa stratia.) Potom vypnite šetrič obrazovky. |
| <p>Trvá nejaký čas, kým sa rozsvieti indikátor napájania.</p> | <ul style="list-style-type: none">● Ak stlačíte vypínač napájania ihneď po vložení akumulátora do počítača, zatiaľ čo sieťový adaptér nie je pripojený, môže trvať až päť sekúnd, kým sa rozsvieti indikátor napájania a zapne sa počítač. Je to z toho dôvodu, že počítač kontroluje zostávajúcu úroveň nabitia batérie, nejde o poruchu. |

Riešenie problémov (základné)

■ Spúšťanie





| | |
|---|--|
| Zabudli ste heslo. | <ul style="list-style-type: none">● Kontrolné heslo alebo užívateľské heslo: Obráťte sa na Technickú podporu spoločnosti Panasonic (→ strany 43 - 45).● Administrátorské heslo:<ul style="list-style-type: none">• Ak máte disk na obnovenie hesla môžete obnoviť administrátorské heslo. Nastavte disk a zadajte akékoľvek chybné heslo, potom postupujte podľa pokynov na obrazovke a nastavte nové heslo.• Ak nemáte disk na obnovenie hesla, nainštalujte (→ strana 21) a nastavte systém Windows a potom nastavte nové heslo. |
| Zobrazí sa hlásenie „Vyberte disky a iné médiá. Stlačením ktorejkoľvek klávesy reštartujete.“ alebo podobné hlásenie. | <ul style="list-style-type: none">● V mechanike je disketa (voliteľné) a neobsahuje informácie o spustení systému. Vyberte disketu a potom stlačte ľubovoľný kľaves.● Ak je zariadenie zapojené do USB portu, odpojte zariadenie alebo nastavte [USB Port] alebo [Legacy USB Support] na [Disabled] v ponuke [Advanced] nástroja Setup Utility.● Ak problém po vybraní disku pretrváva, mohla nastať funkčná porucha pevného disku. Obráťte sa na Technickú podporu spoločnosti Panasonic (→ strany 43 - 45).● Nastavte [UEFI Boot] na [Disabled] v ponuke [Boot] nástroja Setup Utility. |
| Spúšťanie a prevádzka systému Windows je pomalá. | <ul style="list-style-type: none">● Stlačením F9 v nástroji Setup Utility (→  Reference Manual „Setup Utility“) obnovte predvolené hodnoty nastavenia nástroja Setup Utility (okrem hesiel). Spustíte nástroj Setup Utility a opäť vykonajte nastavenia. (Zapamätajte si, že rýchlosť spracovania závisí od aplikačného softvéru, takže tento postup nemusí zrýchliť systém Windows.)● Ak ste nainštalovali rezidenčný softvér po zakúpení, vypnite rezidenciu. |
| Dátum a čas sú nesprávne. | <ul style="list-style-type: none">● Vykonajte správne nastavenia.<ol style="list-style-type: none">① Otvorte Ovládací panel.<ul style="list-style-type: none">Windows 8.11. Vykonajte niektorý z týchto postupov.<ul style="list-style-type: none">• Kliknite pravým tlačidlom  v dolnom ľavom rohu obrazovky pracovnej plochy.• Kliknite na  na Domovská obrazovka.2. Kliknite na [Ovládací panel].Windows 7Kliknite na  (Štart) - [Ovládací panel].② Kliknite na [Hodiny, jazyk a oblasť] - [Dátum a čas].● Ak problém pretrváva, môže byť potrebné vymeniť internú batériu pre hodiny. Obráťte sa na Technickú podporu spoločnosti Panasonic (→ strany 43 - 45).● Ak je počítač pripojený k sieti LAN, skontrolujte dátum a čas servera.● V tomto počítači nebude správne rozoznaný dátum po roku 2100 n.l. |
| Zobrazí sa obrazovka [Executing Battery Recalibration]. | <ul style="list-style-type: none">● Rekalibrácia batérie bola zrušená pred posledným vypnutím systému Windows. Na spustenie systému Windows vypnite počítač sieťovým vypínačom, a potom ho znova zapnite. |

■ Spúšťanie



| | |
|---|---|
| <p>[Enter Password] sa nezobrazí po obnove z režimu spánku/dlhodobého spánku.</p> | <ul style="list-style-type: none">● Vyberte možnosť [Enabled] v [Password On Resume] v ponuke [Security] nástroja Setup Utility (→  Reference Manual „Setup Utility“).● Namiesto hesla nastaveného v Setup Utility môžete použiť heslo Windows.<ol style="list-style-type: none">① Pridajte heslo.<ul style="list-style-type: none">Windows 8.11. Obrazovka „Kľúčové tlačidlo“ a kliknite na  - [Zmeniť nastavenie PC] - [Kontá].2. Kliknite na [Možnosti prihlásenia] a v časti „Heslo“ kliknite na [Pridať].Windows 71. Kliknite na  (Štart) - [Ovládací panel].2. Kliknite na [Používateľské kontá a bezpečnosť rodiny] - [Pridať alebo odstrániť používateľské kontá].② Vykonajte nasledujúce nastavenie.<ul style="list-style-type: none">Windows 8.11. Otvorte Ovládací panel, kliknite na [Systém a zabezpečenie] - [Možnosti napájania] - [Požadovať zadanie hesla pri prebudení počítača].2. Začiarknite pole [Vyžadovať heslo].Windows 71. Kliknite na položku [Ovládací panel] - [Systém a zabezpečenie] - [Možnosti napájania] - [Vyžadovať heslo pri prebudení počítača] a začiarknite pole [Vyžadovať heslo]. |
| <p>Nie je možné obnoviť.</p> | <ul style="list-style-type: none">● Mohla byť vykonaná jedna z nasledujúcich operácií. Posunutím sieťového vypínača zapnite počítač. Neuložené dáta sa stratia.<ul style="list-style-type: none">• V režime spánku sa odpojil sieťový adaptér alebo akumulátor, alebo bolo pripojené alebo odpojené periférne zariadenie.• Počítač sa nútene vypol posunutím sieťového vypínača na štyri sekundy alebo viac.● Pri automatickom prechode počítača do režimu spánku alebo dlhodobého spánku počas aktívneho šetriča obrazovky sa môže vyskytnúť chyba. V takomto prípade vypnite šetrič obrazovky alebo zmeňte vzor šetriča obrazovky. |

Riešenie problémov (základné)

■ Spúšťanie

| | |
|-------------------------|--|
| Iné problémy spúšťania. | <ul style="list-style-type: none">● Stlačením v nástroji Setup Utility (→  Reference Manual „Setup Utility“) obnovte predvolené hodnoty nastavenia nástroja Setup Utility (okrem hesiel). Spustíte nástroj Setup Utility a opäť vykonajte nastavenia.● Vyberte všetky periférne zariadenia.● Skontrolujte, či nenastala chyba disku.<ol style="list-style-type: none">① Vyberte všetky periférne zariadenia, vrátane externého displeja.② Windows 8.1
Vykonajte niektorý z týchto postupov.<ul style="list-style-type: none">• Kliknite pravým tlačidlom  v dolnom ľavom rohu obrazovky pracovnej plochy, kliknite na [Prieskumník].• Kliknite na  na Domovská obrazovka, kliknite na [Prieskumník].Windows 7
Kliknite na  (Štart) - [Počítač].③ Kliknite pravým tlačidlom na Windows 8.1 [Windows (C:)] / Windows 7 [Lokálny disk (C:)] a kliknite na [Vlastnosti].④ Kliknite na [Nástroje] - Windows 8.1 [Skontrolovať] / Windows 7 [Skontrolovať...].<ul style="list-style-type: none">• Bežný užívateľ musí zadať administrátorské heslo.⑤ Postupujte podľa pokynov na obrazovke. |
|-------------------------|--|

■ Zadávanie hesla

| | |
|--|---|
| Aj po zadaní hesla sa obrazovka na zadanie hesla zobrazí znova. | <ul style="list-style-type: none">● Počítač môže byť v desaťklávesovom režime. Ak sa rozsvieti indikátor NumLk , stlačte kláves NumLk na vypnutie desaťklávesového režimu, a potom zadávajte.● Počítač môže byť v režime Caps Lock. Ak sa rozsvieti indikátor Caps Lock , stlačte kláves Caps Lock na vypnutie režimu Caps Lock, a potom zadávajte. |
| Nedá sa prihlásiť do systému Windows. (Zobrazí sa hlásenie „Meno používateľa alebo heslo sú nesprávne.“) | <ul style="list-style-type: none">● Meno používateľa (názov konta) obsahuje znak „@“.<ul style="list-style-type: none">- Ak existuje iný názov používateľského konta: Prihláste sa do systému Windows použitím iného používateľského konta a zmažte názov konta, ktoré obsahuje znak „@“. Potom vytvorte nové konto.- Ak neexistuje iný názov používateľského konta: Musíte preinštalovať systém Windows (→ strana 21). |

■ Vypnutie

| | |
|----------------------------|--|
| Systém Windows sa nevypne. | <ul style="list-style-type: none">● Odpojte zariadenie USB.● Počkajte 1 alebo 2 minúty. Nejedná sa o poruchu. |
|----------------------------|--|

■ Obrazovka

| | |
|--|---|
| Bez zobrazenia. | <ul style="list-style-type: none"> ● Je zvolená externá obrazovka. Stlačením klávesov Fn + F3 alebo Windows + P prepnete obrazovku.
Windows 7
Počkajte na úplné prepnutie obrazovky pre opätovným stlačením Fn + F3 alebo Windows + P.
Windows 8.1
Potom kliknite na režim zobrazenia. ● Ak používate externú obrazovku, <ul style="list-style-type: none"> • Skontrolujte zapojenia káblov. • Zapnite displej. • Skontrolujte nastavenia externého displeja. ● Displej sa funkciou šetriča energie vypne. Obrazovka sa vráť do pôvodného stavu, keď sa dotknete klávesnice, dotykového panela, alebo dotykovej obrazovky (iba pre model s dotykovou obrazovkou). Pri práci na klávesnici stlačte kláves, ktorý nemá vplyv na činnosť počítača, napríklad Ctrl. ● Počítač sa prepol do režimu spánku alebo dlhodobého spánku funkciou šetriča energie. Pre pokračovanie stlačte sieťový vypínač. |
| Obrazovka je tmavá. | <ul style="list-style-type: none"> ● Obrazovka je tmavšia, ak nie je pripojený sieťový adaptér. Stlačte klávesy Fn + F2 a nastavte jas. Zvyšovaním jas sa zvyšuje spotreba akumulátora.
Jas je možné nastaviť samostatne pre prípad pripojeného a odpojeného sieťového adaptéra. ● Stlačením Fn + F8 vypnete skrytý režim. ● <Iba pre model s dotykovou obrazovkou> Pri predvolených výrobných nastaveniach sa bude jas displeja automaticky upravovať podľa osvetlenia prostredia zisteného senzorom osvetlenia prostredia. Pre tento snímač je možné upraviť nastavenia. |
| Obrazovka je neusporiadaná. | <ul style="list-style-type: none"> ● Zmena počtu farieb a rozlíšenia displeja môže nepriaznivo ovplyvniť obrazovku. Reštartujte počítač. ● Pripájanie/odpájanie externého displeja môže nepriaznivo ovplyvniť obrazovku. Reštartujte počítač. ● Obnovenie zo spánku alebo dlhodobého spánku môže ovplyvniť obraz na externej obrazovke. Reštartujte počítač. |
| Počas súčasného zobrazenia na obidvoch displejoch sa jedna z obrazoviek môže stať neusporiadaná. | <ul style="list-style-type: none"> ● Pri používaní Rozšírenej plochy používajte rovnaké farby obrazovky pre externý displej ako na LCD displeji. Ak sa aj naďalej vyskytujú problémy, vyskúšajte zmenu displeja. ● Súčasné zobrazenie na obidvoch displejoch nie je možné, kým nie je dokončené spustenie systému Windows (pomocou nástroja Setup Utility, atď.). |
| Externý displej nepracuje štandardne. | <ul style="list-style-type: none"> ● Ak externý displej nepodporuje funkciu šetriča energie, nemusí po obnovení počítača z úsporného režimu energie pracovať správne. Vypnite externý displej. |

Riešenie problémov (základné)

■ Dotykový panel

| | |
|---|---|
| Ukazovateľ nepracuje. | <ul style="list-style-type: none">● Pri používaní externej myši pripojte myš správne.● Reštartujte počítač použitím klávesnice.● Ak počítač nereaguje na príkazy klávesnice, prečítajte si časť „Bez odozvy“ (→ strana 33). |
| Nefunguje vstup použitím dotykového panela. | <ul style="list-style-type: none">● Nastavte [Touch Pad] na [Enabled] v ponuke [Main] nástroja Setup Utility.● Ovládače niektorých myší môžu deaktivovať dotykový panel. Pozrite si návod na použitie vašej myši. |



■ Dokument na obrazovke

| | |
|---|--|
| Windows 7
Dokument vo formáte PDF sa nezobrazí. | <ul style="list-style-type: none">● Nainštalujte Adobe Reader.<ol style="list-style-type: none">① Prihláste sa do systému Windows ako administrátor.② Kliknite na  (Štart) a do poľa [Prehľadaj programy a súbory] napíšte „c:\util\reader\en\Pinstall.bat“ a stlačte Enter.③ Aktualizujte Adobe Reader na najnovšiu verziu.
Ak je váš počítač pripojený na internet, spustíte Adobe Reader a kliknete na [Help] - [Check for Updates...]. |
|---|--|

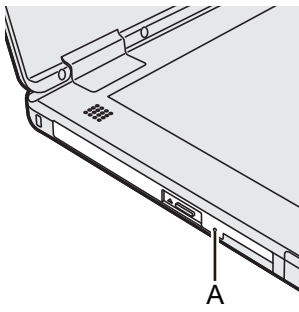
■ Vyberte disk z mechaniky CD/DVD (iba pre model s mechanikou CD/DVD)

| | | |
|---|--|---|
| Zásobník sa nevysunie ani po vložení ostrého predmetu do pohotovostného otvoru. | <ul style="list-style-type: none">● Odporúča sa použiť spona s priemerom 1,3 mm na vybratie disku použitím pohotovostného otvoru (A). Ak je priemer spony o niečo menší, zasuňte sponu mierne nadol. |  |
|---|--|---|

■ Iné

| | |
|--------------------------------|---|
| Bez odozvy. | <ul style="list-style-type: none">● Stlačením klávesov Ctrl + Shift + Esc otvorte Správcu úloh a zatvorte softvérovú aplikáciu, ktorá nereaguje.● Vstupná obrazovka (napr. obrazovka pre zadávanie hesla pri spúšťaní) môže byť skrytá za iným oknom. Stlačte klávesy Alt + Tab pre kontrolu.● Vypnite počítač posunutím sieťového vypínača na 4 alebo viac sekúnd, a potom ho stlačením sieťového vypínača zapnite. Ak aplikačný program nepracuje správne, odinštalujte tento program a znova ho nainštalujte. Pre odinštalovanie,<ol style="list-style-type: none">① Otvorte Ovládací panel.<p>Windows 8.1</p><ol style="list-style-type: none">1. Vykonajte niektorý z týchto postupov.<ul style="list-style-type: none">• Kliknite pravým tlačidlom  v dolnom ľavom rohu obrazovky pracovnej plochy.• Kliknite  na Domovská obrazovka.2. Kliknite na [Ovládací panel].<p>Windows 7</p>Kliknite na  (Štart) - [Ovládací panel].② Kliknite na [Programy] - [Odištalovať program]. |
| Znaky nemožno zadávať správne. | <ul style="list-style-type: none">● Vyberte rovnaké nastavenie jazyka pre systém Windows a internú klávesnicu (→ strana 10). |

LIMITED USE LICENSE AGREEMENT

THE SOFTWARE PROGRAM(S) (“PROGRAMS”) FURNISHED WITH THIS PANASONIC PRODUCT (“PRODUCT”) ARE LICENSED ONLY TO THE END-USER (“YOU”), AND MAY BE USED BY YOU ONLY IN ACCORDANCE WITH THE LICENSE TERMS DESCRIBED BELOW. YOUR USE OF THE PROGRAMS SHALL BE CONCLUSIVELY DEEMED TO CONSTITUTE YOUR ACCEPTANCE OF THE TERMS OF THIS LICENSE.

Panasonic Corporation has developed or otherwise obtained the Programs and hereby licenses their use to you. You assume sole responsibility for the selection of the Product (including the associated Programs) to achieve your intended results, and for the installation, use and results obtained therefrom.

LICENSE

- A. Panasonic Corporation hereby grants you a personal, non-transferable and non-exclusive right and license to use the Programs in accordance with the terms and conditions stated in this Agreement. You acknowledge that you are receiving only a LIMITED LICENSE TO USE the Programs and related documentation and that you shall obtain no title, ownership nor any other rights in or to the Programs and related documentation nor in or to the algorithms, concepts, designs and ideas represented by or incorporated in the Programs and related documentation, all of which title, ownership and rights shall remain with Panasonic Corporation or its suppliers.
- B. You may use the Programs only on the single Product which was accompanied by the Programs.
- C. You and your employees and agents are required to protect the confidentiality of the Programs. You may not distribute or otherwise make the Programs or related documentation available to any third party, by time-sharing or otherwise, without the prior written consent of Panasonic Corporation.
- D. You may not copy or reproduce, or permit to be copied or reproduced, the Programs or related documentation for any purpose, except that you may make one (1) copy of the Programs for backup purposes only in support of your use of the Programs on the single Product which was accompanied by the Programs. You shall not modify, or attempt to modify, the Programs.
- E. You may transfer the Programs and license them to another party only in connection with your transfer of the single Product which was accompanied by the Programs to such other party. At the time of such a transfer, you must also transfer all copies, whether in printed or machine readable form, of every Program, and the related documentation, to the same party or destroy any such copies not so transferred.
- F. You may not remove any copyright, trademark or other notice or product identification from the Programs and you must reproduce and include any such notice or product identification on any copy of any Program.

YOU MAY NOT REVERSE ASSEMBLE, REVERSE COMPILE, OR MECHANICALLY OR ELECTRONICALLY TRACE THE PROGRAMS, OR ANY COPY THEREOF, IN WHOLE OR IN PART.

YOU MAY NOT USE, COPY, MODIFY, ALTER, OR TRANSFER THE PROGRAMS OR ANY COPY THEREOF, IN WHOLE OR IN PART, EXCEPT AS EXPRESSLY PROVIDED IN THE LICENSE.

IF YOU TRANSFER POSSESSION OF ANY COPY OF ANY PROGRAM TO ANOTHER PARTY, EXCEPT AS PERMITTED IN PARAGRAPH E ABOVE, YOUR LICENSE IS AUTOMATICALLY TERMINATED.

TERM

This license is effective only for so long as you own or lease the Product, unless earlier terminated. You may terminate this license at any time by destroying, at your expense, the Programs and related documentation together with all copies thereof in any form. This license will also terminate effective immediately upon occurrence of the conditions thereof set forth elsewhere in this Agreement, or if you fail to comply with any term or condition contained herein. Upon any such termination, you agree to destroy, at your expense, the Programs and related documentation together with all copies thereof in any form.

YOU ACKNOWLEDGE THAT YOU HAVE READ THIS AGREEMENT, UNDERSTAND IT AND AGREE TO BE BOUND BY ITS TERMS AND CONDITIONS. YOU FURTHER AGREE THAT IT IS THE COMPLETE AND EXCLUSIVE STATEMENT OF THE AGREEMENT BETWEEN US, WHICH SUPERSEDES ANY PROPOSAL OR PRIOR AGREEMENT, ORAL OR WRITTEN, AND ANY OTHER COMMUNICATIONS BETWEEN US, RELATING TO THE SUBJECT MATTER OF THIS AGREEMENT.

LICENČNÁ ZMLUVA O OBMEDZENOM OUŽÍVANÍ

SOFTVÉROVÝ PROGRAM(Y) („PROGRAMY“) DODÁVANÝ S TÝMTO ZARIADENÍM PANASONIC („PRODUCT“) JE LICENCOVANÝ IBA NA KONCOVÉHO UŽÍVATEĽA („VÁS“) A MÔŽE BYŤ VAMI POUŽÍVANÝ IBA PODĽA NIŽŠIE POPÍSANÝCH LICENČNÝCH PODMIENOK. POUŽÍVANIE PROGRAMOV BUDE ROZHODNE POVAŽOVANÉ ZA VYDANIE VÁŠHO SÚHLASU S PODMIENKAMI TEJTO LICENCIE.

Spoločnosť Panasonic Corporation vyvinula alebo inak získala Programy a tu uvedené licencie a ich používanie pre vás. Preberáte plnú zodpovednosť za výber Produktu (vrátane pridružených Programov) za účelom dosiahnutia vami plánovaných výsledkov, za inštaláciu, používanie a následne dosiahnuté výsledky.

LICENCIA

- A. Spoločnosť Panasonic Corporation vám dáva osobné, neprenositelné a neexkluzívne právo a licenciu k používaniu Programov v súlade so záväzkami a podmienkami uvedenými v tejto Dohode. Potvrďujete, že prijímate iba OBMEDZENÚ LICENCIU NA POUŽÍVANIE Programov a súvisiacej dokumentácie, a že nenadobúdate žiadne oprávnenie, vlastníctvo ani iné práva na Programy a súvisiacu dokumentáciu, ani na algoritmy, koncepcie, návrhy a myšlienky reprezentované alebo zahrnuté v Programoch a súvisiacej dokumentácii, ktorých oprávnenie, vlastníctvo a práva ostávajú spoločnosti Panasonic Corporation alebo jej dodávateľom.
- B. Programy môžete používať iba so samostatným Produktom, ktorý bol doplnený týmito Programami.
- C. Vy, vaši zamestnanci a zástupcovia ste vyzvaní na ochranu dôvernosti Programov. Nesmiete distribuovať ani inak sprístupňovať Programy alebo súvisiacu dokumentáciu žiadnym tretím stranám, zdieľaním po určitú dobu ani iným spôsobom, bez predošlého písomného súhlasu spoločnosti Panasonic Corporation.
- D. Nesmiete kopírovať alebo reprodukovat', ani povoliť kopírovanie alebo reprodukciu Programov alebo súvisiacej dokumentácie pre žiadny účel okrem prípadu, že si vytvoríte jednu (1) kópiu Programov iba pre účely zálohy Programov dodaných s Produktom, ktorý bol o nich doplnený. Programy nesmiete upravovať ani sa pokúšať ich upravovať.
- E. Programy a licenciu môžete previesť tretej strane iba v rámci prevodu samotného Produktu dodávaného s týmito Programami tejto strane. Počas takéhoto prevodu musíte tejto strane preniesť tiež všetky kópie, tlačené alebo čitateľné na počítači, všetkých Programov a súvisiacej dokumentácie alebo všetky neprevedené kópie zničiť.
- F. Z Programov nesmiete odstrániť žiadne autorské práva, obchodné značky ani iné vyhlásenia alebo identifikácie produktu a musíte reprodukovat' alebo zahrnúť všetky takéto vyhlásenia alebo identifikácie produktu na každú kópiu všetkých Programov.

NESMIETE SPÄTNE DEMONTOVAŤ, SPÄTNE KOMPILOVAŤ, ANI MECHANICKY ALEBO ELEKTRONICKY STOPOVAŤ PROGRAMY ALEBO AKÉKOL'VEK ICH KÓPIE, VCELKU ANI PO ČASTIACH.

NESMIETE POUŽÍVAŤ, KOPÍROVAŤ, MODIFIKOVAŤ, UPRAVOVAŤ ANI PRENÁŠAŤ PROGRAMY ALEBO AKÉKOL'VEK ICH KÓPIE, VCELKU ANI PO ČASTIACH, OKREM PRÍPADOV VÝSLOVNE UVEDENÝCH V TEJTO LICENCII.

AK PREVEDIETE DRŽANIE AKEJKOL'VEK KÓPIE AKÉHOKOL'VEK PROGRAMU NA ĎALŠIU STRANU, OKREM POVOLENIA VO VYŠŠIE UVEDENOM PARAGRAFE E, VAŠA LICENCIA SA AUTOMATICKY UKONČÍ.

DOBA

Táto licencia je platná iba po dobu vlastníctva alebo prenájmu Produktu, pokiaľ nie je ukončená skôr. Môžete ukončiť túto licenciю kedykoľvek zničením Programov a súvisiacej dokumentácie spolu s ich všetkými kópiami v akejkoľvek podobe, na vlastné náklady. Táto licencia sa tiež ukončí s okamžitou platnosťou ak sa splnia podmienky ukončenia uvedené na inom mieste tejto Dohody, alebo ak nedodržíte akýkoľvek tu zahrnutý záväzok alebo podmienku. V prípade takéhoto ukončenia súhlasíte, že na vlastné náklady zničíte Programy a súvisiacu dokumentáciu spolu s ich všetkými kópiami v akejkoľvek podobe.

POTVRDZUJETE, ŽE STE SI PREČÍTALI TÚTO DOHODU, ROZUMIETE JEJ A ŽE SÚHLASÍTE SO ZÁVÄZKOM DODRŽIAVAŤ UVEDENÉ PODMIENKY. ĎALEJ SÚHLASÍTE, ŽE IDE O ÚPLNÉ A EXKLUZÍVNE VYHLÁSENIE DOHODY MEDZI NAMI, KTORÉ NAHRÁDZA KAŽDÚ PONÚKNUTÚ ALEBO PREDCHÁDZAJÚCU DOHODU, ÚSTNU ALEBO PÍSOMNÚ, A AKÚKOĽVEK INÚ KOMUNIKÁCIU MEDZI NAMI, VZŤAHUJÚCU SA NA SKUTKOVÚ PODSTATU TEJTO ZMLUVY.

Technické údaje

Táto strana poskytuje technické údaje pre základný model.
Modelové označenie je odlišné v závislosti od konfigurácie zariadenia.

- Overenie modelového čísla:
Skontrolujte spodok počítača alebo krabice, v ktorej bol počítač zabalený pri zakúpení.
- Overenie rýchlosti CPU, veľkosti pamäte a veľkosti pevného disku (HDD):
Spustíte nástroj Setup Utility (→  Reference Manual „Setup Utility“) a vyberte ponuku [Information].
[Processor Speed]: Rýchlosť CPU, [Memory Size]: Memory Size, [Hard Disk]: Veľkosť pevného disku

■ Hlavné technické údaje

| | | |
|--|--|--|
| CPU | Procesor Intel® Core™ i5-5300U (3 MB ^{*1} cache, 2,3 GHz až do 2,9 GHz) s technológiou Intel® Turbo Boost | |
| Čipová súprava | Vstavaný procesor | |
| Ovládač videa | Intel® HD Graphics 5500 (vstavaný procesor) | |
| Operačná pamäť ^{*2} | 4 GB ^{*1} / 8 GB ^{*1} , DDR3L SDRAM (16 GB ^{*1} max.) | |
| Skladovanie | Rýchlouvoľňovacia jednotka: 500 GB ^{*3} (Mechanika pevného disku) / 256 GB ^{*3} (SSD)
<Pre zavádzaciu jednotku>
Windows 8.1
Cca. 25 GB ^{*3} sa používa ako oblasť s obnovovacími nástrojmi disku. (Používatelia túto oblasť nemôžu využívať.)
Cca. 1,2 GB ^{*3} sa používa ako oblasť so systémovými nástrojmi. (Používatelia túto oblasť nemôžu využívať.)
Windows 7
Cca. 45 GB ^{*3} sa používa ako oblasť s obnovovacími nástrojmi disku. (Používatelia túto oblasť nemôžu využívať.)
Cca. 300 MB ^{*3} sa používa ako oblasť so systémovými nástrojmi. (Používatelia túto oblasť nemôžu využívať.) | |
| Metóda zobrazovania | 14,0" (16:9) HD (1366 × 768 bodov) | 14,0" (16:9) FHD (1920 × 1080 bodov) |
| Interná LCD ^{*4} | max. 16 777 216 farieb (1366 × 768 bodov) | max. 16 777 216 farieb (1920 × 1080 bodov) |
| Externá obrazovka (HDMI) ^{*5} | 65 536 / 16 777 216 farieb (max. 1920 × 1200 bodov) | |
| Wireless LAN ^{*6} | Procesor Intel® Dual Band Wireless-AC 7265 (a/b/g/n/ac)
→ strana 40 | |
| Bluetooth ^{*7} | → strana 40 | |
| LAN | IEEE 802.3 10Base-T / IEEE 802.3u 100BASE-TX / IEEE 802.3ab 1000BASE-T | |
| Zvuk | Podpora prehrávania formátov WAVE a MIDI, podsystému Intel® High Definition Audio | |
| Zásuvka na pamäťovú kartu SD ^{*8} | × 1 | |
| Konektor pamäťového modulu RAM (Pre rozšírenie.) | × 1, DDR3L SDRAM, 204-kolíkový, 1,35 V, SO-DIMM, PC3L-12800 Compliant | |
| Rozhranie | USB porty (porty USB 3.0 × 3) ^{*9} / konektor LAN (RJ-45) × 1 / Port HDMI (typ A) ^{*10} / náhlavná súprava (minikonektor, 3,5 DIA, štandard CTIA / slúchadlá: odpor 32 Ω, výkon 4 mW × 2, Stereo / mikrofón: monofónny vstup) / Konektor rozširujúcej zbernice (vyhradená 24-kolíková samica) | |

■ Hlavné technické údaje

| | | | |
|---|-------------|--|--|
| Klávesnica / Polohovacie zariadenie | | 87 klávesov / dotykový panel | 87 klávesov / dotykový panel
<lba pre model s dotykovou obrazovkou>
87 klávesov / dotykový panel / dotyková obrazovka (kapacitná) |
| Napájanie | | Sieťový adaptér alebo akumulátor | |
| Sieťový adaptér ^{*11} | | Vstup: 100 V - 240 V AC, 50 Hz/60 Hz, Výstup: 15,6 V DC, 7,05 A | |
| Akumulátor | | Li-ion 10,8 V, štandardne 4400 mAh / minimálne 4100 mAh (s CF-VZSU0GW)
Li-ion 11,1 V, štandardne 4200 mAh / minimálne 4080 mAh (s CF-VZSU0PW)
Li-ion 10,8 V, štandardne 3220 mAh / minimálne 3050 mAh (s CF-VZSU0LW) | |
| | | Prevádzková doba ^{*12} | Cca. 11 hodín (s CF-VZSU0GW/CF-VZSU0PW)
Cca. 9 hodín (s CF-VZSU0LW) |
| | | Doba nabíjania ^{*13} | Cca. 2,5 hodín |
| Spotreba energie ^{*14} | | Cca. 65 W ^{*15} / Cca. 110 W (max. v stave nabíjania) | |
| Fyzické rozmery (Š × D × V) (vrátane držadla) | | 345 mm × 272 mm × 29,8 - 39 mm | |
| Hmotnosť | | Cca. 1,99 kg (s CF-VZSU0GW/CF-VZSU0PW) | <lba pre model bez dotykového obrazovky>
Cca. 1,90 kg
<lba pre model s dotykovou obrazovkou>
Cca. 2,10 kg (s CF-VZSU0GW/CF-VZSU0PW) |
| Prostredie | Prevádzkové | Teplota | -10 °C až 50 °C (IEC60068-2-1, 2) ^{*16} |
| | | Vlhkosť | 30 % až 80 % RH (bez kondenzácie) |
| | Skladovanie | Teplota | 20 °C až 60 °C |
| | | Vlhkosť | 30 % až 90 % RH (bez kondenzácie) |

■ Softvér

| | |
|-------------------------------|---|
| Základný OS | Windows [®] 8.1 Pro Update 64-bit |
| Inštalovaný OS ^{*17} | Windows 8.1
Windows [®] 8.1 Pro Update 64-bit
Windows 7
Windows [®] 7 Professional 32-bit Service Pack 1 (s prechodom na staršiu verziu Windows [®] 7) ^{*18} / Windows [®] 7 Professional 64-bit Service Pack 1 (s prechodom na staršiu verziu Windows [®] 7) ^{*18} |
| Predinštalovaný softvér | Adobe Reader, PC Information Viewer, Intel [®] PROSet/Wireless Software ^{*19} , Intel [®] PROSet/Wireless Software for Bluetooth [®] Technology ^{*19} , Battery Recalibration Utility, Infineon TPM Professional Package ^{*19, *20} , Recovery Disc Creation Utility, Dashboard for Panasonic PC, Power Plan Extension Utility, Camera Utility ^{*19} , GPS Viewer ^{*19} , Manual Selector, Microsoft Office Trial ^{*21} , Touch Screen Mode Setting Utility ^{*19} , Concealed Mode Settings Utility, Intel [®] My WiFi Technology, Intel [®] WiDi, USB Charge Setting Utility, DDS EVE FA Standalone for Panasonic ^{*19, *20}
Windows 8.1
Wireless Toolbox, Camera for Panasonic PC ^{*19}
Windows 7
Wireless Switch Utility, Wireless Connection Disable Utility ^{*19, *20}
Aptio Setup Utility, PC-Diagnostic Utility, Hard Disk Data Erase Utility ^{*22} |

Technické údaje

■ Wireless LAN*⁶

| | |
|----------------------------|--|
| Prenosové rýchlosti údajov | IEEE802.11a : 54 Mbps ^{*23}
IEEE802.11b : 11 Mbps ^{*23}
IEEE802.11g : 54 Mbps ^{*23}
IEEE802.11n ^{*24} : HT20 = 150 Mbps
HT40 = 300 Mbps
IEEE802.11ac : VHT80 : 866,7 Mbps
VHT40 : 433,3 Mbps |
| Podporované štandardy | IEEE802.11a / IEEE802.11b / IEEE802.11g / IEEE802.11n / IEEE802.11ac |
| Prenosová metóda | Systém OFDM, DS-SS |

■ Bluetooth*⁷

| | |
|-----------------------------|--|
| Verzia Bluetooth | 4.0 |
| | Klasický režim / Režim nízkej spotreby energie |
| Spôsob prenosu | Systém FHSS |
| Používané bezdrôtové kanály | Kanál 1 až 79 / kanál 0 až 39 |
| Frekvenčné pásmo RF | 2,402 GHz - 2,480 GHz |

■ Voliteľné zariadenia

| | |
|--|---|
| Skladovanie | Palubná jednotka (pamäťová jednotka Flash (SSD)): 128 GB / 256 GB (M.2 basis) |
| Oddelený ovládač videa ^{*25} | AMD FirePro™ M5100 |
| Mechanika CD/DVD | Zabudovaná mechanika DVD MULTI,
Ffunkcia na zabránenie chýb podtečenia zásobníka: Podporované
Bližšie informácie nájdete v  Reference Manual „CD/DVD Drive“ |
| Wireless WAN ^{*26} | Kompatibilné s LTE |
| GPS | Čip: u-blox M8
Podporuje GPS/GLONASS/SBAS |
| 2. konektor LAN | IEEE 802.3 10Base-T / IEEE 802.3u 100BASE-TX / IEEE 802.3ab 1000BASE-T |
| Bezpečnostný čip ^{*27} | TPM (zhoda s TCG V1.2) |
| Zásuvka pre kartu PC Card | × 1, typ I alebo typ II, prípustný prúd 3,3 V: 400 mA, 5 V: 400 mA |
| Zásuvka na kartu Smart Card | × 1 |
| Zásuvka pre kartu SIM | × 1 |
| Port USB 2.0 ^{*9} | × 1 |
| Rugged USB 2.0 ^{*9} | × 1 |
| Sériový port | × 1, Dsub 9-kolíkový vnútorný |
| Port VGA | × 1, Mini Dsub 15-kolíková samica |
| Čítačka odtlačkov prstov | Veľkosť poľa : -, Veľkosť obrazu : 200 × 400 pixlov, rozlíšenie obrazu : 508 DPI |
| Bezkontaktná čítačka karty Smart card | Frekvencia RF: 13,56 MHz, kompatibilné s ISO14443 Typ-A, ISO14443 Typ-B |
| Kamera ^{*28} | 1920 × 1080 bodov, 30 fps (video), stereo mikrofón |
| Akumulátor 2 | (CF-VZSU0KW)
Li-ion 11,1V, štandardne 2960 mAh / minimálne 2860 mAh |
| Doba prevádzky ^{*12} | Cca. 18 hodín (s CF-VZSU0GW/CF-VZSU0PW + CF-VZSU0KW)
Cca. 15 hodín (s CF-VZSU0LW + CF-VZSU0KW) |
| Doba nabíjania ^{*13} | Cca. 5 hodín (s CF-VZSU0GW/CF-VZSU0PW/CF-VZSU0LW + CF-VZSU0KW) |
| Zabudovaná záložná batéria (nevymeniteľná) | (Iba pre hot swap) |

- *1 1 MB = 1 048 576 bajtov / 1 GB = 1 073 741 824 bajtov
- *2 Veľkosť predvolenej pamäte od výroby závisí od modelu. Pamäť je možné fyzicky rozšíriť na 8 GB, ale celkové dostupné množstvo pamäte bude menšie v závislosti od aktuálnej konfigurácie systému.
- *3 1 MB = 1 000 000 bajtov / 1 GB = 1 000 000 000 bajtov. Váš operačný systém alebo niektoré softvérové aplikácie budú oznamovať menšiu veľkosť v GB.
- *4 V závislosti od nastavení OS.
- *5 Zvoliteľné rozlíšenie závisí od technických údajov externého displeja. Pri použití niektorých externých obrazoviek nemusí byť zobrazenie možné.
- *6 Iba pre model s bezdrôtovou sieťou LAN.
- *7 Iba pre model s Bluetooth. Nezaručuje fungovanie všetkých periférnych zariadení Bluetooth.
- *8 Táto zásuvka je kompatibilná s UHS- I /UHS- II . Prevádzka bola otestovaná a potvrdená použitím pamäťových kariet Panasonic SD/SDHC s kapacitou pamäte až do 64 GB. Prevádzka s inými zariadeniami SD nie je zaručená.
- *9 Nezaručuje prevádzku všetkých periférnych zariadení USB.
- *10 Nezaručuje prevádzku všetkých periférnych zariadení kompatibilných s HDMI.
- *11 <Iba pre Severnú Ameriku>
- Sieťový adaptér je kompatibilný so zdrojmi napájania až do 240 V sieťového napájacieho adaptéra. Tento počítač sa dodáva so 125 V kompatibilným sieťovým káblom. 20-M-2-1
- *12 Merané s jasom obrazovky LCD : 60 cd/m²
- *13 Závisí od podmienok použitia alebo pripojeného voliteľného zariadenia.
- *14 Závisí od podmienok použitia, rýchlosti procesora atď.
- Cca. 0,5 W, keď je akumulátor úplne nabitý (alebo sa nenabíja) a počítač je vypnutý.
- <Keď sa používa 115 V / 240 V sieťové napájanie>
- Aj keď nie je sieťový adaptér pripojený k počítaču (max. 0,15 W), energia sa spotrebúva už len tým, že sieťový adaptér je zapojený do sieťovej zásuvky.
- *15 Menovitá spotreba energie. 23-Sk-1
- *16 Nevystavujte pokožku tomuto výrobku, keď sa používa v horúcom alebo chladnom prostredí. (→ NÁVOD NA POUŽITIE - Prečítajte najprv) Pri používaní v horúcom alebo chladnom prostredí niektoré periférne zariadenia a akumulátor nemusia správne fungovať. Skontrolujte prostredie prevádzky periférnych zariadení.
- Dlhodobé používanie tohto výrobku v horúcom prostredí môže znížiť jeho životnosť. Vyhýbajte sa jeho používaniu v takomto prostredí. Pri používaní v prostredí s nízkou teplotou sa môže znížiť rýchlosť spustenia alebo čas prevádzky batérie.
- Počítač spotrebúva energiu, keď sa pevný disk počas spúšťania zohrieva. Preto, ak používate energiu batérie a jej zostávajúca kapacita je nízka, počítač sa nemusí zapnúť.
- *17 Prevádzka tohto počítača nie je zaručená okrem predinštalovaného OS a OS, ktorý sa nainštaluje použitím obnovy pevného disku a obnovovacieho disku.
- *18 Tento systém sa dodáva s predinštalovaným softvérom systému Windows® 7 Professional, a takisto sa dodáva s licenciou na softvér systému Windows 8.1 Pro. Naraz nemôžete používať viac ako jednu verziu softvéru Windows. Na prepnutie medzi verziami budete musieť odinštalovať jednu verziu a nainštalovať druhú.
- *19 V závislosti od modelu nie je aplikačný softvér nainštalovaný.
- *20 Musí byť nainštalovaný pred používaním.
- *21 Ak chcete používať tento softvér aj po skončení skúšobnej doby, postupujte podľa pokynov na obrazovke pre zakúpenie licencie.
- *22 Vykonajte na obnovovacom disku.

Windows 7

- Prípadne môžete vykonať na obnovovacej oblasti pevného disku.
- *23 Tieto rýchlosti sú stanovené v normách IEEE802.11a+b+g+n+ac. Skutočné rýchlosti sa môžu líšiť.
- *24 Dostupné pri nastavení na „WPA-PSK“, „WPA2-PSK“ alebo „none“.
- Dostupné iba ak je HT40 zapnuté počítačom a prístupový bod podporuje HT40.
- *25 Neotvárajte zadný kryt. Môže odstrániť iba školený technik.
- *26 Technické údaje sa môžu líšiť podľa modelu.
- SIM kartu (15 mm × 25 mm) treba zasunúť do zásuvky na kartu SIM.



^{*27} Informácie o TPM nájdete v Installation Manual „Trusted Platform Module (TPM)“ pomocou tohto postupu.

Windows 8.1

Na Domovská obrazovka kliknite na dlaždicu [Manual Selector] a vyberte „Installation Manual for Trusted Platform Module (TPM)“.

Windows 7

Dvakrát kliknite na položku [Manual Selector] na pracovnej ploche a vyberte „Installation Manual for Trusted Platform Module (TPM)“.

^{*28} Technické údaje sa môžu líšiť podľa modelu.

V závislosti od technických údajov softvéru aplikácie sa môžu vyskytnúť nasledujúce prípady. V týchto prípadoch zvolte nižšie rozlíšenie.

- Nie je možné zvoliť vysoké rozlíšenie.
- Pri zvolení vysokého rozlíšenia došlo ku chybe.

Štandardná obmedzená záruka

Panasonic System Communications Company Europe

Firma Panasonic System Communications Company Europe (menovaná ako „Panasonic“) opraví tento produkt (iný než softvér, tento je menovaný v inej časti tejto záruky) s novými alebo opravenými súčiastkami, od dátumu pôvodného nákupu v prípade závad materiálu alebo výroby. Táto záruka sa vzťahuje iba na nové zariadenia Panasonic Toughbooks zakúpené v EU a v Švajčiarsku a v Turecku.

Cieľom firmy Panasonic (alebo jeho autorizovaných servisných stredísk) je opraviť vaše zariadenie do 48 hodín od jeho obrátenia v servisnom stredisku.

Môžu sa aplikovať dodatočné prirážky pre zásielky mimo Európskej Únie. Panasonic vynaloží všetko primerané úsilie pre zaručenie tejto služby.

Táto záruka pokrýva iba poruchy spôsobené závadami materiálu alebo výroby ktoré sa stanú pri normálnom používaní počas dlu uvedenej doby platnosti aplikovateľnej Servisnej zmluvy. V prípade výmeny akéhokoľvek produktu (alebo jeho časti), Panasonic prenesie vlastníctvo vymeneného produktu (alebo časti) na zákazníka a zákazník prenesie vlastníctvo vymieňaného produktu (alebo časti) na Panasonic.

Zmluvná doba služby - od pôvodného dátumu nákupu

- Toughbooks (a všetko príslušenstvo zahrnuté v pôvodnom balení okrem akumulátora) - 3 roky
- Touchpady (a všetko príslušenstvo zahrnuté v pôvodnom balení okrem akumulátora) – 3 roky
- Príslušenstvo zahrnuté v pôvodnom balení - 3 roky
- Dodatočné periférne zariadenia vyrábané firmou Panasonic (vrátane zariadení pre media bay ako CD-Rom drives) - 1 rok
- Akumulátory - 6 mesiacov. Záruka Panasonic pre akumulátory platí 6 mesiacov. Akumulátor sa považuje za funkčný ak udržuje 50% kapacity nabíjania počas záručnej doby. Ak je batéria vrátená v rámci tejto zmluvy a testovanie preukáže, že má nabíjaciu kapacitu vyššiu než 50%, batéria bude zaslaná späť spolu s faktúrou s maloobchodnou cenou novej batérie.

Táto záruka platí iba pre prvého majiteľa. Pred poskytnutím záručnej služby sa bude požadovať nákupný bločik alebo iný dôkaz dátumu prvého nákupu.

Obmedzenia a výnimky:

Táto záruka nezahrňa a nemá platnosť pre:

- Rozbitú alebo prasknutú obrazovku LCD.
- Nefunkčné pixely na displejoch notebooku a na obrazovkách LCD do 0,002%
- Poškodenia ktoré mohli byť spôsobené ohňom, krádežou alebo živelnou pohromou.
- Poškodenia spôsobené vplyvom okolia (elektrické búrky, magnetické polia, atď).
- Poškodenia ktoré neboli spôsobené počas normálneho používania.
- Opravy estetických poškodení alebo poškodení ktoré nemajú vplyv na funkčnosť produktu ako opotrebovanie, škrabance a malé deformácie.
- Poruchy spôsobené produktmi, ktoré neboli dodané firmou Panasonic.
- Poruchy spôsobené zmenami, poškodenie nehodami, náhodami, nesprávnym používaním, zneužívaním alebo nedbalosťou.
- Vniknutie kvapaliny alebo iných cudzích predmetov do zariadenia.
- Nesprávnu inštaláciu, používanie alebo údržbu.
- Nesprávne pripojenie periférnych zariadení.
- Nesprávne nastavenie používateľských ovládačov ako sú nastavenia funkcií.
- Zmeny alebo opravy vykonané inými ako Panasonic alebo jeho autorizovanými servisnými strediskami.
- Produkt používaný v krátkodobom prenájme, alebo na leasing.
- Produkt, ktorého sériové číslo bolo odstránené, čím sa znemožní presné určenie záručných podmienok.

Štandardná obmedzená záruka

TOTO ZARIADENIE NIE JE URČENÉ PRE POUŽÍVANIE AKO, ALEBO AKO SÚČASŤ, NUKLEÁRNEHO ZARIADENIA/SYSTÉMOV, ZARIADENIA/SYSTÉMOV RIADENIA LETECKEJ DOPRAVY ALEBO ZARIADENIA/SYSTÉMOV KABÍNY LIETADLA. SPOLOČNOSŤ PANASONIC NEBUDE ZODPOVEDNÁ ZA ŽIADNE RUČENIE VYPLÝVAJÚCE Z POUŽÍVANIA TOHTO ZARIADENIA NA HORE UVEDENÉ ÚČELY.

Neexistujú žiadne iné vyslovené záruky okrem tých uvedených hore.

Silno odporúčame aby si zákazník zhotovil zálohu dát pred zaslaním zariadenia autorizovanému servisnému stredisku.

Panasonic nebude zodpovedný za stratu dát alebo iné náhodné alebo následné poškodenia spôsobené používaním tohto produktu alebo odvodené od akéhokoľvek nesplnenia tejto záruky. Všetky vyslovené a predpokladané záruky, vrátane záruky dostatočnej kvality a vhodnosti na daný účel sú obmedzené na hore uvedenú dobu platnosti záruky. Panasonic nebude zodpovedný za žiadne nepriame, mimoriadne alebo následné straty alebo poškodenia (vrátane ušlého zisku) odvodené od používania tohto produktu alebo akéhokoľvek nesplnenia tejto záruky.

Táto obmedzená záruka vám dáva špecifické legálne práva a môžete mať aj iné práva, ktoré sú rôzne v každej krajine. Konzultujte aplikovateľné zákony krajiny pre úplné určenie vašich práv. Táto obmedzená záruka je dodatkom akéhokoľvek práva vyplývajúceho z akejkoľvek predajnej zmluvy alebo zo stanov a nemá vplyv na tieto práva.

Panasonic System Communications Company Europe

Médium pre ukladanie dát

Médium pre ukladanie dát je médium na ktorom je uložený operačný systém, ovládače a programy pôvodne nainštalované firmou Panasonic na hlavnej jednotke. Toto médium je originálne dodávané s jednotkou.

Panasonic vám zaručuje len, že disk(y) alebo iné média na ktorých sa uchovávajú programy budú bez závad materiálu alebo výroby pri normálnom používaní po dobu šesťdesiat (60) dní od dátumu jeho dodania, ktorý je uvedený na nákupnom bločiku.

Panasonic vám poskytuje jedine túto záruku. Panasonic nezaručuje, že funkcie zahrnuté v programoch splnia vaše požiadavky alebo že fungovanie programov bude neprerušené a bezchybné.

Všetka zodpovednosť firmy Panasonic a riešenie pre vás v rámci tejto záruky sú obmedzené na výmenu ktoréhokoľvek vadného disku alebo iného média vráteného do autorizovaného servisného strediska firmy Panasonic spolu s kópiou nákupného bločika, v rámci hore uvedenej doby záruky.

Panasonic nebude mať žiadne povinnosti súvisiace so závadami disk(u) alebo iného média na ktorom sú uložené programy, ktoré vznikli ako dôsledok akým ste ich uložili, alebo so závadami ktoré boli spôsobené používaním disku(ov) alebo iného média inak ako v tomto zariadení alebo v podmienkach odlišných od podmienok špecifikovaných firmou Panasonic modifikáciou, nehodou, nesprávnym používaním, zneužívaním, nedbalosťou, zlým zaobchádzaním, používaním na nesprávne aplikácie, inštaláciou, nesprávnym nastavením používateľských ovládačov, nesprávnou údržbou, zmenou alebo poškodením ktoré mohlo byť spôsobené živelnou pohromou. Navyše Panasonic nebude mať žiadne povinnosti v súvislosti s poruchami disku(ov) alebo iných médií ak ste zmenili alebo skúsili zmeniť akýkoľvek program.

Doba platnosti eventuálnych predpokladaných záruk je obmedzená na šesťdesiat (60) dní.

Predinštalovaný softvér

Predinštalovaný softvér znamená softvér nahratý dopredu firmou Panasonic, nie softvér nahratý treťou stranou ani obchodným zástupcom.

Panasonic ani jeho dodávateľia neposkytujú žiadne vyslovené, predpokladané ani štatutárne záruky vo vzťahu so softvérom dodávaným spolu s produktom a licenciovaným kupujúcemu, na jeho kvalitu, výkon, predajnosť alebo vhodnosť pre daný účel. Panasonic nezaručuje, že funkcie zahrnuté v softvéri budú fungovať bez prerušenia alebo bezchybne. Panasonic nenesie žiadne riziko a v žiadnom prípade nebude zodpovedný za akékoľvek poškodenia, vrátane a bez obmedzenia za mimoriadne, náhodné, následné alebo sankčné škody odvodené z nesplnenia tejto záruky alebo zmluvy, nedbalosti alebo akejkoľvek inej právnej situácie, vrátane, bez obmedzenia, straty na obchodnom mene, zisku alebo predaja, straty možnosti používania programov alebo produktov alebo iných súvisiacich zariadení, finančné výdavky, výdavky na náhradné zariadenia alebo služby, straty času alebo reklamácie kohokoľvek vystaveného týmto stratam.

V niektorých krajinách nie je dovolené vylúčenie alebo obmedzenie náhodných alebo následných škôd, alebo obmedzenie doby platnosti predpokladanej záruky, takže je možné že sa vás horeuvedené obmedzenia alebo vylúčenia netýkajú.

Táto obmedzená záruka vám dáva špecifické legálne práva a môžete mať aj iné práva, ktoré sú rôzne v každej krajine. Konzultujte aplikovateľné zákony krajiny pre úplné určenie vašich práv.

Kontaktná

Adresa

Panasonic System Communications
Company Europe
Panasonic Manufacturing U.K. Ltd.
Service Centre Building B4,
Wharfedale Road, Pentwyn Industrial
Estate, Cardiff,
Spojené kráľovstvo
CF23 7XB

Web stránka

<http://www.toughbook.eu/>

Zákaznícka podpora

Služba v anglickom jazyku

+44 (0) 8709 079 079

Služba vo francúzskom jazyku

+33 (0) 1 47 91 64 99

Služba v nemeckom jazyku

+49 (0) 1805 410 930

Služba v talianskom jazyku

+39 (0) 848 391 999

Služba v španielskom jazyku

+34 (0) 901 101 157

E-mailová adresa

toughbooksupport@eu.panasonic.com

Služba v českom jazyku

+420 (0) 800 143234

Služba v maďarskom jazyku

+36 (0) 6800 163 67

Služba v poľskom jazyku

+48 (0) 800 4911558

Služba v rumúnskom jazyku

+40 (0) 800 894 743

Služba v slovenskom jazyku

+421 (0) 800 42672627

E-mailová adresa

toughbooksupport@csg.de

Platby

toughbookservicepayments.cardiff@eu.panasonic.com

Panasonic Corporation

Osaka, Japan

Názov a adresa importéra v súlade s právnymi predpismi EÚ
**Panasonic System Communications Company Europe,
Panasonic Marketing Europe GmbH**

Hagenauer Straße 43

65203 Wiesbaden

Nemecko

55-Sk-1