



NÁVOD K OBSLUZE Základní průvodce

Osobní počítač

Č. modelu řada **CF-54**

Obsah

Začínáme

Úvod	2
Popis součástí	4
První uvedení do provozu.....	8
Zapnutí / Vypnutí	15

Praktické informace

Manipulace a údržba	17
Instalace softwaru.....	21

Odstraňování problémů

Odstraňování problémů (Základní přehled)	27
---	----

Příloha

LIMITED USE LICENSE AGREEMENT	34
LICENČNÍ UJEDNÁNÍ PRO OMEZENÉ POUŽITÍ	36
Technické údaje.....	38
Standardní omezená záruka	43

Úvod

Děkujeme vám za nákup tohoto produktu Panasonic. Dosažení optimálního výkonu a bezpečnosti vyžaduje pozorné přečtení tohoto návodu k obsluze.

V tomto návodu jsou použity následující názvy.

Windows 8.1 označuje operační systém Windows® 8.1.

Windows 7 označuje operační systém Windows® 7.

■ Termíny a symboly používané v těchto návodech

UPOZORNĚNÍ : Situace, která by mohla vést k lehkému nebo středně těžkému zranění.

POZNÁMKA : Užitečné a praktické informace.

Enter : Stiskněte klávesu [Enter].



Fn + F5 : Podržte klávesu [Fn], poté stiskněte klávesu [F5].

Windows 8.1

- Zobrazit "Ovládací tlačítko": Umístěním šipky do horního pravého (nebo spodního pravého) rohu obrazovky otevřete nabídku Ovládacího tlačítka. Respektive rychlým pohybem přetáhněte kurzor z pravého okraje ke středu obrazovky.

●  -  : Klikněte na  (Nastavení) a poté klikněte na  (Vypnutí).

Windows 7

 (Start) - [Všechny programy] : Klikněte na  (Start) a potom na [Všechny programy]. V některých případech může být nutné dvakrát kliknout.

→ : Odkaz na stranu v tomto návodu k obsluze nebo v Reference Manual.

 : Odkaz na elektronické příručky.

- Některé obrázky v tomto návodu jsou za účelem snadnějšího porozumění zjednodušeny a mohou se lišit od skutečného vzhledu přístroje.
- Pokud nejste v počítači přihlášení jako správce, některé funkce nejsou k dispozici a některá okna se nezobrazí.
- Nejnovější informace o volitelných produktech naleznete v katalogích, apod.
- V tomto návodu jsou použity následující odkazy na názvy a termíny.
 - "Windows® 8.1 Pro Update 64-bit" jako "Windows" nebo "Windows 8.1"
 - "Windows® 7 Professional 32-bit Service Pack 1" a "Windows® 7 Professional 64-bit Service Pack 1" "Windows" nebo "Windows 7"
 - Jednotka DVD MULTI jako "jednotka CD/DVD"
 - Kruhová média včetně DVD-ROM a CD-ROM jako "disky"

■ Zřeknutí se

Technické údaje počítačů a informace uvedené v příručkách podléhají změnám bez předchozího upozornění. Společnost Panasonic Corporation nepřijímá žádnou odpovědnost za škody vzniklé přímo či nepřímo v souvislosti s chybami, nedbalostmi nebo obsluhou počítače v rozporu s příručkami.

■ Ochranné známky

Microsoft[®], Windows[®] a logo Windows jsou ochranné známky společnosti Microsoft Corporation registrované na území USA a dalších zemí.

Intel, Core a PROSet jsou registrované ochranné známky nebo ochranné známky společnosti Intel Corporation.

Logo SDXC je registrovaná ochranná známka společnosti SD-3C, LLC.



Název Adobe, logo Adobe a název Adobe Reader jsou registrované ochranné známky nebo ochranné známky společnosti Adobe Systems Incorporated na území USA a dalších zemí. Bluetooth[®] je registrovaná ochranná známka vlastněná společností Bluetooth SIG, Inc., U.S.A. a udělená na základě licence společnosti Panasonic Corporation.

HDMI, logo HDMI a High-Definition Multimedia Interface jsou ochranné známky nebo registrované ochranné známky společnosti HDMI Licensing LLC ve Spojených státech a jiných zemích.

Názvy produktů, značek, atd. vyobrazených v tomto manuálu jsou ochranné známky nebo registrované ochranné známky příslušných vlastníků.

■ Elektronická příručka

Podrobnější informace o počítači naleznete v elektronické příručce.

● Reference Manual

V příručce Reference Manual jsou uvedeny praktické informace, které vám umožní plné využití možností počítače. Proveďte aktualizaci na nejnovější verzi.

● Important Battery Tips

Dokument Important Battery Tips obsahuje užitečné informace týkající se baterie. Dodržováním těchto tipů bude baterie udržována v optimálním stavu a prodlouží se její provozní doba.

● Update the on-screen manuals

Popisuje postupy pro aktualizaci elektronického návodu.

● Connect to a network

Popisuje připojení pomocí síťových zařízení namontovaných na tuto jednotku.

Pro vstup do elektronické příručky se řiďte níže uvedenými kroky.

Klikněte dvakrát na [Manual Selector] na ploše a zvolte elektronickou příručku.

Windows 8.1

Nebo na úvodní obrazovce klikněte na dlaždici [Manual Selector] a vyberte elektronickou příručku.

POZNÁMKA

- Záložka [Obsah] nebo [Hledat] v elektronických návodech se zobrazí po levé straně okna. Zvolte záložku a zobrazte požadovanou položku.

Popis součástí

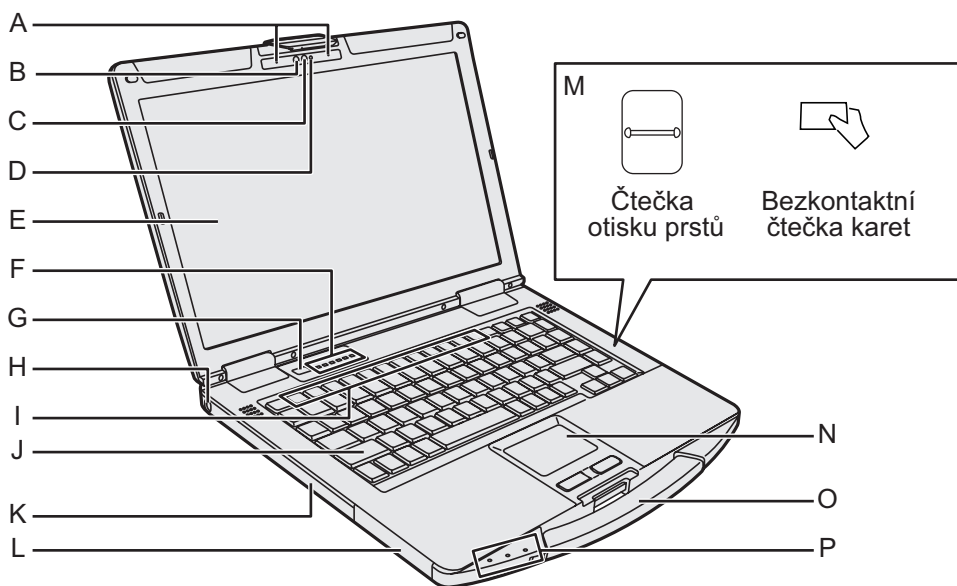

Kamera

< Pouze pro model s kamerou >

→ Reference Manual "Camera"

A: Mikrofon

B: Čidlo intenzity okolního osvětlení

C: Objektiv kamery

D: Indikátor kamery

E: LCD displej

< Pouze pro model s dotykovou obrazovkou >

→ Reference Manual "Screen Input Operation"

F: LED indikátor

: Caps lock

: Číselné klávesy (NumLk)

: Přepínání posunu (ScrLk)

: Kontrolka disku

: Kontrolka paměťové karty SD

(Bliká: Během přístupu je nutné zadat heslo)

→ Reference Manual "SD Memory Card"

: Bezdrátová síť připravena Tento indikátor svítí, je-li bezdrátová síť LAN, Bluetooth a/nebo bezdrátová síť WAN připojena a připravena. Tento indikátor nemusí nutně sdělovat stav zapnutí/ vypnutí bezdrátového připojení.

→ Connect to a network

G: Spínač napájení

H: Bezpečnostní zámek

Připojit lze lanko typu Kensington. Podrobnější informace naleznete v příručce k lanku.

I: Funkční klávesy

→ Reference Manual "Key Combinations"

J: Klávesnice

K: Jednotka CD/DVD¹ / Slot pro PC kartu² / Slot pro akumulátor 2³ / Slot pro kartu Smart Card⁴

¹ Pouze pro model s jednotkou CD/DVD
→ Reference Manual "CD/DVD Drive"

² Pouze pro model se slotem pro PC kartu.

→ Reference Manual "PC Card"

³ Při použití akumulátoru 2

→ Reference Manual "Battery Power"

⁴ Pouze pro model se slotem pro kartu Smart Card

L: Slot pro akumulátor 1

→ Reference Manual "Battery Power"

M: Čtečka otisku prstů⁵ / Bezkontaktní čtečka karet⁶

⁵ Pouze pro model se čtečkou otisku prstů.

→ Reference Manual "Fingerprint Reader"

⁶ Pouze pro model s bezkontaktní čtečkou otisku prstů.

→ Reference Manual "Contactless Smart Card Reader"

N: Touchpad

→ Reference Manual "Touchpad"

O: Rukojeť

Rukojeť nepoužívejte je-li rukojeť opotřebená nebo poškozená.

P: LED indikátor

: Indikátor napájení

Vypnuto: vypnutí/úsporný režim, svítí zeleně: Zapnuto, bliká zeleně: Spánek, Rychlé zelené blikání: počítač nelze zapnout nebo jej nechat dále spuštěný v důsledku příliš nízké teploty.

1: Kontrolka akumulátoru 1

2: Kontrolka akumulátoru 2³

→ Reference Manual "Battery Power"

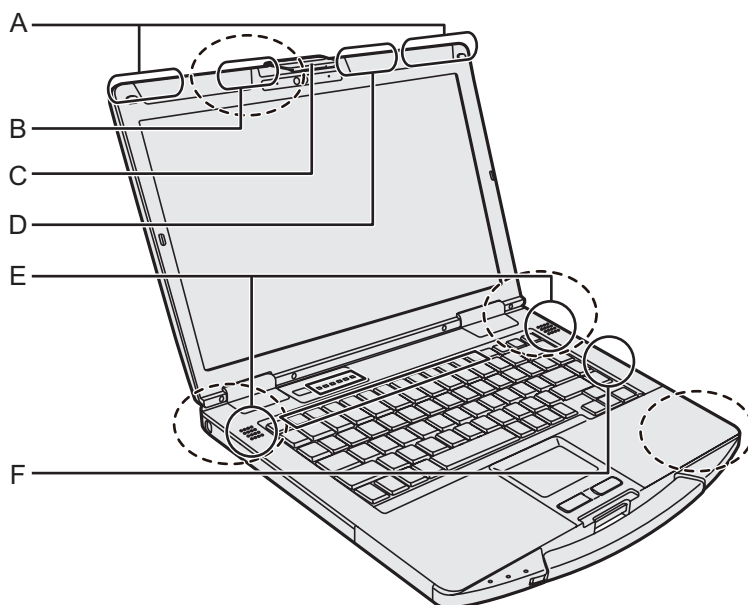
**A: Anténa bezdrátové sítě WAN**

<Pouze pro model s bezdrátovou sítí WAN>

→  *Connect to a network* "Wireless WAN"

B: Anténa GPS

<Pouze pro model s GPS>

→  *Reference Manual* "GPS"

C: Spínač displeje**D: Anténa bezdrátové sítě LAN**

<Pouze pro model s bezdrátovou sítí LAN>

→  *Connect to a network* "Wireless LAN"

E: Reproduktor**F: Anténa bezdrátové sítě LAN / anténa Bluetooth**

<Pouze pro model s bezdrátovou sítí LAN / rozhraním Bluetooth>

→  *Connect to a network* "Wireless LAN" "Bluetooth"

POZNÁMKA

- Tento počítač obsahuje magnet a magnetické produkty na místech označených na ilustraci výše. Vyhněte se přikládání libovolného kovového předmětu nebo magnetického média k těmto místům.

Popis součástí

Pravá strana

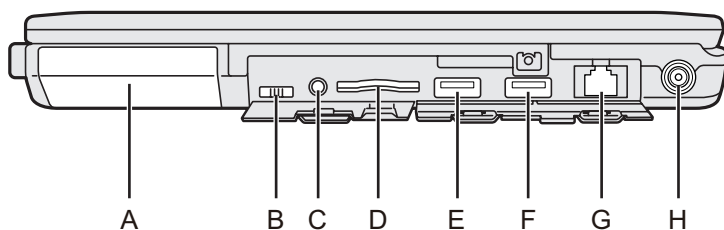

Zadní strana

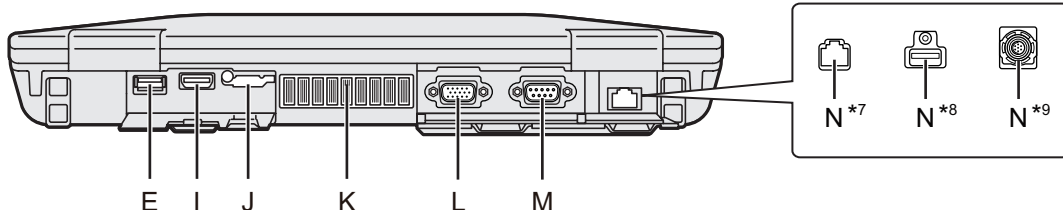

A: Jednotka pevného disku (Disk Quick Release)

→ Reference Manual "Hard Disk Drive"

B: Spínač bezdrátové sítě

→ Connect to a network "Disabling/Enabling Wireless Communication"

C: Konektor sluchátek

Lze zapojit sadu sluchátek nebo sluchátka.

D: Slot pro paměťovou kartu SD

Paměťové karty SD udržujte mimo dosah kojenců a malých dětí.

→ Reference Manual "SD Memory Card"

E: Porty USB 3.0

→ Reference Manual "USB Devices"

F: Port USB 3.0 (USB Charging)

Do USB portu nevkládejte žádný cizí předmět.

→ Reference Manual "USB Devices"

G: Zásuvka LAN

→ Connect to a network "LAN"

H: Zásuvka DC-IN

I: Port HDMI

→ Reference Manual "External Display"

J: Slot pro kartu SIM

<Pouze pro model s bezdrátovou sítí WAN>

→ Connect to a network "Wireless WAN"

K: Ventilační otvor (výstup)

L: Port VGA

<Pouze pro model s portem VGA>

→ Reference Manual "External Display"

M: Sériový port

<Pouze pro model se sériovým portem>

→ Reference Manual "Serial Port"

N: 2. zásuvka LAN^{*7} / USB 2.0 Port^{*8} / Rugged USB 2.0 Port^{*9} / GPS^{*10}

^{*7} Pouze pro model s 2. zásuvkou LAN

^{*8} Pouze pro model s portem USB 2.0

^{*9} Pouze pro model s odolným portem USB 2.0

^{*10} Pouze pro model s GPS

Spodní strana

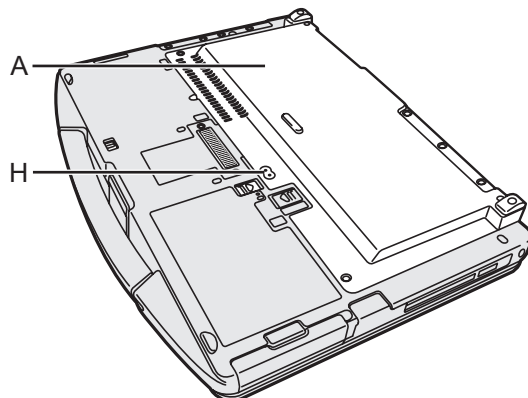
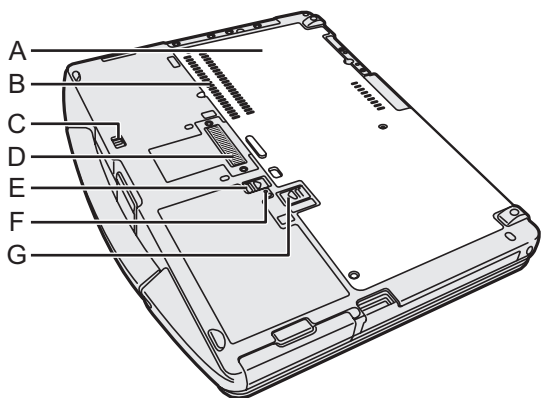

A: Zadní kryt

B: Ventilační otvor (vstup)

C: Zásuvka pevného disku

→ *Reference Manual* "Hard Disk Drive"

D: Konektor pro rozšiřující sběrnici

→ *Reference Manual* "Port replicator"

E: Západa pro uvolnění baterie 1

→ *Reference Manual* "Battery Power"

F: Kontrolka baterie

→ *Reference Manual* "Battery Power"

G: Západa pro uvolnění baterie 2

<Při použití akumulátoru 2>

→ *Reference Manual* "Battery Power"

H: Konektor externí antény

<Pouze pro model s Konektorem externí antény>

První uvedení do provozu

■ Příprava

- ① Zkontrolujte a identifikujte dodané příslušenství.
Pokud některé z nich nenaleznete, kontaktujte centrum technické podpory.

• Síťový adaptér. 1

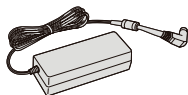

Č. modelu: CF-AA5713A

• Síťový kabel. 1

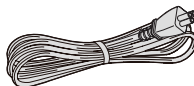

• Baterie 1

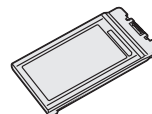

Č. modelu: CF-VZSU0GW nebo
CF-VZSU0PW nebo
CF-VZSU0LW

<Pouze pro model s dotykovou obrazovkou>

• Měkká tkanina. 1

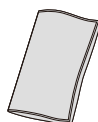

• **NÁVOD K OBSLUZE - Základní průvodce (tato kniha)** 1

V závislosti na typu modelu se dodávají následující položky.

• **Baterie** 1

Č. modelu: CF-VZSU0KW

Začínáme

1 Vložte baterii

Zasaňte akumulátor tak, aby byl v zajištěné pozici.

UPOZORNĚNÍ

- Zkontrolujte, zda je západka bezpečně zajištěna. V opačném případě může při přenášení počítače dojít k pádu akumulátoru.
- Nedotýkejte se svorek akumulátoru a počítače. V opačném případě může dojít k jejich znečištění nebo poškození s následnou poruchou akumulátoru nebo počítače.

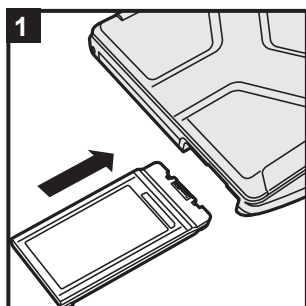

<Pro CF-VZSU0KW>

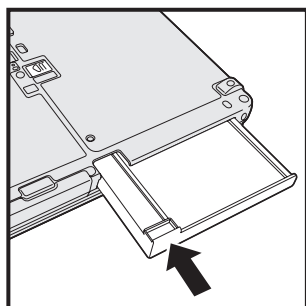

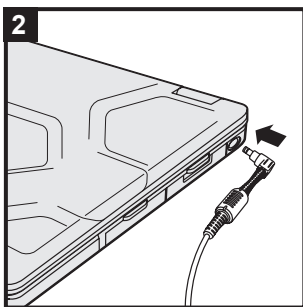

2 Připojte počítač k síťové zásuvce

Nabíjení baterie bude zahájeno automaticky.

UPOZORNĚNÍ

- Neodpojujte síťový adaptér a nezapínejte spínač bezdrátové sítě před ukončením postupu prvního uvedení do provozu.
- Při prvním použití počítače nepřipojujte kromě akumulátoru a síťového adaptéru žádné jiné periferní zařízení.
- **Manipulace se síťovým adaptérem**
Během bouřky může docházet k potížím, například k náhlým poklesům napětí. Vzhledem k tomu, že by tyto problémy mohly mít negativní vliv na počítač, doporučuje se během této doby používat záložní zdroj napájení (UPS), pokud není počítač napájen samotnou baterií.
- Není-li DC konektor připojen k počítači, odpojte síťový kabel od síťové zásuvky. Ke spotřebě energie dochází i tehdy, je-li síťový adaptér připojen k elektrické zásuvce.

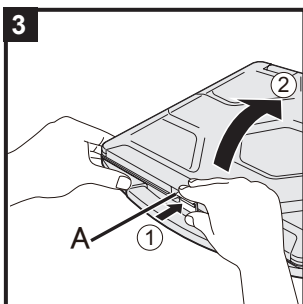

3 Otevřete displej

- ① Zatlačte na západku (A) a uvolněte ji.
- ② Podržte stranu/rukojeť počítače a potom zdvihněte displej, který otevřete.

UPOZORNĚNÍ

- Neotevírejte displej více než je třeba (180° nebo více) a na LCD nevyvíjejte nadměrný tlak. Neotevírejte ani nezavírejte počítač tak, že budete držet hranu prvku LCD.

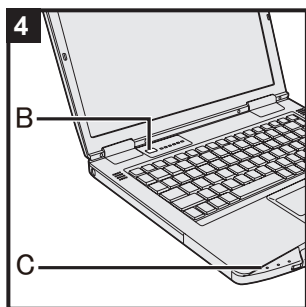

4 Zapněte počítač

Stiskněte a podržte spínač napájení (B) dokud se nerozsvítí indikátor napájení (C).

UPOZORNĚNÍ

- Spínač napájení stiskněte pouze jednou.
- V případě stisknutí a podržení spínače napájení na dobu delší než čtyři sekundy dojde k nucenému vypnutí počítače.
- Po vypnutí počítače počkejte před dalším zapnutím nejméně deset sekund.
- Následující operace neprovádějte, dokud nezhasne kontrolka disku .
 - Připojení a odpojení síťového adaptéru
 - Stisknutí spínače napájení
 - Dotknutí klávesnice, dotykové desky, dotykové obrazovky < pouze pro model s dotykovou obrazovkou > či externí myši
 - Sklápění obrazovky
 - Nastavování spínače bezdrátové sítě do polohy zapnuto nebo vypnuto
- Je-li vysoká teplota procesoru, počítač se nemusí spustit za účelem předejití přehřátí procesoru. Sečkejte, dokud počítač nevychladne a poté jej opět zapněte. Jestliže se počítač nezapne ani po vychladnutí, obraťte se na technickou podporu Panasonic (→ strany 43 - 45).
- Nesmí být provedeny žádné změny výchozího nastavení aplikace Setup Utility, dokud se nedokončí první uvedení do provozu.

5

Windows 7

Vyberte jazyk a OS (32bitový nebo 64bitový)

UPOZORNĚNÍ

- Výběr jazyka proveďte pečlivě, neboť jej nelze změnit později. V případě nastavení chybného jazyka je nutné přeinstalovat systém Windows.
 - ① Na obrazovce "Select OS" vyberte jazyk a OS (32-bit nebo 64-bit) a stiskněte [OK].
Nastavení jazyka se spustí kliknutím na [OK] na potvrzující obrazovce.
Nastavení jazyka a OS bude dokončeno během přibližně 15 minut.
 - ② Když se zobrazí obrazovka ukončení, stiskněte [OK] a počítač vypněte.

6 Nastavení Windows

Windows 8.1

Zvolte jazyk a klikněte na volbu [Další].

Windows 7

Zapněte počítač.

Postupujte podle pokynů na obrazovce.

- Počítač se několikrát restartuje. Netiskněte klávesnici ani dotykovou desku a počkejte, dokud nezhasne kontrolka disku .
- Po zapnutí počítače zůstane obrazovka chvíli černá nebo nezměnná, avšak toto není závada. Počkejte chvíli, dokud se nezobrazí instalační obrazovka systému Windows.
- Během instalace systému Windows používejte k pohybu šipky a výběru položek dotekovou desku a její tlačítka.
- Instalace systému Windows trvá přibližně **Windows 8.1** 5 minut / **Windows 7** 20 minut.
Přejděte k dalšímu kroku s potvrzením jednotlivých hlášení na obrazovce.
- Po dokončení nastavení systému Windows můžete nastavit bezdrátovou síť.

Windows 8.1 Pokud se zobrazí hlášení “Připojit se online”, můžete zvolit možnost “Přeskočit tento krok”.

Windows 7 Obrazovka “Připojit k bezdrátové síti” se nemusí zobrazit.

- **Windows 8.1** Zkontrolujte časové pásmo, datum a čas.

UPOZORNĚNÍ

- Jméno uživatele, heslo, obrázek a bezdrátové sítě můžete změnit po dokončení instalace systému Windows.
- Heslo si zapamatujte. Pokud heslo zapomenete, nelze operační systém Windows používat. Doporučujeme nejdříve vytvořit disk pro resetování hesla.
- Jako název počítače použijte standardní znaky: číslice 0 až 9, velká a malá písmena od A do Z a spojovník (-). Objeví-li se chybové hlášení “Název počítače není platný.”, zkontrolujte, zda nejsou použity jiné než výše uvedené znaky. Zůstane-li chybové hlášení na displeji, přepněte režim klávesnice na angličtinu (“EN”) a zadejte znaky.
- Při nastavování klávesnice zvolte správnou klávesnici pro svůj počítač.
V opačném případě nebude k dispozici možnost zadávání z klávesnice.

- Jako uživatelské jméno nelze použít následující slova a znaky: CON, PRN, AUX, CLOCK\$, NUL, COM1 až COM9, LPT1 až LPT9, LPT, @, &, mezera. Zejména pokud vytvoříte uživatelské jméno (jméno účtu), které obsahuje znak "@", bude v přihlašovací obrazovce vyžadováno heslo i v případě, pokud žádné heslo nebylo nastaveno. V případě pokusu o přihlášení bez zadání hesla se zobrazí hlášení "Uživatelské jméno nebo heslo není správné." a **Windows 8.1** zaregistrování / **Windows 7** přihlášení k systému nebude možné (→ strana 30).

7 Aktualizace návodu na obrazovce

- ① Připojte se k internetu. **Windows 8.1** Zaregistrujte / **Windows 7** Přihlaste se do systému Windows jako správce. Další informace naleznete v části  *Connect to a network*.
- ② Aktualizujte návod na obrazovce. Dvakrát klikněte na [Manual Selector] na ploše. **Windows 8.1** Nebo klikněte na ikonu [Manual Selector] na úvodní obrazovce. Postupujte podle pokynů na obrazovce.

8 Vytvoření obnovovacího disku

Obnovovací disk vám umožní nainstalovat OS a obnovit jeho výchozí stav z výroby v případě, že je například obnovovací oddíl HDD poškozený.

Doporučujeme vytvořit obnovovací disk před zahájením používání počítače.

Informace o vytvoření disku viz →  *Reference Manual* "Recovery Disc Creation Utility".

POZNÁMKA

● PC Information Viewer

Tento počítač pravidelně zaznamenává informace na pevný disk, atd. Maximální objem dat každého záznamu je 1024 bajtů.

Tyto informace se používají pouze pro stanovení možné příčiny v případě jakéhokoli selhání pevného disku. Tyto informace nejsou nikdy odesílány po síti mimo počítač, ani nejsou používány k žádným jiným, než k výše popsaným účelům.

Chcete-li tuto funkci vypnout, zaškrtněte políčko [Disable the automatic save function for management information history] v [Hard Disk Status] v PC Information Viewer a klepněte na [OK].

(→  Reference Manual "Troubleshooting (Advanced)" - "Checking the Computer's Usage Status")

Potom postupujte podle pokynů na obrazovce.

- **Windows 8.1** Ve výchozím nastavení je na obrazovce plochy přítomna ikona zástupce pro korejský jazyk. Pokud ikonu nepotřebujete, můžete ji smazat.
- **Windows 7** Pokud se vymaže oddíl pro obnovení, nemůžete vytvořit disk(y) pro obnovení.

■ Před použitím bezdrátové funkce

- ① Otevřete kryt a posuňte spínač bezdrátové sítě do pozice ZAP.

Windows 8.1

- ② Zobrazte "Ovládací tlačítko" a klikněte na  - [Změnit nastavení počítače] - [Sítě] - [Režim v letadle].

Nastavte [Režim v letadle] na [Vypnuto], a potom;

Nastavte [Wi-Fi] na [Zapnuto] (pro bezdrátovou LAN).

Nastavte [Haut débit mobile] na [Zapnuto] (pro bezdrátovou WAN).

Nastavte [GPS] na [Zapnuto] (pro bezdrátovou WAN).

Nastavte [Bluetooth] na [Zapnuto] (pro Bluetooth).

Nastavte [GPS\GNSS] na [Zapnuto] (pro GPS).

■ Změna struktury oddílů

Zmenšením části existujícího oddílu lze vytvořit volné místo na disku, ze kterého lze následně vytvořit nový oddíl.

Ve výchozím nastavení můžete používat jediný oddíl.

- ① **Windows 8.1**

Klikněte pravým tlačítkem  na ikonu  ve spodním levém rohu obrazovky plochy.

Windows 7

Klikněte na  (Start) a pravým tlačítkem na položku [Počítač], poté klikněte na položku [Spravovat].

- Běžný uživatel musí zadat heslo správce.

- ② Klepněte na [Správa disků].
- ③ Klepněte pravým tlačítkem myši na oddíl pro Windows (podle výchozího nastavení jednotka "c"), poté klepněte na [Zmenšit svazek].
 - Velikost oddílu závisí na technických údajích počítače.
- ④ Do pole [Zadejte velikost zmenšení (MB)] zadejte požadovanou velikost a klepněte na [Zmenšit].
 - Nelze zadat větší číslo, než je zobrazovaná velikost místa.
 - Pro výběr [Reinstall Windows to the OS related partitions] v instalaci OS (→ strana 23),
Windows 8.1 70 GB / **Windows 7** 60 GB nebo více pro [Celková velikost po zmenšení (MB)].
- ⑤ Klepněte pravým tlačítkem myši na položku [Nepřirazeno] (zmenšované místo v kroku ④), poté klepněte na položku [Nový jednoduchý svazek].
- ⑥ Proveďte nastavení podle pokynů na obrazovce, poté klepněte na tlačítko [Dokončit].
Počkejte, dokud nebude dokončeno formátování.



První uvedení do provozu

POZNÁMKA

- Pomocí zbývajících volného místa nebo nově vytvořeného volného místa můžete vytvořit další oddíl.
- Chcete-li odstranit oddíl, klepněte na něj pravým tlačítkem myši, poté v kroku ③ klepněte na položku [Odstranit svazek].

■ **Windows 8.1** Výběr jazyka

Pro výběr jiného jazyka, než jste vybrali během prvního uvedení do provozu, se řiďte následujícími kroky.

- ① Postupujte podle jednoho z následujících postupů.
 - Klikněte pravým tlačítkem  na ikonu ve spodním levém rohu obrazovky plochy.
 - Klikněte na  na úvodní obrazovce.
- ② Klikněte na [Ovládací panely].
- ③ Klepněte na [Hodiny, jazyk a oblast] - [Jazyk] - [Přidat jazyk].
- ④ Vyberte jazyk a klikněte na [Přidat].



V závislosti na oblasti lze vybrat dva nebo více jazyků. Klepněte na [Otevřít], vyberte požadovaný jazyk a potom klepněte na [Přidat].
- ⑤ Klikněte na [Možnosti] pro jazyk, který chcete použít.
- ⑥ Klikněte na [Nastavit jako primární jazyk].

POZNÁMKA

- Pokud se nezobrazí volba [Nastavit jako primární jazyk], nelze zvolit tento jazyk. Postupujte podle pokynů na obrazovce.
- ⑦ Klikněte na [Odhlásit se nyní].
 - ⑧ Zaregistrujte se do Windows.

Zapnutí / Vypnutí

Zapnutí

Stiskněte a podržte spínač napájení  (→ strana 4) dokud se nerozsvítí indikátor napájení  (→ strana 4).



POZNÁMKA

- Spínač napájení stiskněte pouze jednou.
- V případě stisknutí a podržení spínače napájení na dobu delší než čtyři sekundy dojde k nucenému vypnutí počítače.
- Po vypnutí počítače počkejte před dalším zapnutím nejméně deset sekund.
- Následující operace neprovádějte, dokud nezhasne kontrolka disku .
 - Připojení a odpojení síťového adaptéru
 - Stisknutí spínače napájení
 - Dotknutí klávesnice, dotykové desky, dotykové obrazovky < pouze pro model s dotykovou obrazovkou > či externí myši
 - Sklápění obrazovky
 - Nastavování spínače bezdrátové sítě do polohy zapnuto nebo vypnuto

Vypnutí

Windows 8.1

Můžete vypnout počítač pomocí některého z následujících kroků.

- Z obrazovky plochy:
 - ① Klikněte pravým tlačítkem  na ikonu ve spodním levém rohu obrazovky plochy.
 - ② Klikněte na [Vypnutí nebo odhlášení] - [Vypnout].
- Z Úvodní obrazovky:
 - ① Klikněte na  - [Vypnout].
- Na Úvodní obrazovce a ploše obrazovky:
 - ① “Ovládací tlačítko” displeje a stiskněte .
 - ② Stiskněte [Vypnutí] - [Vypnout].

Windows 7

- ① Klikněte na  (Start) - [Vypnout].

POZNÁMKA

- **Windows 8.1**
Chcete-li počítač úplně vypnout, postupujte následovně.
 - ① Zobrazte “Ovládací tlačítko” a klikněte na  - [Změnit nastavení počítače] - [Aktualizace a obnovení] - [Obnovení].
 - ② Klikněte na [Restartovat teď] pod položkou “Spuštění s upřesněným nastavením”.
 - ③ Klikněte na [Vypnout počítač].

Opatření proti nežádoucímu spouštění a vypínání

- Neprovádějte následující akce
 - Připojení a odpojení síťového adaptéru
 - Stisknutí spínače napájení
 - Dotknutí klávesnice, dotykové desky, dotykové obrazovky <pouze pro model s dotykovou obrazovkou> či externí myši
 - Sklápění obrazovky
 - Nastavování spínače bezdrátové sítě do polohy zapnuto nebo vypnuto

POZNÁMKA

- U nového počítače je provedeno následující nastavení funkcí na úsporu energie.
 - Obrazovka se automaticky vypne po:
 - 10 minutách (je-li připojený síťový adaptér) nečinnosti
 - 5 minutách (při provozu na bateriové napájení) nečinnosti
 - Počítač automaticky přejde do režimu spánku^{*1} po:
 - 20 minutách (je-li připojený síťový adaptér) nečinnosti
 - 15 minutách (při provozu na bateriové napájení) nečinnosti

^{*1} Více informací o obnovení provozu z režimu spánku viz  *Reference Manual* "Sleep or Hibernation Functions".

Manipulace a údržba

Provozní prostředí

- Počítač umístěte na rovný a stabilní povrch, který není vystaven nárazům, vibracím a nebezpečí pádu. Počítač nepokládejte na bok, ani jej nepřevracejte. Je-li počítač vystaven velmi silným nárazům, může dojít k jeho poškození.

- Provozní prostředí

Teplota: Provozní : -10 °C až 50 °C (IEC60068-2-1, 2)^{*1}

Skladovací : -20 °C až 60 °C

Vlhkost: Provozní : 30% až 80% RV (bez kondenzace)

Skladovací : 30% až 90% RV (bez kondenzace)

Pokud počítač delší dobu používáte v prostředí s mimořádně nízkými či vysokými teplotami nebo vysokou vlhkostí, v kuřáckém prostředí nebo na místech, kde se používá olej nebo na prašných místech, může dojít ke zhoršení stavu výrobku a ke zkrácení jeho životnosti i tehdy, pokud se hodnoty pohybují ve výše uvedeném rozsahu.

^{*1} Nevystavujte pokožku tomuto produktu při používání v horkém nebo chladném prostředí.

(→ NÁVOD K OBSLUZE - Čtete nejdříve)

Je-li počítač vlhký v teplotách 0 °C nebo méně, může dojít k poškození zamrznutím. Při takových teplotách počítač vysušte.

- Počítač neprovazujte v dále uvedených oblastech, v opačném případě může dojít k jeho poškození.
 - V blízkosti elektronických zařízení. Kde by mohlo dojít ke zkreslení obrazu nebo k výskytu šumu.
 - V prostředích s extrémně vysokou nebo nízkou teplotou.
- Vzhledem k tomu, že počítač se během provozu ohřívá, udržujte jej mimo dosah předmětů, které jsou citlivé na teplo.

Upozornění týkající se manipulace

Tento počítač byl zkonstruován tak, aby byl minimalizovány účinky nárazu do LCD displeje nebo do pevného disku a je vybaven klávesnicí odolnou proti kapajícím tekutinám. Na újmy způsobené nárazem se však nevztahuje žádná záruka. Při manipulaci s počítačem dbejte extrémní opatrnosti.

- Při manipulaci s počítačem dodržuje následující zásady:
 - Vypněte počítač.
 - Vyměňte všechna externí zařízení, kabely, PC karty a další vyčnívající předměty.
 - Vyměňte disk z jednotky CD/DVD (pouze model s jednotkou CD/DVD).
 - Zabraňte pádu počítače nebo jeho nárazu do pevných předmětů.
 - Neponechávejte obrazovku otevřenou.
 - Počítač neuchopujte za obrazovku.
- Mezi obrazovku a klávesnici nevkládejte žádné předměty (například listy papíru).
- Pokud počítač berete na palubu letadla, umístěte jej do příručního a nikoliv do odbavovaného zavazadla. Při používání počítače v letadle dodržujte pokyny letecké společnosti.
- Pokud s sebou převážíte náhradní baterii, umístěte ji do plastového sáčku, aby byly chráněny její vývody.
- Dotyková deska je určena k používání špičkou prstu. Na povrch dotykové desky neumísťujte žádné předměty. Kromě toho na ni silně netlačte ostrými nebo tvrdými předměty, které by mohly zanechat stopy (např. nehty, tužky a kuličková pera).
- Zabraňte poškození dotykové desky nebezpečnými látkami, například olejem. V takovém případě nemusí šipka vykazovat správnou funkci.
- Při přenášení počítače dbejte na to, aby nedošlo k úrazu pádem nebo nárazem.

<Pouze pro model s dotykovou obrazovkou>

- K dotýkání obrazovky použijte pouze stylus (volitelný). Na povrch dotykové desky neumísťujte žádné předměty. Kromě toho na ni silně netlačte ostrými nebo tvrdými předměty, které by mohly zanechat stopy (např. nehty, tužky a kuličková pera).

Manipulace a údržba

- Nepoužívejte obrazovku, je-li znečištěná prachem nebo nečistotou (například olejem). V opačném případě mohou cizí částice usazené na obrazovce /stylusu (volitelný) povrch obrazovky poškrabat nebo bránit v používání stylusu (volitelného).
- K dotýkání obrazovky použijte pouze stylus (volitelný). Používání stylusu (volitelného) k jakémukoli jinému účelu může způsobit jeho poškození a následné poškrábání obrazovky.

■ Zásady týkající se používání periferních zařízení

Dodržováním pokynů uvedených v tomto návodu a v příručce Reference Manual zabraňte poškození zařízení. Pečlivě si prostudujte uživatelské příručky periferních zařízení.

- Používejte pouze periferní zařízení, která vyhovují specifikacím počítače.
- Připojování konektorů do zásuvek provádějte ve správném směru.
- Pokud nelze konektor snadno zasunout, nepřipojujte jej násilně. Zkontrolujte tvar konektoru, jeho směr, uspořádání vývodů, apod.
- Pokud je konektor opatřen šrouby, bezpečně je zašroubujte.
- Během přemísťování počítače vyjměte kabely. Kabely nevytahujte silou.

■ Zamezení neoprávněného provozování počítače přes bezdrátovou síť LAN / rozhraní Bluetooth / bezdrátovou síť WAN

<Pouze pro model s bezdrátovou sítí LAN / rozhraním Bluetooth / bezdrátovou sítí WAN>

- Před použitím bezdrátové sítě LAN / rozhraní Bluetooth / bezdrátové sítě WAN proveďte odpovídající nastavení zabezpečení, například šifrování dat.

■ Nová kalibrace baterie

- Nová kalibrace baterie může trvat dlouho z důvodu velké kapacity baterie. Tento stav není příznakem poruchy.
<Při provádění "Nové kalibrace baterie" po vypnutí operačního systému Windows>
 - Plné nabití: Přibližně 2,5 hodiny
 - Úplné vybití: Přibližně 4 hodiny (s modelem CF-VZSU0GW / CF-VZSU0PW / CF-VZSU0LW) / Přibl. 3 hodiny (s modelem CF-VZSU0KW)Při provádění "Nové kalibrace baterie" bez vypnutí operačního systému Windows může nabíjení / vybití trvat déle.

■ Výdrž baterie

- Pamatujte na to, že tento počítač odebírá určitou elektrickou energii i ve vypnutém stavu. Akumulátor se z plně nabitého stavu vybíjí v následujících časech:

Stav	Doba vybití	
	CF-VZSU0GW / CF-VZSU0PW	CF-VZSU0LW
Je-li napájení vypnuté	Přibl. 5 týdnů	Přibl. 3,5 týdnů
Režim spánku ²	Přibl. 2,5 dnů	Přibl. 2 dnů
V hibernaci ²	Přibl. 12 dnů	Přibl. 8,5 dnů

² Když se aktivuje "Probudit z LAN".

Během funkce nabíjení přes USB port se trvání baterie nepoužívá.

Údržba

Čistění LCD panelu

Pokud se na povrch LCD panelu dostanou kapky vody či jiné skvrny, neprodleně je setřete. Pokud tak neučiníte, může dojít ke změně zabarvení.

<Pouze pro model s dotykovou obrazovkou>

Používejte hadřík dodaný s počítačem. (Více informací viz "Suggestions About Cleaning the LCD Surface".  Reference Manual "Screen Input Operation")

<Pouze pro model bez dotykové obrazovky>

Povrchy otřete měkkou a suchou tkaninou, například gázou.

Čistění jiných oblastí, než LCD panelu

Povrchy otřete měkkou a suchou tkaninou, například gázou. K čistění můžete použít i mycí prostředek. Navlhčete měkkou tkaninu do mycího prostředku zředěného vodou a řádně ji vyždímejte.

UPOZORNĚNÍ

- Nepoužívejte benzen, ředidlo ani alkohol neboť mohou negativně ovlivnit povrch a způsobit ztrátu barvy, atd. Nepoužívejte komerčně dostupné produkty na čištění a kosmetiku, neboť mohou obsahovat komponenty škodlivé povrchu.
- Zabraňte přímému kontaktu počítače s vodou nebo čisticími prostředky, neboť voda, která vnikne dovnitř počítače, může způsobit poruchu nebo poškození.

Likvidace počítače

■ Příprava

- Odstraňte všechny periferní zařízení a paměťovou kartu SD atd.
- Vymažte uložená data. (→  Reference Manual “Hard Disk Data Erase Utility”)

<Pouze pro model s vestavěným přemostěním baterie>

<Pro Evropu a USA/Kanadu>

Upozornění zákazníků

Baterii sami neodstraňujte. Baterii musí odstranit kvalifikovaní odborníci. Při likvidaci tohoto produktu kontaktujte kvalifikované odborníky na odstranění baterie.

Upozornění kvalifikovaných odborníků při odstranění baterie

Tento produkt po vyjmutí baterie zlikvidujte v souladu s místními předpisy, jak je uvedeno v následujícím postupu.

UPOZORNĚNÍ

- Počítač nikdy nerozebírejte, s výjimkou likvidace.
- Viz bezpečnostní opatření při likvidaci počítače (→ NÁVOD K OBSLUZE - Čtete nejdříve).

■ Vyjměte vestavěnou baterii

1. Vypněte počítače a odpojte síťový adaptér.
2. Počítač otočte a vyjměte akumulátor.
3. Vyjměte šrouby a kryt (A).

<Model s 2. LAN/ portu USB 2.0/
Robustní port USB/Port VGA/Sériový port/
Diskrétní ovladač videa>

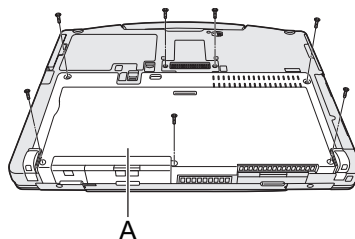
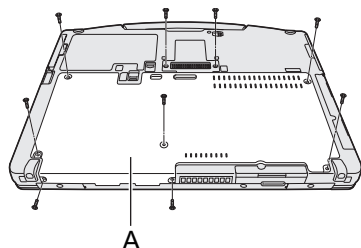

Manipulace a údržba

4. Vyměňte kryt (B) a zdvihněte konektor pro rozšiřující sběrnici (C).

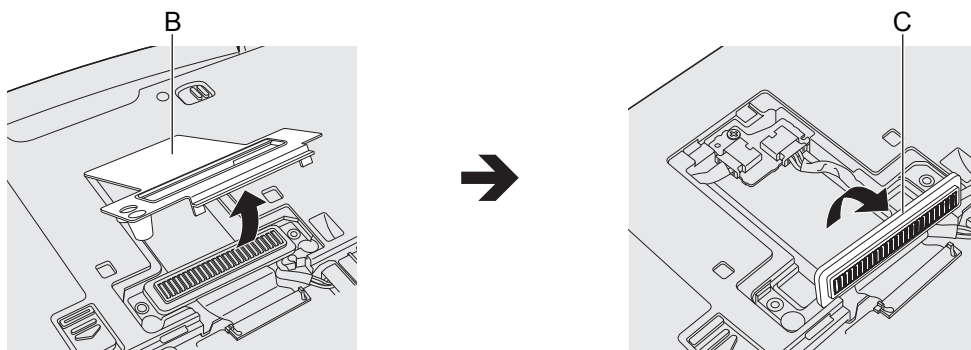

5. Odstraňte konektory na vestavěném přemostění baterie (F) a potom vyjměte šroub (D) a okruh (E).

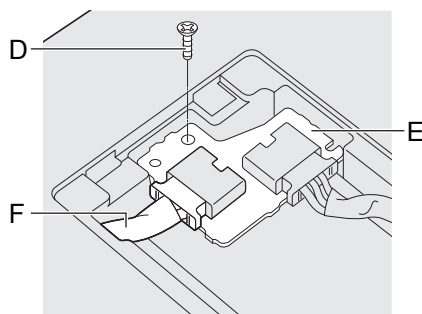

6. Vytáhněte vestavěné přemostění baterie s krytem.

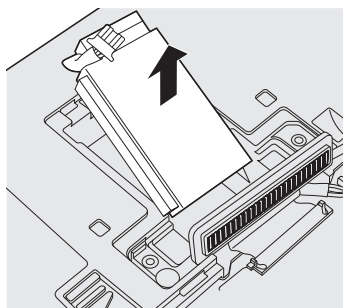

7. Otevřete kryt (G) a vyjměte přemostění vestavěné baterie (H). Zkontrolujte značku recyklace na vestavěné baterii.

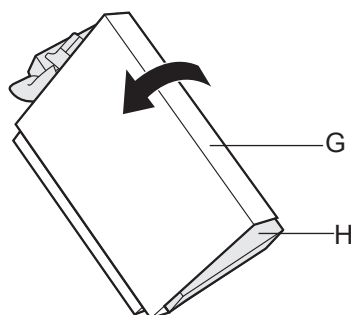

8. Izolujte konektory vestavěném přemostění baterie, např. je zakryjte plastovou páskou.

Instalace softwaru

Instalací softwaru obnovíte výchozí stav počítače. Nainstalováním softwaru budou data z pevného disku smazána.

Před instalací proto důležitá data zálohujte na jiná média nebo na externí pevný disk.

UPOZORNĚNÍ

- Neodstraňujte rychlé uvolnění během instalačního procesu.
- Neodstraňujte oddíl pro obnovení na pevném disku. Místo v oddílu na disku není určeno pro ukládání dat.

Pro kontrolu oddílu pro obnovení proveďte následující postup.

① Windows 8.1

Klikněte pravým tlačítkem  na ikonu ve spodním levém rohu obrazovky plochy.

Windows 7

Přejděte na položku  (Start), poté klikněte pravým tlačítkem myši na položku [Počítač], poté na položku [Spravovat].

- Běžný uživatel musí zadat heslo správce.

② Klepněte na [Správa disků].

■ Windows 8.1 Všechno smazat a přeinstalovat Windows

Příprava

- Odstraňte všechny periferní zařízení a paměťovou kartu SD atd.
- Připojte k počítači síťový adaptér a neodpojujte jej, dokud se nedokončí instalace softwaru.

1 Proveďte “Úplné smazání a přeinstalace Windows”.

① Zobrazte “Ovládací tlačítko” a klikněte na  - [Změnit nastavení počítače] - [Aktualizace a obnovení] - [Obnovení].

② Klikněte na [Spustit] pod položkou “Úplné smazání a přeinstalace Windows”.

③ Klikněte na [Další].

④ Zvolte možnost.

- Smazat jenom moje soubory

Provedete reinstalaci systému Windows během krátké chvíle (přibližně 20 minut).

- Smazat celý disk

Po úplném smazání nebude možné snadno obnovit smazané soubory a zvýší se úroveň zabezpečení. Čas zpracování bude delší (přibližně 140 minut).

Postupujte podle pokynů na obrazovce.

Po přeinstalaci se počítač restartuje.

- Instalaci nepřerušujte, například vypínáním počítače nebo provedením jiné operace. V opačném případě by tato instalace mohla být ztracena v důsledku nespouštění systému Windows nebo porušení dat.

2 Proveďte “První uvedení do provozu” (→ strana 11).



POZNÁMKA

- Datum a čas a časové pásmo nemusí být správné. Nastavte je správně.

3 Proveďte aktualizaci systému Windows.

4 <Pouze u modelu podporujícího technologii TPM> Vymazat TPM.

① Postupujte podle jednoho z následujících postupů.

- Klikněte pravým tlačítkem  na ikonu ve spodním levém rohu obrazovky plochy.
- Klikněte na  na úvodní obrazovce.

- ② Klikněte na [Spustit], poté zadejte [tpm.msc] a klikněte na [OK].
- ③ Klikněte na volbu [Vymazat TPM...] s pod položkou “Akce” vpravo na obrazovce “Správa čipů TPM v místním počítači”.
- ④ Klikněte na [Restartovat] obrazovky “Správa hardwaru pro zabezpečení TPM”. Počítač bude restartován.
- ⑤ Po zobrazení hlášení “TPM configuration change was requested to ...” stiskněte **F12**.
- ⑥ Klikněte na dlaždici pracovní plochy a po zobrazení hlášení “Čip TPM připraven” klikněte na [Zavřít].

■ Obnovení disku

Můžete přeinstalovat OS tak, jak byl předinstalovaný při zakoupení (Windows 8.1 nebo Windows 7).

Windows 8.1 Pokud přeinstalace pomocí způsobu uvedeném v části “Všechno smazat a přeinstalovat Windows” neproběhne úspěšně, postupujte podle kroků níže.

Příprava

- Odstraňte všechny periferní zařízení a paměťovou kartu SD atd.
- Připojte k počítači síťový adaptér a neodpojujte jej, dokud se nedokončí instalace softwaru.

1 Spust'te Setup Utility.

Windows 8.1

- ① Zobrazte “Ovládací tlačítko” a klikněte na  - [Změnit nastavení počítače] - [Aktualizace a obnovení] - [Obnovení].
- ② Klikněte na [Restartovat teď] pod položkou “Spuštění s upřesněným nastavením”.
- ③ Klikněte na [Odstranit potíže] - [Upřesnit možnosti] - [Nastavení firmwaru UEFI] - [Restartovat].

Windows 7

Zapněte počítač a během zobrazení startovací obrazovky [Panasonic] stiskněte klávesu **F2** nebo **Del**.

- Ne zobrazí-li se startovací obrazovka [Panasonic], zapněte počítač s přidržením stisknutého tlačítka **F2** nebo **Del**.
- Je-li vyžadováno heslo, zadejte heslo uživatele Supervisor.

2 Poznamenejte si veškerý obsah programu Setup Utility a stiskněte **F9**.

Jakmile se zobrazí potvrzující hlášení, stiskněte tlačítko [Yes], poté stiskněte **Enter**.

3 Zkontrolujte nastavení [UEFI Boot] programu Setup Utility.

Zkontrolujte nastavení [UEFI Boot] programu Setup Utility.

[UEFI Boot] by mělo být nastaveno na následovně.

Při instalaci Windows 8.1 : [Enabled]

Při instalaci Windows 7 : [Disabled]

4 **Windows 7** <Pouze pro model s diskem>

Na [Primary boot drive] zkontrolujte Setup Utility.

5 Stiskněte **F10**.

Jakmile se zobrazí potvrzující hlášení, stiskněte tlačítko [Yes], poté stiskněte **Enter**. Počítač se restartuje.

6 Během zobrazení startovací obrazovky [Panasonic] stiskněte klávesu **F2** nebo **Del**.

Spustí se nástroj Setup Utility.

- Je-li vyžadováno heslo, zadejte heslo uživatele Supervisor.

7 Vyberte nabídku [Exit], potom vyberte [Recovery Partition] a stiskněte **Enter**.

- 8** **Windows 8.1**
Klikněte na [Next] a klikněte na [YES].
- Windows 7**
Klikněte na [Reinstall Windows] a potom klikněte na [Next].
- 9** Na obrazovce licenční smlouvy klikněte na [Yes, I agree to the provisions above and wish to continue!] a potom klikněte na [Next].
- 10** Klikněte na [Next].
<Pouze pro model s diskem>
Pokud se zobrazí instalační disk, potvrďte ho.
Je-li volba zobrazena, vyberte nastavení a klikněte na [Next].
- [Initialize and reinstall Windows to the whole Disk]
Vyberte tuto možnost, chcete-li nainstalovat Windows ve výchozím výrobním nastavení. Po instalaci můžete vytvořit nový oddíl. Informace o způsobu vytvoření nového oddílu naleznete v části “Změna struktury oddílů” (→ strana 13).
 - [Reinstall Windows to the OS related partitions]¹
Tuto možnost vyberte, je-li pevný disk již rozdělen do několika oddílů a chcete zachovat strukturu oddílů. Informace o způsobu vytvoření nového oddílu naleznete v části “Změna struktury oddílů” (→ strana 13).
¹ Tato možnost se nezobrazí, pokud systém Windows nelze instalovat do oddílu pro obnovu a oblasti, jenž využívá systém Windows.
- 11** **Windows 7** Při zobrazení potvrzujícího hlášení klikněte na [YES].
- 12** **Windows 7**
Vyberte jazyk a typ systému (32bitový nebo 64bitový) a klikněte na [OK].
Při zobrazení potvrzujícího hlášení klikněte na [OK].
Chcete-li zrušit proces obnovování, klikněte na [CANCEL] a poté na značku , která se objeví v pravém horním rohu obrazovky.
- 13** <Pouze pro model s diskem>
Zvolte nastavení a klikněte na [Next].
- 14** Při zobrazení potvrzujícího hlášení klikněte na [YES].
Instalace bude spuštěna podle pokynů na obrazovce. (Tento průběh trvá přibližně 20 minut.)
- Instalaci nepřerušujte, například vypínáním počítače nebo provedením jiné operace. V opačném případě by tato instalace mohla být ztracena v důsledku nespouštění systému Windows nebo porušení dat.
- 15** Po zobrazení okna ukončení vypněte počítač kliknutím na [OK].
- 16** Zapněte počítač.
- Je-li vyžadováno heslo, zadejte heslo uživatele Supervisor.
- 17** Proveďte “První uvedení do provozu” (→ strana 11).

POZNÁMKA

- **Windows 8.1** Datum a čas a časové pásmo nemusí být správné. Nastavte je správně.

- 18** Spusťte program Setup Utility a proveďte potřebná nastavení.
- 19** Proveďte aktualizaci systému Windows.
- 20** **Windows 8.1** <Pouze u modelu podporujícího technologii TPM> Vymazat TPM (→ strana 21).

Instalace softwaru

■ Použití obnovovacího disku

Obnovovací disk použijte v následujících případech.

- Zapomněli jste heslo správce.
- Instalace nebyla dokončena. Oddíl pro obnovu na pevném disku může být porušený.
- **Windows 7** <Pouze pro model snížený na Windows 7>
Pro změnu OS z Windows 7 na Windows 8.1 nebo opačně.

POZNÁMKA

- **Windows 7** Chcete-li změnit operační systém z 32bitového na 64bitový nebo naopak, nainstalujte operační systém pomocí oddílu pro obnovu na pevném disku.

Příprava

- Připravte následující položky:
 - Obnovovací disk (**Windows 8.1** USB paměťové zařízení lze použít i jako obnovovací disk.)
(→  Reference Manual "Recovery Disc Creation Utility")
 - Komerčně dostupná optická jednotka (pouze pro model bez jednotky CD/DVD)
- Odstraňte všechny periferní zařízení a paměťovou kartu SD atd. (s výjimkou komerčně dostupné optické jednotky)
- Připojte k počítači síťový adaptér a neodpojujte jej, dokud se nedokončí instalace softwaru.

1 <Pouze pro model bez jednotky CD/DVD>

Zapojte komerčně dostupnou optickou jednotku do portu USB.

2 Spust'te Setup Utility.

Windows 8.1

- ① Zobrazte "Ovládací tlačítko" a klikněte na  - [Změnit nastavení počítače] - [Aktualizace a obnovení] - [Obnovení].
- ② Klikněte na [Restartovat teď] pod položkou "Spuštění s upřesněným nastavením".
- ③ Klikněte na [Odstranit potíže] - [Upřesnit možnosti] - [Nastavení firmwaru UEFI] - [Restartovat].

Windows 7

Zapněte počítač a během zobrazení startovací obrazovky [Panasonic] stiskněte klávesu **F2** nebo **Del**.

- Ne zobrazí-li se startovací obrazovka [Panasonic], zapněte počítač s přidržením stisknutého tlačítka **F2** nebo **Del**.
- Je-li vyžadováno heslo, zadejte heslo uživatele Supervisor.

3 Poznamenejte si veškerý obsah programu Setup Utility a stiskněte **F9**.

Jakmile se zobrazí potvrzující hlášení, stiskněte tlačítko [Yes], poté stiskněte **Enter**.

4 Zkontrolujte nastavení [UEFI Boot] programu Setup Utility.

[UEFI Boot] by mělo být nastaveno na následovně.

Při použití obnovovacího disku pro Windows 8.1 : [Enabled]

Při použití obnovovacího disku pro Windows 7 : [Disabled]

5 Zasuňte obnovovací disk do jednotky CD/DVD nebo komerčně dostupné optické jednotky.

6 Stiskněte **F10**.

Jakmile se zobrazí potvrzující hlášení, stiskněte tlačítko [Yes], poté stiskněte **Enter**.
Počítač se restartuje.

7 Během zobrazení startovací obrazovky [Panasonic] stiskněte klávesu F2 nebo Del.

Spustí se nástroj Setup Utility.

- Je-li heslo vyžadováno, zadejte heslo uživatele Supervisor.

8 Vyberte nabídku [Exit], potom v [Boot Override] vyberte jednotku CD/DVD nebo komerčně dostupnou optickou jednotku a stiskněte Enter.

Počítač bude restartován.

9 Klikněte na [Reinstall Windows] a potom klikněte na [Next].

10 Windows 8.1 Při zobrazení potvrzujícího hlášení klikněte na [YES].

11 Na obrazovce licenční smlouvy klikněte na [Yes, I agree to the provisions above and wish to continue!] a potom klikněte na [Next].

12 Windows 7

Klikněte na [Next].

Je-li volba zobrazena, vyberte nastavení a klikněte na [Next].

- [Reinstall with HDD recovery partition.]
Standardní způsob obnovení.
Můžete použít obnovení z oddílu pro obnovení.
- [Reinstall without HDD recovery partition.]
Zvětšení velikosti použitelného místa na pevném disku.
NEMŮŽETE použít obnovení z oddílu pro obnovení.
Je-li tato možnost zvolena, nemůžete již dále vytvářet obnovovací disk(y) po operaci obnovení.

UPOZORNĚNÍ

- Pečlivě proveďte výběr výše uvedené položky, neboť operaci nelze změnit později.
-

13 Klikněte na [Next].

<Pouze pro model s diskem>

Pokud se zobrazí instalační disk, potvrďte ho.

Je-li volba zobrazena, vyberte nastavení a klikněte na [Next].

- [Initialize and reinstall Windows to the whole Disk]
Vyberte tuto možnost, chcete-li nainstalovat Windows ve výchozím výrobním nastavení.
Po instalaci můžete vytvořit nový oddíl. Informace o způsobu vytvoření nového oddílu naleznete v části "Změna struktury oddílů" (→ strana 13).
- [Reinstall Windows to the OS related partitions]²
Tuto možnost vyberte, je-li pevný disk již rozdělen do několika oddílů a chcete zachovat strukturu oddílů. Informace o způsobu vytvoření nového oddílu naleznete v části "Změna struktury oddílů" (→ strana 13).

² Tato možnost se nezobrazí, pokud systém Windows nelze instalovat do oddílu pro obnovu a oblasti, jenž využívá systém Windows.

Instalace softwaru

14 <Pouze pro model s diskem>

Zvolte nastavení a klikněte na [Next].

15 Při zobrazení potvrzujícího hlášení klikněte na [YES].

Instalace bude spuštěna podle pokynů na obrazovce. (Délka trvání je přibližně 30 - 45 minut.)

- Instalaci nepřerušujte, například vypínáním počítače nebo stisknutím kombinace tlačítek **Ctrl + Alt + Del**.
V opačném případě by tato instalace mohla být ztracena v důsledku nespuštění systému Windows nebo porušení dat.

16 **Windows 7**

Vyberte jazyk a typ systému (32bitový nebo 64bitový) a klikněte na [OK].

Při zobrazení potvrzujícího hlášení klikněte na [OK].

Chcete-li zrušit proces obnovování, klikněte na [CANCEL] a poté na značku , která se objeví v pravém horním rohu obrazovky.

Windows 7 / **Windows 8.1**

Instalace bude spuštěna podle pokynů na obrazovce. (Délka trvání je přibližně 30 - 45 minut.)

- Instalaci nepřerušujte, například vypínáním počítače nebo stisknutím kombinace tlačítek **Ctrl + Alt + Del**.
V opačném případě by tato instalace mohla být ztracena v důsledku nespuštění systému Windows nebo porušení dat.

17 Po zobrazení okna ukončení vyjměte obnovovací disk a odeberte jednotku CD/DVD nebo komerčně dostupnou optickou jednotku a poté klikněte na [OK].

Postupujte podle pokynů na obrazovce.

U některých modelů to může trvat přibližně 40 minut.

18 Proved'te "První uvedení do provozu" (→ strana 11).

19 Spust'te program Setup Utility a proved'te potřebná nastavení.

20 Proved'te aktualizaci systému Windows.

21 **Windows 8.1** <Pouze u modelu podporujícího technologii TPM> Vymazat TPM (→ strana 21).

Odstraňování problémů (Základní přehled)

V případě výskytu problému proveďte dále uvedený postup. Příručka "Reference Manual" také obsahuje také pokročilého průvodce odstraňováním problémů. V případě softwarového problému postupujte podle softwarové příručky. Pokud problém trvá, obraťte se na centrum technické podpory Panasonic (→ strany 43 - 45).





Stav počítače můžete zkontrolovat také v programu PC Information Viewer (→  Reference Manual "Troubleshooting (Advanced)").

■ Spouštění



Počítač nespouští. Indikátor napájení nebo indikátor baterií nesvítí.	<ul style="list-style-type: none">● Připojte síťový adaptér.● Vložte plně nabitou baterii.● Vyjměte akumulátor a síťový adaptér, poté je znovu připojte.● Pokud není rozsvícen indikátor baterie, funkce ochrany síťového adaptéru může být aktivní, i když jsou síťový adaptér a akumulátor správně připojeny. Odpojte síťový kabel, sečkejte tři minuty či déle a síťový kabel znovu připojte.● Je-li k USB zásuvce připojeno zařízení, odpojte je, nebo nastavte [USB Port] nebo [Legacy USB Support] na [Disable] v nabídce [Advanced] v části Setup Utility.● Stiskem Fn + F8 vypněte skrytý režim.● Zkontrolujte nastavení [UEFI Boot] programu Setup Utility. [UEFI Boot] by mělo být nastaveno na Windows 8.1 [Enabled] / Windows 7 [Disabled].● Windows 7 <Pouze pro model s diskem> Na [Primary boot drive] zkontrolujte Setup Utility.
Počítač je zapnutý, zobrazuje se však hlášení "Zahřívání systému (až 30 minut)".	<ul style="list-style-type: none">● Počítač se zahřívá před spuštěním. Sečkejte, dokud se počítač nespustí (může trvat až 30 minut). Pokud se zobrazilo hlášení "Cannot warm up the system", počítač se nezahřál a nelze jej spustit. V takovémto případě počítač vypněte, ponechte jej v prostředí s teplotou 5 °C nebo vyšší po dobu přibližně jedné hodiny, poté jej znovu zapněte.
Počítač nejde zapnout. Počítač se neprobouzí z režimu spánku. (Indikátor napájení <Model bez zahřívání HDD> bliká rychle zeleně / <Model se zahříváním HDD> bliká střídavě zeleně a oranžově.)	<ul style="list-style-type: none">● Ponechte jej v prostředí s teplotou 5 °C nebo vyšší po dobu přibližně jedné hodiny, poté jej znovu zapněte.
Po přidání nebo výměně modulu RAM se zapne napájení, ale nic se nezobrazí na obrazovce.	<ul style="list-style-type: none">● Vypněte počítač a vyjměte modul RAM, poté se přesvědčte, zda modul RAM vyhovuje specifikacím. Pokud modul RAM odpovídá specifikacím, znovu jej nainstalujte.
Počítač nepřejde do režimu spánku, pokud je spuštěný spořič obrazovky. (Obrazovka zůstane černá.)	<ul style="list-style-type: none">● Stiskem a přidržením spínače napájení na dobu 4 sekund či déle nuceně vypněte počítač. (Neuložená data budou ztracena.) Potom vypněte spořič obrazovky.
Indikátor napájení se rozsvítí po určitém čase.	<ul style="list-style-type: none">● Pokud stisknete spínač napájení neprodleně po vložení akumulátoru do počítače bez připojeného síťového adaptéru, před rozsvícením indikátoru napájení a zapnutím počítače může uplynout přibližně pět sekund. Důvodem je, že počítač kontroluje zbývající napětí baterie, což není závada.

Odstraňování problémů (Základní přehled)

■ Spouštění





Zapomněli jste heslo.	<ul style="list-style-type: none">● Heslo uživatele Supervisor nebo heslo uživatele: Obrat'te se na centrum technické podpory společnosti Panasonic (→ strany 43 - 45).● Heslo správce:<ul style="list-style-type: none">• Máte-li disk pro restart hesla, můžete restartovat heslo správce. Disk nastavte a zadejte jakékoli špatné heslo, potom postupujte dle pokynů na obrazovce a nastavte nové heslo.• Nemáte-li disk pro reset hesla, znovu nainstalujte (→ strana 21) a nastavte Windows a potom nastavte nové heslo.
Zobrazí se hlášení podobné následujícímu: "Remove disks or other media. Press any key to restart" (Vyjměe disky a další média. Restartujte počítač stisknutím libovolné klávesy).	<ul style="list-style-type: none">● V jednotce je vložena disketa (volitelná), která neobsahuje soubory potřebné ke spuštění systému. Vyjměte disketu a stiskněte libovolnou klávesu.● Je-li k USB zásuvce připojeno zařízení, odpojte je, nebo nastavte [USB Port] nebo [Legacy USB Support] na [Disabled] v nabídce [Advanced] v části Setup Utility.● Pokud problém trvá i po vyjmutí disku, nastal pravděpodobně problém s pevným diskem. Obrat'te se na centrum technické podpory společnosti Panasonic (→ strany 43 - 45).● Nastavte volbu [UEFI Boot] na [Disabled] v nabídce [Boot] aplikace Setup Utility.
Příliš pomalý start a provoz systému Windows.	<ul style="list-style-type: none">● Stisknutím F9 v Setup Utility (→  Reference Manual "Setup Utility") obnovte výchozí nastavení Setup Utility (s výjimkou hesel). Spusťte program Setup Utility a proveďte potřebná nastavení znovu. (Pamatujte na to, že rychlost zpracování závisí na aplikačním softwaru, tento postup proto nemusí zvýšit rychlost systému Windows.)● Pokud jste po zakoupení počítače nainstalovali rezidentní software, odstraňte jeho zavedení z paměti.
Chybné nastavení data a času.	<ul style="list-style-type: none">● Proveďte správné nastavení.<ol style="list-style-type: none">① Otevřete ovládací panel.<ul style="list-style-type: none">Windows 8.11. Postupujte podle jednoho z následujících postupů.<ul style="list-style-type: none">• Klikněte pravým tlačítkem na  ve spodním levém rohu obrazovky plochy.• Klikněte na  na úvodní obrazovce.2. Klikněte na [Ovládací panely].Windows 7Klikněte na  (Start) - [Ovládací panely].② Klikněte na [Hodiny, jazyk a oblast] - [Datum a čas].● Pokud problém trvá, bude pravděpodobně nutné vyměnit vnitřní baterii hodin. Obrat'te se na centrum technické podpory společnosti Panasonic (→ strany 43 - 45).● Během připojení počítače k místní síti (LAN) zkontrolujte datum a čas serveru.● Rok 2100 a pozdější roky nebudou tímto počítačem rozpoznány správně.
Zobrazuje se hlášení [Executing Battery Recalibration].	<ul style="list-style-type: none">● Před posledním ukončením Windows byla zrušena kalibrace baterie. Windows lze spustit vypnutím počítače pomocí spínače napájení a poté zapnutím.

■ Spouštění



<p>Při probuzení počítače z režimu spánku / úsporného režimu se nezobrazuje okno [Enter Password].</p>	<ul style="list-style-type: none">● Vyberte [Enabled] v [Password On Resume] v nabídce [Security] Setup Utility (→  Reference Manual "Setup Utility").● Lze použít heslo systému Windows místo hesla nastaveného v Setup Utility.<ul style="list-style-type: none">① Přidejte heslo.<ul style="list-style-type: none">Windows 8.11. Zobrazte "Ovládací tlačítko" a klikněte na  - [Změnit nastavení počítače] - [Účty].2. Klikněte na [Možnosti přihlášení] a klikněte na [Přidat] v části "Heslo".Windows 71. Klikněte na  (Start) - [Ovládací panely].2. Klikněte na [Uživatelské účty a zabezpečení rodiny] - [Přidat nebo odebrat uživatelské účty].② Nastavte následující.<ul style="list-style-type: none">Windows 8.11. Otevřete Ovládací panely a klikněte na [Systém a zabezpečení] - [Možnosti napájení] - [Po probuzení počítače požadovat heslo].2. Zaškrtněte pole pro volbu [Požadovat heslo].Windows 71. Klikněte na [Ovládací panely] - [Systém a zabezpečení] - [Možnosti napájení] - [Po probuzení počítače požadovat heslo] a zaškrtněte pole [Požadovat heslo].
<p>Nelze obnovit normální provoz.</p>	<ul style="list-style-type: none">● Mohla být provedena jedna z následujících operací. Stiskem spínače napájení zapnete počítač. Neuložená data budou ztracena.<ul style="list-style-type: none">• V režimu spánku byl odpojen síťový adaptér nebo akumulátor nebo bylo připojeno nebo odpojeno některé periferní zařízení.• Spínač napájení byl na čtyři sekundy nebo déle stisknut na nucené vypnutí počítače.● Pravděpodobně nastala chyba při automatickém uvedení počítače do režimu spánku nebo do úsporného režimu během aktivace spořiče obrazovky. V takovémto případě spořič obrazovky vypněte nebo změňte jeho nastavení.

Odstraňování problémů (Základní přehled)

■ Spouštění

Jiné problémy při spouštění.	<ul style="list-style-type: none">● Stisknutím v Setup Utility (→  <i>Reference Manual</i> "Setup Utility") obnovte výchozí nastavení Setup Utility (s výjimkou hesel). Spustíte program Setup Utility a provedete potřebná nastavení znovu.● Odpojte všechna periferní zařízení.● Ujistěte se, zda nenastala chyba disku.<ol style="list-style-type: none">① Odpojte všechna periferní zařízení včetně externího displeje.② Windows 8.1 Postupujte podle jednoho z následujících postupů.<ul style="list-style-type: none">• Pravým tlačítkem myši klikněte na  ve spodním levém rohu plochy obrazovky, klikněte na [Průzkumník souborů].• Klikněte na  na Úvodní obrazovce, klikněte na [Průzkumník souborů].Windows 7 Klikněte na  (Start) - [Počítač].<ol style="list-style-type: none">③ Pravým tlačítkem myši klikněte na Windows 8.1 [Windows (C:)] / Windows 7 [Místní disk (C:)] a klikněte na [Vlastnosti].④ Klikněte na [Nástroje] - Windows 8.1 [Zkontrolovat] / Windows 7 [Zkontrolovat nyní...].<ul style="list-style-type: none">• Běžný uživatel musí zadat heslo správce.⑤ Postupujte podle pokynů na obrazovce.
------------------------------	---



■ Zadání hesla

Po zadání hesla se obrazovka zadání hesla zobrazí znovu.	<ul style="list-style-type: none">● Počítač může být v režimu ten-key. Rozsvítí-li se indikátor NumLk , stiskněte NumLk pro vypnutí režimu ten-key a poté zadejte heslo.● Počítač může být v režimu Caps Lock. Rozsvítí-li se indikátor  Caps Lock, stiskněte Caps Lock pro vypnutí režimu Caps Lock a poté zadejte heslo.
Nelze se přihlásit do systému Windows. (Zobrazí se hlášení "Uživatelské jméno nebo heslo není nesprávné.")	<ul style="list-style-type: none">● Uživatelské jméno (název účtu) obsahuje znak "@".<ul style="list-style-type: none">- Existuje-li jiný název uživatelského účtu: Přihlaste se do systému Windows použitím jiného uživatelského účtu a vymažte název účtu obsahující znak "@". Poté vytvořte nový účet.- Neexistuje-li jiný název účtu: Musíte přeinstalovat Windows (→ strana 21).

■ Vypínání počítače

Systém Windows nelze ukončit.	<ul style="list-style-type: none">● Vyjměte USB zařízení.● Počkejte jednu až dvě minuty. Nejde o poruchu.
-------------------------------	--

■ Displej

Chybí obraz.	<ul style="list-style-type: none"> ● Byl vybrán externí monitor. Stiskem kláves Fn + F3 nebo  + P přepněte displej. Windows 7 Před opětovným stiskem kláves Fn + F3 nebo  + P sečekejte, dokud se displej zcela nepřepne. Windows 8.1 Poté klikněte na režim displeje. ● Pokud používáte externí monitor, <ul style="list-style-type: none"> • Zkontrolujte správnost připojení kabelů. • Zapněte monitor. • Zkontrolujte nastavení externího monitoru. ● Obrazovka se vypne pomocí funkce řízení napájení. Obrazovka se vrátí do původního stavu kdy používáte klávesnici, touchpad nebo dotykovou obrazovku (pouze pro model s dotykovou obrazovkou). Pokud používáte klávesnici, stiskněte tlačítko, kterým se neovlivní funkce počítače, např. Ctrl. ● Počítač byl uveden do režim spánku nebo hibernace pomocí funkce řízení napájení. Normální provoz obnovíte, stisknutím spínače napájení.
Obrazovka je zatemněná.	<ul style="list-style-type: none"> ● Pokud není připojen síťový adaptér, obrazovka je tmavší. Stiskněte Fn + F2 a nastavte jas. Spotřeba energie z baterií stoupá se zvýšením jasu. Jas lze nastavit samostatně pro připojení i odpojení síťového adaptéru. ● Stiskem Fn + F8 vypnete skrytý režim. ● <Pouze pro model s dotykovou obrazovkou> V továrním nastavení se jas displeje nastaví automaticky podle okolního světla zjištěného čidlem intenzity okolního osvětlení. Můžete provést nastavení tohoto senzoru.
Zobrazení není v pořádku.	<ul style="list-style-type: none"> ● Zkuste obnovit správné zobrazení změnou počtu barev a rozlišení. Restartujte počítač. ● Zkuste obnovit správné zobrazení připojením a odpojením externího monitoru. Restartujte počítač. ● Obnovení provozu z režimu spánku či úsporného režimu může ovlivnit zobrazení na externím monitoru. Restartujte počítač.
Při současném zobrazení na dvou monitorech je jedna obrazovka chaotická.	<ul style="list-style-type: none"> ● Při používání rozšířené plochy použijte stejné barvy pro externí monitor, jako pro LCD obrazovku. Pokud problémy nadále přetrvávají, pokuste se vyměnit monitor. ● Současné zobrazení bude možné používat až po dokončení startu systému Windows (není k dispozici během používání programu Setup Utility, apod.).
Externí monitor nevykazuje normální funkci.	<ul style="list-style-type: none"> ● Pokud externí monitor nepodporuje funkci úspory energie, nemusí vykazovat normální funkci při uvedení počítače do úsporného režimu. Vypněte externí monitor.

Odstraňování problémů (Základní přehled)

■ Touchpad

Nefunkční šipka.	<ul style="list-style-type: none">● Pokud používáte externí myš, dbejte na její správné připojení.● Restartujte počítač pomocí klávesnice.● Pokud počítač nereaguje na příkazy z klávesnice, přečtete si uvedený postup pod heslem "Počítač nereaguje" (→ strana 33).
Nelze používat touchpad.	<ul style="list-style-type: none">● Nastavte volbu [Touch Pad] na [Enabled] v nabídce [Main] aplikace Setup Utility.● Ovladače některých myší mohou dotekovou desku vypnout. Prostudujte návod k obsluze své myši.



■ Elektronický dokument

Windows 7 Dokument formátu PDF se nezobrazí.	<ul style="list-style-type: none">● Proveďte instalaci programu Adobe Reader.<ol style="list-style-type: none">① Přihlaste se do systému Windows jako správce.② Klikněte na položku  (Start) a zadejte "c:\util\reader\en\Pinstall.bat" v [Prohledat programy a soubory], poté stiskněte Enter.③ Zaktualizujte program Adobe Reader na nejaktuálnější verzi. Jestliže je počítač připojen k Internetu, spusťte program Adobe Reader a klepněte na [Help] - [Check for Updates...].
--	--

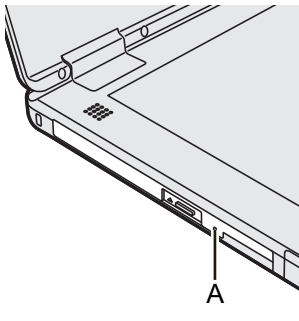
■ Jednotka CD/DVD (pouze model s jednotkou CD/DVD)

Příhrádka se neotevře, ani při zasunutí špičatého předmětu do nouzového otvoru.	<ul style="list-style-type: none">● K vyjmutí disku pomocí nouzového otvoru (A) je doporučeno použít špendlík o průměru 1,3 mm. Je-li průměr špendlíku menší, než je uvedeno, zasuňte jej nepatrně dolů.	
---	--	---

■ Ostatní

Počítač nereaguje.	<ul style="list-style-type: none">● Stisknutím kombinace kláves Ctrl + Shift + Esc otevřete správce úloh systému Windows a ukončete chod aplikací, které nereagují.● Vstupní obrazovka (například okno pro zadání hesla při spuštění) může být skrytá za jiným oknem. Kontrolu provedte stisknutím kombinace kláves Alt + Tab.● Vypněte počítač stiskem spínače napájení alespoň na čtyři sekundy, poté počítač zapněte opětovným stiskem spínače napájení. Pokud aplikační program nevykazuje normální funkci, odinstalujte jej a znovu nainstalujte. Chcete-li program nainstalovat, proveďte následující postup,<ol style="list-style-type: none">① Otevřete ovládací panel.<ul style="list-style-type: none">Windows 8.11. Postupujte podle jednoho z následujících postupů.<ul style="list-style-type: none">• Klikněte pravým tlačítkem na  ve spodním levém rohu obrazovky plochy.• Klikněte na  na úvodní obrazovce.2. Klikněte na [Ovládací panely].Windows 7Klikněte na  (Start) - [Ovládací panely].② Klikněte na [Programy] - [Odinstalovat program].
Nelze správně zadat znaky.	<ul style="list-style-type: none">● Zvolte stejné nastavení jazyka pro systém Windows a vnitřní klávesnici (→ strana 10).

LIMITED USE LICENSE AGREEMENT

THE SOFTWARE PROGRAM(S) ("PROGRAMS") FURNISHED WITH THIS PANASONIC PRODUCT ("PRODUCT") ARE LICENSED ONLY TO THE END-USER ("YOU"), AND MAY BE USED BY YOU ONLY IN ACCORDANCE WITH THE LICENSE TERMS DESCRIBED BELOW. YOUR USE OF THE PROGRAMS SHALL BE CONCLUSIVELY DEEMED TO CONSTITUTE YOUR ACCEPTANCE OF THE TERMS OF THIS LICENSE.

Panasonic Corporation has developed or otherwise obtained the Programs and hereby licenses their use to you. You assume sole responsibility for the selection of the Product (including the associated Programs) to achieve your intended results, and for the installation, use and results obtained therefrom.

LICENSE

- A. Panasonic Corporation hereby grants you a personal, non-transferable and non-exclusive right and license to use the Programs in accordance with the terms and conditions stated in this Agreement. You acknowledge that you are receiving only a LIMITED LICENSE TO USE the Programs and related documentation and that you shall obtain no title, ownership nor any other rights in or to the Programs and related documentation nor in or to the algorithms, concepts, designs and ideas represented by or incorporated in the Programs and related documentation, all of which title, ownership and rights shall remain with Panasonic Corporation or its suppliers.
- B. You may use the Programs only on the single Product which was accompanied by the Programs.
- C. You and your employees and agents are required to protect the confidentiality of the Programs. You may not distribute or otherwise make the Programs or related documentation available to any third party, by time-sharing or otherwise, without the prior written consent of Panasonic Corporation.
- D. You may not copy or reproduce, or permit to be copied or reproduced, the Programs or related documentation for any purpose, except that you may make one (1) copy of the Programs for backup purposes only in support of your use of the Programs on the single Product which was accompanied by the Programs. You shall not modify, or attempt to modify, the Programs.
- E. You may transfer the Programs and license them to another party only in connection with your transfer of the single Product which was accompanied by the Programs to such other party. At the time of such a transfer, you must also transfer all copies, whether in printed or machine readable form, of every Program, and the related documentation, to the same party or destroy any such copies not so transferred.
- F. You may not remove any copyright, trademark or other notice or product identification from the Programs and you must reproduce and include any such notice or product identification on any copy of any Program.

YOU MAY NOT REVERSE ASSEMBLE, REVERSE COMPILE, OR MECHANICALLY OR ELECTRONICALLY TRACE THE PROGRAMS, OR ANY COPY THEREOF, IN WHOLE OR IN PART.

YOU MAY NOT USE, COPY, MODIFY, ALTER, OR TRANSFER THE PROGRAMS OR ANY COPY THEREOF, IN WHOLE OR IN PART, EXCEPT AS EXPRESSLY PROVIDED IN THE LICENSE.

IF YOU TRANSFER POSSESSION OF ANY COPY OF ANY PROGRAM TO ANOTHER PARTY, EXCEPT AS PERMITTED IN PARAGRAPH E ABOVE, YOUR LICENSE IS AUTOMATICALLY TERMINATED.

TERM

This license is effective only for so long as you own or lease the Product, unless earlier terminated. You may terminate this license at any time by destroying, at your expense, the Programs and related documentation together with all copies thereof in any form. This license will also terminate effective immediately upon occurrence of the conditions thereof set forth elsewhere in this Agreement, or if you fail to comply with any term or condition contained herein. Upon any such termination, you agree to destroy, at your expense, the Programs and related documentation together with all copies thereof in any form.

YOU ACKNOWLEDGE THAT YOU HAVE READ THIS AGREEMENT, UNDERSTAND IT AND AGREE TO BE BOUND BY ITS TERMS AND CONDITIONS. YOU FURTHER AGREE THAT IT IS THE COMPLETE AND EXCLUSIVE STATEMENT OF THE AGREEMENT BETWEEN US, WHICH SUPERSEDES ANY PROPOSAL OR PRIOR AGREEMENT, ORAL OR WRITTEN, AND ANY OTHER COMMUNICATIONS BETWEEN US, RELATING TO THE SUBJECT MATTER OF THIS AGREEMENT.

LICENČNÍ UJEDNÁNÍ PRO OMEZENÉ POUŽITÍ

LICENCE NA SOFTWAREVÝ PROGRAM(Y) (DÁLE JEN "PROGRAMY"), JIMIŽ JE VYBAVEN TENTO VÝROBEK SPOLEČNOSTI PANASONIC (DÁLE JEN "PRODUKT"), SE POSKYTUJE POUZE KONCOVÉMU UŽIVATELI ("VÁM"). TYTO PROGRAMY SMÍTE VYUŽÍVAT POUZE V SOULADU S LICENČNÍMI PODMÍNKAMI UVEDENÝMI NÍŽE. SKUTEČNOST, ŽE PROGRAMY ZAČNETE POUŽÍVAT, BUDE JEDNOZNAČNĚ CHÁPÁNA JAKO VÁŠ SOUHLAS S PODMÍNKAMI TOHOTO LICENČNÍHO UJEDNÁNÍ.

Společnost Panasonic Corporation programy vyvinula nebo je jinak získala a tímto vám poskytuje licenci na jejich používání. Za výběr výrobku (včetně souvisejících programů), který vám umožní dosažení sledovaných cílů, za instalaci, používání a získané výsledky nesete odpovědnost výhradně vy jako uživatel.

LICENCE

- A. Společnost Panasonic Corporation vám tímto poskytuje osobní, nepřenositelné a nevylučné právo a licenci používat programy v souladu s podmínkami uvedenými v tomto ujednání. Berete tímto na vědomí, že je vám udělena pouze OMEZENÁ LICENCE K POUŽITÍ programů a související dokumentace, a že se vám tímto nevzniká žádný nárok, vlastnictví ani jiné právo na programy a související dokumentaci, včetně algoritmů, konceptů, plánů a myšlenek reprezentovaných programy a související dokumentací nebo do nich zahrnutých. Právní nárok, vlastnictví a práva zůstávají na straně společnosti Panasonic Corporation nebo jejich dodavatelů.
- B. Programy smíte používat pouze na jednom výrobku, se kterým byly dodány.
- C. Vy a vaši zaměstnanci a zástupci se zavazujete zachovávat o programech mlčenlivost. Společnost Panasonic Corporation vám neuděluje právo na šíření ani zpřístupňování programů a související dokumentace libovolné třetí straně prostřednictvím časového sdílení nebo jiným způsobem bez předchozího písemného povolení společnosti Panasonic Corporation.
- D. Programy a související dokumentaci není povoleno za žádným účelem kopírovat, reprodukovat ani umožnit jejich kopírování či reprodukování. Je vám však povoleno pořízení jedné (1) kopie programů jako zálohu pro účely podpory používání programů na jednom výrobku, se kterým byly programy dodány. Programy nesmíte upravovat ani se o jakoukoliv úpravu pokoušet.
- E. Programy a licenci na jejich používání můžete převést na další stranu pouze ve spojitosti s převodem výrobku, se kterým byly programy dodány, na takovou stranu. Při převodu se zavazujete převést také všechny kopie v tištěné nebo v elektronické podobě každého programu a související dokumentace na tutéž stranu, případně všechny kopie takto nepřevedené zničit.
- F. Z Programů nesmíte odstranit označení autorských práv, ochrannou známku ani jinou poznámku nebo označení výrobku. Libovolnou takovou poznámku nebo označení výrobku se zavazujete reprodukovat a umístit na každou kopii libovolného Programu.

ZPĚTNÁ ANALÝZA, ZPĚTNÁ KOMPILACE A MECHANICKÉ ČI ELEKTRONICKÉ TRASOVÁNÍ PROGRAMŮ NEBO JEJICH KOPIÍ, A TO VCELKU NEBO JAKÉKOLI JEJICH ČÁSTI, JE ZAKÁZÁNO.

PROGRAMY A ŽÁDNÉ JEJICH KOPIE NESMÍTE POUŽÍVAT, KOPÍROVAT, UPRAVOVAT, MĚNIT ANI PŘEVÁDĚT, A TO VCELKU NEBO JAKOUKOLI JEJICH ČÁST, KROMĚ PŘÍPADŮ VÝSLOVNĚ UVEDENÝCH V LICENČNÍM UJEDNÁNÍ.

PŘEVEDETE-LI VLASTNICTVÍ KOPIE LIBOVOLNÉHO PROGRAMU NA JINOU STRANU, S VÝJIMKOU PŘÍPADŮ POVOLENÝCH V ODSTAVCI E VÝŠE, JE VAŠE LICENCE AUTOMATICKY UKONČENA.

PLATNOST LICENCE

Licence platí pouze po dobu, po kterou produkt vlastníte nebo jej užíváte v nájmu, pokud licence neskončí dříve. Tuto licenci můžete kdykoliv ukončit, pokud na vlastní náklady programy a související dokumentaci zničíte společně se všemi kopiemi v libovolné formě. Licence bude s okamžitou platností ukončena také tehdy, pokud budou splněny podmínky uvedené v jiných bodech tohoto ujednání, nebo pokud nedodržíte jakoukoliv podmínku uvedenou v tomto dokumentu. Dojde-li k takovému ukončení licence, souhlasíte, že na vlastní náklady programy a související dokumentaci zničíte společně se všemi kopiemi v libovolné formě.

POTVRZUJETE TÍMTO, ŽE JSTE SI TOTO UJEDNÁNÍ PŘEČETLI, POROZUMĚLI MU A ZAVAZUJETE SE, ŽE SE BUDETE ŘÍDIT JEHO PODMÍNKAMI. DÁLE BERETE NA VĚDOMÍ, ŽE SE JEDNÁ O ÚPLNÉ A VÝLUČNÉ VYJÁDŘENÍ UJEDNÁNÍ MEZI STRANAMI TOHOTO LICENČNÍHO UJEDNÁNÍ, KTERÉ NAHRAZUJE JAKÝKOLIV NÁVRH NEBO PŘEDCHOZÍ UJEDNÁNÍ PROVEDENÉ ÚSTNÍ ČI PÍSEMNOU FORMOU, JAKOŽ I LIBOVOLNOU JINOU KOMUNIKACÍ MEZI STRANAMI VZTAHUJÍCÍ SE K PŘEDMĚTU TOHOTO LICENČNÍHO UJEDNÁNÍ.

Technické údaje

Na této stránce jsou uvedeny technické údaje pro základní model.

Číslo modelu se liší podle konfigurace jednotky.

- **Ověření čísla modelu:**
Zkontrolujte informace na spodní straně počítače nebo na obalu, ve kterém byl počítač dodán při zakoupení.
- **Kontrola rychlosti CPU, velikosti paměti a velikosti pevného disku (HDD):**
Spusťte nástroj Setup Utility (→  Reference Manual "Setup Utility") a vyberte nabídku [Information].
[Processor Speed]: rychlost procesoru, [Memory Size]: velikost paměti, [Hard Disk]: velikost pevného disku

■ Hlavní technické údaje

Procesor	Procesor Intel® Core™ i5-5300U (mezipaměť 3 MB ^{*1} , 2,3 GHz až 2,9 GHz) s technologií Intel® Turbo Boost Technology	
Čipová sada	Vestavěná CPU	
Ovladač videa	Intel® HD Graphics 5500 (zabudovaný CPU)	
Hlavní paměť ^{*2}	4 GB ^{*1} / 8 GB ^{*1} , DDR3L SDRAM (16 GB ^{*1} Max.)	
Skladovací	Disk Quick Release: 500 GB ^{*3} (Jednotka pevného disku) / 256 GB ^{*3} (SSD) <Pro restart disku> Windows 8.1 Přibl. 25 GB ^{*3} je vyhrazeno pro oddíl s nástroji pro obnovení disku. (Tento oddíl není určen pro uživatele.) Přibl. 1,2 GB ^{*3} je vyhrazeno pro oddíl se systémovými nástroji. (Tento oddíl není určen pro uživatele.) Windows 7 Přibl. 45 GB ^{*3} je vyhrazeno pro oddíl s nástroji pro obnovení disku. (Tento oddíl není určen pro uživatele.) Přibl. 300 MB ^{*3} je vyhrazeno pro oddíl se systémovými nástroji. (Tento oddíl není určen pro uživatele.)	
Zobrazovací metoda	14,0" (16:9) HD (1366 × 768 pix.)	14,0" (16:9) FHD (1920 × 1080 pix.)
Interní LCD ^{*4}	Max. 16 777 216 barev (1366 × 768 pix.)	Max. 16 777 216 barev (1920 × 1080 pix.)
Externí displej (HDMI) ^{*5}	65 536 / 16 777 216 barev (1920 × 1200 pix. Max.)	
Bezdrátová místní síť (LAN) ^{*6}	Intel® duální pásmo bezdrátové-AC 7 265 (a/b/g/n/ac) → strana 40	
Bluetooth ^{*7}	→ strana 40	
LAN	IEEE 802.3 10Base-T / IEEE 802.3u 100BASE-TX / IEEE 802.3ab 1000BASE-T	
Zvuk	Podpora přehrávání formátů WAVE a MIDI, podpora audio subsystému Intel® s vysokým rozlišením	
Slot pro paměťovou kartu SD ^{*8}	× 1	
Slot pro modul RAM (Pro rozšíření)	× 1, DDR3L SDRAM, 204-pin, 1,35 V, SO-DIMM, kompatibilní s PC3L-12800	
Rozhraní	USB porty (porty USB 3.0 × 3) ^{*9} / zásuvka LAN (RJ-45) × 1 / Port HDMI (Typ A) ^{*10} / Headset (Miniaturní konektor, 3,5 DIA, CTIA standardní / sluchátka: Impedance 32 Ω, Výkon 4 mW × 2, stereo/mikrofon: Monaurální vstup) / Konektor pro rozšiřující sběrnici (na 24 konektorů)	

■ Hlavní technické údaje

Klávesnice / polohovací zařízení		87 kláves / dotyková deska	87 kláves / dotyková deska <Pouze pro model s dotykovou obrazovkou> 87 kláves / dotyková deska / Dotyková obrazovka (kapacitní)
Napájení		Síťový adaptér nebo bateriový blok	
Síťový adaptér ^{*11}		Vstup: 100 V - 240 V AC, 50 Hz/60 Hz, výstup: 15,6 V DC, 7,05 A	
Bateriový blok		Li-ion 10,8 V, Typický 4 400 mAh / Minimální 4 100 mAh (s CF-VZSU0GW)	
		Li-ion 11,1 V, Typický 4 200 mAh / Minimální 4 080 mAh (s CF-VZSU0PW)	
		Li-ion 10,8 V, Typický 3 220 mAh / Minimální 3 050 mAh (s CF-VZSU0LW)	
	Provozní doba ^{*12}	Přibl. 11 hodin (s CF-VZSU0GW/CF-VZSU0PW) Přibl. 9 hodin (s CF-VZSU0LW)	
	Čas nabíjení ^{*13}	Přibl. 2,5 hodiny	
Příkon ^{*14}		Přibl. 65 W ^{*15} / Přibl. 110 W (maximum při dobíjení ve stavu ZAP.)	
Fyzické rozměry (Š × H × V) (včetně ručního řemínku)		345 mm × 272 mm × 29,8 - 39 mm	
Hmotnost		Přibližně 1,99 kg (s modelem CF-VZSU0GW/CF-VZSU0PW)	
		<Pouze pro model bez dotykové obrazovky> Přibližně 1,90 kg <Pouze pro model s dotykovou obrazovkou> Přibližně 2,10 kg (s modelem CF-VZSU0GW/CF-VZSU0PW)	
Prostředí	Provozní	Teplota	-10 °C až 50 °C (IEC60068-2-1, 2) ^{*16}
		Vlhkost	30 % až 80 % RV (bez kondenzace)
	Skladovací	Teplota	- 20 °C až 60 °C
		Vlhkost	30 % až 90 % RV (bez kondenzace)

■ Software

Základní operační systém	Windows® 8.1 Pro Update 64-bit
Nainstalovaný operační systém ^{*17}	Windows 8.1 Windows® 8.1 Pro Update 64-bit Windows 7 Windows® 7 Professional 32-bit Service Pack 1 (s přechodem na nižší verzi Windows® 7) ^{*18} / Windows® 7 Professional 64-bit Service Pack 1 (s přechodem na nižší verzi Windows® 7) ^{*18}
Předinstalovaný software	Adobe Reader, PC Information Viewer, Intel® PROSet/Wireless Software ^{*19} , Intel® PROSet/Wireless Software for Bluetooth® Technology ^{*19} , Battery Recalibration Utility, Infineon TPM Professional Package ^{*19} , Recovery Disc Creation Utility, Dashboard for Panasonic PC, Power Plan Extension Utility, Camera Utility ^{*19} , GPS Viewer ^{*19} , Manual Selector, Microsoft Office Trial ^{*21} , Touch Screen Mode Setting Utility ^{*19} , Concealed Mode Settings Utility, Intel® My WiFi Technology, Intel® WiDi, USB Charge Setting Utility, DDS EVE FA Standalone for Panasonic ^{*19} ^{*20} Windows 8.1 Wireless Toolbox, Camera for Panasonic PC ^{*19} Windows 7 Wireless Switch Utility, Wireless Connection Disable Utility ^{*19} ^{*20} Aptio Setup Utility, PC-Diagnostic Utility, Hard Disk Data Erase Utility ^{*22}

Technické údaje

■ Wireless LAN^{*6}

Rychlosti přenosu dat	IEEE802.11a : 54 Mbps ^{*23} IEEE802.11b : 11 Mbps ^{*23} IEEE802.11g : 54 Mbps ^{*23} IEEE802.11n ^{*24} : HT20 = 150 Mbps HT40 = 300 Mbps IEEE802.11ac : VHT80 : 866,7 Mbps VHT40 : 433,3 Mbps
Podporované standardy	IEEE802.11a / IEEE802.11b / IEEE802.11g / IEEE802.11n / IEEE802.11ac
Metoda vysílání	Systém OFDM, systém DS-SS

■ Bluetooth^{*7}

Verze Bluetooth	4.0
	Klasický režim / režim nízké spotřeby
Metoda vysílání	Systém FHSS
Použité bezdrátové kanály	Kanály 1 až 79 / kanály 0 až 39
Kmitočtová pásma	2,402 GHz - 2,480 GHz

■ Volitelná zařízení

Skladovací	Palubní disk (paměťový flash disk (SSD)): 128 GB / 256 GB (M.2 basis)
Diskrétní ovladač videa ^{*25}	AMD FirePro™ M5100
Jednotka CD/DVD	Vestavěná jednotka DVD MULTI, Mezipaměť spustí chybu prevence: Podporováno Další informace viz  Reference Manual "CD/DVD Drive"
Bezdrátová síť WAN ^{*26}	LTE kompatibilní
GPS	Čip: u-blox M8 Podpora GPS/GLONASS/SBAS
2. LAN	IEEE 802.3 10Base-T / IEEE 802.3u 100BASE-TX / IEEE 802.3ab 1000BASE-T
Bezpečnostní čip ^{*27}	TPM (kompatibilní s TCG V1.2)
Slot pro PC kartu	× 1, Typ I nebo Typ II, Povolené napětí 3,3 V: 400 mA, 5 V: 400 mA
Slot pro kartu Smart Card	× 1
Slot pro kartu SIM	× 1
Port USB 2.0 ^{*9}	× 1
Rugged USB 2.0 ^{*9}	× 1
Sériový port	× 1, Dsub konektor s 9 kolíky
Port VGA	× 1, Mini Dsub konektor s 15 kolíky
Čtečka otisku prstů	Velikost: -, Velikost fotografie: 200×400 pixelů, Rozlišení: 508 DPI
Bezkontaktní čtečka otisku prstů	Rádiové vlny: 13,56 MHz, kompatibilní s ISO14443 Type-A, ISO14443 Type-B
Kamera ^{*28}	1920 × 1080 dots, 30 fps (video), stereo mikrofon
Akumulátor 2	(CF-VZSU0KW) Li-ion 11,1 V, Typický 2 960 mAh / Minimum 2 860 mAh
Provozní doba ^{*12}	Přibližně 18 hodiny (s modelem CF-VZSU0GW/CF-VZSU0PW + CF-VZSU0KW) Přibližně 15 hodiny (s modelem CF-VZSU0LW + CF-VZSU0KW)
Čas nabíjení ^{*13}	Přibližně 5 hodiny (s modelem CF-VZSU0GW/CF-VZSU0PW/CF-VZSU0LW + CF-VZSU0KW)
Vestavěné přemostění baterie (nenahraditelné)	(Pouze při výměně za tepla)

- *1 1 MB = 1,048,576 bajtů/ 1 GB = 1,073,741,824 bajtů
- *2 Výchozí tovární velikost paměti závisí na modelu. Paměť lze fyzicky rozšířit na 8 GB, celková velikost využitelné paměti však bude v závislosti na skutečné konfiguraci systému menší.
- *3 1 MB = 1,000,000 bajtů/ 1 GB = 1,000,000,000 bajtů. Váš operační systém nebo některý aplikační software může hlásit menší hodnotu GB.
- *4 V závislosti na nastavení OS.
- *5 Volitelné rozlišení závisí na technických údajích externího displeje. U některých externích připojených obrazovek nemusí být zobrazení k dispozici.
- *6 Pouze pro model s bezdrátovou sítí LAN.
- *7 Pouze pro model s Bluetooth. Nelze zaručit provoz všech periferních zařízení kompatibilních s Bluetooth.
- *8 Tento slot je kompatibilní s UHS- I /UHS- II . Provoz byl odzkoušen a potvrzen s použitím paměťových karet SD/SDHC Panasonic o velikosti až 64 GB. Provoz s jiným médiem SD není zaručen.
- *9 Nelze zaručit provoz všech periferních zařízení kompatibilních s rozhraním USB.
- *10 Nelze zaručit provoz všech periferních zařízení kompatibilních s HDMI.
- *11 <Pouze pro Severní Ameriku>
Síťový adaptér je kompatibilní se síťovými rozvody o napětí do 240 V AC. Tento počítač je dodáván se síťovým kabelem kompatibilním s napětím 125 V AC. 20-M-2-1
- *12 Měřeno při jasů LCD obrazovky: 60 cd/m²
Liší se v závislosti na podmínkách využití nebo v závislosti na připojení volitelného zařízení.
- *13 Tento údaj se mění v závislosti na podmínkách využití, rychlosti procesoru apod.
- *14 Přibl. 0.5 W v případě plného nabití (nebo nenabití) bateriového bloku a vypnutí počítače.
<Při použití s 115 V / 240 V AC>
Síťový adaptér odebírá určitý výkon i tehdy, není-li připojen k počítači (Max. 0,15 W) a je zapojen v síťové zásuvce.
- *15 Jmenovitý příkon. 23-Cz-1
- *16 Nevystavujte pokožku tomuto produktu při používání v horkém nebo chladném prostředí.
(→ NÁVOD K OBSLUZE - Čtete nejdříve) Při používání v horkém nebo chladném prostředí nemusí některé periferie a bateriový blok fungovat správně. Zkontrolujte provozní prostředí periférií.
Při dlouhodobém používání v horkém prostředí dojde ke zkrácení životnosti produktu. Nepoužívejte v těchto typech prostředí. Při používání v prostředí s nízkou teplotou se může zpomalit spouštění nebo se může zkrátit provozní doba baterie.
Počítač spotřebovává energii, když se pevný disk zahřívá během spouštění. Používáte-li napájení z baterie a stav energie je nízký, počítač se nemusí spustit.
- *17 Činnosti tohoto počítače nejsou zaručeny s výjimkou předinstalovaného OS a OS nainstalovaného použitím obnovy pevného disku a obnovovacího disku.
- *18 V tomto systému je předinstalovaný software Windows® 7 Professional a systém má rovněž licenci pro Windows 8.1 Pro. Současně můžete použít pouze jednu verzi softwaru Windows. Přepínání mezi verzemi bude vyžadovat odinstalování jedné verze a nainstalování druhé verze.
- *19 V závislosti na modelech, tento software není nainstalován.
- *20 Nutné nainstalovat před použitím.
- *21 Chcete-li tento software dále používat po uplynutí zkušebního období, zakupte si licenci podle pokynů na obrazovce.
- *22 Proveďte obnovení disku.

Windows 7

Nebo proveďte obnovení svazku pevného disku.

- *23 Toto jsou rychlosti specifikované v normách IEEE802.11a+b+g+n+ac. Skutečné rychlosti se mohou lišit.
- *24 K dispozici nastavení na "WPA-PSK", "WPA2-PSK" nebo "žádné".
Pouze k dispozici je-li HT40 aktivovaný počítačem a přístupový bod podporuje HT40.
- *25 Neotevírejte zadní kryt. Odstranit může pouze školený technik.
- *26 Specifikace se mohou lišit v závislosti na modelu.
Karta SIM (15 mm × 25 mm) musí být vložena ve slotu pro kartu SIM.



- ^{*27} Informace o technologii TPM naleznete v Návodu k instalaci “Trusted Platform Module (TPM)”, kterou otevřete následujícím postupem.
- Windows 8.1**
Na úvodní obrazovce klikněte na dlaždici [Manual Selector] a zvolte “Installation Manual for Trusted Platform Module (TPM)”.
- Windows 7**
Dvakrát klikněte na [Manual Selector] na ploše a vyberte “Installation Manual for Trusted Platform Module (TPM)”.
- ^{*28} Specifikace se mohou lišit v závislosti na modelu.
- V závislosti na technických údajích softwaru aplikace může dojít k následujícím případům. V takových případech vyberte menší rozlišení.
- Nelze vybrat velké rozlišení.
 - Při výběru velkého rozlišení dojde k chybě.

Standardní omezená záruka

Panasonic System Communications Company Europe

Panasonic System Communications Company Europe (dále jen "Panasonic") opraví tento výrobek (kromě softwaru, který je ošetřen v jiné části této záruky) novými nebo renovovanými součástkami, od data nákupu v případě závady v materiálu nebo zpracování. Tato záruka se vztahuje pouze na nové Panasonic Toughbooky zakoupené v EEA, Švýcarsku a Turecku. Panasonic (nebo jeho autorizovaný servisní partner) opraví Vaše zařízení do 48 hodin od obdržení v servisním centru. V případě zaslání mimo státy EU mohou být účtovány dodatečné poplatky.

Tato záruka je poskytována na poruchy materiálu nebo zpracování, které se vyskytnou během běžného užívání, a to po dobu níže uvedenou v odstavci Záruční lhůta. V případě, že je výrobek (nebo jeho část) opravována, Panasonic dodá zákazníkovi nový nebo opravený výrobek (nebo jeho část – náhradní díl) a zákazník vrátí vadný výrobek (nebo jeho část) Panasonicu.

Záruční lhůta – od doby koupě výrobku

- Toughbooky (včetně veškerého příslušenství dodaného v originálním balení výrobku kromě baterie) – 3 roky
- Tablety Toughpad (včetně veškerého příslušenství dodaného v originálním balení výrobku kromě baterie) - 3 roky
- Příslušenství dodané v originálním balení výrobku – 3 roky
- Další periferní zařízení vyrobené Panasonicem (včetně mediových zařízení jako je CD-Rom) – 1 rok
- Baterie – 6 měsíců. Panasonic záruka se vztahuje na baterie po dobu 6 měsíců. Baterie se pokládá za bezvadnou pokud vydrží 50% její napájecí kapacity během záruční doby. Pokud je baterie vrácena v rámci těchto záručních podmínek a při testování se prokáže, že její napájecí kapacita je vyšší než 50%, baterie bude vrácena spolu s fakturou ve výši maloobchodní nákupní ceny za novou baterii.

Tuto záruku může uplatnit výhradně původní kupující. Doklad o koupi výrobku nebo jiný doklad, kde je uvedeno datum originálního nákupu, musí být doložen před uptoněním záruční opravy.

Omezení a výjimky:

Tato záruka nepokrývá a nevztahuje se na následující:

- Rozbitá nebo prasklá LCD obrazovka.
- Defektní pixel na obrazovce notebooku a LCD displeji do 0,002%
- Škoda vzniklá působením ohně, odcizením či zásahem vyšší moci.
- Škoda vzniklá vlivem okolního prostředí (bouřka, magnetická pole atd.).
- Škoda, která nebyla způsobena běžným používáním výrobku
- Oprava škody, která je pouze kosmetická a neovlivňuje funkčnost výrobku jako je např. opotřebování, poškrábání, záděrky.
- Porucha způsobená produkty nedodaných Panasonicem.
- Poruchy vzniklé modifikací (přestavbou) zařízení, poškození vzniklé nehodou, špatným či hrubým zacházením, nedbalostí.
- Zanešení kapalinou nebo cizími látkami do výrobku.
- Nevhodná instalace, provoz a údržba.
- Nevhodné propojení s periferními zařízeními.
- Špatné seřízení zákaznických kontrol jako je nastavení funkcí.
- Modifikace nebo servisní zásah provedený někým jiným než Panasonicem nebo jeho autorizovaným servisním partnerem.
- Výrobky, které jsou předmětem krátkodobého pronájmu nebo leasingu.
- Výrobky, jejichž sériová čísla byla odstraněna a nelze tím jasně určit záruční podmínky

Standardní omezená záruka

Tento výrobek není určen pro použití, nebo jako součást použití v nukleárním vybavení/systémech, vybavení/systémech sloužících pro kontrolu vzduchového provozu, vybavení/systémech pilotní kabiny letadel. Panasonic neponese odpovědnost za používání výrobků v prostorech výše zmíněných v tomto odstavci.

Nejsou jiné záruční podmínky než ty výše uvedené.

Velice doporučujeme, aby si zákazníci zálohovali data před tím, než zašlou výrobek autorizovanému servisnímu partnerovi.

Panasonic není odpovědný za ztrátu dat nebo za jinou související či následnou škodu v důsledku použití tohoto výrobku nebo vzniklou z nedodržení těchto záručních podmínek. Všechny expresní a předpokládané záruky, včetně záruky dostačující kvality a použitelnost k určitému účelu jsou omezeny výše uvedenou záruční lhůtou. Panasonic není odpovědný za žádnou nepřímou, speciální či následnou ztrátu či škodu (včetně případných ztrát zisku) vzniklých z použití tohoto výrobku nebo z nedodržení těchto servisních podmínek.

Tato omezená záruka vám dává zvláštní zákonná práva a můžete mít další práva, která se v jednotlivých zemích liší. Abyste mohli určit plný rozsah svých práv, musíte se seznámit s platnými zákony své země. Tato omezená záruka doplňuje a nijak neovlivňuje žádná práva, vyplývající z kupní smlouvy nebo ze zákona.

Panasonic System Communications Company Europe

Paměťová média

Paměťová média jsou taková média, na nichž jsou uloženy operační systém, ovladače a programy původně nainstalované společností Panasonic. Tato média tvoří součást původní dodávky přístroje.

Společnost Panasonic zaručuje pouze to, že disky nebo jiná média s programy budou při normálním používání bez vad materiálu a výrobních vad po dobu šedesáti (60) dnů od data, kdy vám budou dodána, jak dokládá nákupní stvrzenka.

To je jediná záruka, kterou vám společnost Panasonic poskytuje. Samotné programy nejsou předmětem této záruky. Společnost Panasonic nezaručuje, že funkce obsažené v těchto programech budou splňovat vaše požadavky, ani že používání programu bude nepřetržité a bez chyb.

Veškerá odpovědnost společnosti Panasonic a váš výhradní nárok na nápravu podle této záruky budou omezeny na výměnu jakéhokoliv vadného disku nebo média, které bude společně s kopií nákupní stvrzenky vráceno servisnímu středisku Panasonic ve výše uvedené záruční lhůtě.

Společnost Panasonic neponese odpovědnost za žádné vady disku nebo jiných médií s programy, k nimž dojde v důsledku jejich skladování, ani za vady způsobené používáním disku nebo jiných médií jinde než ve výrobku nebo v jiných podmínkách prostředí, než jaká specifikuje společnost Panasonic, v důsledku úpravy, nehody, nesprávného použití, zneužití, nedbalosti, nesprávné manipulace, nevhodné aplikace, instalace, nesprávného nastavení prvku ovládaných zákazníkem, nesprávné údržby, modifikace nebo poškození způsobeného vyšší mocí. Společnost Panasonic navíc neponese odpovědnost za žádné vady disku nebo jiných médií v případě, že jste upravili nebo se pokusili upravit jakýkoliv program.

Existují-li nějaké předpokládané záruky, jejich platnost je omezena na šedesát (60) dnů.

Předinstalovaný software

Předinstalovaným softwarem se rozumí software nainstalovaný před dodáním společností Panasonic, nikoliv software nainstalovaný jakoukoliv třetí stranou nebo obchodním zástupcem.

Společnost Panasonic a její dodavatelé neposkytují žádné výslovné, předpokládané nebo statutární záruky na software dodávaný s výrobkem a licencovaný kupujícímu, ani na jeho kvalitu, výkonnost, prodejnost nebo vhodnost pro konkrétní účel. Společnost Panasonic nezaručuje, že funkce obsažené v softwaru budou trvale funkční nebo bez chyb. Společnost Panasonic nepřebírá rizika a v žádném případě neponese odpovědnost za žádné škody, mezi něž patří mimo jiné jakékoliv speciální, náhodné, následné nebo trestné škody, způsobené v důsledku porušení záručních nebo smluvních podmínek, nedbalostí nebo jakéhokoliv jiného výkladu zákona, zahrnující mimo jiné poškození pověsti, ztrátu kapitálu, náklady na jakékoliv náhradní vybavení, zařízení nebo služby, náklady na prostoje nebo reklamace jakékoliv strany v souvislosti s takovými škodami.

Některé země nedovolují vyloučení nebo omezení náhodných či následných škod nebo omezení délky předpokládané záruky, takže výše uvedená omezení nebo vyloučení se vás nemusí týkat. Tato omezená záruka vám dává zvláštní zákonná práva a také můžete mít další práva, která se v jednotlivých zemích liší.

Abyste mohli určit plný rozsah svých práv, musíte se seznámit s platnými zákony své země.

Kontakty

Adresa

Panasonic System Communications
Company Europe
Panasonic Manufacturing U.K. Ltd.
Service Centre Building B4,
Wharfedale Road,
Pentwyn Industrial Estate,
Cardiff, United Kingdom
CF23 7XB

<http://www.toughbook.eu/>

Webové stránky

Oddělení podpory

Servis v angličtině
Servis ve francouzštině
Servis v němčině
Servis v italštině
Servis ve španělštině
E-mailová adresa

+44 (0) 8709 079 079
+33 (0) 1 47 91 64 99
+49 (0) 1805 410 930
+39 (0) 848 391 999
+34 (0) 901 101 157
toughbooksupport@eu.panasonic.com

Servis v češtině
Servis v maďarštině
Servis v polštině
Servis v rumunštině
Servis v slovensky
E-mailová adresa

+420 (0) 800 143234
+36 (0) 6800 163 67
+48 (0) 800 4911558
+40 (0) 800 894 743
+421 (0) 800 42672627
toughbooksupport@csg.de

Platby

toughbookservicepayments.cardiff@eu.panasonic.com

Panasonic Corporation

Osaka, Japan

Jméno a adresa dovozce podle právních EU předpisů

Panasonic System Communications Company Europe,

Panasonic Marketing Europe GmbH

Hagenauer Straße 43

65203 Wiesbaden

SRN

55-Cz-1