



HASZNÁLATI UTASÍTÁS Általános Útmutatót

Személyi számítógép

Modell **CF-54** sorozat

Tartalom

Első lépések

| | |
|---------------------------------|----|
| Bevezetés..... | 2 |
| Az alkotó részek leírása | 4 |
| Üzembe helyezés | 8 |
| Bekapcsolás / Kikapcsolás | 15 |

Hasznos információ

| | |
|-------------------------------|----|
| Kezelés és karbantartás | 17 |
| Szoftverek telepítése | 21 |

Hibaelhárítás

| | |
|-------------------------------|----|
| Hibaelhárítás (Alapvető)..... | 27 |
|-------------------------------|----|

Függelék

| | |
|--|----|
| LIMITED USE LICENSE AGREEMENT | 34 |
| KORLÁTOZOTT FELHASZNÁLÁSI LICENCSZERZŐDÉS | 36 |
| Műszaki adatok..... | 38 |
| Standard korlátozott jótállás | 43 |

Bevezetés

Köszönjük, hogy megvásárolta ezt a Panasonic számítógépet. Az optimális teljesítmény és a biztonság érdekében, kérjük olvassa el figyelmesen ezeket az utasításokat.

Ebben a használati utasításban a neveket és fogalmakat a következőképpen használjuk.

Windows 8.1 jelentése Windows® 8.1 operációs rendszer.

Windows 7 jelentése Windows® 7 operációs rendszer.

■ Fogalmak és jelölések a használati utasításban

FIGYELEM :

Olyan körülmények, amelyek kis vagy enyhe sérülést eredményezhetnek.

MEGJEGYZÉS :

Hasznos információk.

Enter :

Nyomja meg az [Enter] gombot.

Fn + F5 :

Nyomja le és tartsa lenyomva az [Fn] gombot, majd nyomja le az [F5] gombot.

Windows 8.1

- A "Gomb" menü megjelenítése": Vigye a mutatót a képernyő jobb felső (vagy jobb alsó) sarkába a Gomb menü megjelenítéséhez. Alternatívaként, húzza el a képernyő közepe felé a jobb szélétől.

⚙️ - 🔌 :

Kattintson a ⚙️ (Beállítások), majd a 🔌 (Főkapcsoló) lehetőségre.

Windows 7

⊞ (Start) - [Minden program] :Kattintson a ⊞ (Start), majd a [Minden program] gombra. Lehet, hogy bizonyos esetekben duplán kell kattintania.

➔ :

Oldal ebben a használati utasításban, vagy a Reference Manual-ban.

📖 :

Utalás a képernyős kézikönyvre.

- Néhány illusztráció egyszerűsítve van, hogy segítse a megértést és eltérhet a valóságbeli készüléktől.
- Ha nem adminisztrátorként jelentkezik be, néhány funkciót nem használhat, vagy nem jeleníthet meg néhány képernyőt.
- Lásd a legújabb információkat a kiegészítő termékekről a katalógusokban, stb.
- Ebben a használati utasításban a neveket és fogalmakat a következőképpen használjuk.
 - "Windows® 8.1 Pro Update 64-bit" mint "Windows" vagy "Windows 8.1"
 - "Windows® 7 Professional 32-bit Service Pack 1" és "Windows® 7 Professional 64-bit Service Pack 1" mint "Windows" vagy "Windows 7"
 - DVD MULTI meghajtó, mint "CD/DVD meghajtó"
 - Korong alakú adathordozó, beleértve a DVD-ROM-ot és CD-ROM-ot, mint "lemezek"

■ Jogi nyilatkozat

A számítógép műszaki adatai és használati utasítása előzetes értesítés nélkül változhat. A Panasonic Corporation nem vállal felelősséget a számítógép és a kézikönyv közötti hibák, kihagyások és eltérések miatt bekövetkezett közvetett és közvetlen károkért.

■ Védjegyek

A Microsoft[®], Windows[®], a Windows logó, és az IntelliMouse a Microsoft Corporation bejegyzett védjegye az Egyesült Államokban és/vagy más országokban.

Az Intel, Core és PROSet az Intel Corporation bejegyzett védjegyei vagy védjegyei.

Az SDXC logó az SD-3C, LLC bejegyzett védjegye.



Az Adobe, az Adobe logó és az Adobe Reader az Adobe Systems Incorporated bejegyzett védjegyei vagy védjegyei az Egyesült Államokban és/vagy más országokban.

A Bluetooth[®] a Bluetooth SIG, Inc., U.S.A. bejegyzett védjegye és a Panasonic Corporation licenc alatt használja.

A HDMI, A HDMI logó és a High-Definition Multimedia Interface a HDMI Licensing LLC védjegyei vagy bejegyzett védjegyei az Egyesült Államokban és más országokban.

A kézikönyvben megjelenő terméknevek, márkanevek, stb. a megfelelő vállalatok védjegye vagy bejegyzett védjegye.

■ Képernyős kézikönyv

A számítógépről további információkat talál a képernyős kézikönyvben.

● Reference Manual

A Reference Manual olyan hasznos információkat tartalmaz, amelyek segítenek, hogy teljes mértékben kihasználja a számítógép teljesítményét. Hivatkozásokért frissítse a legújabb verzióra.

● Important Battery Tips

Az Important Battery Tips az akkumulátorról nyújt hasznos információkat, hogy az akkumulátort optimális körülmények között használja és hosszabb működési időt érjen el.

● Update the on-screen manuals

Ez a fejezet a képernyős kézikönyvek frissítési lépéseit írja le.

● Connect to a network

Ez a fejezet az egységbe épített hálózati eszközök használatával történő csatlakozás lépéseit írja le.

A képernyős kézikönyvhöz való hozzáféréshez kövesse az alábbi lépéseket.

Kattintson kettőt az asztal képernyőn a [Manual Selector] elemen és válassza a képernyős kézikönyvet.

Windows 8.1

Alternatívaként, a Kezdő képernyőn kattintson a [Manual Selector] csempén és válassza a képernyős kézikönyvet.

MEGJEGYZÉS

- A képernyős kézikönyv [Tartalom] vagy [Keresés] lapfüle az ablak bal oldalán jelenik meg. Válasszon lapfület és jelenítse meg a kívánt elemet.

Az alkotó részek leírása

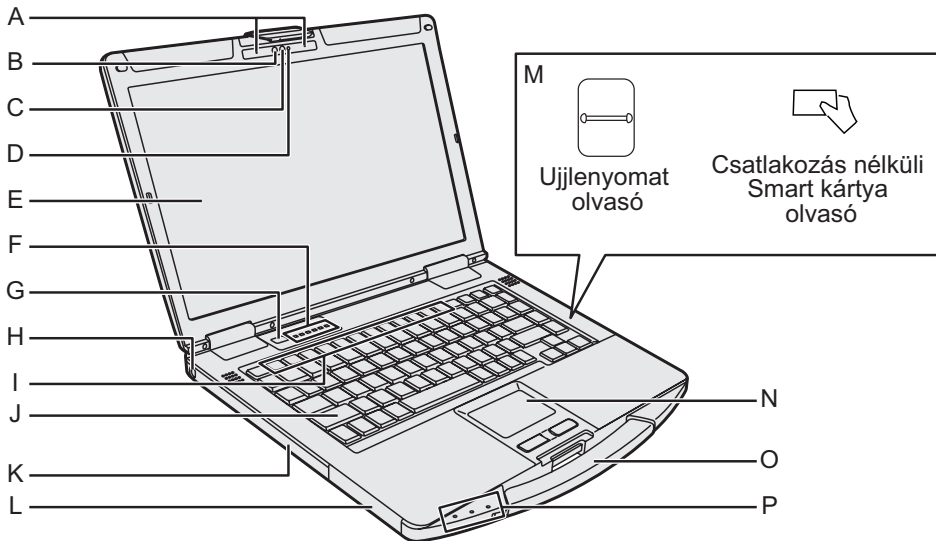

Első lépések

Fényképezőgép

<Csak fényképezőgéppel rendelkező modell esetén>

→ Reference Manual "Camera"

A: Mikrofon

B: Környező fény érzékelője

C: Kamera objektív

D: Kamera jelző

E: LCD

<Csak érintőképernyővel rendelkező modellnél>

→ Reference Manual "Screen Input Operation"

F: LED jelzőfény

: Caps lock

: Számbillentyűzet (NumLk)

: Scroll lock (ScrLk)

: Meghajtó jelzőfény

: SD Memóriakártya jelzőfény

(Villog: Hozzáférés alatt vagy jelszó szükséges)

→ Reference Manual "SD Memory Card"

: Vezeték nélküli kapcsolat kész

Ez a jelzőfény akkor világít, mikor a Vezeték nélküli LAN, Bluetooth és/ vagy Vezeték nélküli WAN csatlakozott és használatra kész. Nem feltétlenül jelzi a vezeték nélküli kapcsolat be/kikapcsolt állapotát.

→ Connect to a network

G: Üzemkapcsoló

H: Biztonsági zár

Kensington-kábelt csatlakoztathat ide. A további információkért olvassa el a kábelhez mellékelte útmutatót.

I: Funkcióbillentyűk

→ Reference Manual "Key Combinations"

J: Billentyűzet

K: CD/DVD meghajtó^{*1} / PC kártya nyílás^{*2} / Akkumulátor nyílás^{*3} / Smart kártya nyílás^{*4}

^{*1} Csak CD/DVD meghajtóval rendelkező modell esetén

→ Reference Manual "CD/DVD Drive"

^{*2} Csak PC kártya nyílással rendelkező modell esetén

→ Reference Manual "PC Card"

^{*3} Akkumulátor 2 használata esetén

→ Reference Manual "Battery Power"

^{*4} Csak Smart kártya nyílással rendelkező modell esetén

L: Akkumulátor nyílás 2

→ Reference Manual "Battery Power"

M: Ujjlenyomat olvasó^{*5} / Csatlakozás nélküli Smart kártya olvasó^{*6}

^{*5} Csak ujjlenyomat olvasóval rendelkező modell esetén

→ Reference Manual "Fingerprint Reader"

^{*6} Csak csatlakozás nélküli Smart kártya olvasóval rendelkező modell esetén

→ Reference Manual "Contactless Smart Card Reader"

N: Érintőpárna

→ Reference Manual "Touchpad"

O: Hordozó fül

Ne használja a kézfogantyút, ha az elhasználdott vagy sérült.

P: LED jelzőfény

: Áramellátás jelző

Ki: kikapcsolva/hibernálás, zöld: bekapcsolva, villogó zöld: Alvó állapot
Gyorsan villogó zöld: Nem lehet bekapcsolni vagy folytatni az alacsony hőmérséklet miatt.

1: Akkumulátor állapota 1

2: Akkumulátor állapota 2^{*3}

→ Reference Manual "Battery Power"

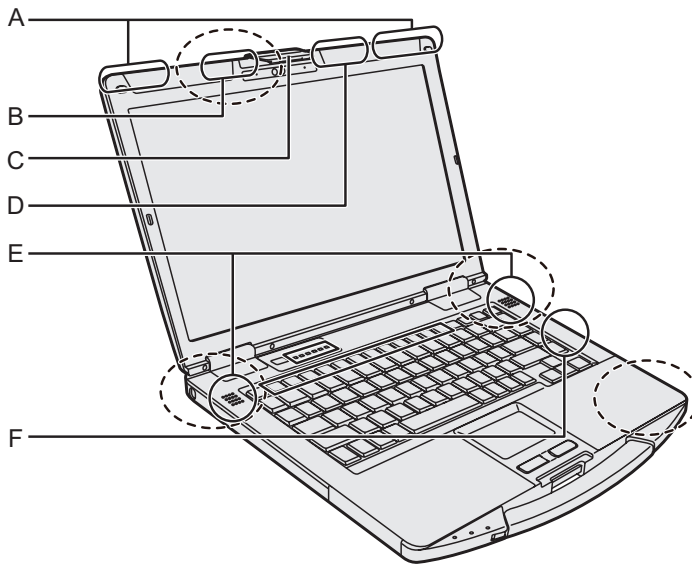

A: Vezeték nélküli WAN antenna

<Csak a vezeték nélküli WAN-t tartalmazó modelleknek>

→ *Connect to a network* "Wireless WAN"

B: GPS antenna

<Csak GPS-sel rendelkező modellnél>

→ *Reference Manual* "GPS"

C: Képernyő elzáróretesz

D: Vezeték nélküli LAN antenna

<Csak a vezeték nélküli LAN-nal rendelkező modell esetén>

→ *Connect to a network* "Wireless LAN"

E: Hangszóró

F: Vezeték nélküli LAN antenna / Bluetooth antenna

<Csak a vezeték nélküli LAN / Bluetooth>

→ *Connect to a network* "Wireless LAN" "Bluetooth"

MEGJEGYZÉS

- Ez a számítógép mágneseket és mágneses alkatrészeket tartalmaz a fenti ábrán szaggatott vonallal bekarikázott helyeken. Ne hagyjon fémtárgyakat vagy mágneses médiát ezeknek a területeknek a közelében.

Az alkotó részek leírása

Jobb oldal

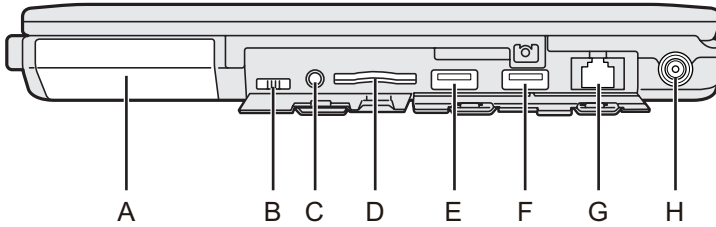

Hátoldal

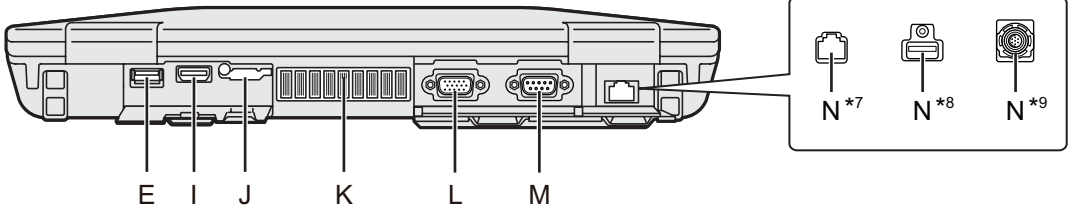

A: Merevlemez meghajtó (Cserélhető meghajtó)

→ Reference Manual "Hard Disk Drive"

B: Vezeték nélküli kapcsolat kapcsoló

→ Connect to a network "Disabling/Enabling Wireless Communication"

C: Headset Jack

Headset vagy fejhallgatót lehet ide csatlakoztatni.

D: SD Memóriakártya nyílás

Az SD-memóriakártyákat tartsa távol a csecsemőktől és a kisgyerekektől.

→ Reference Manual "SD Memory Card"

E: USB 3.0 Portok

→ Reference Manual "USB Devices"

F: USB 3.0 Port (USB Charging)

Ne helyezzen idegen tárgyat az USB Portba.

→ Reference Manual "USB Devices"

G: LAN csatlakozó

→ Connect to a network "LAN"

H: DC-IN bemeneti csatlakozó

I: HDMI port

→ Reference Manual "External Display"

J: SIM kártya nyílás

<Csak a vezeték nélküli WAN-t tartalmazó modelleknek>

→ Connect to a network "Wireless WAN"

K: Ventilációs nyílás (Kifújás)

L: VGA csatlakozó

<Csak VGA csatlakozóval rendelkező modell esetén>

→ Reference Manual "External Display"

M: Soros port

<Csak Soros porttal rendelkező modell esetén>

→ Reference Manual "Serial Port"

N: Második LAN csatlakozó^{*7} / USB 2.0 Port^{*8} / Keményített USB 2.0 Port^{*9} / GPS^{*10}

^{*7} Csak második LAN csatlakozóval rendelkező modell esetén

^{*8} Csak USB 2.0 porttal rendelkező modell esetén

^{*9} Csak keményített USB 2.0 porttal rendelkező modell esetén

^{*10} Csak GPS-sel rendelkező modellnél

Alsó oldal

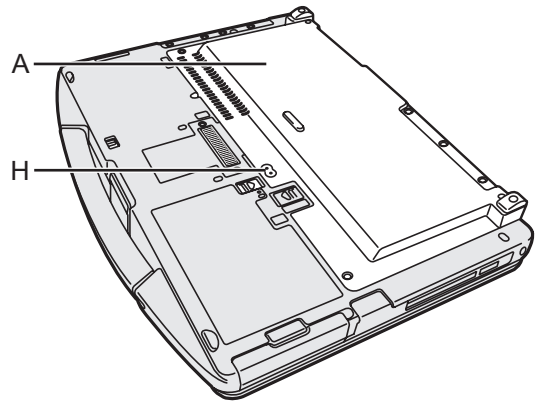
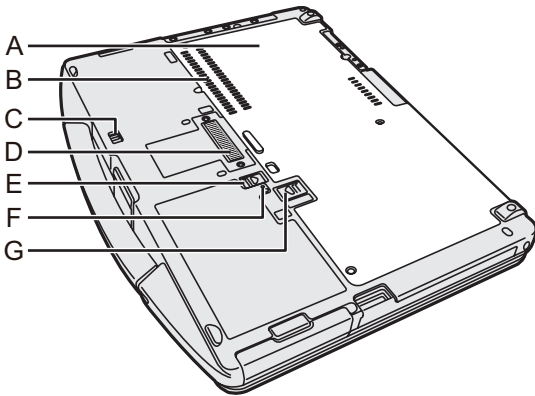

A: Hátlap

B: Ventilációs nyílás (Beszívás)

C: Merevlemez elzáróretesz

→ *Reference Manual* "Hard Disk Drive"

D: Bővítő busz csatlakozó

→ *Reference Manual* "Port replicator"

E: Akkumulátor elzáróretesz 1

→ *Reference Manual* "Battery Power"

F: Akkumulátor jelzőfény

→ *Reference Manual* "Battery Power"

G: Akkumulátor elzáróretesz 2

<Akkumulátor 2 használata esetén>

→ *Reference Manual* "Battery Power"

H: Külső antenna csatlakozó

<Csak külső antenna csatlakozóval
rendelkező modellnél>

Üzembe helyezés

■ Előkészületek

① Ellenőrizze és azonosítsa a szállított tartozékokat.

Ha nem találja a leírt tartozékokat, vegye fel a kapcsolatot a terméktámogatási irodával.

• AC adapter 1

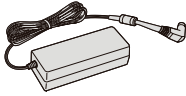

Modell sz.: CF-AA5713A

• AC kábel 1

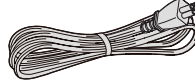

• Akkumulátor 1

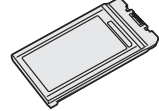

Modell sz.:

CF-VZSU0GW vagy

CF-VZSU0PW vagy

CF-VZSU0LW

<Csak érintőképernyővel rendelkező modellnél>

• Puha kendő 1

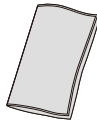

• **HASZNÁLATI UTASÍTÁS - Általános Útmutatót (ez a könyv) 1**

A modelltől függően a következő tételek is tartozékok.

• **Akkumulátor 1**

Modell sz.: CF-VZSU0KW

1 Helyezze be az akkumulátort

Helyezze be az akkumulátort, amíg az el nem éri a biztosított helyzetét.

FIGYELEM

- Győződjön meg, hogy a fedél biztosítva van. Különben az akkumulátor kieshet a számítógép szállításakor.
- Ne érintse meg az akkumulátor és a számítógép érintkezőit. Beszennyezheti vagy megsértheti a terminálokat, a számítógép vagy az akkumulátor hibás működését okozva ezzel.

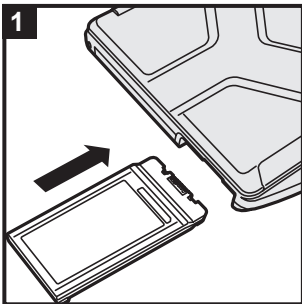

<CF-VZSU0KW esetén>

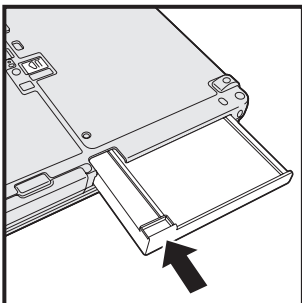

2 Csatlakoztassa a számítógépet a hálózati csatlakozóhoz

Az akkumulátor töltése azonnal megkezdődik.

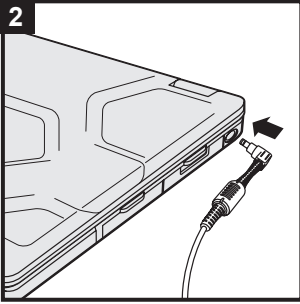

FIGYELEM

- Ne húzza ki az AC adaptert és ne kapcsolja be a vezeték nélküli kapcsolat kapcsolót, amíg az üzembe helyezést nem hajtotta végre.
- Amikor első alkalommal használja a számítógépet, ne csatlakoztasson perifériás eszközt, csak az akkumulátort és az AC adaptert.
- **Az AC adapter kezelése**
Az olyan problémák, mint például hirtelen feszültségesés, előfordulhatnak mennydörgés és villámlás közben. Mivel ez károsan hathat a számítógépre, nagyon ajánlott egy szünetmentes áramforrás (UPS) használata, kivéve ha csak az akkumulátorról használja a számítógépet.
- Amikor a DC csatlakozó nincs a számítógéphez csatlakoztatva, húzza ki az AC kábelt az AC csatlakozóaljzatból. Az AC adapternek az elektromos csatlakozóaljzathoz csatlakoztatása elektromosságot fogyaszt.

3 Nyissa fel a megjelenítőt

- ① Nyomja meg az (A) retesz tetejét, hogy kiengedje azt.
- ② Tartsa a számítógép oldalát/ fogantyúját valamelyik kezével, majdemelje meg a megjelenítőt annak felnyitásához.

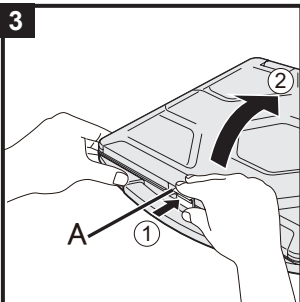

FIGYELEM

- Ne nyissa fel a megjelenítőt nagyobb mértékben, mint az szükséges (180° vagy több), és ne fejtse ki túlzott nyomást az LCD-re. Ne nyissa fel vagy zárja le a kijelzőt az LCD szegmens sarkánál fogva.

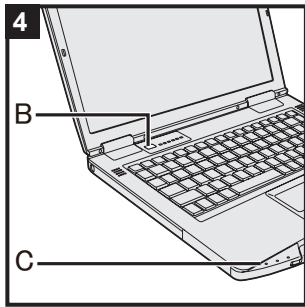

4 Kapcsolja be a számítógépet

Csúsztassa el és tartsa lenyomva az üzemkapcsolót (B), amíg a áramellátás-jelző (C) ki nem gyullad.

FIGYELEM

- Ne nyomja meg többször az üzemkapcsolót.
- A számítógépet kikapcsolásra kényszerítheti, ha az üzemkapcsolót 4 másodpercig, vagy tovább tartja lenyomva.
- Ha kikapcsolta a számítógépet, várjon 10 másodpercet, vagy többet mielőtt újra bekapcsolja.
- Ne hajtja végre a következő műveleteket amíg a merevlemez meghajtó jelzőfény (☹) ki nem kapcsol.
 - Az AC adapter össze- és szétkapcsolása
 - Az üzemkapcsoló megnyomása
 - A billentyűzet, érintőpárna, érintőképernyő <csak érintőképernyővel rendelkező modell esetén> vagy külső egér megérintése
 - A kijelző lezárása
 - A vezeték nélküli kapcsolat kapcsoló ki/bekapcsolása
- Amikor a CPU hőmérséklete magas, lehet, hogy a számítógép nem kapcsol be, hogy megelőzze a CPU túlhevülését. Várjon, amíg a számítógép le nem hűl, majd ismét kapcsolja be. Ha a számítógép lehűlést követően se kapcsol be, vegye fel a kapcsolatot a Panasonic műszaki támogatásával (→ oldal 43 - 48).
- Az üzembe helyezés elvégzése előtt nem végezhetők el semmilyen módosítások az alapértelmezett Setup Utility segítségével.

5 **Windows 7**

Válasszon nyelvet és operációs rendszert (32-bit vagy 64-bit)

FIGYELEM

- Figyelmesen válassza ki a nyelvet, mert később már nem módosíthatja. Ha rossz nyelvet választ, újra kell telepíteni a Windowst.
- ① Válasszon nyelvet és operációs rendszert (32-bit vagy 64-bit) a "Select OS" képernyőn majd érintse meg az [OK] gombot.
A nyelv beállítása az [OK] gomb megérintésével megkezdődik a jóváhagyási képernyőn.
A nyelv és az operációs rendszer beállítása körülbelül 15 perc alatt elkészül.
 - ② Ha leállító képernyő megjelenik, érintse meg az [OK] gombot a számítógép kikapcsolásához.

6 A Windows telepítése

Windows 8.1

Válasszon nyelvet és érintse meg a [Következő] lehetőséget.

Windows 7

Kapcsolja be a számítógépet.

Kövesse a képernyőn lévő utasításokat.

- A számítógép többször újraindul. Ne érintse meg a billentyűzetet vagy az érintőpadot és várjon amíg a meghajtó jelzőlámpája  kialszik.
- A számítógép bekapcsolása után a képernyő egy darabig fekete vagy változatlan marad, de ez nem hibás működés. Várjon egy pillanatig, amíg a Windows telepítő képernyő megjelenik.
- A Windows telepítése közben használja az érintőpadot és a kattintást a mutató mozgathatóságához és kattintáshoz.
- A Windows telepítése körülbelül **Windows 8.1** 5 percet / **Windows 7** 20 percet vesz igénybe.
Lépjen a következő lépésre, jóváhagyva minden üzenetet a kijelzőn.
- Beállíthatja a vezeték nélküli hálózatot, miután a Windows telepítése befejeződött.
Windows 8.1 Ha a “Csatlakozás” üzenet megjelenik, válassza a “Lépés kihagyása” lehetőséget”.
Windows 7 A “Csatlakozás vezeték nélküli hálózathoz” képernyő nem jelenik meg.
- **Windows 8.1** Ellenőrizze az időzónát, dátumot és órát.

FIGYELEM

- A Windows telepítésének befejezése után megváltoztathatja a felhasználónevet, jelszót, képet és a biztonsági beállításokat.
- Jegyezze meg jelszavát. Ha elfelejti a jelszót, nem használhatja a Windows operációs rendszert. Ajánlott előzőleg egy jelszó-visszaállító lemez készítése.
- Szabványos karaktereket használjon a számítógépnévben: számok 0-tól 9-ig, nagy- és kisbetűk A-tól Z-ig, valamint az elválasztásjel (-). Ha a “A számítógép neve nem érvényes” hibaüzenet jelenik meg, ellenőrizze, hogy nem adott-e meg a fentiekből eltérő karaktereket. Ha a hibaüzenet még mindig a képernyőn marad, állítsa be a billentyű beviteli módot angolra (“EN”), és írjon be karaktereket.
- A billentyűzet beállításakor válassza ki az Ön számítógépének megfelelőt.
Ellenkező esetben lehet, hogy nem fog tudni írni a billentyűzeten.
- Ne használja a következő szavakat és karaktereket felhasználónévnek: CON, PRN, AUX, CLOCK\$, NUL, COM1 - COM9, LPT1 - LPT9, LPT, @, &, szóköz. Konkrétan, ha a “@” jelet tartalmazó felhasználónevet (fíóknevet) hoz létre, jelszót kell majd megadnia a bejelentkezési képernyőn akkor is, ha nincs beállítva jelszó. Ha jelszó megadása nélkül próbál belépni, “Helytelen a felhasználónév vagy a jelszó.” jelenik meg, és nem fog tudni **Windows 8.1** belépni / **Windows 7** lobejelentkezni a Windowsba (→ oldal 30).

7 A képernyőn megjelenő kézikönyv frissítése

- ① Csatlakozás az internetre. **Windows 8.1** Lépjen be / **Windows 7** jelentkezzen be a Windowsba mint rendszergazda.
További információért tekintse át:  *Connect to a network*.
- ② Frissítse a képernyőn megjelenő kézikönyvet.
Kattintson duplán a [Manual Selector] lehetőségre az asztalon.
Windows 8.1 Alternatív megoldásként, kattintson a [Manual Selector] csempére a Kezdőképernyőn.
Kövesse a képernyőn lévő utasításokat.

8 Helyreállító lemez készítése

A visszaállító lemez lehetővé teszi az operációs rendszer telepítését és a gyári alapértelmezett állapot visszaállítását, abban az esetben, ha a merevlemez visszaállító partíciója meghibásodott. Ajánlott visszaállító lemez készítése a számítógép használatba vétele előtt.

Olvassa el a   *Reference Manual* "Recovery Disc Creation Utility" fejezetet a lemez elkészítéséről .

MEGJEGYZÉS

● PC Information Viewer

Ez a számítógép időszakosan rögzíti a merevlemez meghajtó kezelési információit, stb. Egy adat-bejegyzés legnagyobb mérete 1024 bájt.

Ezeket az információkat csak a merevlemez esetleges elromlásának okainak felmérésére használja. Ezeket soha nem küldi ki a hálózaton és nem használja más célra, csak a fent leírtakra.

A funkció kikapcsolásához jelölje be a PC Information Viewer [Hard Disk Status] mezőjében a [Disable the automatic save function for management information history] jelölőnégyzetet, majd kattintson az [OK] gombon.

(→  Reference Manual "Troubleshooting (Advanced)" - "Checking the Computer's Usage Status") Kövesse a képernyőn megjelenő utasításokat.

- **Windows 8.1** Az alapértelmezett beállításnál a koreai nyelv parancsikonja az Asztal képernyőn található. Ha nincs rá szüksége, törölheti az ikont.
- **Windows 7** Ha a helyreállítási partíciót törölték, nem készíthet helyreállító lemez(ek)e)t.

■ A vezeték nélküli funkció használata előtt

① Nyissa fel a fedelet, majd csúsztassa el a vezeték nélküli kapcsolat kapcsolót BE állásba.

Windows 8.1

② Jelenítse meg a "Gomb" lehetőséget és kattintson a  - [Gépház] - [Hálózat] - [Repülési üzemmód] lehetőségre.

Állítsa a [Repülési üzemmód] lehetőséget [Ki] állapotra, majd;

Állítsa a [Wi-Fi] lehetőséget [Be] (vezeték nélküli LAN esetén).

Állítsa a [Mobil széles sáv] lehetőséget [Be] állapotra (vezeték nélküli WAN esetén).

Állítsa a [GPS] lehetőséget [Be] állapotra (vezeték nélküli WAN esetén).

Állítsa a [Bluetooth] lehetőséget [Be] állapotra (Bluetooth esetén).

Állítsa a [GPS\GNSS] lehetőséget [Be] állapotra (GPS esetén).

■ A partíció-felépítés megváltoztatása

Csökkentheti a létező partíció egyik részét, hogy ki nem osztott lemezterületet hozzon létre, amelyből újabb partíciót készíthet.

Az alapértelmezett beállításokban egy partíciót használhat.

① **Windows 8.1**

Kattintson a jobb oldali egérgombbal a(z)  gombon az asztal képernyő bal alsó sarkában.

Windows 7

Kattintson a  (Start) gombra, majd kattintson jobb gombbal a [Számítógép] lehetőségre, majd kattintson [Kezelés] lehetőségre.

● Az általános jogú felhasználónak rendszergazdai jelszót kell megadnia.

② Kattintson a [Lemezkezelés] lehetőségre.

③ Kattintson jobb gombbal a Windows partíción (alapbeállításban "c" meghajtó), majd kattintson a [Kötet zsugorítása] lehetőségre.

● A partíció mérete függ a számítógép műszaki adataitól.

④ Adja meg a méretet az [Adja meg a zsugorítandó lemezterület méretét megabájtban] mezőben és kattintson a [Zsugorítás] gombra.

● Nem adhat meg a kijelzettnél nagyobb számot.

● A [Reinstall Windows to the OS related partitions] választáshoz az operációs rendszer telepítésekor (→ oldal 23), **Windows 8.1** 70 GB / **Windows 7** 60 GB vagy több hely szükséges a [A zsugorítást követő teljes méret megabájtban] mezőben.

⑤ Kattintson jobb gombbal a [Nem lefoglalt] (a kicsinyített terület a ④ lépésben) és az [Új egyszerű kötet] lehetőségre.

⑥ Kövesse a képernyőn megjelenő utasításokat a beállításokhoz, majd kattintson a [Befejezés] gombra.

Várjon, amíg a formázás befejeződik.



Üzembe helyezés

MEGJEGYZÉS

- Készíthet további partíciót a fennmaradt nem lefoglalt terület felhasználásával, vagy nem lefoglalt terület létrehozásával.
- Egy partíció törléséhez kattintson jobb gombbal a partíción és válassza [Kötet törlése] lehetőséget a ③ lépésben.

■ Windows 8.1 Nyelv kiválasztásához

Más nyelv kiválasztásához, mint amit az üzembe helyezésnél választott, kövesse az alábbi lépéseket.

- ① Végezze el a következő lépések valamelyikét.
 - Kattintson a jobb gombbal a  gombra az Asztal képernyő bal alsó sarkában.
 - A Kattintson a  gombra a Kezdő képernyőn.
- ② Kattintson a [Vezérlőpult] gombra.
- ③ Kattintson ide: [Óra, nyelv és terület] - [Nyelv] - [Nyelv hozzáadása].
- ④ Válasszon egy nyelvet, majd kattintson az [Hozzáadás] gombra.
A régiótól függően két vagy több nyelvet választhat ki. Kattintson a [Megnyitás] lehetőségre és válassza ki a kívánt nyelvet, majd kattintson az [Hozzáadás] gombra.
- ⑤ Kattintson a használni kívánt nyelv esetén a [Beállítások] lehetőségre.
- ⑥ Kattintson az [Ez legyen az elsődleges nyelv] lehetőségre.

MEGJEGYZÉS

- Ha az [Ez legyen az elsődleges nyelv] lehetőség nem jelenik meg, akkor nem tud erre a nyelvre váltani. Kövesse a képernyőn lévő utasításokat.
- ⑦ Kattintson a [Kijelentkezés most] lehetőségre.
 - ⑧ Jelentkezzen be a Windows-ba.

Bekapcsolás / Kikapcsolás

Bekapcsolás

Csúsztassa el és tartsa lenyomva az üzemkapcsolót  (→ oldal 4), amíg a áramellátás-jelző  (→ oldal 4) ki nem gyullad.



MEGJEGYZÉS

- Ne nyomja meg többször az üzemkapcsolót.
- A számítógép kikapcsolásra kényszerül, ha az üzemkapcsolót 4 másodpercig, vagy tovább tartja lenyomva.
- Ha kikapcsolta a számítógépet, várjon 10 másodpercet, vagy többet mielőtt újra bekapcsolja.
- Ne hajtsa végre a következő műveleteket amíg a merevlemez meghajtó jelzőfény  ki nem kapcsol.
 - Az AC adapter csatlakoztatása vagy leválasztása
 - Az üzemkapcsoló megnyomása
 - A billentyűzet, érintőpárna, érintőképernyő <csak érintőképernyővel rendelkező modell esetén> vagy külső egér megérintése
 - A kijelző lezárása
 - A vezeték nélküli kapcsolat kapcsoló ki-/bekapcsolása

Kikapcsolás

Windows 8.1

Leállíthatja a számítógépet a következő lépések egyikének használatával.

- Az Asztal képernyőről:
 - ① Kattintson a jobb oldali egérgombbal a(z)  gombon az asztal képernyő bal alsó sarkában.
 - ② Kattintson a [Leállítás vagy kijelentkezés] - [Leállítás] elemre.
- A Kezdőképernyőről:
 - ① Kattintson a(z)  - [Leállítás] elemre.
- A Kezdőképernyőről vagy az Asztal képernyőről:
 - ① Jelenítse meg a "Gomb"-ot és érintse meg: .
 - ② Érintse meg a [Főkapcsoló] - [Leállítás] elemet.

Windows 7

- ① Kattintson a  (Start) - [Leállítás] elemre.

MEGJEGYZÉS

Windows 8.1

A számítógép kikapcsolásához járjon el a következő módon.

- ① Jelenítse meg a "Gomb"-ot és kattintson a(z)  - [Gépház] - [Frissítés és helyreállítás] - [Helyreállítás] elemre.
- ② Kattintson az [Újraindítás] lehetőségen a "Speciális rendszerindítás" elemre.
- ③ Kattintson a [Számítógép kikapcsolása] lehetőségre.

Óvintézkedések a ki- és bekapcsolással szemben

- Ne tegye a következőket
 - Az AC adapter csatlakoztatása vagy leválasztása
 - Az üzempkapcsoló megnyomása
 - A billentyűzet, érintőpárna, érintőképernyő <csak érintőképernyővel rendelkező modell esetén> vagy külső egér megérintése
 - A kijelző lezárása
 - A vezeték nélküli kapcsolat kapcsoló ki-/bekapcsolása

MEGJEGYZÉS

- Energiatakarékosság miatt, vásárláskor a következő takarékosági módszerek vannak beállítva.
 - A képernyő automatikusan kikapcsol:
 - 10 perc (ha az AC adapter csatlakoztatva van) tétlenség után
 - 5 perc (akkumulátorról működtetve) tétlenség után
 - A számítógép automatikusan alvó^{*1} üzemmódra vált:
 - 20 perc (ha az AC adapter csatlakoztatva van) tétlenség után
 - 15 perc (akkumulátorról működtetve) tétlenség után

^{*1} Olvassa el a  *Reference Manual* "Sleep or Hibernation Functions" részt az alvó állapotból való visszatéréssel kapcsolatban.

Kezelés és karbantartás

Működési környezet

- Helyezze a számítógépet egy lapos, stabil felületre, ahol nincs kitéve ütésnek, rezgésnek és a leesés veszélyének. Ne állítsa függőlegesen és ne fordítsa fel a számítógépet. Ha a számítógép különösen erős behatásnak van kitéve, megsérülhet.
 - Működtetési környezet
Hőmérséklet: Működtetés : -10 °C - 50 °C (IEC60068-2-1, 2)¹
Tárolás : -20 °C - 60 °C
Nedvesség: Működtetés : 30% - 80% relatív páratartalom (kondenzálás nélkül)
Tárolás : 30% - 90% relatív páratartalom (kondenzálás nélkül)
- Még a fenti hőmérséklet/nedvesség tartományban is a hosszú ideig történő, extrém körülmények közötti használat, vagy olyan használat, amikor a számítógép közelében dohányzik, vagy a működtetés olyan helyen történik, ahol olajat használnak vagy magas a porkoncentráció, károsítja a terméket és megrövidíti a termék élettartamát.
- ¹ Ha a terméket meleg vagy hideg környezetben használja ne tegye ki bőrét közvetlen hatásnak. (→ HASZNÁLATI UTASÍTÁS - Olvass el!)
- Ha a számítógép 0 °C vagy alacsonyabb hőmérsékleten nedvessé válik, fagyás miatt károsodhat. Bizonyosodjon meg arról, hogy ilyen hőmérsékleteknél a számítógép teljesen száraz.
- Ne helyezze a számítógépet a következő helyekre, mert a számítógép károsodhat.
 - Elektronikus berendezés közelébe. Képtorzítás vagy zaj keletkezhet.
 - Nagyon magas vagy nagyon alacsony hőmérsékletre.
 - A számítógép működés közben felforrósodhat, ezért tartsa távol a hőre érzékeny tárgyaktól.

Kezelési figyelmeztetések

A számítógépet úgy terveztük, hogy minimálisra csökkentse az ütődéseket olyan részeken, mint az LCD és a merevlemez meghajtó, valamint a billentyűzet cseppálló, de ennek ellenére nincs garancia arra, hogy az ütődések nem okoznak problémákat. Legyen különösen óvatos a számítógép kezelésekor.

- A számítógép szállításakor:
 - Kapcsolja ki számítógépet.
 - Távolítson el minden külső eszközt, számítógép kártyát és más kiálló tárgyat.
 - Távolítsa el a lemezt a CD/DVD meghajtóból (Csak CD/DVD meghajtóval rendelkező modellek esetén).
 - Ne dobja le vagy ne üsse a számítógépet kemény tárgyakkal.
 - Ne hagyja nyitva a kijelzőt.
 - Ne fogja meg a kijelzőtől.
 - Ne tegyen semmit (pl. papírdarabot) a kijelző és a billentyűzet közé.
 - Ha repülőgépre száll, vigye magával a számítógépet, soha ne tegye a csomagok közé. Ha a repülőn használja a számítógépet, kövesse a légitársaság előírásait.
 - Ha pótakkumulátort visz magával, helyezze műanyag zacskóba, hogy megvédje az érintkezőit.
 - Az érintőpárnát ujjheggyel való használatra tervezték. Ne helyezzen a felületére semmilyen tárgyat és ne nyomja erősen hegyes vagy kemény tárgyakkal amelyek nyomot hagyhatnak (pl. szegek, ceruzák és golyóstollak).
 - Kerülje el, hogy káros anyagok, mint például olaj, kerüljenek az érintőpárnára. Megtörténhet, hogy a mutató nem működik megfelelően.
 - Vigyázzon, hogy sérüljön meg a számítógép szállításakor, annak leejtése vagy ütődése által.
- <Csak érintőképernyővel rendelkező modellnél>
- Csak az érintőceruzát (lehetőség) használja a képernyő megérintéséhez. Ne helyezzen a felületére semmilyen tárgyat és ne nyomja erősen hegyes vagy kemény tárgyakkal amelyek nyomot hagyhatnak (pl. szegek, ceruzák és golyóstollak).
 - Ne használja az érintőképernyőt, ha por, vagy szennyeződés (pl. olaj) van a képernyőn. Különben a képernyőn/érintőceruzán (lehetőség) lévő idegen részecskék megkarcolhatják a felületet vagy akadályozhatják az érintőceruza (lehetőség) működését.

Kezelés és karbantartás

- Csak az érintőceruzát (lehetőség) használja a képernyő megérintéséhez. Amennyiben más célra használja, ez károsíthatja az érintőceruzát (lehetőség) és karcolásokat eredményezhet a képernyőn.

■ Perifériák használatakor

Kövesse ezeket az útmutatásokat és a Reference Manual előírásait, hogy elkerülje az eszközök sérülését. Figyelmesen olvassa el a perifériás eszközök használati útmutatóját.

- Olyan perifériát használjon, amely megfelel a számítógép műszaki adatainak.
- A csatlakozókat a megfelelő irányba csatlakoztassa.
- Ha nehéz csatlakoztatni, ne erőltesse, hanem ellenőrizze a csatlakozó formáját, irányát, az érintkezők elrendezését, stb.
- Ha csavarokat mellékeltek, kellő erővel húzza meg azokat.
- Húzza ki a kábeleket a számítógépet szállításakor. Ne húzza erősen a kábeleket.

■ A számítógép vezeték nélküli LAN-on/Bluetooth-on/vezeték nélküli WAN-on keresztüli illetéktelen használatának megelőzése

<Csak a vezeték nélküli LAN/Bluetooth/vezeték nélküli WAN-t tartalmazó modelleknek>

- Mielőtt a vezeték nélküli LAN-t/Bluetooth-ot/vezeték nélküli WAN-t használja, végezze el a megfelelő biztonsági beállításokat, mint például az adattitkosítás.

■ Akkumulátor újralibrálása

- Az akkumulátor újralibrálása hosszú ideig tarthat az akkumulátor nagy teljesítménye miatt. Ez nem hibás működés.

<“Akkumulátor újralibrálása” a Windows leállítását követően>

- Teljes töltés: Kb. 2,5 óra
- Teljes kimerítés: Kb. 4 óra (CF-VZSU0GW / CF-VZSU0PW / CF-VZSU0LW) / Kb. 3 óra (CF-VZSU0KW)

“Akkumulátor újralibrálása” esetén a Windows leállítása nélkül a töltés/kimerülés több időt vehet igénybe.

■ Akkumulátor üzemidő

- Ne feledje, hogy a számítógép elektromosságot fogyaszt akkor is, ha ki van kapcsolva. Ha az akkumulátor teljesen feltöltött állapotban van, akkor a következő időtartamok alatt merül le teljesen:

| Állapot | Merülési időszak | |
|--------------------------|-------------------------|-------------|
| | CF-VZSU0GW / CF-VZSU0PW | CF-VZSU0LW |
| Ha ki van kapcsolva | Kb. 5 hét | Kb. 3,5 hét |
| Alvó ^{*2} | Kb. 2,5 nap | Kb. 2 nap |
| Hibernálás ^{*2} | Kb. 12 nap | Kb. 8,5 nap |

^{*2} “Felébresztés vezetékes LAN által” engedélyezve beállítás esetén.

Az akkumulátor üzemidő, miközben nincs használatban az USB Port folyamatos töltés funkciója.

Maintenance

Az LCD panel tisztítása

Ha az LCD panel felületére vízcseppek, vagy más foltok kerülnek, azonnal törölje le ezeket. Ha ezt elmulasztja, foltos maradhat.

<Csak érintőképernyővel rendelkező modellnél>

Használja a számítógéphez mellékelt puha ruhát. (További információkért lásd a “Suggestions About Cleaning the LCD Surface”.  Reference Manual “Screen Input Operation”)

<Csak érintőképernyővel nem rendelkező modellnél>

Törölje le egy puha száraz ruhával, például gézzel.

Más részek tisztítása, mint az LCD panel

Törölje le egy puha száraz ruhával, például gézzel. Ha mosószert használ, áztasson egy puha ruhát vízben oldott mosószerbe és csavarja ki rendesen.

FIGYELEM

- Ne használjon benzint, hígítót vagy alkoholt, mivel azok káros hatással lehetnek a felületre, elszíneződést stb. okozva. Ne használjon kereskedelmi forgalomban elérhető háztartási tisztítószereket és kozmetikumokat, mivel azok tartalmazhatnak a felületre káros összetevőt.
- Ne használjon vizet vagy mosószert közvetlenül a számítógépen, mert a folyadék bekerülhet a számítógép belsejébe és hibás működést vagy kárt okozhat.

Számítógép ártalmatlanítása

■ Előkészületek

- Távolítsa el az összes perifériát és SD memóriakártyát, stb.
- Törölje a tárolt adatokat. (→  Reference Manual "Hard Disk Data Erase Utility")

<Csak beépített híd akkumulátorral rendelkező modellek esetén>

<Európa és USA/Kanada területén>

Figyelem, ügyfelek

Ne távolítsa el az akkumulátort sajátkezűleg. Az akkumulátort csak arra kiképzett szakértő távolíthatja el. Ügyeljen arra, hogy a termék ártalmatlanításakor vegye fel a kapcsolatot arra kiképzett szakértővel az akkumulátor eltávolításához.

Figyelem, az akkumulátor eltávolítására kiképzett szakértő

Ártalmatlanítsa ezt a terméket a helyi szabályzóknak megfelelően, miután az alábbi eljárást követve eltávolította az akkumulátort.

FIGYELEM

- Soha ne szedje szét a számítógépet, kivéve ártalmatlanításkor.
- Kövesse az elővigyázatosságokat a számítógép ártalmatlanításakor (→ HASZNÁLATI UTASÍTÁS - Olvass el!).

■ Beépített akkumulátor eltávolítása

1. Kapcsolja ki a számítógépet és válassza le az AC adaptert.
2. Fordítsa meg a számítógépet és távolítsa el az akkumulátort.
3. Távolítsa el a csavarokat és a fedelet (A).

<Második LAN/USB 2.0 port/Keményített USB port/
VGA port/Soros port/Diszkrét videóvezérlő a modell>

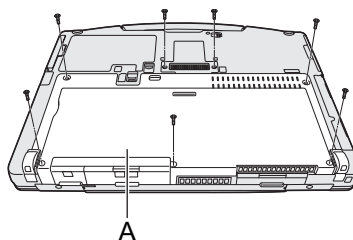
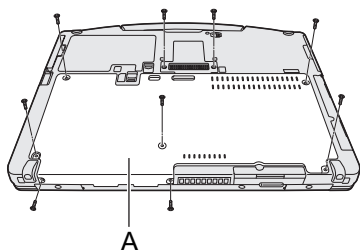

Kezelés és karbantartás

4. Távolítsa el a fedelet (B) és emelje ki a bővítő busz csatlakozót (C).

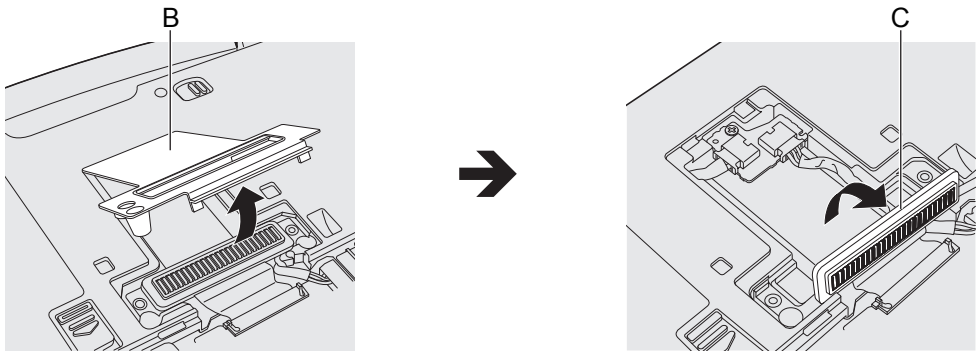

5. Válassza le a csatlakozókat a beépített híd-akkumulátorról (F), majd távolítsa el a csavart (D) és az áramköri panelt (E).

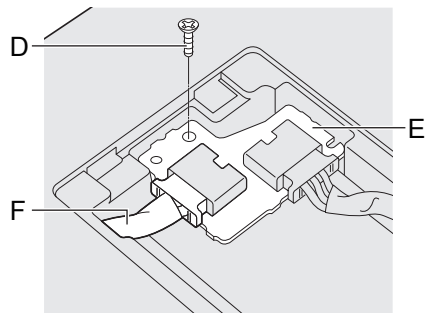

6. Húzza ki a beépített híd-akkumulátort a lapfedélel együtt.

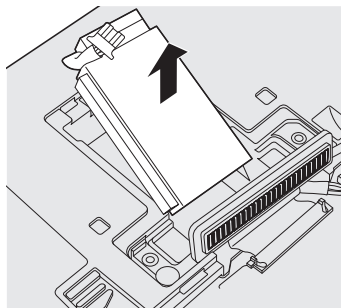

7. Nyissa fel a lapfedelelet (G) és távolítsa el a beépített híd-akkumulátort (H). És ellenőrizze az újrahajsznosítható jelzést a beépített akkumulátoron.

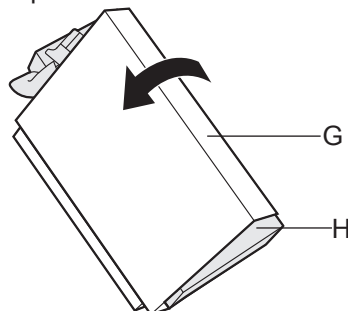

8. Szigetelje a beépített híd-akkumulátor csatlakozóit például tekerjen köréjük szigetelő szalagot.

Szoftverek telepítése

A szoftverek telepítésével a számítógép visszakerül alapértelmezett állapotba. Mikor telepíti a szoftvereket, a merevlemez adatai törlődnek.

Telepítés előtt készítsen biztonsági mentést az adatokról más adathordozóra vagy külső merevlemezre.

FIGYELEM

- Ne távolítsa el a cserélhető meghajtót a telepítés közben.
- Ne törölje a helyreállítási partíciót a merevlemezről. Ez a lemezterület a partíción nem alkalmas adattárolásra.

A visszaállítási partíció ellenőrzésére végezze el a következőket.

① **Windows 8.1**

Kattintson a jobb egérgombbal a  gombra az asztal képernyő bal alsó sarkában.

Windows 7

Kattintson a  (Start) gombra, majd jobb kattintás a [Számítógép] elemre, majd kattintson a [Kezelés] elemre.

- Az általános jogú felhasználónak rendszergazdai jelszót kell megadnia.

② Kattintson a [Lemezkezelés] elemre.

■ **Windows 8.1** Minden fájl és program törlése, aztán a Windows újratelepítése

Előkészítés

- Távolítsa el az összes perifériát és SD memóriakártyát, stb.
- Csatlakoztassa az AC adaptert és addig ne távolítsa el, amíg az újratelepítés be nem fejeződött.

1 “Minden fájl és program törlése, aztán a Windows újratelepítése” végrehajtása.

① Jelenítse meg a “Gomb”-ot és kattintson a(z)  - [Gépház] - [Frissítés és helyreállítás] - [Helyreállítás] elemre.

② Kattintson a [Kezdés] lehetőségre a Tartalmak és alkalmazások törlése, aztán a Windows újratelepítése alatt.

③ Kattintson a [Tovább] gombra.

④ Válassza ki az opciót.

- Csak a fájlok eltávolítása

Pár pillanat alatt (körülbelül 20 perc) végrehajthatja a Windows újratelepítését.

- Meghajtó teljes törlése

A teljes törléssel a törölt fájlok nem állíthatók helyre könnyen, és növeli a biztonsági szintet. Ez a folyamat tovább tart (körülbelül 140 percig).

Kövesse a képernyőn lévő utasításokat.

Újratelepítés után a számítógép újraindul.

- Ne szakítsa félbe az újratelepítést, például ne kapcsolja ki a számítógépet, vagy ne végezzen más műveletet.

Másképp az újratelepítés nem lesz elérhető mert a Windows nem indul el, vagy az adatok sérülnek.

2 “Üzembe helyezés” végrehajtása (→ oldal 11).



MEGJEGYZÉS

- Lehet, hogy a dátum, idő és időzóna helytelen. Bizonyosodjon meg azok helyes beállításáról.

3 Windows Update végrehajtása.

4 <Csak a TPM-mel rendelkező modellek esetében> TPM törlése.

① Végezze el a következő lépések valamelyikét.

- Kattintson a jobb gombbal a  gombra az Asztal képernyő bal alsó sarkában.
- A Kattintson a  gombra a Kezdő képernyőn.

② Kattintson a [Futtatás] lehetőségre, írja be a [tpm.msc] szöveget és kattintson az [OK] gombra.

Szoftverek telepítése

- ③ Kattintson a [TPM-eszköz törlése...] lehetőségre a “Műveletek” alatt a “TPM-kezelése a helyi számítógépen” képernyő jobb oldalán.
- ④ Kattintson az [Újraindítás] lehetőségre az “A TPM biztonsági eszköz kezelése” képernyőn. A számítógép újraindul.
- ⑤ Ha megjelenik a “TPM configuration change was requested to ...” szöveg, nyomja meg: **F12**.
- ⑥ Kattintson az Asztal csempére, majd amikor megjelenik az “A TPM-eszköz készen áll” felirat, kattintson a [Bezárás] elemre.

■ Helyreállítás lemezről

Újratelelítheti a vásárláskor előre telepített operációs rendszert (Windows 8.1 vagy Windows 7).

Windows 8.1 Ha a “Minden fájl és program törlése, aztán a Windows újratelepítése” módszernél leírt újratelepítés nem sikeres, kövesse az alábbi lépéseket.

Előkészítés

- Távolítsa el az összes perifériát és SD memóriakártyát, stb.
- Csatlakoztassa az AC adaptert és addig ne távolítsa el, amíg az újratelepítés be nem fejeződik.

1 Indítsa el a Setup Utility alkalmazást.

Windows 8.1

- ① Jelenítse meg a “Gomb”-ot és kattintson a(z)  - [Gépház] - [Frissítés és helyreállítás] - [Helyreállítás] elemre.
- ② Kattintson az [Újraindítás] lehetőségen a “Speciális rendszerindítás” pontnál.
- ③ Kattintson a [Hibaelhárítás] - [Speciális lehetőségek] - [Az UEFI-vezérlőprogram beállításai] - [Újraindítás] lehetőségre.

Windows 7

Kapcsolja be a számítógépet és mialatt a [Panasonic] indítóképernyő megjelenik, nyomja meg a **F2** vagy **Del** gombot.

- Ha a [Panasonic] indítóképernyő nem jelenik meg, kapcsolja be a számítógépet miközben lenyomva tartja a **F2** vagy **Del** gombot.
- Ha jelszót kér, adja meg a felügyelői jelszót.

2 Írja le a Setup Utility tartalmát és nyomja meg a **F9** gombot.

A jóváhagyási üzenetnél válassza a [Yes] opciót és nyomja meg a **Enter** gombot.

3 Ellenőrizze az [UEFI Boot] beállítást a Setup Utility alkalmazásban.

Ellenőrizze az [UEFI Boot] beállítást a Setup Utility alkalmazásban.

Az [UEFI Boot] a következőképp kell legyen beállítva.

Windows 8.1 telepítésekor : [Enabled]

Windows 7 telepítésekor : [Disabled]

4 **Windows 7** <Csak beépített meghajtóval rendelkező modell esetén>

Ellenőrizze az [Primary boot drive] beállítást a Setup Utility alkalmazásban.

5 Nyomja meg az **F10** gombot.

A jóváhagyási üzenetnél válassza a [Yes] opciót és nyomja meg a **Enter** gombot.

A számítógép újraindul.

6 Mialatt a [Panasonic] indítóképernyő megjelenik, nyomja meg a **F2** vagy **Del** gombot.

A Setup Utility elindul.

- Ha jelszót kér, adja meg a felügyelői jelszót.

7 Válassza az [Exit] menüt és innen a [Recovery Partition] opciót, majd nyomja meg az **Enter** gombot.

8 **Windows 8.1**

Kattintson a [Next], majd a [YES] lehetőségre.

Windows 7

Kattintson a [Reinstall Windows], majd a [Next] gombra.

9 Kattintson a [Yes, I agree to the provisions above and wish to continue!] majd a [Next] gombra.

10 Kattintson a [Next] gombra.

<Csak beépített meghajtóval rendelkező modell esetén>

Ha a telepítési meghajtó megjelenik, hagyja jóvá.

Ha a lehetőség megjelenik, válassza ki a beállítást és kattintson a [Next] lehetőségre.

- [Initialize and reinstall Windows to the whole Disk]

Válassza ezt az opciót, ha a Windowst a gyári alapértelmezett beállításokkal akarja telepíteni. Újratelepítés után létrehozhat egy új partíciót. Új partíció létrehozásával kapcsolatban lásd "A partíció-felépítés megváltoztatása" (→ oldal 13).

- [Reinstall Windows to the OS related partitions]¹

Válassza ezt a lehetőséget, ha a merevlemez már több partícióra volt osztva és meg akarja tartani a partíció beosztást. Új partíció létrehozásával kapcsolatban lásd "A partíció-felépítés megváltoztatása" (→ oldal 13).

¹ Ez nem jelenik meg, ha a Windows nem telepíthető a helyreállítási partícióra és a Windows által használható területre.

11 Windows 7 A jóváhagyási üzenetnél válassza a [YES] lehetőséget.

12 Windows 7

Válasszon nyelvet és operációs rendszert (32-bit vagy 64-bit), majd kattintson az [OK] gombra.

A jóváhagyási üzenetnél válassza az [OK] opciót.

A helyreállítási folyamat megszakításához kattintson a [CANCEL] gombra, és a  jelre, amely a képernyő jobb felső sarkában jelenik meg.

13 <Csak beépített meghajtóval rendelkező modell esetén>

Válassza ki a beállítást és kattintson a [Next] gombra.

14 A jóváhagyási üzenetnél válassza a [Yes] lehetőséget.

Az újratelepítés elindul a képernyőn lévő utasítások szerint. (Ez körülbelül 20 percet vesz igénybe.)

- Ne szakítsa félbe az újratelepítést, például ne kapcsolja ki a számítógépet, vagy ne végezzen más műveletet.

Másképp az újratelepítés nem lesz elérhető mert a Windows nem indul el, vagy az adatok sérülnek.

15 Amikor az Ending process (folyamat befejezése) képernyő megjelenik, kattintson az [OK] gombra, hogy kikapcsolja a számítógépet.

16 Kapcsolja be a számítógépet.

- Ha jelszót kér, adja meg a felügyelői jelszót.

17 "Üzembe helyezés" végrehajtása (→ oldal 11).

MEGJEGYZÉS

- Windows 8.1 Lehet, hogy a dátum, idő és időzóna helytelen. Bizonyosodjon meg azok helyes beállításáról.

18 Indítsa el a Setup Utility alkalmazást és változtassa meg a szükséges beállításokat.

19 Windows Update végrehajtása.

20 Windows 8.1 <Csak a TPM-mel rendelkező modelleknél> TPM törlése (→ oldal 21).

Szoftverek telepítése

■ Helyreállító lemez használata

Használja a mellékelt Recovery Disc lemezt újratelepítésre a következő helyzetekben.

- Elfelejtette a rendszergazda-jelszót.
- Az újratelepítés nem fejeződött be. A visszaállítási partíció a merevlemezen sérült.
- **Windows 7** <Csak Windows 7 visszafejlesztett modell esetén>
Az OS megváltoztatása Windows 7-ről Windows 8.1-re, vagy fordítva.

MEGJEGYZÉS

- **Windows 7** Az operációs rendszer váltásához 32-bit vagy 64-bit vagy fordítva, telepítse az operációs rendszert a merevlemezen lévő helyreállítási partíció felhasználásával.

Előkészítés

- Készítse elő a következő tárgyakat:
 - Helyreállító lemez (**Windows 8.1** USB adattárolót is lehet helyreállító lemezként használni.)
(→  *Reference Manual* "Recovery Disc Creation Utility")
 - Kereskedelmi forgalomban beszerezhető optikai meghajtó (Csak CD/DVD meghajtó nélküli modell esetén)
- Távolítsa el az összes perifériát és SD memóriakártyát, stb. (kivéve a kereskedelmi forgalomban beszerezhető optikai meghajtót)
- Csatlakoztassa az AC adaptert és addig ne távolítsa el, amíg az újratelepítés be nem fejeződött.

1 <Csak CD/DVD meghajtó nélküli modell esetén>

Csatlakoztassa a kereskedelmi forgalomban beszerezhető optikai meghajtót az USB portba.

2 Indítsa el a Setup Utility alkalmazást.

Windows 8.1

- ① Jelenítse meg a "Gomb"-ot és kattintson a(z)  - [Gépház] - [Frissítés és helyreállítás] - [Helyreállítás] elemre.
- ② Kattintson az [Újraindítás] lehetőségen a "Speciális rendszerindítás" elemre.
- ③ Kattintson a [Hibaelhárítás] - [Speciális lehetőségek] - [Az UEFI-vezérlőprogram beállításai] - [Újraindítás] lehetőségre.

Windows 7

Kapcsolja be a számítógépet és mialatt a [Panasonic] indítóképernyő megjelenik, nyomja meg a **F2** vagy **Del** gombot.

- Ha a [Panasonic] indítóképernyő nem jelenik meg, kapcsolja be a számítógépet miközben lenyomva tartja a **F2** vagy **Del** gombot.
- Ha jelszót kér, adja meg a felügyelői jelszót.

3 Írja le a Setup Utility tartalmát és nyomja meg a **F9** gombot.

A jóváhagyási üzenetnél válassza a [Yes] opciót és nyomja meg a **Enter** gombot.

4 Ellenőrizze az [UEFI Boot] beállítást a Setup Utility alkalmazásban.

Az [UEFI Boot] a következőképp kell legyen beállítva.

Ha Windows 8.1 helyreállító lemezt használ : [Enabled]

Ha Windows 7 helyreállító lemezt használ : [Disabled]

5 Helyezze a Recovery Disc lemezt a CD/DVD meghajtóba vagy a kereskedelmi forgalomban.

6 Nyomja meg az **F10** gombot.

A jóváhagyási üzenetnél válassza a [Yes] opciót és nyomja meg a **Enter** gombot.
A számítógép újraindul.

- 7 Mialatt a [Panasonic] indítóképernyő megjelenik, nyomja meg a F2 vagy Del gombot.**
A Setup Utility elindul.
- Ha jelszót kér, adja meg a felügyelői jelszót.
- 8 Válassza ki az [Exit] menüt, majd válassza ki a CD/DVD meghajtót vagy a kereskedelmi forgalomban beszerezhető optikai meghajtót a [Boot Override] lehetőségénél, majd nyomja meg a Enter-gombot.**
A számítógép újraindul.
- 9 Kattintson a [Reinstall Windows] majd a [Next] gombra.**
- 10 Windows 8.1 A jóváhagyási üzenetnél válassza a [YES] lehetőséget.**
- 11 Kattintson a [Yes, I agree to the provisions above and wish to continue!] majd a [Next] gombra.**
- 12 Windows 7 Kattintson a [Next] gombra.**
Ha a lehetőség megjelenik, válassza ki a beállítást és kattintson a [Next] lehetőségre.
- [Reinstall with HDD recovery partition.]
Szabványos helyreállítási módszer.
Használhatja a helyreállítási partícióról való visszaállítást.
 - [Reinstall without HDD recovery partition.]
Növelje a használható HDD méretet.
NEM használhatja a Visszaállítási partícióról való visszaállítást.
Ha ezt az opciót választja, nem tud Visszaállító lemez(eke)t készíteni a visszaállítási művelet után.

FIGYELEM

- Óvatosan válassza a fenti elemeket, mert később ezt nem változtathatja meg.

- 13 Kattintson a [Next] gombra.**
<Csak beépített meghajtóval rendelkező modell esetén>
Ha a telepítési meghajtó megjelenik, hagyja jóvá.
Ha a lehetőség megjelenik, válassza ki a beállítást és kattintson a [Next] lehetőségre.
- [Initialize and reinstall Windows to the whole Disk]
Válassza ezt az opciót, ha a Windowst a gyári alapértelmezett beállításokkal akarja telepíteni. Újratelepítés után létrehozhat egy új partíciót. Új partíció létrehozásával kapcsolatban lásd "A partíció-felépítés megváltoztatása" (→ oldal 13).
 - [Reinstall Windows to the OS related partitions]²
Válassza ezt a lehetőséget, ha a merevlemez már több partícióra volt osztva és meg akarja tartani a partíció beosztást. Új partíció létrehozásával kapcsolatban lásd "A partíció-felépítés megváltoztatása" (→ oldal 13).
- ² Ez nem jelenik meg, ha a Windows nem telepíthető a visszaállítási partícióra és a Windows által használható területre.

- 14** <Csak beépített meghajtóval rendelkező modell esetén>
Válassza ki a beállítást és kattintson a [Next] gombra.
- 15** **A jóváhagyási üzenetnél válassza a [Yes] lehetőséget.**
Az újratelepítés elindul a képernyőn lévő utasítások szerint. (Ez körülbelül 30 - 45 percet vesz igénybe.)
- Ne szakítsa félbe az újratelepítést, például ne kapcsolja ki a számítógépet a **Ctrl** + **Alt** + **Del** megnyomásával.
Másképp az újratelepítés nem lesz elérhető mert a Windows nem indul el, vagy az adatok sérülnek.
- 16** **Windows 7**
Válasszon nyelvet és operációs rendszert (32-bit vagy 64-bit), majd kattintson az [OK] gombra.
A jóváhagyási üzenetnél válassza az [OK] opciót.
A helyreállítási folyamat megszakításához kattintson a [CANCEL] gombra, és a  jelre, amely a képernyő jobb felső sarkában jelenik meg.
- Windows 7** / **Windows 8.1**
- Az újratelepítés elindul a képernyőn lévő utasítások szerint. (Ez eltart körülbelül 30 - 45 percet.)
- Ne szakítsa félbe az újratelepítést, például ne kapcsolja ki a számítógépet a **Ctrl** + **Alt** + **Del** megnyomásával.
Másképp az újratelepítés nem lesz elérhető mert a Windows nem indul el, vagy az adatok sérülnek.
- 17** **Amikor az Ending process képernyő megjelenik, vegye ki a Recovery Disc lemezt és távolítsa el a CD/DVD meghajtót vagy a kereskedelmi forgalomban beszerezhető optikai meghajtót, majd kattintson az [OK] gombra.**
Kövesse a képernyőn lévő utasításokat.
Egyes modelleknél ez körülbelül 40 percig tart.
- 18** **“Üzembe helyezés” végrehajtása (→ oldal 11).**
- 19** **Indítsa el a Setup Utility alkalmazást és változtassa meg a szükséges beállításokat.**
- 20** **Windows Update végrehajtása.**
- 21** **Windows 8.1** <Csak a TPM-mel rendelkező modelleknél> **TPM törlése (→ oldal 21).**

Hibaelhárítás (Alapvető)

Kövesse az alábbi útmutatásokat, ha valamilyen problémát észlel. Ugyanakkor részletes hibaelhárítási útmutatót tartalmaz a "Reference Manual". Szoftveres probléma esetén tekintse át a szoftver használati útmutatóját. Ha a probléma továbbra is fennáll, forduljon a Panasonic Műszaki Támogatáshoz. (→ oldal 43 - 48)





Ellenőrizheti a számítógép állapotát a PC Information Viewer segítségével (→  Reference Manual "Troubleshooting (Advanced)").

■ Indítás



| | |
|---|---|
| <p>A számítógép nem indul. Az áramellátás jelző vagy az akkumulátor jelző nem világít.</p> | <ul style="list-style-type: none">● Csatlakoztassa az AC adaptert.● Helyezzen be egy teljesen feltöltött akkumulátort.● Távolítsa el az akkumulátort és az AC adaptert, majd csatlakoztassa újra.● Előfordulhat, hogy az AC adapter és az akkumulátor helyes csatlakoztatása ellenére, az akkumulátor jelzőfény nem világít, ilyenkor lehet, hogy az AC adapter védelmi funkciója működésbe lépett. Húzza ki az AC kábelt, várjon három perct vagy többet és dugja vissza az AC kábelt.● Ha az USB-porthoz eszköz csatlakozik, húzza ki az eszközt, vagy állítsa az [USB Port] vagy a [Legacy USB Support] beállítást [Disabled] értékre a Setup Utility [Advanced] menüjében.● Nyomja meg a Fn + F8 gombokat a rejtett üzemmód kikapcsolásához.● Ellenőrizze az [UEFI Boot] beállítást a Setup Utility alkalmazásban. Az [UEFI Boot] beállítása Windows 8.1 [Enabled] / Windows 7 [Disabled] kell legyen.● Windows 7 <Csak beépített meghajtóval rendelkező modell esetén> Ellenőrizze az [Primary boot drive] beállítást a Setup Utility alkalmazásban. |
| <p>A tápellátás működik, de a "Rendszer felmelegítése (akár 30 perct is igénybe vehet)" üzenet jelenik meg.</p> | <ul style="list-style-type: none">● A számítógép bemelegszik, mielőtt elindulna. Várja meg, amíg a számítógép elindul (akár 30 perct is igénybe vehet). Ha a "Cannot warm up the system" üzenet jelenik meg, a számítógép nem tud bemelegedni és nem fog elindulni. Ebben az esetben kapcsolja ki a számítógépet, hagyja 5 °C-nál magasabb hőmérsékletű helyen legalább egy óra hosszat, majd kapcsolja be újra. |
| <p>A számítógépet nem lehet bekapcsolni. A számítógép nem tér vissza alvó állapotból. (Az áramellátás jelző <Merevlemez melegítő nélküli modell> zöld színnel gyorsan villog / <Merevlemez melegítővel ellátott modell> felváltva villog zöld és narancssárga színnel.)</p> | <ul style="list-style-type: none">● Hagyja 5 °C-nál magasabb hőmérsékletű helyen legalább egy óra hosszat, majd kapcsolja be újra. |
| <p>RAM modul hozzáadása vagy cseréje után, a számítógép bekapcsol, de semmi nem jelenik meg a képernyőn.</p> | <ul style="list-style-type: none">● Kapcsolja ki a számítógépet és távolítsa el a RAM modult, majd ellenőrizze, hogy a RAM modul megfelel a műszaki adatoknak. Amikor a RAM modul megfelel az előírásoknak, helyezze be újra. |
| <p>A számítógép nem lép alvó üzemmódba, amíg a képernyővédő fut. (A képernyő fekete marad.)</p> | <ul style="list-style-type: none">● Nyomja meg és tartsa lenyomva az üzemkapcsolót legalább 4 másodpercre a számítógép kényszerített kikapcsolásához. (A nem mentett adatok elvesznek.) Majd tiltsa le a képernyővédőt. |

Hibaelhárítás (Alapvető)

■ Indítás





| | |
|--|---|
| <p>Időbe telik, amíg az áramellátás jelző világítani kezd.</p> | <ul style="list-style-type: none"> ● Ha az üzemkapcsolót azonnal, az akkumulátornak a számítógépbe való helyezése után megnyomja, miközben az AC adapter nincs csatlakoztatva, körülbelül öt másodpercet vesz igénybe, amíg az áramellátás jelző világítani kezd és a számítógép elindul. Ez azért történik, mert a számítógép ellenőrzi a fennmaradó akkumulátor töltést, ez nem hibás működés. |
| <p>Efelejtettem a jelszót.</p> | <ul style="list-style-type: none"> ● Felügyelői vagy felhasználói jelszó: Vegye fel a kapcsolatot a Panasonic műszaki ügyfélszolgálatával. (→ oldal 43 - 48) ● Rendszergazdai jelszó: <ul style="list-style-type: none"> • Ha rendelkezik jelszókiadási lemezzel, visszaállíthatja a rendszergazdai jelszót. Helyezze be a lemezt, adjon meg egy rossz jelszót, majd kövesse a képernyőn megjelenő utasításokat és adjon meg egy új jelszót. • Ha nem rendelkezik jelszókiadási lemezzel, akkor telepítse újra (→ oldal 21) és állítsa be a Windowst, majd adjon meg egy új jelszót. |
| <p>“Távolítsa el minden lemezt és egyéb adathordozót. Nyomjon meg egy billentyűt az újraindításhoz” vagy hasonló üzenet jelenik meg.</p> | <ul style="list-style-type: none"> ● A meghajtóban hajlékonylemez van (lehetőség) és nem tartalmaz rendszerindító információkat. Távolítsa el a hajlékonylemezt és nyomjon meg egy gombot. ● Ha az USB-porthoz eszköz csatlakozik, húzza ki az eszközt, vagy állítsa az [USB Port] vagy a [Legacy USB Support] beállítást [Disabled] értékre a Setup Utility [Advanced] menüjében. ● Ha a probléma a lemez eltávolítása után is fennáll, akkor lehetséges, hogy a merevlemez meghibásodott. Vegye fel a kapcsolatot a Panasonic műszaki ügyfélszolgálatával (→ oldal 43 - 48). ● Állítsa az [UEFI Boot] beállítást [Disabled] értékre a Setup Utility [Boot] menüjében. |
| <p>A Windows indulása és működése lassú.</p> | <ul style="list-style-type: none"> ● Nyomja meg a F9 gombot a Setup Utility alkalmazásban (→  <i>Reference Manual</i> “Setup Utility”), hogy a Setup Utility alkalmazás beállításait (kivéve a jelszavakat) gyári értékekre állítsa vissza. Indítsa el a Setup Utility alkalmazást, és végezze el újra a beállításokat. (Ne felejtse el, hogy az alkalmazások függ a feldolgozási sebesség, ezért lehet, hogy ez az eljárás nem gyorsítja a Windowst.) ● Ha vásárlás után memóriarezidens szoftvert telepített, kapcsolja ki. |
| <p>A dátum és az idő helytelen.</p> | <ul style="list-style-type: none"> ● Állítsa be a helyes értékeket. <ol style="list-style-type: none"> ① Nyissa meg a Vezérlőpultot. <ul style="list-style-type: none"> ● Windows 8.1 1. Végezze el a következő procedúrák valamelyikét. <ul style="list-style-type: none"> • Kattintson a jobb egérgombbal a  gombra az asztal képernyő bal alsó sarkában. • A Kattintson az  gombra a Kezdő képernyőn. 2. Kattintson a [Vezérlőpult] gombon. ● Windows 7 Kattintson a  (Start) - [Vezérlőpult] elemre. ② Kattintson ide: [Óra, nyelv és terület] - [Dátum és idő]. ● Ha a probléma továbbra is fennáll, lehetséges, hogy a belső óra elemét ki kell cserélni. Vegye fel a kapcsolatot a Panasonic műszaki ügyfélszolgálatával (→ oldal 43 - 48). ● Ha a számítógép LAN-hoz csatlakozik, ellenőrizze a szerver dátumát és idejét. ● A Kr. u. 2100 és az utána következő éveket nem ismeri fel helyesen ez a számítógép. |

■ Indítás



| | |
|--|--|
| <p>Megjelenik a [Executing Battery Recalibration] képernyő.</p> | <ul style="list-style-type: none"> ● Az akkumulátor újralibrálását megszakították a Windows legutóbbi leállítása előtt. A Windows elindításához kapcsolja ki a számítógépet a tápellátás-kapcsolótól, majd kapcsolja be. |
| <p>Az [Enter Password] párbeszédablak nem jelenik meg, miután visszatér az alvási /hibernált állapotból.</p> | <ul style="list-style-type: none"> ● Válassza a Setup Utility [Security] menüjében a [Password On Resume] tételénél az [Enabled] lehetőséget (→  <i>Reference Manual</i> "Setup Utility"). ● A Windows jelszó használható a Setup Utility alkalmazásban beállított jelszó helyett. <ol style="list-style-type: none"> ① Adjon meg egy jelszót. <p>Windows 8.1</p> <ol style="list-style-type: none"> 1. Jelenítse meg a "Gomb"-ot és kattintson a  - [Gépház] - [Fiókok] lehetőségre. 2. Kattintson a [Bejelentkezési lehetőségek]-re, kattintson a [Hozzáadás] gombra a "Jelszó" alatt. <p>Windows 7</p> <ol style="list-style-type: none"> 1. Kattintson a  (Start) - [Vezérlőpult] elemre. 2. Kattintson a [Felhasználói fiókok és családbiztonság] - [Felhasználói fiókok hozzáadása vagy eltávolítása] lehetőségen. ② Állítsa be a következőket. <p>Windows 8.1</p> <ol style="list-style-type: none"> 1. Nyissa meg a Vezérlőpultot, kattintson a [Rendszer és biztonság] - [Energiaigazdálkodási lehetőségek] - [Jelszókérés ébresztéskor] lehetőségre. 2. Jelölje be a [Kötelező a jelszó] lehetőséget. <p>Windows 7</p> <ol style="list-style-type: none"> 1. Érintse meg [Vezérlőpult] - [Rendszer és biztonság] - [Energiaigazdálkodási lehetőségek] - [Jelszó megkövetelése a számítógép felébredéséhez] lehetőségekre, és jelölje be a [Kötelező a jelszó] funkciót. |
| <p>Nem lehet folytatni.</p> | <ul style="list-style-type: none"> ● A következő műveletek egyikét hajthatták végre. Nyomja meg az üzempcsolót a számítógép bekapcsolásához. A nem mentett adatok elvesznek. <ul style="list-style-type: none"> • Alvó módban az AC adapter vagy az akkumulátor le lett választva, vagy egy perifériát csatlakoztattak vagy leválasztottak. • Az üzempcsoló négy másodpercnél hosszabb időre lett elhúzva a számítógép kényszerített kikapcsolásához. ● Hiba léphet fel, a számítógép automatikusan alvó vagy hibernálási üzemmódba lépésekor, ha közben a képernyővédő aktív. Ebben az esetben kapcsolja ki, vagy módosítsa a képernyővédőt. |

Hibaelhárítás (Alapvető)

■ Indítás

| | |
|------------------------|--|
| Más indítási probléma. | <ul style="list-style-type: none">● Indítsa el a Setup Utility alkalmazást (→  <i>Reference Manual</i> "Setup Utility"), hogy a Setup Utility alkalmazás beállításainak (kivéve a jelszavakat) gyári értékekre történő visszaállításához. Indítsa el a Setup Utility alkalmazást, és végezze el újra a beállításokat.● Távolítsa el az összes periféria eszközt.● Nézze meg, hogy nem volt-e lemezhiba.<ol style="list-style-type: none">① Távolítsa el az összes perifériát beleértve a külső kijelzőt is.② Windows 8.1 Végezze el a következő procedúrák valamelyikét.<ul style="list-style-type: none">• Kattintson a jobb egérgombbal a  gombra az asztal képernyő bal alsó sarkában, majd kattintson a [Fájlkezelő] elemre.• Kattintson a  gombra a kezdőképernyőn, majd kattintson a [Fájlkezelő] elemre.Windows 7 Kattintson a  (Start) - [Számítógép] elemre.③ Kattintson jobb egérgombbal a Windows 8.1 [Windows (C:)] / Windows 7 [Helyi lemez (C:)] lehetőségre, majd a [Tulajdonosságok] elemre.④ Kattintson az [Eszközök] - Windows 8.1 [Ellenőrzés] / Windows 7 [Ellenőrzés...] gombra.<ul style="list-style-type: none">• A standard felhasználónak rendszergazdai jelszót kell megadnia.⑤ Kövesse a képernyőn megjelenő utasításokat. |
|------------------------|--|



■ Jelszóbeírás

| | |
|---|---|
| A jelszó beírása után a jelszóbeviteli képernyő újra megjelenik. | <ul style="list-style-type: none">● Lehet, hogy a számítógép tízgombos üzemmódban van. Ha a NumLk jelző  világít, nyomja meg a NumLk billentyűt, hogy kikapcsolja a tízgombos üzemmódot, majd írja be újra.● Lehet, hogy a számítógép Caps Lock üzemmódban van. Ha a Caps Lock jelző  világít, nyomja meg a Caps lock billentyűt, hogy kikapcsolja a Caps Lock üzemmódot, majd írja be újra. |
| Nem sikerül bejelentkezni a Windowsba. ("Helytelen a felhasználónév vagy a jelszó." jelenik meg.) | <ul style="list-style-type: none">● A felhasználói név (fióknév) "@" karaktert tartalmaz.<ul style="list-style-type: none">- Ha van másik felhasználói név: Lépjen be a Windowsba másik felhasználói fiókkal, és törölje a "@"-t tartalmazó fiókot. Utána hozzon létre egy új fiókot.- Ha nincs másik felhasználói név: Újra kell telepítenie a Windowst (→ oldal 21). |

■ Kikapcsolás

| | |
|-----------------------|---|
| A Windows nem áll le. | <ul style="list-style-type: none">● Válassza le az USB eszközt.● Várjon 1-2 percig. Ez nem meghibásodás. |
|-----------------------|---|

■ Képernyő

| | |
|--|---|
| <p>Nem jelenik meg semmi a képernyőn.</p> | <ul style="list-style-type: none"> ● A külső kijelző a kiválasztott. A kijelző váltásához nyomja meg Fn + F3 vagy  + P kombinációt. Windows 7 Várjon amíg a kijelző vált, mielőtt újra megnyomná a Fn + F3 vagy  + P kombinációt. Windows 8.1 Ezután kattintson a kijelzési módra. ● Ha külső kijelzőt használ, <ul style="list-style-type: none"> • Ellenőrizze a kábel csatlakoztatását. • Kapcsolja be a kijelzőt. • Ellenőrizze a külső kijelző beállításait. ● A kijelzőt kikapcsolta az energiatakarékossági funkció. A képernyő visszatér az eredeti állapotba, ha használja a billentyűzetet, érintőpárnát, vagy érintőképernyőt (csak érintőképernyővel rendelkező modell esetén). A billentyűzet használatakor nyomjon meg egy gombot, amely nem befolyásolja a számítógép működését, mint például Ctrl. ● A számítógépet alvó vagy hibernált állapotba léptette az energiatakarékossági funkció. A folytatáshoz, nyomja meg az üzempcsolót. |
| <p>A képernyő sötét.</p> | <ul style="list-style-type: none"> ● A képernyő sötétebb, ha az AC adapter nincs csatlakoztatva. Nyomja meg Fn + F2 gombot és állítson a fényerőn. Ha növeli a fényerőt, az akkumulátor gyorsabban lemerül. Külön-külön meghatározhatja a fényerőt, ha az AC adapter csatlakoztatva van, és arra az esetre is ha nincs. ● Nyomja meg a Fn + F8 gombokat a rejtett üzemmód kikapcsolásához. ● <Csak érintőképernyővel rendelkező modell esetén> Gyári beállítások mellett, a képernyő fényereje automatikusan beállításra kerül a környező fény érzékelője által érzékelt környező fényerőtől függően. Ön átállíthatja ennek az érzékelőnek a beállításait. |
| <p>A képernyő zavaros.</p> | <ul style="list-style-type: none"> ● A megjelenített színek számának és a felbontásnak megváltoztatása hatással van a kijelzésre. Indítsa újra a számítógépet. ● A külső kijelző csatlakoztatása/eltávolítása hatással lehet a képernyőre. Indítsa újra a számítógépet. ● Az alvó vagy hibernált állapotból való visszatérés hatással lehet a külső kijelző képernyőjére. Indítsa újra a számítógépet. |
| <p>Egyidejű megjelenítés esetén az egyik képernyő zavarossá válik.</p> | <ul style="list-style-type: none"> ● Ha a Kiterjesztett Asztal funkciót használja, használja ugyanazt a színmélységet a külső kijelzőn is, mint az LCD-nél. Ha továbbra is problémát észlel, próbáljon meg kijelzőt váltani. ● Az Egyidejű megjelenítés nem használható addig, amíg a Windows el nem indul teljesen (a Setup Utility alkalmazás stb. közben). |
| <p>A külső kijelző nem működik normálisan.</p> | <ul style="list-style-type: none"> ● Ha a külső kijelzőnek nincs energiatakarékossági funkciója, lehetséges, hogy nem működik normálisan, amikor a számítógép energiatakarékos üzemmódba lép. Kapcsolja ki a külső kijelzőt. |

Hibaelhárítás (Alapvető)

■ Érintőpárna

| | |
|---------------------------------|--|
| A mutató nem működik. | <ul style="list-style-type: none">● Ha külső egeret használ, csatlakoztassa megfelelően.● Indítsa újra a számítógépet a billentyűzettel.● Ha a számítógép nem reagál a billentyűparancsokra, olvassa el a "Nincs válasz" problémát (→ oldal 33). |
| Az érintőpárna nem használható. | <ul style="list-style-type: none">● Állítsa a [Touch Pad]-ot [Enabled]-re a Setup Utility [Main] menüjében.● Egyes egerek vezérlőprogramjai letilthatják az érintőpárnát. Ellenőrizze az egér használati utasításait. |



■ Képernyőn megjelenő dokumentum

| | |
|---|---|
| Windows 7 A dokumentum PDF formátuma nem jelenik meg. | <ul style="list-style-type: none">● Telepítse az Adobe Reader-t.<ol style="list-style-type: none">① Lépjen be a Windowsba mint rendszergazda.② Kattintson a  (Start) gombra és írja be "c:\util\reader\en\Pinstall.bat" a [Keresés programokban és fájlokban] mezőbe, majd nyomja meg a Enter gombot.③ Frissítse az Adobe Reader alkalmazást a legújabb verzióra. Ha a számítógépe csatlakoztatva van az internetre, indítsa el az Acrobat Readert és kattintson a [Help] - [Check for Updates...] lehetőségen. |
|---|---|

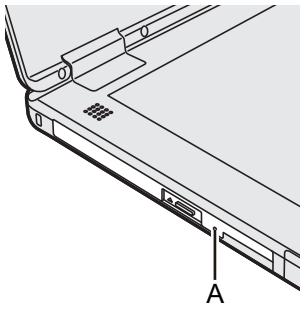
■ CD/DVD meghajtó (csak CD/DVD meghajtóval rendelkező modell esetén)

| | | |
|---|--|---|
| A tálca nem nyílik ki akkor sem, ha hegyes tárgyat dug be a vésznyitó lyukba. | <ul style="list-style-type: none">● Ajánlott egy 1,3 mm átmérőjű tű használata, hogy eltávolítsa a lemezt az (A) vésznyitó lyuk használatával. Ha a tű átmérője kisebb, helyezze be a tűt enyhén lefele irányítva. |  |
|---|--|---|

■ Egyebek

| | |
|---|---|
| Nincs válasz. | <ul style="list-style-type: none">● Nyomja meg a Ctrl + Shift + Esc gombokat a Feladatkezelő megnyitásához és zárja be azt az alkalmazást, amelyik nem válaszol.● Egy beviteli ablak (pl. egy jelszó beviteli ablak az indításkor) lehet elrejtve egy másik ablak mögött. Nyomja meg az Alt + Tab gombot ennek ellenőrzéséhez.● Nyomja meg az üzemkapcsolót legalább négy másodpercig a számítógép kikapcsolásához, majd nyomja meg újra a bekapcsolásához. Ha az alkalmazás nem működik megfelelően, távolítsa el, majd telepítse újra a programot. Az eltávolításhoz,<ol style="list-style-type: none">① Nyissa meg a Vezérlőpultot.<ul style="list-style-type: none">Windows 8.11. Végezze el a következő procedúrák valamelyikét.<ul style="list-style-type: none">• Kattintson a jobb egérgombbal a  gombra az asztal képernyő bal alsó sarkában.• Kattintson a  gombra a Kezdőképernyőn.2. Kattintson a [Vezérlőpult] gombon.Windows 7Kattintson a  (Start) - [Vezérlőpult] elemre.② Kattintson a [Programok] - [Program eltávolítása] lehetőségre. |
| Nem lehet a karaktereket helyesen beírni. | <ul style="list-style-type: none">● Válassza ugyanazt a nyelvi beállítást a Windowsban és a külső billentyűzetben (→ oldal 10). |

LIMITED USE LICENSE AGREEMENT

THE SOFTWARE PROGRAM(S) (“PROGRAMS”) FURNISHED WITH THIS PANASONIC PRODUCT (“PRODUCT”) ARE LICENSED ONLY TO THE END-USER (“YOU”), AND MAY BE USED BY YOU ONLY IN ACCORDANCE WITH THE LICENSE TERMS DESCRIBED BELOW. YOUR USE OF THE PROGRAMS SHALL BE CONCLUSIVELY DEEMED TO CONSTITUTE YOUR ACCEPTANCE OF THE TERMS OF THIS LICENSE.

Panasonic Corporation has developed or otherwise obtained the Programs and hereby licenses their use to you. You assume sole responsibility for the selection of the Product (including the associated Programs) to achieve your intended results, and for the installation, use and results obtained therefrom.

LICENSE

- A. Panasonic Corporation hereby grants you a personal, non-transferable and non-exclusive right and license to use the Programs in accordance with the terms and conditions stated in this Agreement. You acknowledge that you are receiving only a LIMITED LICENSE TO USE the Programs and related documentation and that you shall obtain no title, ownership nor any other rights in or to the Programs and related documentation nor in or to the algorithms, concepts, designs and ideas represented by or incorporated in the Programs and related documentation, all of which title, ownership and rights shall remain with Panasonic Corporation or its suppliers.
- B. You may use the Programs only on the single Product which was accompanied by the Programs.
- C. You and your employees and agents are required to protect the confidentiality of the Programs. You may not distribute or otherwise make the Programs or related documentation available to any third party, by time-sharing or otherwise, without the prior written consent of Panasonic Corporation.
- D. You may not copy or reproduce, or permit to be copied or reproduced, the Programs or related documentation for any purpose, except that you may make one (1) copy of the Programs for backup purposes only in support of your use of the Programs on the single Product which was accompanied by the Programs. You shall not modify, or attempt to modify, the Programs.
- E. You may transfer the Programs and license them to another party only in connection with your transfer of the single Product which was accompanied by the Programs to such other party. At the time of such a transfer, you must also transfer all copies, whether in printed or machine readable form, of every Program, and the related documentation, to the same party or destroy any such copies not so transferred.
- F. You may not remove any copyright, trademark or other notice or product identification from the Programs and you must reproduce and include any such notice or product identification on any copy of any Program.

YOU MAY NOT REVERSE ASSEMBLE, REVERSE COMPILE, OR MECHANICALLY OR ELECTRONICALLY TRACE THE PROGRAMS, OR ANY COPY THEREOF, IN WHOLE OR IN PART.

YOU MAY NOT USE, COPY, MODIFY, ALTER, OR TRANSFER THE PROGRAMS OR ANY COPY THEREOF, IN WHOLE OR IN PART, EXCEPT AS EXPRESSLY PROVIDED IN THE LICENSE.

IF YOU TRANSFER POSSESSION OF ANY COPY OF ANY PROGRAM TO ANOTHER PARTY, EXCEPT AS PERMITTED IN PARAGRAPH E ABOVE, YOUR LICENSE IS AUTOMATICALLY TERMINATED.

TERM

This license is effective only for so long as you own or lease the Product, unless earlier terminated. You may terminate this license at any time by destroying, at your expense, the Programs and related documentation together with all copies thereof in any form. This license will also terminate effective immediately upon occurrence of the conditions thereof set forth elsewhere in this Agreement, or if you fail to comply with any term or condition contained herein. Upon any such termination, you agree to destroy, at your expense, the Programs and related documentation together with all copies thereof in any form.

YOU ACKNOWLEDGE THAT YOU HAVE READ THIS AGREEMENT, UNDERSTAND IT AND AGREE TO BE BOUND BY ITS TERMS AND CONDITIONS. YOU FURTHER AGREE THAT IT IS THE COMPLETE AND EXCLUSIVE STATEMENT OF THE AGREEMENT BETWEEN US, WHICH SUPERSEDES ANY PROPOSAL OR PRIOR AGREEMENT, ORAL OR WRITTEN, AND ANY OTHER COMMUNICATIONS BETWEEN US, RELATING TO THE SUBJECT MATTER OF THIS AGREEMENT.

KORLÁTOZOTT FELHASZNÁLÁSI LICENCszerződés

EZEN PANASONIC TERMÉKHEZ ("TERMÉK") MELLÉKELT SZOTVER PROGRAM(OK) ("PROGRAMOK") CSAK A VÉGFELHASZNÁLÓ ("ÖN") SZÁMÁRA VANNAK LICENCELVE, ÉS CSAK ÖN HASZNÁLHATJA ŐKET AZ ALÁBB ISMERTETETT LICENC FELTÉTELEKKEL ÖSSZHANGBAN. A PROGRAMOK HASZNÁLATA AZT BIZONYÍTJA, HOGY ELFOGADTA EZEN LICENC FELTÉTELEIT.

A Panasonic Corporation kifejlesztette, vagy más módon jutott a Programok tulajdonába és ezek használatát ezennel licencezi Önnek. Ön kizárólagos feleősséget vállal a Termék (a hozzátartozó Programokkal együtt) kiválasztásáért, hogy elérje a kívánt eredményeket, valamint a telepítésért és az ebből adódó eredményekért.

LICENC

- A. Az Panasonic Corporation ezennel megadja önnek a személyes, át nem ruházható, nem kizárólagos jogot és licencet a Programok használatára az ebben a MEGÁLLAPODÁSBAN meghatározott feltételekkel és kikötésekkel. Ön tudomásul veszi, hogy csak KORLÁTOZOTT FELHASZNÁLÁSI LICENCET kap a Programokhoz és a kapcsolódó dokumentációhoz, és nem kap birtokosi, tulajdoni vagy bármilyen más jogot a Programokhoz és a kapcsolódó dokumentációhoz, sem az algoritmusokhoz, a koncepcióhoz, a kialakításhoz és ötletekhez, melyeket a Programok és a kapcsolódó dokumentáció képvisel vagy tartalmaz, minden birtok- és tulajdonjog megmarad a Panasonic Corporation vagy annak szállítójánál.
- B. A Programokat csak azon az egy Terméken használhatja, melyhez a Programot mellékelték.
- C. Önnek, alkalmazottainak és ügynökeinek védeniük kell a Programok titkosságát. Nem terjesztheti, és nem teheti elérhetővé a Programokat és a kapcsolódó dokumentációkat harmadik fél számára, időosztással vagy más módon, az Panasonic Corporation előzetes írásos engedélye nélkül.
- D. A Programokat és a kapcsolódó dokumentációt nem másolhatja vagy reprodukálhatja, és nem engedélyezheti a másolást vagy a reprodukciót semmilyen célból, kivéve ha egy (1) másolatot készít a Programokról biztonsági mentési célból, hogy támogassa a Programok használatát azon az egyetlen terméken, melyekhez a Programokat mellékelték. Nem módosíthatja, és nem próbálhatja meg módosítani a Programokat.
- E. A Programokat és a licencet csak akkor ruházhatja át, ha ugyanannak a félnek azt az egyetlen Terméket is átruházza, amelyhez a Programokat mellékelték. Az átruházáskor át kell adnia minden Program és a hozzá kapcsolódó dokumentáció összes másolatát, akár nyomtatott akár gép által olvasható formában van, ugyanannak a félnek, vagy meg kell semmisítenie az át nem adott másolatokat.
- F. Nem távolíthatja el a szerzői jogi, a védjegyre vonatkozó vagy más közlést vagy a termék azonosítóját a Programokból, valamint reprodukálnia és mellékelnie kell ezeket a közléseket és a termék azonosítóját a Program minden másolatában.

NEM FORDÍTHATJA, FEJTHETI VISSZA, ÉS MECHANIKUSAN VAGY ELEKTRONIKUSAN NEM KÖVETHETI NYOMON A PROGRAMOKAT VAGY AZOK BÁRMILYEN MÁSOLATÁT EGÉSZÉBEN VAGY RÉSZBEN.

NEM HASZNÁLHATJA, MÁSOLHATJA, MÓDOSÍTHATJA, VÁLTOZTATHATJA VAGY RUHÁZHATJA ÁT A PROGRAMOKAT VAGY BÁRMILYEN MÁSOLATUKAT EGÉSZÉBEN VAGY RÉSZBEN, KIVÉVE A LICENC BEN KIFEJEZETTEN RENDELKEZETT MÓDON.

A BÁRMELYIK PROGRAM BÁRMILYEN MÁSOLATÁNAK TULAJDONJOGÁT ÁTADJA HARMADIK FÉLNEK, A LICENCE AUTOMATIKUSAN MEGSZÚNIK, KIVÉVE HA A FENTI E. PARAGRAFUS SZERINT JÁR EL.

HATÁLY

Ez a licenc csak addig hatályos, amíg a tulajdonában van vagy lízingeli a Terméket, kivéve ha korábban megszűnt. Megszűntetheti ezt a licencet bármikor, ha saját költségén megsemmisíti a Programokat és a kapcsolódó dokumentációt valamint azok összes másolatát minden formában. A licenc hatálya szintén azonnal megszűnik, ha ebben a Megállapodásban közétett feltételek bekövetkeznek, vagy ha ön nem felel meg bármilyen kikötésnek vagy feltételnek, mely e helyen olvasható. Bármilyen efféle megszűnés esetén vállalja, hogy saját költségén megsemmisíti a Programokat és a kapcsolódó dokumentációt valamint azok összes másolatát minden formában. ÖN ELISMERI, HOGY ELOLVASTA EZT A MEGÁLLAPODÁS, MEGÉRTETTE AZT, ÉS EGYETÉRT AZZAL, HOGY A FELTÉTELEK ÉS KIKÖTÉSEK HATÁRAIT BETARTJA. TOVÁBBÁ EGYETÉRT AZZAL, HOGY EZ A TELJES ÉS KIZÁRÓLAGOS MEGÁLLAPODÁS KÖZÖTTÜNK, AMELY HATÁLYTALANÍT MINDEN JAVASLATOT ÉS KORÁBBI MEGÁLLAPODÁS, LEGYEN AZ SZÓBELI VAGY ÍRÁSBELI, ÉS MINDEN MÁS KOMMUNIKÁCIÓT KÖZÖTTÜNK, AMELY EZEN MEGÁLLAPODÁS TÁRGYÁT KÉPEZI.

Műszaki adatok

Ezen az oldalon az alapmodell műszaki adatai találhatóak.

A modellszám eltér a konfigurációtól függően.

- Modellszám ellenőrzéséhez:
Nézze meg a számítógép alját, vagy a dobozt, amelyben a számítógép volt vásárláskor.
- A CPU sebességének, a memóriaméretnek és a merevlemez (HDD) méretének ellenőrzéséhez:
Futtassa a Setup Utility alkalmazást (→  *Reference Manual* "Setup Utility") és válassza az [Information] menüt.
[Processor Speed]: processzor-sebesség, [Memory Size]: memóriaméret, [Hard Disk]: merevlemez meghajtó mérete

■ Fő műszaki adatok

| | | | |
|---|---|--|---|
| CPU | Intel® Core™ i5-5300U Processzor (3 MB ¹¹ cache, 2,3 GHz - 2,9 GHz) Intel® Turbo Boost Technológiával | | |
| Lapkakészlet | Beépített CPU | | |
| Video vezérlő | Intel® HD Graphics 5500 (Beépített CPU) | | |
| Fő memória ² | 4 GB ¹¹ / 8 GB ¹¹ , DDR3L SDRAM (16 GB ¹¹ Max.) | | |
| Tárolás | Cserélhető meghajtó: 500 GB ¹³ (Merevlemez meghajtó) / 256 GB ¹³ (SSD) <Rendszerindító meghajtó számára> Windows 8.1 Kb. 25 GB ¹³ használatos a lemezről történő helyreállítási eszközök számára fenntartott partícióként. (A felhasználók nem használhatják ezt a partíciót.) Kb. 1,2 GB ¹³ használatos rendszereszközök számára fenntartott partícióként. (A felhasználók nem használhatják ezt a partíciót.) Windows 7 Kb. 45 GB ¹³ használatos a lemezről történő helyreállítási eszközök számára fenntartott partícióként. (A felhasználók nem használhatják ezt a partíciót.) Kb. 300 MB ¹³ használatos rendszereszközök számára fenntartott partícióként. (A felhasználók nem használhatják ezt a partíciót.) | | |
| Kijelzési módszer | 14,0" (16:9) HD (1366 × 768 képpont) | 14,0" (16:9) FHD (1920 × 1080 képpont) | |
| | Belső LCD ¹⁴ | Max. 16,777,216 szín (1366 × 768 képpont) | Max. 16,777,216 szín (1920 × 1080 képpont) |
| | Külső kijelző (HDMI) ¹⁵ | 65,536 / 16,777,216 szín (1920 × 1200 képpont Max.) | |
| Vezeték nélküli LAN ¹⁶ | Intel® Dual Band Wireless-AC 7265 (a/b/g/n/ac) → oldal 40 | | |
| Bluetooth ¹⁷ | → oldal 40 | | |
| LAN | IEEE 802.3 10Base-T / IEEE 802.3u 100BASE-TX / IEEE 802.3ab 1000BASE-T | | |
| Hang | WAVE és MIDI lejátszás, Intel® High Definition Audio alrendszer támogatás | | |
| SD Memóriakártya nyílás ¹⁸ | × 1 | | |
| RAM modul nyílás (Kiegészítés számára) | × 1, DDR3L SDRAM, 204-tűs, 1,35 V, SO-DIMM, PC3L-12800 kompatibilis | | |
| Interfész | USB Portok (USB 3.0 port × 3) ¹⁹ / LAN Port (RJ-45) × 1 / HDMI Port (A típus) ¹⁰ / Headset (Mini jack, 3,5 DIA, CTIA szabvány / Fejhallgató: Impedancia 32 Ω, Kimeneti teljesítmény 4 mW × 2, Stereo / Mikrofon: Monaurális bemenet) / Bővítő busz csatlakozó (Dedikált 24-tűs anya) | | |

■ Fő műszaki adatok

| | | | |
|--|-----------------------------|--|--|
| Billentyűzet / mutatóeszköz | | 87 billentyű / Érintőpárna | 87 billentyű / Érintőpárna <Csak érintőképernyővel rendelkező modellnél> 87 billentyű / Érintőpárna / Érintőképernyő (Kapacitív) |
| Tápegység | | AC adapter vagy akkumulátor | |
| AC Adapter ^{*11} | | Bemenet: 100 V - 240 V AC, 50 Hz/60 Hz, Kimenet: 15,6 V DC, 7,05 A | |
| Akkumulátor | | Li-ion 10,8 V, Jellemzően 4400 mAh / Minimum 4100 mAh (CF-VZSU0GW esetén) | |
| | | Li-ion 11,1 V, Jellemzően 4200 mAh / Minimum 4080 mAh (CF-VZSU0PW esetén) | |
| | | Li-ion 10,8 V, Jellemzően 3220 mAh / Minimum 3050 mAh (CF-VZSU0LW esetén) | |
| | Működési idő ^{*12} | Kb. 11 óra (CF-VZSU0GW/CF-VZSU0PW esetén) Kb. 9 óra (CF-VZSU0LW esetén) | |
| | Töltési idő ^{*13} | Kb. 2,5 óra | |
| Fogyasztás ^{*14} | | Kb. 65 W ^{*15} / Kb. 110 W (maximum a töltés BE állapotában) | |
| Fizikai méretek (Sz × Mé × Ma) (a hordozókaral együtt) | | 345 mm × 272 mm × 29,8 - 39 mm | |
| Tömeg | | Kb. 1,99 kg (CF-VZSU0GW/CF-VZSU0PW) | <Csak érintőképernyővel nem rendelkező modellnél> Kb. 1,90 kg |
| | | | <Csak érintőképernyővel rendelkező modellnél> Kb. 2,10 kg (CF-VZSU0GW/CF-VZSU0PW) |
| Környezet | Működési | Hőmérséklet | -10 °C - 50 °C (IEC60068-2-1, 2) ^{*16} |
| | | Nedvesség | 30 % - 80 % relatív páratartalom (kondenzálás nélkül) |
| | Tárolás | Hőmérséklet | - 20 °C - 60 °C |
| | | Nedvesség | 30 % - 90 % relatív páratartalom (kondenzálás nélkül) |

■ Szoftverek

| | |
|--|--|
| Alap operációs rendszer | Windows [®] 8.1 Pro Update 64-bit |
| Telepített operációs rendszer ^{*17} | Windows 8.1 Windows [®] 8.1 Pro Update 64-bit Windows 7 Windows [®] 7 Professional 32-bit Service Pack 1 (visszafejlesztve Windows [®] 7) ^{*18} / Windows [®] 7 Professional 64-bit Service Pack 1 (visszafejlesztve Windows [®] 7) ^{*18} |
| Előtelepített szoftverek | Adobe Reader, PC Information Viewer, Intel [®] PROSet/Wireless Software ^{*19} , Intel [®] PROSet/Wireless Software for Bluetooth [®] Technology ^{*19} , Battery Recalibration Utility, Infineon TPM Professional Package ^{*19} , Recovery Disc Creation Utility, Dashboard for Panasonic PC, Power Plan Extension Utility, Camera Utility ^{*19} , GPS Viewer ^{*19} , Manual Selector, Microsoft Office Trial ^{*21} , Touch Screen Mode Setting Utility ^{*19} , Concealed Mode Settings Utility, Intel [®] My WiFi Technology, Intel [®] WiDi, USB Charge Setting Utility, DDS EVE FA Standalone for Panasonic ^{*19} ^{*20} Windows 8.1 Wireless Toolbox, Camera for Panasonic PC ^{*19} Windows 7 Wireless Switch Utility, Wireless Connection Disable Utility ^{*19} ^{*20} Aptio Setup Utility, PC-Diagnostic Utility, Hard Disk Data Erase Utility ^{*22} |

Műszaki adatok

■ Vezeték nélküli LAN^{*6}

| | |
|-------------------------|--|
| Adatátviteli sebességek | IEEE802.11a : 54 Mbps ^{*23} IEEE802.11b : 11 Mbps ^{*23} IEEE802.11g : 54 Mbps ^{*23} IEEE802.11n ^{*24} : HT20 = 150 Mbps HT40 = 300 Mbps IEEE802.11ac : VHT80 : 866,7 Mbps VHT40 : 433,3 Mbps |
| Támogatott szabvány | IEEE802.11a / IEEE802.11b / IEEE802.11g / IEEE802.11n / IEEE802.11ac |
| Átviteli módszer | OFDM rendszer, DS-SS rendszer |

■ Bluetooth^{*7}

| | |
|------------------------------------|--|
| Bluetooth verzió | 4.0 |
| | Hagyományos mód / Energiatakarékos mód |
| Átviteli módszer | FHSS rendszer |
| Használt vezeték nélküli csatornák | Csatorna 1 - 79 / Csatorna 0 - 39 |
| RF frekvenciasáv | 2,402 GHz - 2,480 GHz |

■ Opcionális eszközök

| | |
|--|--|
| Tárolás | Beépített meghajtó (Flash memória meghajtó (SSD)): 128 GB / 256 GB (M.2 basis) |
| Diszkrét videóvezérlő ^{*25} | AMD FirePro™ M5100 |
| CD/DVD meghajtó | DVD MULTI Drive built-in, Buffer underrun error prevention function: Supported Further information, refer to  Reference Manual "CD/DVD Drive" |
| Vezeték nélküli WAN ^{*26} | LTE kompatibilis |
| GPS | Lapkakészlet: u-blox M8 GPS/GLONASS/SBAS Támogatás |
| Második LAN | IEEE 802.3 10Base-T / IEEE 802.3u 100BASE-TX / IEEE 802.3ab 1000BASE-T |
| Biztonsági lapka ^{*27} | TPM (TCG V1.2 kompatibilis) |
| PC Kártyanyílás | × 1, Type I vagy Type II, jelenlegi megengedett 3,3 V: 400 mA, 5 V: 400 mA |
| Smart kártya nyílás | × 1 |
| SIM kártya nyílás | × 1 |
| USB 2.0 port ^{*9} | × 1 |
| Keményített USB 2.0 ^{*9} | × 1 |
| Soros port | × 1, Dsub 9-tűs apa |
| VGA csatlakozó | × 1, Mini Dsub 15-tűs anya |
| Ujjlenyomat-olvasó | Tömbméret: -, Képméret : 200×400 pixel, Képfelbontás : 508 DPI |
| Csatlakozás nélküli Smart kártyaolvasó | RF frekvencia: 13,56 MHz, kompatibilis az ISO14443 Type-A, ISO14443 Type-B szabványokkal |
| Kamera ^{*28} | 1920 × 1080 képpont, 30 fps (Video), sztereó mikrofon |
| Akkumulátor 2 | (CF-VZSU0KW) Li-ion 11,1 V, Jellemzően 2960 mAh / Minimum 2860 mAh |
| Működési idő ^{*12} | Kb. 18 óra (CF-VZSU0GW/CF-VZSU0PW + CF-VZSU0KW) Kb. 15 óra (CF-VZSU0LW + CF-VZSU0KW) |
| Töltési idő ^{*13} | Kb. 5 óra (CF-VZSU0GW/CF-VZSU0PW/CF-VZSU0LW + CF-VZSU0KW) |
| Beépített híd-akkumulátor (nem cserélhető) | (Csak gyorscseréhez) |

- *1 1 MB = 1,048,576 bytes / 1 GB = 1,073,741,824 bytes
- *2 A gyári alapértelmezett memóriaméret a modelltől függ. Fizikailag kibővítheti a memóriát 8 GB-ig, de a felhasználható teljes memóriaméret kisebb lesz, a rendszer konfigurációjától függően.
- *3 1 MB = 1,000,000 bytes / 1 GB = 1,000,000,000 bytes. Az operációs rendszer, vagy egyes szoftveralkalmazások kevesebb GB-t jeleznek ki.
- *4 Az operációs rendszer beállításaitól függően.
- *5 A választható felbontás a külső kijelző műszaki adataitól függ. Ha külső képernyőt csatlakoztat, a kijelzés lehet, hogy nem működik.
- *6 Csak vezeték nélküli LAN-t tartalmazó modellnél.
- *7 Csak Bluetooth-szal rendelkező modell esetén. Nem garantált minden Bluetooth periféria működése.
- *8 Ez a nyílás kompatibilis UHS- I / UHS- II típusokkal. A működés Panasonic SD/SDHC memóriakártyák használatával lett tesztelve és megerősítve, melyek kapacitása legfeljebb 64 GB. Más SD eszközön való működés nem garantált.
- *9 Nem garantált minden USB-kompatibilis perifériaeszköz működése.
- *10 Nem garantált minden HDMI-kompatibilis perifériaeszköz működése.
- *11 <Csak Észak-Amerika>
Az AC adapter legfeljebb 240 V energiaforrásokkal kompatibilis. A számítógép 125 V AC kompatibilis AC kábellel kerül szállításra. ^{20-M-2-1}
- *12 LCD fényerővel mérve : 60 cd/m²
- *13 A felhasználási feltételektől függően változik, vagy ha opcionális eszközt csatlakoztat.
- *14 A működési körülményektől, CPU sebességtől, stb. függően változik.
Kb. 0,5 W, amikor az akkumulátor teljesen fel van töltve (illetve éppen nem töltődik), és a számítógép ki van kapcsolva.
<115 V / 240 V AC használata esetén>
Akkor is, ha az AC adapter nincs csatlakoztatva a számítógéphez, áramot fogyaszt (Max. 15 W) azzal is, ha az AC adapter egy AC csatlakozóaljzathoz kapcsolódik.
- *15 Besorolt fogyasztás. ^{23-Hu-1}
- *16 Ha a terméket meleg vagy hideg környezetben használja ne tegye ki bőrét közvetlen hatásnak.
(→ HASZNÁLATI UTASÍTÁS - Olvass el!) Ha hideg vagy meleg környezetben használja, egyes perifériák előfordulhat, hogy nem működnek megfelelően. Ellenőrizze a perifériák működtetési környezetét. A termék folyamatos használata meleg környezetben lerövidítheti a termék élettartamát. Kerülje az ilyen környezetekben való használatot. Ha alacsony hőmérsékletű környezetben használja, az indulás lelassulhat, vagy az akkumulátor működési ideje lerövidülhet.
A számítógép áramot fogyaszt, amikor a merevlemez indulás közben bemelegszik. Ezért, ha az akkumulátor feszültségét használja és a fennmaradó feszültség alacsony, a számítógép lehet, hogy nem indul el.
- *17 A számítógép működése nem garantált kivéve az előre telepített operációs rendszerrel és a merevlemez visszaállító és a visszaállító lemez segítségével telepített operációs rendszer használata esetén.
- *18 A rendszer Windows® 7 Professional szoftverrel előtelepített és Windows 8.1 Pro szoftverlicenccel szállítják. Egyszerre csak egy Windows szoftververziót használhat. A verziók közötti váltáshoz az egyik verzió törlése és a másik verzió telepítése szükséges.
- *19 A modelltől függően előfordulhat, hogy ez az alkalmazás nincs telepítve.
- *20 Használat előtt telepíteni kell.
- *21 A szoftver használatának folytatásához a próbaidő után a képernyőn megjelenő utasításokat követve vásároljon egy licencet.
- *22 Hajtsa végre a helyreállító lemezen.
Windows 7
Alternatívaként, hajtsa végre a merevlemez helyreállítási partícióján.
- *23 Ezek a sebességek az IEEE802.11a+b+g+n+ac szabványok által meghatározottak. A tényleges sebességek eltérhetnek.
- *24 "WPA-PSK", "WPA2-PSK" vagy "egyik sem" beállítás mellett érhető el.
Csak HT40 beállítás enabled értékénél érhető el a számítógép által és olyan access point által, amely támogatja a HT40 szabványt.

Műszaki adatok

*25 Ne nyissa fel a hátlapot. Csak arra kiképzett technikus távolíthatja el.

*26 A műszaki adatok modelltől függően eltérhetnek.

Egy SIM kártyát (15 mm × 25 mm) kell behelyezni a SIM kártya nyílásba.

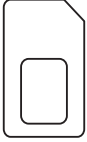

*27 TPM-mel kapcsolatos információkért tekintse át a “Trusted Platform Module (TPM)” Telepítési útmutatót az alábbi eljárást követve.

Windows 8.1

A Kezdőképernyőn kattintson a [Manual Selector] kockára és válassza az “Installation Manual for Trusted Platform Module (TPM)” lehetőséget.

Windows 7

Kattintson kétfő az asztal [Manual Selector] elemén és válassza az “Installation Manual for Trusted Platform Module (TPM)”. lehetőséget.

*28 A műszaki adatok modelltől függően eltérhetnek.

Az alkalmazásoftver műszaki adataitól függően a következő esetek fordulhatnak elő. Ezekben az esetekben válasszon kisebb felbontást.

- Nem lehet nagy felbontást kiválasztani.
- Nagy felbontás kiválasztásakor hiba lép fel.

Standard korlátozott jótállás

Panasonic System Communications Company Europe

Ez a jótállás a Panasonic System Communications Company Europe kötelezettsége, amelyet gyártóként vállal az ügyfelek javára.

Ezen túl Önnek lehetnek más jogszerű igényei, amelyeket az itt felsorolt jótállási feltételek nem szabályoznak. A jótállás az Ön törvényből eredő szavatossági és egyéb jogait nem befolyásolja. A jótállási jegy szabálytalan kiállítás vagy átadásának elmaradása az Önt megillető jótállási jogokat nem érinti.

Jótállási feltételek

A jótállás a kiszállítás (átadás) vagy üzembe helyezésre kötelezett termék esetén az üzembe helyezés napjával kezdődik. A jótállási jogokat a termék mindenkor tulajdonosa a jótállási jeggyel a forgalmazónál, illetve kijavítás iránti igény esetén az itt feltüntetett szerviznél érvényesítheti feltéve, hogy fogyasztónak minősül. (Fogyasztó: a gazdasági vagy szakmai tevékenység körén kívül eső célből szerződést kötő személy – Ptk. 685. § d) pont)

A termék jótállási időn belül történő meghibásodása esetén

- a) Ön elsősorban - választása szerint - kijavítást vagy kicserélést követelhet, kivéve, ha a választott igény teljesítése lehetetlen, vagy ha az a forgalmazónak a másik jótállási igény teljesítésével összehasonlítva aránytalan többletköltséget eredményezne, figyelembe véve a termék hibátlan állapotban képviselt értékét, a hiba súlyát, és az igény teljesítésével Önnek okozott kényelmetlenséget;
- b) Ha Önnek sem kijavításra, sem kicserélésre nincs joga, vagy ha a szerviz, illetve a forgalmazó a kijavítást, illetve a kicserélést nem vállalta, vagy e kötelezettségének - a termék tulajdonságaira és az Ön által elvárható rendeltetésére figyelemmel - megfelelő határidőn belül, Önnek okozott jelentős kényelmetlenség nélkül nem tud eleget tenni – Ön választása szerint - megfelelő árszállítást igényelhet, vagy elállhat a vásárlástól azzal azonban, hogy jelentéktelen hiba miatt elállásnak nincs helye.
- c) Ha a szerviz a termék kijavítását megfelelő határidőre nem vállalja, vagy nem végzi el, a hibát a forgalmazó költségére Ön kijavíthatja vagy mással kijavíttathatja.
- d) A kijavításig vagy kicserélésig a vételár arányos részét Ön visszatarthatja.
- e) Az Ön által választott szavatossági igényről Ön másik igényre térhet át, az áttéréssel okozott kárt azonban köteles a forgalmazónak megtéríteni, kivéve, ha az áttérésre a forgalmazó magatartása adott okot, vagy az áttérés egyébként indokolt volt.
- f) A jótállási idő alatt Ön bármikor közölheti kifogását a forgalmazóval, azzal azonban, hogy a hiba felfedezését követő két hónapon túl közölt kifogásból eredő kárt Ön köteles megtéríteni.
- g) Jótállással kapcsolatos igényeit a vásárlás (üzembe helyezés) időpontjától számított kétéves elévülési, illetve hároméves jogvesztő határidőn belül érvényesítheti.
- h) Nem számít bele az elévülési időbe a kijavítási időnek az a része, amely alatt Ön a terméket nem tudja rendeltetésszerűen használni. A jótállás határideje a terméknek vagy jelentősebb részének kicserélése (kijavítása) esetén a kicserélt (kijavított) termékre (termékrészre), valamint a kijavítás következményeként jelentkező hiba tekintetében újból kezdődik. A kijavítás során a termékbe csak új alkatrész építhető be.
- i) A jótállási kötelezettség teljesítésével és a szerződésszerű állapot megteremtésével kapcsolatos költségek - ideértve különösen az anyag-, munka- és szállítási költségeket - a forgalmazót, illetve a szervizt terhelik.
- j) Kicserélés vagy elállás esetén Ön nem köteles a terméknek azt az értékcsökkenését megtéríteni, amely a rendeltetésszerű használat következménye, illetve a jótálláson alapuló jogainak érvényesítésén kívül a hibás teljesítésből eredő kárának megtérítését is követelheti a kártérítés szabályai szerint.
- k) Amennyiben a termék a vásárlástól (üzembe helyezéstől) számított három munkanapon belül meghibásodik, a forgalmazó az Ön kívánságára köteles azt kicserélni feltéve, hogy a meghibásodás a rendeltetésszerű használatot akadályozza.

A forgalmazó a fogyasztói kifogásról jegyzőkönyvet köteles felvenni, amelyben rögzíti:

- a) az Ön nevét, címét,
- b) a termék megnevezését, vételárát,

Standard korlátozott jótállás

Panasonic System Communications Company Europe

- c) a vásárlás (üzembe helyezés) időpontját,
- d) a hiba bejelentésének időpontját,
- e) a hiba leírását,
- f) az Ön által érvényesíteni kívánt igényt,
- g) a kifogás rendezésének módját, illetve
- h) amennyiben a kifogás rendezésének módja az Ön igényétől eltér, ennek indokolását.

Ha a forgalmazó az Ön igényének teljesíthetőségéről annak bejelentésekor nem tud nyilatkozni, álláspontjáról legkésőbb három munkanapon belül köteles értesíteni Önt.

A kijavítást vagy kicserélést - a termék tulajdonságaira és az Ön által elvárható rendeltetésére figyelemmel – megfelelő határidőn belül, Önnek okozott jelentős kényelmetlenség nélkül, lehetőleg tizenöt napon belül el kell végezni.

A garanciális szerviz feltételei és elvégzése

Amennyiben a termékben a kiszállítás után anyag- vagy gyártási hiba jelentkezik, Panasonic System Communications Company Europe (a továbbiakban "Panasonic") a terméket (nem a szoftvert, mert azt ezen jótállás egy más része fedi le) új alkatrész felhasználásával megjavítja.

A jótállás a hardver alkotóelemeinek összességére és az eredeti termék meghibásodás előtti állapotára korlátozódik. Ezért elégséges, ha az adott termék a Panasonic eredeti termékre vonatkozó műszaki specifikációi és az adatlapjában foglaltak értelmében megfelel a teszkövetelményeknek.

Ez a jótállás csak az Európai Gazdasági Közösség, Svájc és Törökország területén vásárolt új Panasonic Toughbookokra érvényes.

A hibás alkatrész javítása a Panasonic Szervizközpontba való beérkezését követően általában két munkanapon belül megtörténik.

Ez a jótállás csak olyan meghibásodásokra vonatkozik, amelyeket anyag- illetve gyártási hibák idéztek elő és a vonatkozó jótállási időszakon belül rendeltetészerű használat mellett keletkeztek. Rendeltetészerű használatnak a termék kezelési útmutatójában vagy dokumentációjában leírtak tekintendők.

Panasonic System Communications Company Europe jótállása nem terjed ki az Ügyfél adatainak vagy szoftverének helyreállítására. A hibás alkatrészeket anyag- és/vagy gyártási hibák felmerülése esetén új alkatrészekre cseréljük ki. A termékből garanciális javítás keretében eltávolított hibás alkatrészek a Panasonic tulajdonába kerülnek. Ezek az alkatrészek igény esetén visszajuttathatók a végfelhasználóhoz, Panasonic ez esetben jogosult a megfelelő összeg kiszámlázására.

A jótállás határideje a terméknek vagy jelentősebb részének kicserélése (kijavítása) esetén a kicserélt (kijavított) termékre (termékrészre), valamint a kijavítás következményeként jelentkező hiba tekintetében újból kezdődik.

Adattároló médiára és speciális alkatrészekre csak a korlátozott jótállás vonatkozik, amely leírása ezen jótállási feltételek egy különálló részében található, tekintet nélkül a jótállás általános érvényére.

A Panasonic System Communications Company Europe vagy a feljogosított szervizpartnerek által nyújtott garanciális szervizelések és javítások az adott területeken meghatározott munkaidőben történnek. A munkaidő területenként eltérő lehet, függően nemzeti vagy regionális szokásoktól.

A jótállás leírása

A jótállás időtartama

- Toughbook , Toughpad és AC adapter – 3 év
- Kézi számítógépek – 1 év
- A Panasonic által gyártott kiegészítő perifériák – 1 év
- Akkumulátorok¹ és elhasználandó eszközök – 6 hónap.

Panasonic System Communications Company Europe

*1 Az akkumulátor jónak tekintendő, ha a jótállási időszak során megtartja a töltési kapacitásának 50%-át. Ha egy akkumulátort ezen szerződés alapján javításra visszaküldenek, és a tesztelés során bebizonyosodik, hogy a töltési kapacitása 50%-nál nagyobb, azt egy új akkumulátor kiskereskedelmi áráról kiállított számlával együtt visszaküldjük.

A jótállás alá eső meghibásodott termék begyűjtése és visszaszállítása

Az Ügyfél telefonon bejelenti a helpdesknek a készülék meghibásodását. Ha a helpdesk nem tudja telefonon megoldani a problémát, tájékoztatja az Ügyfelet arról, hogy melyik Panasonic szervizpartnerhez küldheti el a készüléket. Az oda- és visszaszállítási, az anyag-/cserealkatrész- és munkaköltségek Panasonic-ot terhelik. Panasonic az Ügyfél adott tartózkodási országán belül bármely megadott címről begyűjti a készüléket, majd vissza is szállítja oda.

Az alkatrészekre vonatkozó korlátozott jótállás

A termék jótállás ideje eltér a következő alkatrészek jótállási idejétől, amelyek az adott termékkel együtt kerültek megvásárlásra.

Alkatrészek

- A kiegészítőkre vonatkozó jótállás időtartama egy év.
- Az akkumulátorok és egyéb elhasználódó alkatrészekre vonatkozó jótállás időtartama hat hónap.

Az adattároló médiára vonatkozó korlátozott jótállás

Az adattároló média az a média, amely az operációs rendszert, a meghajtókat és a Panasonic által a fő egységen gyárilag installált programokat tárolja. Ez a média a kiszerezés részeként jár a termékhez (CD vagy DVD).

Panasonic csak azt garantálja, hogy a programokat tároló lemez(ek)ben vagy más médiában rendeltetésszerű használat mellett a kiszállítástól számított hatvan (60) napig nem lép fel anyag- vagy gyártási hiba. Panasonic teljes felelőssége, valamint az Ön egyetlen, a jótállási feltételekben rögzített szavatossági igénye bármely hibás lemez vagy egyéb média cseréjére korlátozódik.

Magukra a programokra nem vonatkozik ez a jótállás. Panasonic nem garantálja, hogy a programok által tartalmazott funkciók megfelelnek az Ön elvárásainak, miként azt sem, hogy a programok működése zavartalan vagy hibamentes lesz.

Panasonic nem vállal felelősséget semmilyen meghibásodásért, amely a programokat tároló lemez(ek)ben vagy más médiában az Ön tárolási eljárásából adódóan keletkezik; valamint semmilyen meghibásodásért, amelyet a lemez(ek) vagy más média Panasonic által előírtaktól eltérő üzemeltetése okozott, módosítás, baleset, helytelen használat, rongálás, gondatlanság, nem megfelelő kezelés, alkalmazás vagy üzembe helyezés, a felhasználói vezérlők helytelen beállítása, nem megfelelő karbantartás, vagy természeti csapás okozta módosulás vagy kár következményeként.

Emellett Panasonic-ot semmilyen kötelezettség nem terheli, amennyiben Ön a sérült lemez(ek)e t vagy más médiát módosított(a), vagy bármely programot megkísérelt módosítani. A vonatkozó jótállás időtartama, ha alkalmazható, hatvan (60) napra korlátozott.

A preinstallált szoftverekre vonatkozó korlátozott jótállás

A preinstallált szoftver azt jelenti, hogy a szoftvert Panasonic telepíti előre, nem bármely harmadik fél vagy értékesítési ügynök.

Panasonic és viszonteladói nem vállalnak sem kifejezett, sem burkolt, sem törvényben előírt jótállást a termékhez

mellékelt és a vásárló által megvásárolt szoftverekre, azok minőségére, teljesítményére, piacképességére vagy egy adott célra való megfelelésére. Panasonic nem garantálja, hogy a szoftver funkciói zavartalanok vagy hibamentesek lesznek. A szoftverekkel kapcsolatban Panasonic nem tehető felelőssé semmilyen kárért, többek között ideértve bármilyen speciális, véletlenszerű vagy következményes kárt vagy büntető kártérítést, amely a jótállás vagy a

Standard korlátozott jótállás

Panasonic System Communications Company Europe

szerződés megszegéséből, gondatlanságból vagy a jogszabályok bármilyen más értelmezéséből adódik, többek között ideértve a hírnév, profit vagy bevétel elvesztését, a programok, a termék vagy más kapcsolódó felszerelés használatkiesését, tőkeköltséget, bármilyen helyettesítő eszköz, berendezés vagy szolgáltatás költségét, a használatkiesésből eredő költségeket vagy ilyen kártérítéssel foglalkozó bármely felek követelését.

Kizárás a jótállásból

A következő esetekre nem terjed ki a jótállás:

Nem jelentkezik a hiba

- Bármilyen felmerülő költség, amennyiben a Toughbook működését a szerviz előírászerűnek találta (nem jelentkezik a hiba).

Lopás/elvesztés

- A Toughbook használatkiesése vagy ellopása, vagy bármely más következményes veszteség.

Harmadik fél által felszámított díjak

- Bármilyen felmerülő költségek, amelyeket bármely más szolgáltató számláz ki Önnek.
- Nem a Panasonic vagy feljogosított Szervizszolgáltatója által elvégzett javítás vagy karbantartás.

Az LCD meghibásodásának toleranciája

- 0,002%-on belüli pixelhiba a notebook kijelzőjén és LCD-képernyőjén.

Rövidtávú kölcsönzés/lízing

- Rövid távú kölcsönszerződéssel használt termékek vagy lízingelt felszerelés.

Gondatlanság, rongálás, helytelen használat

- A Toughbook gondatlan, erőszakos vagy helytelen használata következtében felmerülő meghibásodások, többek között ideértve:
 - a Toughbook nem a használati utasításoknak megfelelő használata vagy tárolása és a karbantartási és tárolási javaslatok figyelmen kívül hagyása;
 - általunk jóvá nem hagyott kiegészítők vagy felszerelések használata vagy a jelkábelek nem megfelelő csatlakoztatása vagy az elektromos áramellátás helytelen bekötése;
 - a kiegészítők vagy egyéb perifériák nem megfelelő csatlakoztatása;
 - folyadék vagy más idegen anyag került a készülékbe/alkatrészbe;
 - hibás szoftver vagy programozás, vagy az elektromos áramellátás hirtelen megnövekedése (túlfeszültség) vagy ingadozása;
 - helytelen üzembe helyezés, működtetés, karbantartás, átvizsgálás vagy módosítás következtében felmerülő költségek.

Kopás és szakadás

- Helyreállítási és javítási költségek merülnek fel kizárólag a következő okokból:
 - kopás és szakadás, fokozatos elhasználódás és oxidáció, fokozatosan kialakuló meghibásodások, repedések, szépséghibák vagy törések;
 - bármely felület megkarcolódása vagy lehorzsolódása.

Háborús veszély és terrorizmus

- Háború, invázió, ellenséges erők tevékenysége, hadiállapot (hadüzenettel vagy anélkül), polgárháború, lázadás, forradalom, felkelés, katonai befolyás vagy hatalomátvétel által közvetlenül vagy közvetetten okozott, elősegített vagy ezekből következő meghibásodások.

Panasonic System Communications Company Europe

Nukleáris veszély

- Ionizációs sugárzás vagy bármely nukleáris üzemanyagtól vagy nukleáris hulladéktól származó radioaktív szennyeződés, nukleáris üzemanyag elégeése vagy bármely robbanásveszélyes nukleáris eszköz radioaktív, mérgező, robbanásveszélyes vagy más módon veszélyes tulajdonsága vagy annak nukleáris alkotórészei által közvetlenül vagy közvetetten okozott, elősegített vagy ezekből következő meghibásodások.

Hangrobbanás

- Hangsebességgel vagy attól gyorsabban haladó repülőgép vagy egyéb légi eszközök által keltett légnyomáshullám által közvetlenül vagy közvetetten okozott, elősegített vagy ebből következő meghibásodások.

Környezeti hatások

- Környezeti hatások (elektromos viharok, mágneses mezők, stb.) által közvetlenül vagy közvetetten okozott, elősegített vagy ezekből következő meghibásodások.

Adatok

- Külső adathordozó anyag elvesztése vagy sérülése, valamint a Toughbook-on tárolt adatok Ön számára képviselt értéke.
- A külső adathordozók és az azokon tárolt bármilyen számítógépes program vagy adatinformáció, hacsak fentiekben nincs másként szabályozva.

Vírus

- Ezen jótállás nem vonatkozik az elektronikus adatok olyan veszteségére, megrongálódására, megsemmisülésére, torzulására, kitörlődésére, elromlására vagy módosulására, amelyet valamely számítógépes vírus vagy hasonló mechanizmus okozott vagy az bármilyen, az internetről származó zavar folytán következett be; a jótállás szintén nem vonatkozik a készülék ebből eredő használhatatlanságára, funkcióinak korlátozódására, illetve bármilyen természetű költségek felmerülésére, tekintet nélkül bármely más okra, illetve eseményre, amely hozzájárult a hiba fellépéséhez vagy annak következményeként lépettfel.

Szoftver és beállítások

- Programozási hibák vagy a szoftver tervezési hibáinak helyreállítási költségei.
- A felhasználói vezérlők, pl. a funkciók helytelen beállítása.

A szériaszám eltávolítása

- Amennyiben a termék szériaszáma eltávolításra került, így a jótállás fennállását nem lehet pontosan megállapítani.

EZT A TERMÉKET NEM SZÁNTÁK NUKLEÁRIS FELSZERELÉSEKHEZ/RENDSZEREKHEZ, VAGY AZOK RÉSZEIHEZ, REPÜLÉSI IRÁNYÍTÓ FELSZERELÉSEKHEZ/RENDSZEREKHEZ, VAGY REPÜLŐGÉPEK VEZETŐFÜLKÉINEK FELSZERELÉSEIHEZ/RENDSZEREIHEZ. A PANASONIC NEM FELELŐS SEMMILYEN KÖTELEZETTSÉGÉRT AMI A TERMÉK AZ ELŐBBIÉKBEN FELSOROLT HASZNÁLATÁBÓL ERED.

A felelősség korlátozása

Néhány országban az adott jótállási időszakon belül tilos a véletlenszerű vagy következményes veszteségekből adódó károk kizárása, korlátozása vagy a vonatkozó jótállás időtartamának korlátozása, így a fenti korlátozások vagy kizárások nem szükségszerűen vonatkoznak Önre. Jogainak hiánytalan meghatározása érdekében kérjen tájékoztatást országa ide vonatkozó alkalmazható jogszabályairól.

Hatályos törvény

A jótállás azon ország hatályos törvénye alá rendelt, amelyben a végfelhasználó a terméket megvásárolta; a jótállás ezen törvényekkel összhangban értelmezendő.

Ez a korlátozott jótállás egyedi jogi lehetőségeket biztosít Önnek, és ezen túl rendelkezhet más szavatossági jogokkal is, amelyek országonként különbözőek lehetnek. Jogainak hiánytalan meghatározása érdekében kérjen tájékoztatást az országa ide vonatkozó alkalmazható jogszabályairól. Ezen korlátozott jótállás kiegészíti és semmilyen tekintetben nem befolyásolja az Ön vásárlási szerződésben vagy törvényben foglalt jogait.

Standard korlátozott jótállás

Panasonic System Communications Company Europe

Kapcsolat

Cím

Panasonic System Communications
Company Europe
Panasonic Manufacturing U.K. Ltd.
Service Centre Building B4,
Wharfedale Road, Pentwyn Industrial
Estate, Cardiff,
United Kingdom.
CF23 7XB.

Honlap

<http://www.toughbook.eu/>

Helpdesk

Angol nyelvű ügyfélszolgálat
Francia nyelvű ügyfélszolgálat
Német nyelvű ügyfélszolgálat
Olasz nyelvű ügyfélszolgálat
Spanyol nyelvű ügyfélszolgálat
E-mailcím

+44 (0) 8709 079 079
+33 (0) 1 47 91 64 99
+49 (0) 1805 410 930
+39 (0) 848 391 999
+34 (0) 901 101 157

toughbooksupport@eu.panasonic.com

Magyar nyelvű ügyfélszolgálat
Cseh nyelvű ügyfélszolgálat
Lengyel nyelvű ügyfélszolgálat
Román nyelvű ügyfélszolgálat
Szlovák nyelvű ügyfélszolgálat
E-mailcím

+36 (0) 6800 163 67
+420 (0) 800 143234
+48 (0) 800 4911558
+40 (0) 800 894 743
+421 (0) 800 42672627

toughbooksupport@csg.de

Kifizetések

toughbookservicepayments.cardiff@eu.panasonic.com

Panasonic Corporation

Osaka, Japan

Importőr neve és címe az EU jogszabályok szerint

**Panasonic System Communications Company Europe,
Panasonic Marketing Europe GmbH**

Hagenauer Straße 43

65203 Wiesbaden

Németország

55-Hu-1