



## BRUKSANVISNING Grundläggande guide

Persondator

Modellnummer **CF-54** serie

### Innehåll

#### Kom igång

Introduktion.....	2
Beskrivning av delar .....	4
Använda datorn första gången .....	8
Slå på / Slå av .....	15

#### Användbar information

Hantering och underhåll .....	17
Installation av programvara .....	21

#### Felsökning

Felsökning (grundläggande).....	27
---------------------------------	----

#### Bilaga

LIMITED USE LICENSE AGREEMENT .....	34
LICENSAVTAL FÖR BEGRÄNSAD ANVÄNDNING.....	36
Specifikationer .....	38
Begränsad standardgaranti .....	43

# Introduktion









Tack för att du valt att köpa en Panasonic-produkt. Läs bruksanvisningen noggrant för en säker användning och för att få ut det mesta av din dator.

I den här bruksanvisningen används följande namn.

**Windows 8.1** anger operativsystemet Windows® 8.1.

**Windows 7** anger operativsystemet Windows® 7.

## ■ Termer och symboler som används i denna bruksanvisning

<b>FÖRSIKTIGHET</b> :	Tillstånd som kan leda till mindre eller medelstor skada.
<b>OBSERVERA</b> :	Användbar information.
<b>Enter</b> :	Tryck på tangenten [Enter].
<b>Fn + F5</b> :	Tryck och håll ned tangenten [Fn] och tryck sedan på tangenten [F5].
<b>Windows 8.1</b>	
● Visa "Snabbknapp":	Placera markören i hörnet längst upp till höger (eller längst ner till höger) för att visa menyn Snabbknapp. Svep alternativt mot mitten av skärmen från den högra kanten.
●  -  :	Klicka på  (Inställningar) och därefter  (Av/vila).
<b>Windows 7</b>	
 (Start) - [Alla program] :	Klicka på  (Start) och sedan på [Alla program]. I vissa fall kan du behöva dubbelklicka.
 :	Sida i de här bruksanvisningarna eller i Reference Manual.
 :	Hänvisning till datorns skärmhandbok.

- Vissa bilder är förenklade för att de ska vara lätta att förstå och kan utseendemässigt skilja sig från den faktiska enheten.
- Om du inte loggar på som administratör kan du inte använda vissa funktioner eller öppna vissa fönster.
- Läs kataloger och liknande publikationer om du vill få den allra senaste informationen om tillbehör till enheten.
- I den här bruksanvisningen används följande namn och termer.
  - "Windows® 8.1 Pro Update 64-bit" som "Windows" eller "Windows 8.1"
  - "Windows® 7 Professional 32-bit Service Pack 1" och "Windows® 7 Professional 64-bit Service Pack 1" som "Windows" eller "Windows 7"
  - DVD MULTI-enheten som "CD/DVD-enhet"
  - Cirkulär media, inklusive DVD-ROM och CD-ROM som "skivor"

## ■ Ansvarsfriskrivning

Specifikationerna för datorn och bruksanvisningarna kan ändras utan föregående meddelande. Panasonic Corporation tar inget ansvar för skador som uppstått direkt eller indirekt på grund av fel, försumligheter eller tvetydigheter mellan den faktiska datorn och informationen i bruksanvisningarna.

## ■ Varumärken

Microsoft®, Windows®, Windows-logotypen är varumärke som tillhör Microsoft Corporation i USA och/eller i andra länder.

Intel, Core och PROSet är antingen registrerade varumärken eller varumärken som tillhör Intel Corporation.

SDXC Logo är ett registrerat varumärke som tillhör SD-3C, LLC.



Adobe, Adobe-logotypen och Adobe Reader är antingen registrerade varumärken eller varumärken som tillhör Adobe Systems Incorporated i USA och/eller i andra länder.

Bluetooth® är ett varumärke som tillhör Bluetooth SIG, Inc., i USA och är licensierat till Panasonic Corporation.

HDMI, HDMI-logotypen och High-Definition Multimedia Interface är varumärken eller registrerade varumärken som tillhör HDMI Licensing LLC i USA och andra länder.

Andra namn på produkter, varumärken och så vidare som återfinns i den här bruksanvisningen är antingen varumärken eller oregistrerade varumärken som tillhör deras respektive ägare.

## ■ Skärmhandbok

För mer information om datorn kan du läsa skärmhandboken.

### ● Reference Manual

Reference Manual innehåller all praktisk information du behöver för att kunna utnyttja datorns prestanda till fullo.

### ● Important Battery Tips

Important Battery Tips ger dig all batteriinformation så att du kan använda batteriet under optimala förhållanden och förlänga driftstiden.

### ● Update the on-screen manuals

Detta beskriver förfarande för att uppdatera skärmhandboken.

### ● Connect to a network

Detta beskriver förfarande för att ansluta med nätverksapparater monterade på denna enhet.

För åtkomst till skärmhandböckerna, följ stegen nedan.

Dubbelklicka på [Manual Selector] på skrivbordet och välj skärmhandbok.

### Windows 8.1

Alternativt, klicka på panelen [Manual Selector] på startskärmen och välj skärmhandbok.

## OBSERVERA

- [Innehåll]-fliken eller [Sök]-fliken i skärmhandboken visas på den nedre vänstra sidan i fönstret. Välj en flik och visa posten som önskas.

# Beskrivning av delar

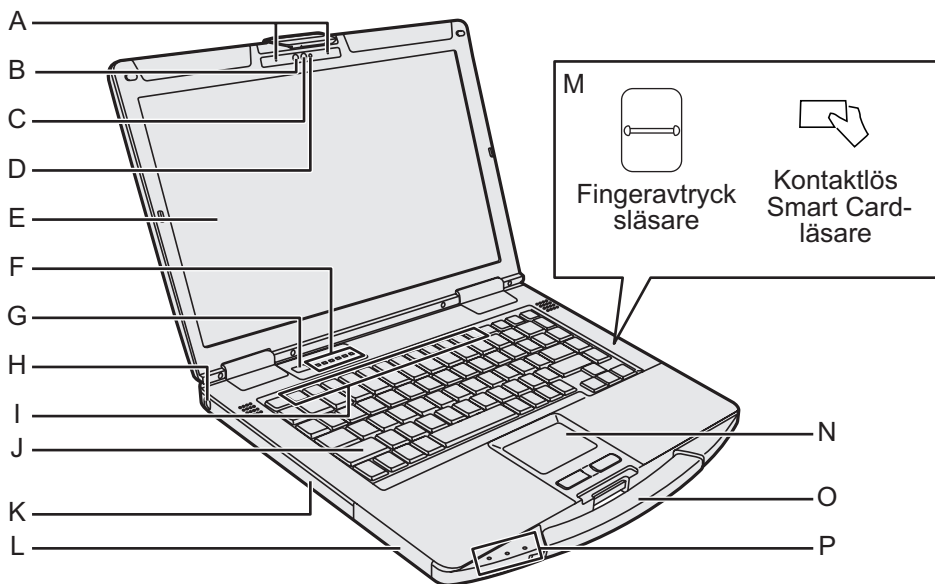

## Kamera

<Endast för modeller med kamera>

→ Reference Manual "Camera"

**A: Mikrofon**

**B: Omgivande ljussensor**

**C: Kameraobjektiv**

**D: Kameraindikator**

## E: LCD

<Endast för modeller med pekskärm>

→ Reference Manual "Screen Input Operation"

## F: Lysdiodindikator

: Caps lock

: Numeric Lock (NumLk)

: Scroll Lock (ScrLk)

: Diskindikator

: Indikator för SD-minneskort  
(Blinkar: Under åtkomst eller när lösenord krävs)  
→ Reference Manual "SD Memory Card"

: Trådlöst redo

Den här indikatorn tänds när det trådlösa nätverket, Bluetooth och/eller trådlöst WAN är anslutet och klart att användas. Det indikerar dock inte nödvändigtvis att den trådlösa anslutningen är På eller Av.  
→ Connect to a network

## G: Strömbrytare

## H: Säkerhetslås

Här kan en kensingtonkabel anslutas. Läs i den manual som medföljer kabeln för ytterligare information.

## I: Funktionsknappar

→ Reference Manual "Key Combinations"

## J: Tangentbord

## K: CD/DVD-enhet<sup>\*1</sup> / Fack för PC-kort<sup>\*2</sup> / Batteripaketfack 2<sup>\*3</sup> / Smartkort-fack<sup>\*4</sup>

<sup>\*1</sup> Endast för modell med CD/DVD-enhet  
→ Reference Manual "CD/DVD Drive"

<sup>\*2</sup> Endast för modeller med fack för PC-kort  
→ Reference Manual "PC Card"

<sup>\*3</sup> När batteripaket 2 används  
→ Reference Manual "Battery Power"

<sup>\*4</sup> Endast för modeller med smartkort-fack

## L: Batteripaketfack 1

→ Reference Manual "Battery Power"

## M: Fingeravtrycksläsare<sup>\*5</sup> / Kontaktlös Smart Card-läsare<sup>\*6</sup>

<sup>\*5</sup> Endast för modeller med fingeravtrycksläsare  
→ Reference Manual "Fingerprint Reader"

<sup>\*6</sup> Endast för modeller med kontaktlös Smart Card-läsare  
→ Reference Manual "Contactless Smart Card Reader"

## N: Pekplatta

→ Reference Manual "Touchpad"

## O: Bärhandtag

Använd inte handtaget om handtaget är slitet eller skadat.

## P: Lysdiodindikator

: Strömindikator

Av: Avstängd/permanent viloläge,  
grönt: Ström på, Blinkar med grönt ljus:  
Viloläge Blinkar snabbt grönt: Datorn kan inte slås på eller startas om på nytt eftersom temperaturen är för låg.

1: Batteriindikator 1

2: Batteriindikator 2<sup>\*3</sup>

→ Reference Manual "Battery Power"

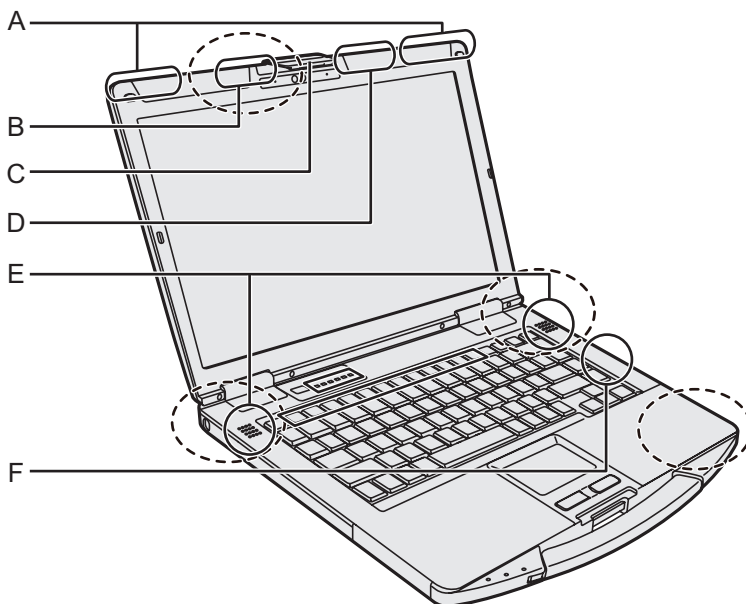

**A: Trådlös WAN-antenn**

<Endast för modeller med trådlöst WAN>

→ *Connect to a network* "Wireless WAN"

**B: GPS-antenn**

<Endast för modeller med GPS>

→ *Reference Manual* "GPS"

**C: Bilskrämsspärr**

**D: Trådlös LAN-antenn**

<Endast för modeller med trådlöst LAN>

→ *Connect to a network* "Wireless LAN"

**E: Högtalare**

**F: Trådlös LAN-antenn / Bluetooth-antenn**

<Endast för modeller med trådlöst LAN /

Bluetooth>

→ *Connect to a network* "Wireless LAN"  
"Bluetooth"

**OBSERVERA**

- Den här datorn innehåller en magnet och magnetiska produkter på de platser inringade i bilden ovan. Lämna inte metallföremål eller magnetiska media så de vidrör dessa områden.

# Beskrivning av delar

## Höger sida

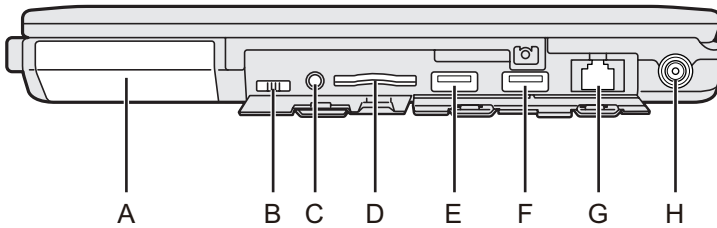

## Baksida

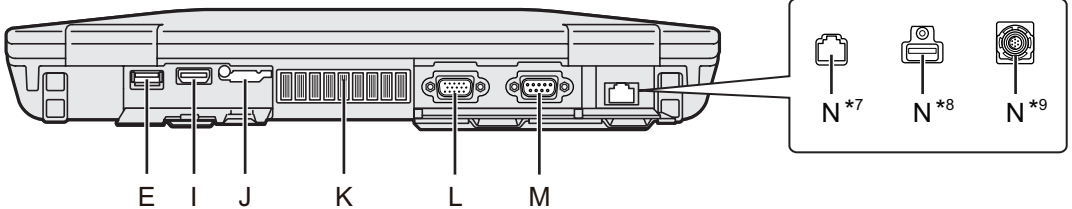

### A: Hårddisk (Snabbmonteringsenhet)

→ Reference Manual "Hard Disk Drive"

### B: Trådlös omkopplare

→ Connect to a network "Disabling/Enabling Wireless Communication"

### C: Headset-jack

Ett headset eller hörlurar kan anslutas.

### D: Fack för SD-minneskort

Håll SD minneskort utom räckhåll för spädbarn och små barn.

→ Reference Manual "SD Memory Card"

### E: USB 3.0-uttag

→ Reference Manual "USB Devices"

### F: USB 3.0-portar (USB Charging)

För inte in främmande föremål i USB-uttaget.

→ Reference Manual "USB Devices"

### G: LAN-port

→ Connect to a network "LAN"

### H: Kontakt för likström

### I: HDMI-port

→ Reference Manual "External Display"

### J: Fack för SIM-kort

<Endast för modeller med trådlöst WAN>  
→ Connect to a network "Wireless WAN"

### K: Ventilationshål (utblås)

### L: VGA-uttag

<Endast för modeller med VGA-uttag>  
→ Reference Manual "External Display"

### M: Serieport

<Endast för modeller med serieport>  
→ Reference Manual "Serial Port"

### N: Andra LAN-port<sup>\*7</sup> / USB 2.0-uttag<sup>\*8</sup> / Robust USB 2.0-uttag<sup>\*9</sup> / GPS<sup>\*10</sup>

<sup>\*7</sup> Endast för modeller med ett andra LAN-port

<sup>\*8</sup> Endast för modeller med ett robust USB 2.0-uttag

<sup>\*9</sup> Endast för modeller med ett robust USB 2.0-uttag

<sup>\*10</sup> Endast för modeller med GPS

## Undersida

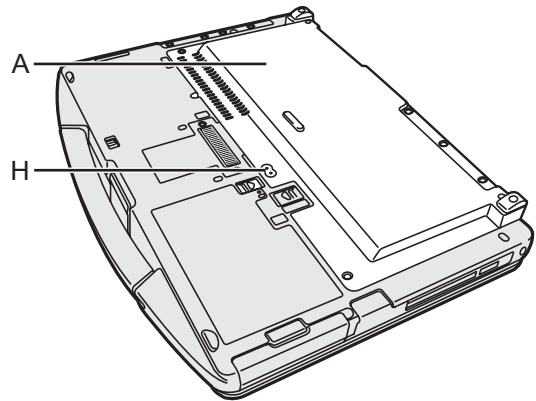
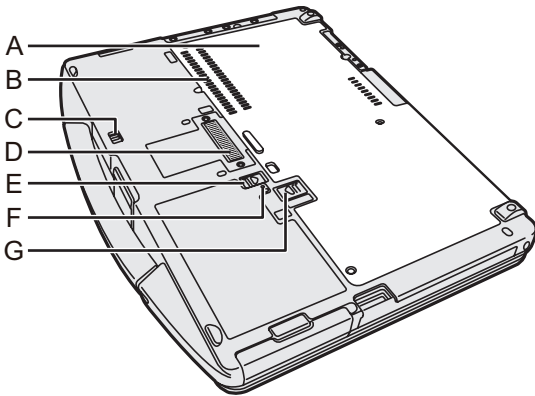

**A: Skydd undersida**

**B: Ventilationshål (inlopp)**

**C: Hårddiskspärr**

→ *Reference Manual* "Hard Disk Drive"

**D: Kontakt för expansionsbuss**

→ *Reference Manual* "Port replicator"

**E: Batterispärr 1**

→ *Reference Manual* "Battery Power"

**F: Batteriindikator**

→ *Reference Manual* "Battery Power"

**G: Batterispärr 2**

<När batteripaket 2 används>

→ *Reference Manual* "Battery Power"

**H: Extern antennanslutning**

<Endast för modeller med extern antennanslutning>

# Använda datorn första gången

## ■ Förberedelser

① Kontrollera och identifiera de medföljande tillbehören.

Om du inte hittar något av tillbehören som beskrivs, kontakta din tekniska support.

• **Nätadapter** . . . . . 1

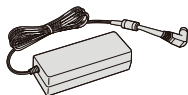

Modellnummer: CF-AA5713A

• **Nätsladd** . . . . . 1

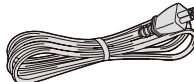

• **Batteripaket** . . . . . 1

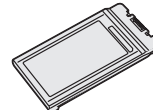

Modellnummer:

CF-VZSU0GW eller

CF-VZSU0PW eller

CF-VZSU0LW

<Endast för modeller med pekskärm>

• **Mjuk duk** . . . . . 1

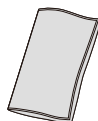

• **BRUKSANVISNING - Grundläggande guide (Denna bok)** . . . . . 1

Beroende på modell, följande saker följer med.

• **Batteripaket** . . . . . 1

Modellnummer: CF-VZSU0KW

## 1 Sätt i batteripaketet

Sätt i batteripaketet till det när säkert position.

### FÖRSIKTIGHET

- Kontrollera att spärren sitter fast ordentligt. Annars kan batteripaketet ramla ut när du bär datorn.
- Rör inte kontakterna på batteripaketet eller datorn. Kontakterna kan bli smutsiga eller skadas och det kan leda till att batteripaketet och datorn slutar fungera.

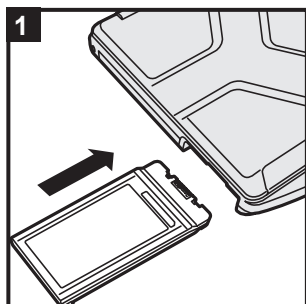

<För CF-VZSU0KW>

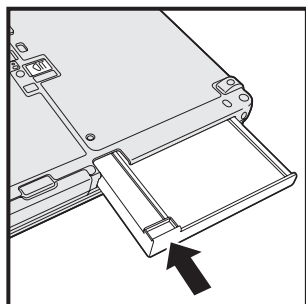

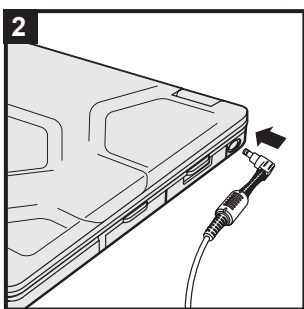

## 2 Anslut datorn till ett vägguttag

Laddningen av batteriet startar automatiskt.

### FÖRSIKTIGHET

- Koppla inte ur nätadaptern och slå inte på den trådlösa omkopplaren förrän du har följt proceduren för hur datorn ska användas första gången.
- När du använder datorn första gången, anslut inte någon extrautrustning förutom batteripaketet och nätadaptern.
- **Hantera nätadaptern**  
Problem som plötsliga spänningsfall kan uppstå vid åskväder. Eftersom detta kan skada datorn, rekommenderar vi att du använder en avbrottsfri strömkälla (UPS), såvida du inte uteslutande använder batteripaketet.
- Dra ut nätkabeln ur eluttaget när DC-kontakten inte är ansluten till datorn. Ström förbrukas så länge nätadaptern är ansluten till ett eluttag.

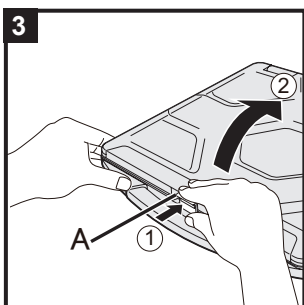

## 3 Öppna bildskärmen

- ① Tryck ovanpå på spärren (A) för att låsa upp den.
- ② Håll sidan/ handtaget på datorn med någon av dina händer och lyft sedan upp bildskärmen för att öppna.

### FÖRSIKTIGHET

- Öppna inte bildskärmen mer än nödvändigt (180° eller mer) och applicera inte för stort tryck på LCD:n. Öppna eller stäng inte datorn genom att hålla på kanten av LCD avsnittet.

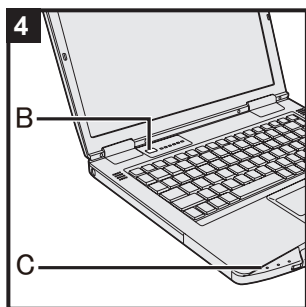

## 4 Sätt på datorn

Tryck och håll ner strömbrytaren (B) tills strömindikatorn (C) lyser.

### FÖRSIKTIGHET

- Tryck inte ner strömbrytaren flera gånger.
- Datorn kommer att stängs av om du håller ned strömbrytaren i fyra sekunder eller längre.
- När du har stängt av datorn ska du vänta i minst tio sekunder innan du sätter på den igen.
- Utför inte följande åtgärder förrän hårddiskens indikatorlampan slutar lysa.
  - Ansluta eller koppla bort nätadapter
  - När du trycker på strömbrytaren
  - Rör inte tangentbordet, pekplattan, pekskärmen <endast för modeller med pekskärm> eller den externa musen
  - Stäng inte skärmen
  - Sätt på/stäng av den trådlösa omkopplaren
- När processor-temperaturen (CPU-temperaturen) är hög, är det möjligt att datorn inte startar för att förhindra överhettning av processorn. Vänta tills datorn har svalnat, och sedan slå på strömmen igen. Om datorn inte startar även efter avsvälning, kontakta Panasonic teknisk support (→ sidan 43 - 45).
- Eventuella ändringar från standardinställningen av Setup Utility får inte göras förrän proceduren Använda datorn första gången är avslutad.

## 5 **Windows 7**

### Välj språk och OS (32-bit eller 64-bit)

### FÖRSIKTIGHET

- Var noga med att välja ditt språk, eftersom du inte kan ändra det senare. Om du ställer in fel språk måste du installera om Windows.
  - ① Välj språk och OS (32-bit eller 64-bit) på skärmen "Select OS" och tryck på [OK].

Språkinställningen startar upp när du trycker på [OK] på bekräftelseskärmen.

Språkinställningen och OS-inställningen kommer att vara fullbordad om cirka 15 minuter.
  - ② Tryck sedan på [OK] för att stänga av datorn när slutskärmen visas.

## 6 Installera Windows

### Windows 8.1

Välj språk och tryck på [Nästa].

### Windows 7

Sätt på datorn.

Följ anvisningarna på skärmen.

- Datorn startar om flera gånger. Rör inte tangentbordet eller pekplattan och vänta tills hårddiskindikatorn  har slocknat.
- Skärmen förblir svart eller oförändrad en stund efter att datorn slagits på, men det är inte en felfunktion. Vänta en stund tills skärmen för installation av Windows visas.
- Under installationen av Windows använder du pekplattan. Klicka för att flytta markören och klicka på ett objekt.
- Installationen av Windows tar ca. **Windows 8.1** 5 minuter / **Windows 7** 20 minuter.  
Gå till nästa steg och bekräfta respektive meddelande på skärmen.
- Du kan ange Trådlöst Nätverk efter att installationen av Windows är slutförd.  
**Windows 8.1** Om "Anslut" visas, kan du välja "Hoppa över det här steget".  
Det är möjligt att skärmen **Windows 7** "Anslut till ett trådlöst nätverk" inte visas.
- **Windows 8.1** Bekräfta tidszon, datum och tid.

### FÖRSIKTIGHET

- Du kan ändra användarnamn, lösenord, bild och säkerhetsinställningar när Windows har installerats.
- Kom ihåg ditt lösenord. Om du glömmer bort lösenordet kan du inte använda Windows. Vi rekommenderar att du på förhand skapar en återställningsskiva för återställning av lösenordet.
- Använd vanliga tecken som ett datornamn: siffrorna 0 till 9, stora och små bokstäver från A till Z och bindestrecktecknet (-). Om felmeddelandet "Ogiltigt datornamn" visas, kontrollera om det beror på att du angivit andra tecken än de som anges ovan. Om felmeddelandet står kvar ska du ställa in tangentläget till engelska ("EN") och sedan ange önskade tecken.
- Vid inställning av tangentbordet, välj lämpligast för din dator. Annars blir inmatning via tangentbordet otillgänglig.
- Använd inte följande ord eller tecken som användarnamn: CON, PRN, AUX, CLOCK\$, NUL, COM1 till COM9, LPT1 till LPT9, LPT, @, &, mellanslag. Om du skapar ett användarnamn (kontonamn) som innehåller tecknet "@" kommer ett lösenord att begäras när du kommer till inloggningsskärmerna även om du inte har ställt in något lösenord än. Om du försöker logga in utan att ange ett lösenord kan meddelandet "Användarnamnet eller lösenordet är felaktigt." visas och du kommer inte att kunna logga in på Windows (→ sida 30).



## 7 Uppdatera skärmhandboken

- ① Anslut till Internet. Logga in i Windows som Administratör. För ytterligare information, se  *Connect to a network*.
- ② Uppdatera skärmhandboken.  
Dubbelklicka på [Manual Selector] på skrivbordet.  
**Windows 8.1** Alternativt, klicka på [Manual Selector] brickan på Startskärmen.  
Följ anvisningarna på skärmen.

## 8 Skapa en återställningsskiva

En återställningsskiva låter dig installera OS (operativsystem) och återställa fabriksinställningar, om återställningspartitioner på hårddisken är skadad.

Vi rekommenderar att du skapar en återställningsskiva innan du börjar använda datorn.

Information om hur du skapar skivan finns i   *Reference Manual* "Recovery Disc Creation Utility".

## OBSERVERA

### ● PC Information Viewer

Denna dator registrerar regelbundet management information för hårddisken, m.m. Maximal datavolym för varje registrering är 1024 byte.

Denna information används endast för att fastställa orsaken vid eventuella hårddiskhaverier. Informationen skickas aldrig ut via nätverket och används inte för något annat ändamål än det som nämns ovan.

Lägg till en kryssmarkering för [Disable the automatic save function for management information history] i [Hard Disk Status] i PC Information Viewer, och klicka på [OK].

(→  Reference Manual "Troubleshooting (Advanced)" - "Checking the Computer's Usage Status")

Följ sedan instruktionerna på skärmen.

- **Windows 8.1** I standardinställningarna, finns en genvägsikon för koreanska på skrivbordet. Du kan ta bort ikonen om den inte behövs.
- **Windows 7** Om återställningspartitionen är raderad, kan du inte skapa återställningsskivan (or).

### ■ Innan du börjar använda trådlös funktion

① Öppna luckan och skjut trådlös omkopplare till PÅ.

**Windows 8.1**

- ② Visa "Snabbknapp" och klicka på  - [Ändra datorinställningar] - [Nätverk] - [Flygplansläge].  
Ange [Flygplansläge] till [Av] och sedan;  
Ange [Wi-Fi] till [På] (för trådlöst LAN).  
Ange [Haut débit mobile] till [På] (för trådlöst WAN).  
Ange [GPS] till [På] (för trådlöst WAN).  
Ange [Bluetooth] till [På] (för Bluetooth).  
Ange [GPS\GNSS] till [På] (för GPS).

### ■ Ändra partitionsstruktur

Du kan krympa en del av en befintlig partition och skapa ett icke tilldelat utrymme från vilket du kan skapa en ny partition.

I standardinställning, kan du använda en enda partition.

① **Windows 8.1**

Högerklicka på  det nedre vänstra hörnet på skrivbordet.

**Windows 7**

Klicka på  (Start) och högerklicka på [Dator] klicka sedan på [Hantera].

- En vanlig användare måste ange ett administratörslösenord.

② Klicka på [Diskhantering].

③ Högerklicka på partitionen för Windows ("c"-enheten i standardinställningen), och klicka sedan på [Krymp volym].

- Partitionsstorleken beror på datorspecifikationerna.

④ Mata in storleken i [Diskutrymme som ska krympas i MB] och klicka på [Krymp].

- Du kan inte ange en högre siffra än den som visas.

- För att välja [Reinstall Windows to the OS related partitions] i installera operativsystemet (→ sida 23), **Windows 8.1** 70 GB / **Windows 7** 60 GB eller mer är nödvändigt för [Total storlek före krympning (MB)].

⑤ Högerklicka på [Inte allokerat] (det krympta utrymmet i steg ④) och klicka [Ny enkel volym].

⑥ Följ instruktionerna på skärmen för att utföra inställningarna och klicka sedan på [Slutför].

Vänta tills det att formateringen slutförts.



# Använda datorn första gången

## OBSERVERA

- Du kan skapa ytterligare en partitionering genom att använda ej tilldelat utrymme eller nyligen skapat utrymme som ännu inte tilldelats.
- För att radera en partition, högerklicka på partitionen och klicka sedan på [Ta bort volym] i steg ③.

## ■ Windows 8.1 Välja språk

För att välja annat språk än det du har valt under första gången du använder datorn, följ stegen nedan.

- ① Utför något av följande steg.
  - Högerklicka på  det nedre vänstra hörnet på skrivbordet.
  - Klicka på  på startskärmen.
- ② Klicka på [Kontrollpanelen].
- ③ Klicka på [Klocka, språk och nationella inställningar] - [Språk] - [Lägg till ett språk].
- ④ Välj ett språk och klicka sedan på [Lägg till].  
Beroende på region finns två eller fler språk valbara. Klicka på [Öppna] och välj önskat språk, och klicka sedan på [Lägg till].
- ⑤ Klicka på [Alternativ] för det språk du vill använda.
- ⑥ Klicka på [Gör det här till primärt språk].



## OBSERVERA

- Om [Gör det här till primärt språk] inte visas kan du inte ändra till detta språk. Följ anvisningarna på skärmen.

- ⑦ Klicka på [Logga ut nu].
- ⑧ Logga in på Windows.

# Slå på / Slå av

## Slå på

Tryck och håll ner strömbrytaren  (→ sida 4) until the power indicator  (→ sida 4) lyser.



### OBSERVERA

- Tryck inte ner strömbrytaren flera gånger.
- Datorn stängs av om du skjuter och håller ned strömbrytaren i fyra sekunder eller längre.
- När du har stängt av datorn ska du vänta i minst tio sekunder innan du sätter på den igen.
- Utför inte följande åtgärder förrän hårddiskens indikatorlampa  slutar lysa.
  - Ansluta eller koppla bort nätadapter
  - När du trycker på strömbrytaren
  - Rör inte tangentbordet, pekplattan, pekskärmen <endast för modeller med pekskärm> eller den externa musen
  - Stänga skärmen
  - Sätt på/stäng av den trådlösa omkopplaren

## Stänga av

### Windows 8.1

Du kan stänga av datorn via något av följande stegen.

- Från skrivbordet:
  - ① Högerklicka på  det nedre vänstra hörnet på skrivbordet.
  - ② Klicka på [Stäng av eller logga ut] - [Stäng av].
- Från startskärmen:
  - ① Klicka på  - [Stäng av].
- Både Startskärmen och Skrivbordet:
  - ① Visa "Snabbknapp" och klicka på .
  - ② Klicka på [Av/vila] - [Stäng av].

### Windows 7

- ① Klicka på  (Start) - [Stäng av].

### OBSERVERA

#### ● Windows 8.1

För att stänga av datorn, gör på följande sätt.

- ① Visa "Snabbknapp" och klicka på  - [Ändra datorinställningar] - [Uppdatera/återställa] - [Återställning].
- ② Klicka på [Starta om nu] under "Avancerad start".
- ③ Klicka på [Stäng av datorn].

## Försiktighetsåtgärder mot start/avstängning

- Gör inte något av följande
  - Ansluta eller koppla bort nätadapter
  - När du trycker på strömbrytaren
  - Rör inte tangentbordet, pekplattan, pekskärmen <endast för modeller med pekskärm> eller den externa musen
  - Stänga skärmen
  - Sätt på/stäng av den trådlösa omkopplaren

### OBSERVERA

- I syfte att spara energi har datorn följande energibesparingsinställningar när den kommer från fabriken.
  - Skärmen stängs automatiskt av efter:
    - 10 minuters inaktivitet (när nätadaptern är ansluten)
    - 5 minuters inaktivitet (när datorn går på batteri)
  - Datorn går automatiskt in i viloläge<sup>\*1</sup> efter:
    - 20 minuters inaktivitet (när nätadaptern är ansluten)
    - 15 minuters inaktivitet (när datorn går på batteri)

<sup>\*1</sup> Se  *Reference Manual* "Sleep or Hibernation Functions" för information om hur du går ur viloläget.

# Hantering och underhåll

## Användningsmiljö

- Placera datorn på en plan yta som inte utsätts för stötar, vibrationer eller där den riskerar att falla. Placera inte datorn stående eller felvänd. Om datorn utsätts för en våldsam stöt kan den ta skada.
  - Användningsmiljö
    - Temperatur: Drift : -10 °C till 50 °C (IEC60068-2-1, 2)<sup>\*1</sup>
    - Förvaring : -20 °C till 60 °C
    - Luftfuktighet: Drift : 30% till 80% relativ fuktighet (utan kondensation)
    - Förvaring : 30% till 90% relativ fuktighet (utan kondensation)
- Även inom de ovan nämnda temperatur- och luftfuktighetsgränserna kommer drift under lång tid i extrema miljöer eller genom rökning i närheten eller i en miljö där olja används eller där det finns en hel del damm att resultera i att produkten försämras och dess livslängd förkortas.
- <sup>\*1</sup> Exponera inte huden för produkten när den används i varm eller kall miljö.  
(→ BRUKSANVISNING - Läs detta först)
- Om datorn är våt i temperaturer på 0 °C eller lägre, kan frysskador uppstå. Se till att torka av datorn i sådana temperaturer.
- Undvik att placera datorn på följande platser eftersom den kan skadas.
    - Nära annan elektronisk utrustning. Det kan orsaka förvrängning av bilden och brus.
    - I extremt höga eller låga temperaturer.
  - Eftersom datorn kan bli varm under användningen bör du hålla den borta från föremål som är värmekänsliga.

## Försiktighetsåtgärder vid hantering

Denna dator är utformad för att minimera vibrationsstötar för delar såsom LCD-skärmen och hårddisken och är utrustad med ett droppsäkert tangentbord men inga garantier ges mot problem orsakade av stötar. Var därför mycket försiktig när du hanterar datorn.

- När du bär datorn:
    - Stäng av datorn.
    - Koppla bort alla externa enheter, kablar, PC-kort och andra saker som sticker ut.
    - Ta bort eventuell skiva från CD/DVD-enheten (endast för modeller med CD/DVD-enhet).
    - Se till så att du inte tappar datorn i golvet eller slår den mot hårda föremål.
    - Lämna inte bildskärmen öppen.
    - Ta inte i skärmen.
  - Lägg ingenting (t.ex. pappersark) mellan skärmen och tangentbordet.
  - Om du ska resa med flyg med datorn ska du placera datorn i handbagaget, aldrig i det incheckade bagaget. Följ alltid flygbolagets instruktioner om du ska använda datorn ombord på flygplan.
  - Om du har med dig ett extrabatteri bör du förvara det i en plastpåse för att skydda dess kontakter.
  - Pekplattan är avsedd att pekas på med fingerspetsarna. Placera inga objekt på ytan och tryck inte hårt med vassa eller hårda föremål som kan lämna märken (t.ex. nålar, pennor och kulspetspennor).
  - Undvik att få in skadliga substanser, exempelvis fett, i pekplattan. Det kan leda till att markören inte fungerar korrekt.
  - Var försiktig så att du inte skadar dig eller tappar datorn när du bär den.
- <Endast för modeller med pekskärm>
- Använd endast pennan (tillbehör) för att peka på skärmen. Placera inga objekt på ytan och tryck inte hårt med vassa eller hårda föremål som kan lämna märken (t.ex. nålar, pennor och kulspetspennor).

# Hantering och underhåll

- Använd inte skärmen när det finns damm eller smuts (t.ex. olja) på den. Då kan främmande partiklar på skärmen/pennan (tillbehör) repa skärmens yta eller göra så att pennan (tillbehör) inte fungerar.
- Använd pennan (tillbehör) endast för att peka på skärmen. Om du använder den i andra syften kan pennan (tillbehör) skadas vilket kan resultera i repor på skärmen.

## ■ Använda extrautrustning

Följ dessa instruktioner och informationen i Reference Manual för att undvika skador på enheterna. Läs noga igenom extrautrustningens instruktionsmanual.

- Använd extrautrustning som är kompatibel med datorn.
- Anslut kontakterna till uttagen på rätt sätt.
- Använd inte våld om det är svårt att få in kontakten, utan kontrollera kontaktens beskaffenhet, riktning, stiftens placering osv.
- Om kontakterna har skruvar drar du åt dem ordentligt.
- Koppla ifrån kablarna när du ska bära datorn. Dra inte i kablarna med våld.

## ■ Förhindra otillåten användning av din dator via trådlöst LAN/Bluetooth/trådlöst WAN

<Endast för modeller med trådlöst LAN/Bluetooth/trådlöst WAN>

- Innan du börjar använda trådlöst LAN/Bluetooth/trådlöst WAN måste du göra lämpliga säkerhetsinställningar för att undvika otillåten användning, t.ex. datakryptering.

## ■ Nykalibrering av batteriet

- Nykalibreringen av batteriet kan ta lång tid eftersom batterikapaciteten är så stor. Det indikerar inte ett tekniskt fel.

<Vid "Ny kalibrering av batteriet" efter att ha stängt ned Windows>

- Full laddning: Cirka 2,5 timmar
- Full urladdning: Cirka 4 timmar (med CF-VZSU0GW / CF-VZSU0PW / CF-VZSU0LW) / Cirka 3 timmar (med CF-VZSU0KW)

Vid "Ny kalibrering av batteriet" utan att stänga ned Windows kan det ta längre tid att ladda eller ladda ur.

## ■ Batteriets varaktighet

- Observera att datorn förbrukar elektricitet även när den är avstängd. Om batteripaketet är fulladdat urladdar det sig helt på följande tid:

Status	Urladdningsperiod	
	CF-VZSU0GW / CF-VZSU0PW	CF-VZSU0LW
När strömmen är avslagen	Ca. 5 veckor	Ca. 3,5 veckor
I viloläge <sup>2</sup>	Ca. 2,5 dagar	Ca. 2 dagar
I permanent viloläge (hibernation) <sup>2</sup>	Ca. 12 dagar	Ca. 8,5 dagar

<sup>2</sup> När "Väck upp från trådbundet LAN" är aktiverat.

Batteriets livslängd medan USB-uttagets kontinuerliga laddningsfunktion inte används.

## Underhåll

### Rengöra LCD-skärmen

Torka genast av vattendroppar eller andra fläckar som hamnar på LCD-skärmen. Om detta inte görs kan fläckarna bli bestående.

<Endast för modeller med pekskärm>

Använd den mjuka duk som medföljer datorn. (Mer information finns i "Suggestions About Cleaning the LCD Surface".  Reference Manual "Screen Input Operation")

<Endast för modeller utan pekskärm>

Torka med en mjuk torr trasa.

### Rengöra andra områden förutom LCD-skärmen

Torka med en mjuk torr trasa. Om du använder rengöringsmedel doppar du en mjuk duk i rengöringsmedel utspätt med vatten och vrider ur den ordentligt.

#### FÖRSIKTIGHET

- Använd inte bensen, thinner eller slipande medel med alkohol eftersom det kan skada datorns ytbehandling och orsaka missfärgningar. Använd inte heller kommersiella rengöringsmedel för hemmabruk eller kosmetiska produkter eftersom de kan innehålla komponenter som skadar datorns ytbehandling.
- Håll inte vatten eller rengöringsmedel direkt på datorn eftersom det kan komma in vätska i datorn. Detta kan i sin tur leda till skador på datorn eller tekniska fel.

## Kassering av dator

### ■ Förberedelser

- Tag bort all kringutrustning och SD-minneskort, etc.
- Radera lagrat data. (→  Reference Manual "Hard Disk Data Erase Utility")

<Endast för modell med inbyggt brygg batteri>

<För Europa och USA/Kanada>

#### Anmärkning till Kunder

Ta inte bort batteriet själv. Batteriet måste tas bort av kvalificerad personal. Vid kassering av produkten se till att kontakta kvalificerad personal för borttagning av batteriet.

#### Anmärkning till Kvalificerad personal som tar bort batteriet

Kassera denna produkt i enlighet med lokala bestämmelser efter att ha tagit bort batteriet som visas i följande förfarande.

#### FÖRSIKTIGHET

- Ta aldrig isär datorn förutom före kassering.
- Se försiktighetsåtgärder vid kassering av dator (→ BRUKSANVISNING - Läs detta först).

### ■ Borttagning av inbyggt batteri

1. Slå av datorn och koppla ur nätadaptern.
2. Vänd datorn upp och ner och ta bort batteripaketet.
3. Ta bort skruvarna och luckan (A).

<Modell med andra LAN/USB 2.0-uttag/  
Robust USB-uttag/VGA-uttag/Serieport/  
Separat Videostyrenhet>

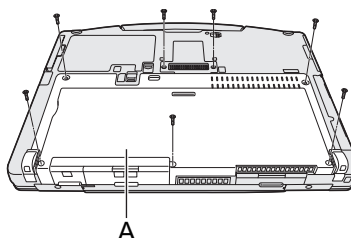
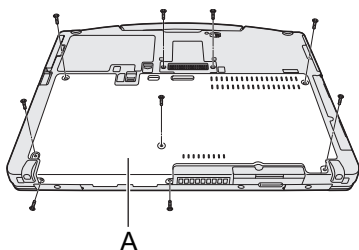

# Hantering och underhåll

4. Ta bort skyddet (B) och lyft kontakt för expansionsbuss (C).

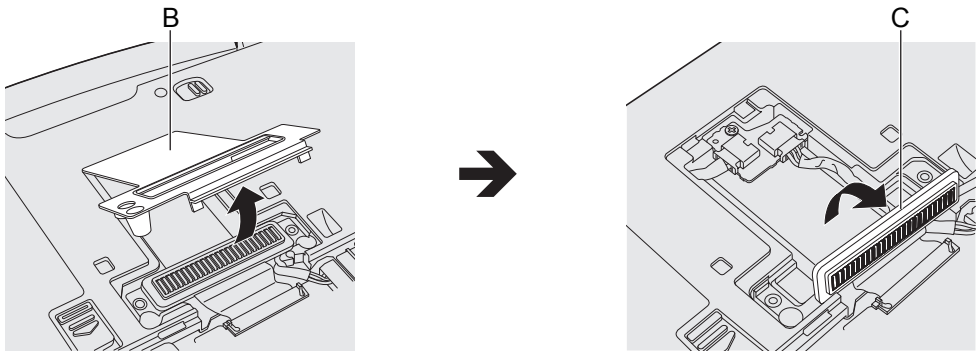

5. Ta bort kopplingarna på det inbyggda brygg batteriet (F) och ta sedan bort skruven (D) och kretsen (E).

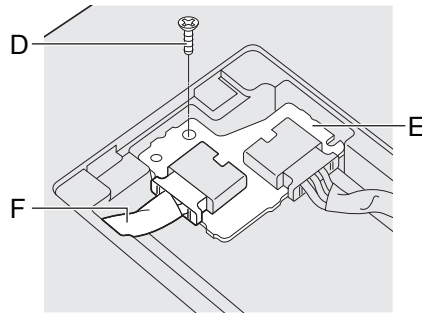

6. Dra ut det inbyggda brygg batteriet med täckhölje.

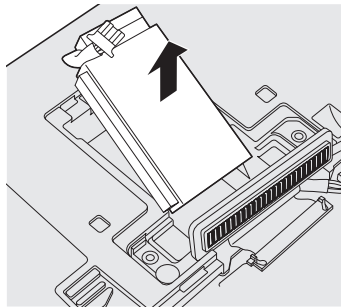

7. Öppna täckhöljet (G) och ta bort det inbyggda brygg batteriet (H). Kontrollera återvinningmärket på det inbyggda batteriet.

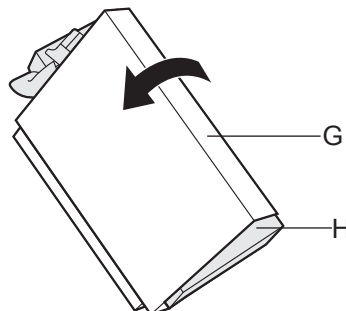

8. Isolera kontakterna för det inbyggda brygg batteriet genom att täcka dem med plasttejp, t.ex.

# Installation av programvara

Vid installation av programvara återställs datorns standardinställningar. När du installerar om programvaran kommer all hårddiskdata att raderas.

Gör säkerhetskopior av viktiga data på andra media eller på en extern hårddisk innan du installerar.

## FÖRSIKTIGHET

- Ta inte bort snabbutlösningsevenheten under installeringen.
- Radera inte återställningspartitionen på hårddisken. Diskutrymmet i partitionen kan inte användas för att lagra data.

För att kontrollera återställningspartitionen, gör följande.

### ① **Windows 8.1**

Högerklicka på  i det nedre vänstra hörnet på skrivbordet.

### **Windows 7**

Klicka på  (Start) och högerklicka på [Dator], klicka sedan på [Hantera].

- En vanlig användare måste ange ett administratörslösenord.

### ② Klicka på [Diskhantering].

## ■ **Windows 8.1** Ta bort allt och installera om Windows

### Förberedelser

- Tag bort all kringutrustning och SD-minneskort, etc.
- Anslut nätadaptern och koppla inte bort den förrän ominstallation är klar.

## 1 Utför “Ta bort allt och installera om Windows”.

① Visa “Snabbknapp” och klicka på  - [Ändra datorinställningar] - [Uppdatera/återställa] - [Återställning].

② Klicka på [Komma igång] under “Ta bort allt och installera om Windows”.

③ Klicka på [Nästa].

④ Välj alternativet.

- Ta bara bort mina filer

Utför ominstallation av Windows om ett ögonblick (ca 20 minuter).

- Rensa enheten helt

Genom fullständig rengöring, kan borttagna filer inte lätt återställas och säkerhetsnivån höjs. Processen tar längre tid (ca. 140 minuter).

Följ anvisningarna på skärmen.

Efter ominstallation, startar datorn om.

- Avbryt inte installationen, till exempel genom att slå av datorn eller genom att utföra en annan åtgärd.

Det kan innebära att det inte går att göra en ominstallation på grund av att Windows inte startar eller data har skadats.

## 2 Genomför “Använda datorn första gången” (→ sida 11).

### OBSERVERA

- Det är möjligt att datum och tid samt tidszon inte är korrekt. Se till att ställa in dem korrekt.

## 3 Genomför Windows Update.

## 4 <Endast för modeller med TPM> Rensa TPM.

① Utför något av följande steg.

- Högerklicka på  i det nedre vänstra hörnet på skrivbordet.

- Klicka på  på startskärmen.

② Klicka på [Kör], ange sedan [tpm.msc] och klicka på [OK].

# Installation av programvara

- ③ Klicka på [Rensa TPM...] under "Åtgärder" på höger sida om "TPM-hantering på loksl dator"-skärmen.
- ④ Klicka på [Starta om] i "Administrera TPM-säkerhetsmaskinvaran"-skärmen. Datorn startas om.
- ⑤ När "TPM configuration change was requested to..." visas, tryck på **F12**.
- ⑥ Klicka på knappen Skrivbord, och när "TPM är klar för användning" visas, klicka på [Stång].

## ■ Diskåterställning

Du kan ominstallera operativsystemet som är förinstallerat vid köpet (Windows 8.1 eller Windows 7). **Windows 8.1** Om ominstallation enligt den metod som beskrivs i avsnittet "Ta bort allt och installera om Windows" inte fungerar följ då stegen nedanför.

### Förberedelser

- Tag bort all kringutrustning och SD-minneskort, etc.
- Anslut nätadaptern och koppla inte bort den förrän ominstallation är klar.

## 1 Starta Setup Utility.

### Windows 8.1

- ① Visa "Snabbknapp" och klicka på  - [Ändra datorinställningar] - [Uppdatera/återställa] - [Återställning].
- ② Klicka på [Starta om nu] under "Avancerad start".
- ③ Klicka på [Felsök] - [Avancerade alternativ] - [UEFI-inställningar] - [Starta om].

### Windows 7

Slå på datorn och tryck på **F2** eller **Del** när startskärmen [Panasonic] visas.

- Om [Panasonic] start-skärm inte visas, slå på datorn medan du håller ner **F2** eller **Del**.
- Ange administratörslösenordet om så krävs.

## 2 Skriv ned allt innehåll i Setup Utility och klicka på **F9**.

Välj [Yes] när bekräftelsemeddelandet visas och tryck på **Enter**.

## 3 Kontrollera inställningen [UEFI Boot] för Setup Utility.

Kontrollera inställningen [UEFI Boot] av Setup Utility.

[UEFI Boot] bör anges till följande.

När du installerar Windows 8.1 : [Enabled]

När du installerar Windows 7 : [Disabled]

## 4 **Windows 7** <Endast för modell med inbyggd enhet>

Kontrollera inställningen [Primary boot drive] av Setup Utility.

## 5 Tryck på **F10**.

Välj [Yes] när bekräftelsemeddelandet visas och tryck på **Enter**.

Datorn startas om.

## 6 Tryck på **F2** eller **Del** medan startskärmen [Panasonic] visas.

Setup Utility startar.

- Ange administratörslösenordet om så krävs.

## 7 Välj menyn [Exit], sedan [Recovery Partition] och tryck på **Enter**.

## 8

### Windows 8.1

Klicka på [Next] och klicka på [YES].

### Windows 7

Klicka på [Reinstall Windows] och sedan på [Next].

## 9 Vid skärmen License Agreement, klicka på [Yes, I agree to the provisions above and wish to continue!] och sedan på [Next].

## 10 Klicka på [Next].

<Endast för modell med inbyggd enhet>

Om installeringsenheten visas, bekräfta den.

Om alternativet visas, välj den inställningen och klicka på [Next].

- [Initialize and reinstall Windows to the whole Disk]

Välj detta alternativ när du vill installera fabriksinställningarna i Windows. Efter installationen kan du skapa en ny partition. För information om hur du skapar en ny partition, gå till "Ändra partitionsstruktur" (→ sida 13).

- [Reinstall Windows to the OS related partitions.]<sup>1</sup>

Välj det här alternativet när hårddisken har redan delats upp i flera partitioner som du vill behålla partitionsstrukturen. För information om hur du skapar en ny partition, gå till "Ändra partitionsstruktur" (→ sida 13).

<sup>1</sup> Visas inte om Windows inte kan installeras om på den partition som Windows kan använda.

## 11 **Windows 7** Klicka på [YES] vid bekräftelsemeddelandet.

## 12 **Windows 7**

**Välj språk och typ av system (32 bit eller 64 bit), klicka sedan på [OK].**

Klicka på [OK] vid bekräftelsemeddelandet.

För att annullera återställningsproceduren, klicka på [CANCEL], och klicka på -märket som finns i det övre högra hörnet på skärmen.

## 13 <Endast för modell med inbyggd enhet>

**Välj inställning och tryck på [Next].**

## 14 Klicka på [YES] vid bekräftelsemeddelandet.

Installationen startar enligt instruktionerna på skärmen. (Det kommer att ta cirka 20 minuter.)

- Avbryt inte installationen, till exempel genom att slå av datorn eller genom att utföra en annan åtgärd.

Det kan innebära att det inte går att göra en ominstallation på grund av att Windows inte startar eller data har skadats.

## 15 Klicka sedan på [OK] för att stänga av datorn när slutskärmen visas.

## 16 Sätt på datorn.

- Ange administratörslösenordet om så krävs.

## 17 Genomför "Använda datorn första gången" (→ sida 11).

### OBSERVERA

- **Windows 8.1** Det är möjligt att datum och tid samt tidszon inte är korrekt. Se still att ställa in dem korrekt.

## 18 Starta Setup Utility och ändra inställningarna så som nödvändigt.

## 19 Genomför Windows Uppdatering.

## 20 **Windows 8.1** <Endast för modeller med TPM> Rensa TPM (→ sida 21).

# Installation av programvara

## ■ Användning av Återställningsskiva

Använd Återställningsskiva vid följande situationer.

- Du har glömt administratörslösenordet.
- Installationen är inte slutförd. Återställningspartitionen på hårddisken kan vara trasig.
- **Windows 7** <Endast för Windows 7 downgrade-modeller>

För att växla operativsystemet från Windows 7 till Windows 8.1 eller vice versa.

### OBSERVERA

- **Windows 7** För att växla operativsystemet från 32 bit till 64 eller vice versa, installera operativsystemet med återställningspartitionen på hård disken.

### Förberedelser

- Förbered följande föremål:
  - Återställningsskiva (**Windows 8.1** USB-minne kan även användas som återställningsdisk.)  
(→  Reference Manual "Recovery Disc Creation Utility")
  - Optisk enhet tillgänglig i handeln (Endast för modeller utan CD/DVD-enhet)
- Tag bort all kringutrustning och SD-minneskort, etc. (förutom optisk enhet tillgänglig i handeln)
- Anslut nätadaptern och koppla inte bort den förrän ominstallationen är klar.

### 1 <Endast för modeller utan CD/DVD-enhet>

**Anslut optisk enhet tillgänglig i handeln till USB-uttaget.**

### 2 Starta Setup Utility.

#### **Windows 8.1**

- ① Visa "Snabbknapp" och klicka på  - [Ändra datorinställningar] - [Uppdatera/återställa] - [Återställning].
- ② Klicka på [Starta om nu] under "Avancerad start".
- ③ Klicka på [Felsök] - [Avancerade alternativ] - [UEFI-inställningar] - [Starta om].

#### **Windows 7**

Slå på datorn och tryck på **F2** eller **Del** när startskärmen [Panasonic] visas.

- Om [Panasonic] start-skärm inte visas, slå på datorn medan du håller ner **F2** eller **Del**.
- Ange administratörslösenordet om så krävs.

### 3 Skriv ned allt innehåll i Setup Utility och klicka på **F9**.

Välj [Yes] när bekräftelsemeddelandet visas och tryck på **Enter**.

### 4 Kontrollera inställningen [UEFI Boot] för Setup Utility.

[UEFI Boot] bör anges till följande.

När återställningsskiva för Windows 8.1 används : [Enabled]

När återställningsskiva för Windows 7 används : [Disabled]

### 5 Sätt in Återställningsskivan i CD/DVD-enheten eller optisk enhet tillgänglig i handeln.

### 6 Tryck på **F10**.

Välj [Yes] när bekräftelsemeddelandet visas och tryck på **Enter**.

Datorn startas om.

- 7 Tryck på **F2** eller **Del** medan startskärmen [Panasonic] visas.  
Setup Utility startar.
- Ange administratörslösenordet om så krävs.
- 8 Välj menyn [Exit] och sedan CD/DVD-enheten eller optisk enhet tillgänglig i handeln i [Boot Override] och tryck på **Enter**.
- 9 Klicka på [Reinstall Windows] och sedan på [Next].
- 10 **Windows 8.1** Klicka på [YES] vid bekräftelsemeddelandet.
- 11 Vid skärmen License Agreement, klicka på [Yes, I agree to the provisions above and wish to continue!] och sedan på [Next].
- 12 **Windows 7**  
**Klicka på [Next].**  
Om alternativet visas, välj den inställningen och klicka på [Next].
- [Reinstall with HDD recovery partition.]  
Standardiserad återställningsmetod.  
Du kan använda återställning från Recovery Partition.
  - [Reinstall without HDD recovery partition.]  
Öka användbar hårddiskstorlek.  
Du kan INTE använda återställning från Recovery Partition.  
Om detta alternativ valdes, kan du inte längre skapa återställningsskiva(or) efter återställningen.

---

#### FÖRSIKTIGHET

- Tänk efter innan du väljer posten ovan eftersom du inte det senare.
- 

- 13 **Klicka på [Next].**  
<Endast för modell med inbyggd enhet>  
Om installeringsenheten visas, bekräfta den.  
Om alternativet visas, välj den inställningen och klicka på [Next].
- [Initialize and reinstall Windows to the whole Disk]  
Välj detta alternativ när du vill installera fabriksinställningarna i Windows. Efter installationen kan du skapa en ny partition. För information om hur du skapar en ny partition, gå till "Ändra partitionsstruktur" (→ sida 13).
  - [Reinstall Windows to the OS related partitions]<sup>2</sup>  
Välj det här alternativet när hårddisken har redan delats upp i flera partitioner som du vill behålla partitionsstrukturen. För information om hur du skapar en ny partition, gå till "Ändra partitionsstruktur" (→ sida 13).
- <sup>2</sup> Visas inte om Windows inte kan installeras om på den partition som Windows kan använda.

# Installation av programvara

## 14 <Endast för modell med inbyggd enhet>

Välj inställning och tryck på [Next].

## 15 Klicka på [YES] vid bekräftelsemeddelandet.

Installationen startar enligt instruktionerna på skärmen. (Det tar ca 30-45 minuter.)

- Avbryt inte ominstallation, till exempel genom att slå av datorn eller genom att trycka på **Ctrl + Alt + Del**.  
Det kan innebära att det inte går att göra en ominstallation på grund av att Windows inte startar eller data har skadats.

## 16 **Windows 7**

Välj språk och typ av system (32 bit eller 64 bit), klicka sedan på [OK].

Klicka på [OK] vid bekräftelsemeddelandet.

För att annullera återställningsproceduren, klicka på [CANCEL], och klicka på -märket som finns i det övre högra hörnet på skärmen.

**Windows 7** / **Windows 8.1**

Installationen startar enligt instruktionerna på skärmen. (Det tar ca 30-45 minuter.)

- Avbryt inte ominstallation, till exempel genom att slå av datorn eller genom att trycka på **Ctrl + Alt + Del**.  
Det kan innebära att det inte går att göra en ominstallation på grund av att Windows inte startar eller data har skadats.

## 17 När skärmen för avslutar process visas, ta bort Återställningsskiva och CD/DVD-enheten eller optisk enhet tillgänglig i handeln och klicka sedan på [OK].

Följ anvisningarna på skärmen.

Vissa modeller kan ta ca. 40 minuter.

## 18 Genomför "Använda datorn första gången" (→ sida 11).

## 19 Starta Setup Utility och ändra inställningarna så som nödvändigt.

## 20 Genomför Windows Uppdatering.

## 21 **Windows 8.1** <Endast för modeller med TPM> Rensa TPM (→ sida 21).

# Felsökning (grundläggande)





Följ instruktionerna nedan när det har uppstått ett problem. Det finns även en avancerad felsökningsguide i "Reference Manual". Om det uppstår ett problem med programvaran, se programrets manual. Om problemet kvarstår, kontakta Panasonics tekniska support (→ sidan 43 - 45). Du kan även kontrollera datorns status i PC Information Viewer (→  Reference Manual "Troubleshooting (Advanced)").

## ■ Start



Det går inte att starta. Spänningslampan eller batterilampan lyser inte.	<ul style="list-style-type: none"><li>● Anslut nätadaptern.</li><li>● Sätt i ett fulladdat batteri.</li><li>● Ta bort batteripaket och nätadaptern, installera dem därefter igen.</li><li>● Om batteriindikatorn inte lyser kanske nätadapterns skyddsfunktion är aktiverad, även om nätadaptern och batteripaketet är korrekt anslutet. Dra ut nätadaptern, vänta minst tre minuter, och anslut sedan nätadaptern igen.</li><li>● Om enheten är ansluten till en USB-port ska du koppla ifrån enheten eller ställa in [USB Port] eller [Legacy USB Support] till [Disabled] i menyn [Advanced] i Setup Utility.</li><li>● Tryck <b>Fn</b> + <b>F8</b> på för att stänga av dolt läge.</li><li>● Kontrollera inställningen [UEFI Boot] i Setup Utility. [UEFI Boot] bör anges till följande <b>Windows 8.1</b> [Enabled] / <b>Windows 7</b> [Disabled].</li><li>● <b>Windows 7</b> &lt;Endast för modell med inbyggd enhet&gt; Kontrollera inställningen [Primary boot drive] av Setup Utility.</li></ul>
Strömmen slås på men meddelandet "Värma upp systemet (upp till 30 minuter)" visas.	<ul style="list-style-type: none"><li>● Datorn värmer upp innan start. Vänta tills datorn är uppvärmd (tar upp till 30 minuter). Om meddelandet "Cannot warm up the system" visas betyder det att datorn inte värmts upp och inte startar. Stäng i så fall av datorn, låt den stå i ett rum där temperaturen är minst 5 °C i ca en timme och slå sedan på strömmen igen.</li></ul>
Kan inte sätta på datorn. Datorn återgår inte från viloläge. (Strömindikatorn blinkar <Modeller utan HDD-värmare> snabbt i grönt/ <Modeller med HDD-värmare> alternativt grönt och orange.)	<ul style="list-style-type: none"><li>● Låt den stå i ett rum där temperaturen är minst 5 °C i ca en timme och slå sedan på strömmen igen.</li></ul>
Strömmen är på efter det att en RAM-modul har installerats eller bytts ut, men inget visas på skärmen.	<ul style="list-style-type: none"><li>● Stäng av datorn och ta bort RAM-modulen. Kontrollera sedan att RAM-modulen överensstämmer med specifikationerna. Installera den igen om specifikationerna stämmer.</li></ul>
Datorn kan inte gå över i viloläge när skärmsläckaren är igång. (Skärmen förblir svart.)	<ul style="list-style-type: none"><li>● Håll ned strömbrytaren i 4 sekunder eller längre för att framtvunga avstängning. (Data som inte har sparats kommer att gå förlorad.) Avaktivera sedan skärmsläckaren.</li></ul>
Det tar tid för strömindikatorn att tändas.	<ul style="list-style-type: none"><li>● Om strömindikatorn trycks ner direkt efter batteripaketet has monterats i datorn, och utan att nätadaptern är ansluten, kan det ta cirka fem sekunder innan strömindikatorn tänds och datorn slås på. Detta beror på att datorn kontrollerar den återstående batteriladdningen, det är inget fel.</li></ul>

# Felsökning (grundläggande)

## ■ Start





Du har glömt lösenordet.	<ul style="list-style-type: none"><li>● Administratörlösenordet eller användarlösenordet: Kontakta Panasonics tekniska support (→ sidan 43 - 45).</li><li>● Administratörlösenord:<ul style="list-style-type: none"><li>• Om du har en återställningsskiva för lösenord kan då återställa administratörlösenordet. Sätt in skivan och mata in ett felaktigt lösenord, följ sedan instruktionerna på skärmen och ange ett nytt lösenord.</li><li>• Om du inte har en återställningsskiva för lösenord, installera (→ sida 21) och installera Windows, och ange sedan ett nytt lösenord.</li></ul></li></ul>
"Ta bort diskar eller andra media. Tryck valfri tangent för att starta om" eller liknande meddelande visas.	<ul style="list-style-type: none"><li>● Det sitter en diskett i enheten (tillval) och de saknar startinformation. Ta ut disketten och tryck på valfri tangent.</li><li>● Om enheten är ansluten till en USB-port ska du koppla ifrån enheten eller ställa in [USB Port] eller [Legacy USB Support] till [Disabled] i menyn [Advanced] i Setup Utility.</li><li>● Om problemet kvarstår efter att skivan är avlägsnad, kan det vara fel på hårddisken. Kontakta Panasonics tekniska support (→ sidan 43 - 45).</li><li>● Ställ in [UEFI Boot] till [Disabled] i menyn [Boot] i Setup Utility.</li></ul>
Windows startrutin och användningen är långsam.	<ul style="list-style-type: none"><li>● Tryck på <b>F9</b> i Setup Utility (→  Reference Manual "Setup Utility") för att återställa inställningarna i Setup Utility (utom lösenord) till standardvärdena. Starta om Setup Utility och gör om inställningarna. (Observera att exekveringshastigheten beror på vilken programvara som används, så denna procedur innebär kanske inte att Windows blir snabbare.)</li><li>● Om du installerat en fast programvara efter köp ska du stänga av den fasta funktionen.</li></ul>
Datum och tid är felaktiga.	<ul style="list-style-type: none"><li>● Gör de inställningar som krävs.<ol style="list-style-type: none"><li>① Öppna kontrollpanelen.<ul style="list-style-type: none"><li><b>Windows 8.1</b></li><li>1. Utför något av följande steg.<ul style="list-style-type: none"><li>• Högerklicka på  i det nedre vänstra hörnet på skrivbordet.</li><li>• Klicka på  på startskärmen.</li></ul></li><li>2. Klicka på [Kontrollpanelen].</li></ul></li><li><b>Windows 7</b></li><li>Klicka på  (Start) - [Kontrollpanelen].</li><li>② Klicka på [Klocka, språk och nationella inställningar] - [Datum och tid].</li></ol></li><li>● Om problemet kvarstår kan det interna klockbatteriet behöva bytas. Kontakta Panasonics tekniska support (→ sidan 43 - 45).</li><li>● Kontrollera datum och tid på servern om datorn har en LAN-anslutning.</li><li>● År 2100 e.Kr. eller senare känns inte igen av datorn.</li></ul>
Skärmen [Executing Battery Recalibration] visas.	<ul style="list-style-type: none"><li>● Batterikalibrering avbröts innan Windows stängdes av senaste gången. Starta Windows genom slå av strömbrytaren och slå på den igen.</li></ul>

## ■ Start



<p>[Enter Password] visas inte när datorn startar om från viloläget /det permanenta viloläget.</p>	<ul style="list-style-type: none"><li>● Välj [Enabled] i [Password On Resume] i menyn [Security] i Setup Utility (→  Reference Manual "Setup Utility").</li><li>● Windows-lösenordet kan användas istället för det lösenord som ställts in i Setup Utility.<ol style="list-style-type: none"><li>① Lägga till ett lösenord.<ul style="list-style-type: none"><li><b>Windows 8.1</b></li><li>1. Visa "Snabbknapp" och klicka på  - [Ändra datorinställningar] - [Konton].</li><li>2. Klicka på [Inloggningsalternativ], och klicka på [Lägg till] under "Lösenord".</li></ul></li><li><b>Windows 7</b></li><li>1. Klicka på  (Start) - [Kontrollpanelen].</li><li>2. Klicka på [Användarkonton och barnspärr] - [Lägg till eller ta bort användarkonton].</li></ol></li><li>② Ställ in följande.<ul style="list-style-type: none"><li><b>Windows 8.1</b></li><li>1. Öppna kontrollpanelen, klicka på [System och säkerhet] - [Energialternativ] - [Kräv lösenord vid uppvaknande].</li><li>2. Markera i kryssrutan [Kräv lösenord].</li></ul></li><li><b>Windows 7</b></li><li>1. Tryck på [Kontrollpanelen] - [System och säkerhet] - [Energialternativ] - [Kräv lösenord när datorn startas] och markera i kryssrutan [Kräv lösenord].</li></ul>
<p>Datorn kan inte startas om.</p>	<ul style="list-style-type: none"><li>● En av följande åtgärder kan ha genomförts. Tryck på strömbrytaren för att slå på datorn. Data som inte har sparats kommer att gå förlorad.<ul style="list-style-type: none"><li>• I viloläge kopplades nätadaptern eller batteripaketet ur, alternativt kopplades extrautrustning antingen in eller ur.</li><li>• Strömbrytaren sköts åt sidan under fyra sekunder eller längre för att tvinga datorn att släckas.</li></ul></li><li>● Ett fel kan inträffa när datorn automatiskt försätts i viloläge eller permanent viloläge medan skärmsläckaren är aktiv. Slå i så fall av skärmsläckaren eller ändra skärmsläckarens mönster.</li></ul>

# Felsökning (grundläggande)

## ■ Start

Andra startproblem.	<ul style="list-style-type: none"><li>● Starta i Setup Utility (→  <i>Reference Manual</i> "Setup Utility") för att återställa inställningarna i Setup Utility (utom lösenord) till standardvärdena. Starta om Setup Utility och gör om inställningarna.</li><li>● Ta bort all extrautrustning.</li><li>● Kontrollera om felet beror på någon av de anslutna extrautrustningarna.<ol style="list-style-type: none"><li>① Koppla bort alla externa enheter, inklusive den externa bildskärmen om en sådan används.</li><li>② <b>Windows 8.1</b> Utför något av följande steg.<ul style="list-style-type: none"><li>• Högerklicka på  i det nedre vänstra hörnet på skrivbordet, klicka på [Utforskaren].</li><li>• Klicka på  på Startskärmen, klicka på [Utforskaren].</li></ul></li></ol><b>Windows 7</b> Klicka på  (Start) - [Dator].</li><li>③ Högerklicka på <b>Windows 8.1</b> [Windows (C:)] / <b>Windows 7</b> [Lokal disk (C:)] och klicka sedan på [Egenskaper].</li><li>④ Klicka på [Verktyg] - <b>Windows 8.1</b> [Kontrollera] / <b>Windows 7</b> [Kontrollera nu...].<ul style="list-style-type: none"><li>• En vanlig användare måste ange ett administratörlösenord.</li></ul></li><li>⑤ Följ anvisningarna på skärmen.</li></ul>
---------------------	---



## ■ Ange lösenord

Ett meddelande uppmanar dig att ange lösenordet, även om du redan har angivit det.	<ul style="list-style-type: none"><li>● Datorn kanske är i Num Lock-läge. Om NumLk-lampan  tänds, tryck på <b>NumLk</b> för att avaktivera det numeriska tangentbordet och mata sedan in.</li><li>● Datorn kanske är i Caps Lock-läge. Om Caps Lock-lampan  tänds, tryck på <b>Caps Lock</b> för att avaktivera Caps Lock-läget och mata sedan in.</li></ul>
Kan inte logga in på Windows. (Meddelandet "Användarnamnet eller lösenordet är felaktigt." visas.)	<ul style="list-style-type: none"><li>● Användarnamnet (kontonamnet) innehåller "@" -tecknet.<ul style="list-style-type: none"><li>- Om ett annat användarkonto finns: Logga in på Windows med hjälp av ett annat användarkonto och radera kontonamnet som innehåller "@". Skapa ett nytt konto.</li><li>- Om det inte finns ett annat kontonamn: Då måste du ominstallera Windows (→ sida 21).</li></ul></li></ul>

## ■ Stänga av

Windows stängs inte av.	<ul style="list-style-type: none"><li>● Ta bort USB-enheten.</li><li>● Vänta i 1 eller 2 minuter. Detta är inget fel.</li></ul>
-------------------------	---

## ■ Bildskärm

<p>Inget syns på skärmen.</p>	<ul style="list-style-type: none"> <li>● Den externa skärmen är vald. Tryck på eller <b>Fn + F3</b> eller  + <b>P</b> för att växla skärm. <b>Windows 7</b> Vänta tills skärmen har växlat helt och hållet innan du trycker på <b>Fn + F3</b> eller  + <b>P</b> igen. <b>Windows 8.1</b> Tryck sedan på visningsläge.</li> <li>● Om du använder en extern bildskärm,             <ul style="list-style-type: none"> <li>• Kontrollera kabelanslutningen.</li> <li>• Sätt på bildskärmen.</li> <li>• Kontrollera den externa bildskärmens inställningar.</li> </ul> </li> <li>● Skärmen stängs av med energisparläget. Skärmen går tillbaka till original tillstånd när du använder tangentbordet, pekplattan eller pekskärmen (endast för modeller med pekskärm). När du jobbar med tangentbordet och trycker på en knapp, påverkar det inte datorns aktivitet som <b>Ctrl</b>.</li> <li>● Datorn har gått över i viloläget eller det permanenta viloläget tack vare den energisparande funktionen. Tryck på startknappen för att återgå.</li> </ul>
<p>Skärmen är mörk.</p>	<ul style="list-style-type: none"> <li>● Skärmen är mörkare när nätadaptern inte är ansluten. Tryck på <b>Fn + F2</b> och justera ljusstyrkan. När du ökar ljusstyrkan, ökar även batteriets energiförbrukning. Du kan ställa in en ljusstyrka för när nätadaptern är ansluten och en för när den inte är ansluten.</li> <li>● Tryck <b>Fn + F8</b> på för att stänga av dolt läge.</li> <li>● &lt;Endast för modeller med pekskärm&gt; I fabriksinställningarna, kommer bildskärmens ljusstyrka justeras automatiskt baserat på omgivande ljus som omgivande ljussensor känner av. Du kan justera inställningarna för denna sensor.</li> </ul>
<p>Förvrängd skärmvisning.</p>	<ul style="list-style-type: none"> <li>● Om du ändrar antalet färger och upplösningen för skärmen kan den påverkas. Starta om datorn.</li> <li>● Att ansluta/koppla ifrån en extern bildskärm kan påverka bildskärmen. Starta om datorn.</li> <li>● Återhämtning från viloläge eller permanent viloläge kan påverka den externa skärmens visning. Starta om datorn.</li> </ul>
<p>Under simultanvisningen störs visningen på en av skärmarna.</p>	<ul style="list-style-type: none"> <li>● Vid användning av ett utökat skrivbord ska du använda samma skärmfärger för den externa bildskärmen som de som används i LCD-skärmen. Försök att byta skärm om problemen kvarstår.</li> <li>● Samtidig visning kan inte användas förrän uppstarten av Windows är avslutad (under Setup Utility, etc.).</li> </ul>
<p>Den externa bildskärmen fungerar inte som den ska.</p>	<ul style="list-style-type: none"> <li>● Om den externa bildskärmen inte stödjer datorns energisparfunktioner kan det hända att den inte fungerar som den ska när datorn går över i ett energisparläge. Stäng av den externa bildskärmen.</li> </ul>

# Felsökning (grundläggande)

## ■ Pekplatta

Markören fungerar inte.	<ul style="list-style-type: none"><li>● Om du använder en extern mus, se till att ansluta den på rätt sätt.</li><li>● Starta om datorn via tangentbordet.</li><li>● Om datorn inte svarar på det externa tangentbordets kommandon, läs råden i "Programmet svarar inte" (→ sida 33).</li></ul>
Kan inte mata in med pekplattan.	<ul style="list-style-type: none"><li>● Ställ in [Touch Pad] till [Enabled] i menyn [Main] i Setup Utility.</li><li>● Drivrutinerna för vissa möss kan inaktivera pekplattan. Kontrollera bruksanvisningen för din mus.</li></ul>



## ■ Skärmhandbok

<b>Windows 7</b> Dokument i PDF-format visas inte.	<ul style="list-style-type: none"><li>● Installera Adobe Reader.<ol style="list-style-type: none"><li>① Logga in i Windows som Administratör.</li><li>② Klicka på  (Start) och skriv in "c:\util\reader\en\Pinstall.bat" i [Sök bland program och filer], tryck sedan på <b>Enter</b>.</li><li>③ Uppdatera Adobe Reader till dess senaste version. Om din dator är ansluten till Internet kan du starta Adobe Reader och klicka på [Help] - [Check for Updates...].</li></ol></li></ul>
---	--

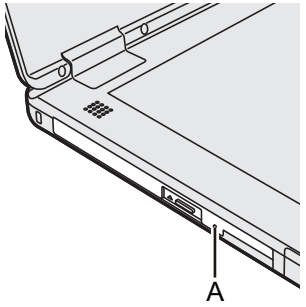
## ■ USB DVD-enhet (endast för modeller utan CD/DVD-enhet)

Facket kommer inte ut trots försök att föra in ett spetsigt objekt i nödhålet.	<ul style="list-style-type: none"><li>● En nål på 1,3 mm i diameter rekommenderas för att ta ut en skiva med hjälp av nödhålet (A). Om nålens diameter är mindre ska du föra in den en aning nedåt.</li></ul>	
--	---	---

## ■ Övrigt

Programmet svarar inte.	<ul style="list-style-type: none"><li>● Tryck på <b>Ctrl</b> + <b>Shift</b> + <b>Esc</b> för att öppna enhetshanteraren och stänga det program som inte svarar.</li><li>● Ett fönster som kräver inmatning av information (t.ex. fönstret för angivande av lösenord vid uppstarten) kan ligga dolt bakom ett annat fönster. Tryck på <b>Alt</b> + <b>Tab</b> för att kontrollera.</li><li>● Håll in strömbrytaren i fyra sekunder eller längre för att stänga av datorn. Håll därefter in strömbrytaren för att slå på datorn. Om programmet inte fungerar som det ska, avinstallera och installera om programmet. För att avinstallera,<ol style="list-style-type: none"><li>① Öppna kontrollpanelen.<ul style="list-style-type: none"><li><b>Windows 8.1</b></li><li>1. Utför något av följande steg.<ul style="list-style-type: none"><li>• Högerklicka på  i det nedre vänstra hörnet på skrivbordet.</li><li>• Klicka på  på startskärmen.</li></ul></li><li>2. Klicka på [Kontrollpanelen].</li></ul></li><li><b>Windows 7</b></li><li>Klicka på  (Start) - [Kontrollpanelen].</li></ol></li><li>② Klicka på [Program] - [Avinstallera ett program].</li></ul>
Kan inte skriva tecken korrekt.	<ul style="list-style-type: none"><li>● Välj samma språkställning för Windows och det inbyggda tangentbordet (→ sida 10).</li></ul>

# LIMITED USE LICENSE AGREEMENT

THE SOFTWARE PROGRAM(S) ("PROGRAMS") FURNISHED WITH THIS PANASONIC PRODUCT ("PRODUCT") ARE LICENSED ONLY TO THE END-USER ("YOU"), AND MAY BE USED BY YOU ONLY IN ACCORDANCE WITH THE LICENSE TERMS DESCRIBED BELOW. YOUR USE OF THE PROGRAMS SHALL BE CONCLUSIVELY DEEMED TO CONSTITUTE YOUR ACCEPTANCE OF THE TERMS OF THIS LICENSE.

Panasonic Corporation has developed or otherwise obtained the Programs and hereby licenses their use to you. You assume sole responsibility for the selection of the Product (including the associated Programs) to achieve your intended results, and for the installation, use and results obtained therefrom.

## LICENSE

- A. Panasonic Corporation hereby grants you a personal, non-transferable and non-exclusive right and license to use the Programs in accordance with the terms and conditions stated in this Agreement. You acknowledge that you are receiving only a LIMITED LICENSE TO USE the Programs and related documentation and that you shall obtain no title, ownership nor any other rights in or to the Programs and related documentation nor in or to the algorithms, concepts, designs and ideas represented by or incorporated in the Programs and related documentation, all of which title, ownership and rights shall remain with Panasonic Corporation or its suppliers.
- B. You may use the Programs only on the single Product which was accompanied by the Programs.
- C. You and your employees and agents are required to protect the confidentiality of the Programs. You may not distribute or otherwise make the Programs or related documentation available to any third party, by time-sharing or otherwise, without the prior written consent of Panasonic Corporation.
- D. You may not copy or reproduce, or permit to be copied or reproduced, the Programs or related documentation for any purpose, except that you may make one (1) copy of the Programs for backup purposes only in support of your use of the Programs on the single Product which was accompanied by the Programs. You shall not modify, or attempt to modify, the Programs.
- E. You may transfer the Programs and license them to another party only in connection with your transfer of the single Product which was accompanied by the Programs to such other party. At the time of such a transfer, you must also transfer all copies, whether in printed or machine readable form, of every Program, and the related documentation, to the same party or destroy any such copies not so transferred.
- F. You may not remove any copyright, trademark or other notice or product identification from the Programs and you must reproduce and include any such notice or product identification on any copy of any Program.

YOU MAY NOT REVERSE ASSEMBLE, REVERSE COMPILE, OR MECHANICALLY OR ELECTRONICALLY TRACE THE PROGRAMS, OR ANY COPY THEREOF, IN WHOLE OR IN PART.

YOU MAY NOT USE, COPY, MODIFY, ALTER, OR TRANSFER THE PROGRAMS OR ANY COPY THEREOF, IN WHOLE OR IN PART, EXCEPT AS EXPRESSLY PROVIDED IN THE LICENSE.

IF YOU TRANSFER POSSESSION OF ANY COPY OF ANY PROGRAM TO ANOTHER PARTY, EXCEPT AS PERMITTED IN PARAGRAPH E ABOVE, YOUR LICENSE IS AUTOMATICALLY TERMINATED.

## TERM

This license is effective only for so long as you own or lease the Product, unless earlier terminated. You may terminate this license at any time by destroying, at your expense, the Programs and related documentation together with all copies thereof in any form. This license will also terminate effective immediately upon occurrence of the conditions thereof set forth elsewhere in this Agreement, or if you fail to comply with any term or condition contained herein. Upon any such termination, you agree to destroy, at your expense, the Programs and related documentation together with all copies thereof in any form.

YOU ACKNOWLEDGE THAT YOU HAVE READ THIS AGREEMENT, UNDERSTAND IT AND AGREE TO BE BOUND BY ITS TERMS AND CONDITIONS. YOU FURTHER AGREE THAT IT IS THE COMPLETE AND EXCLUSIVE STATEMENT OF THE AGREEMENT BETWEEN US, WHICH SUPERSEDES ANY PROPOSAL OR PRIOR AGREEMENT, ORAL OR WRITTEN, AND ANY OTHER COMMUNICATIONS BETWEEN US, RELATING TO THE SUBJECT MATTER OF THIS AGREEMENT.

# LICENSAVTAL FÖR BEGRÄNSAD ANVÄNDNING

DE PROGRAM ("PROGRAM") SOM LEVERERAS MED DENNA PANASONIC PRODUKT ("PRODUKT") LICENSIERAS ENDAST TILL SLUTANVÄNDAREN ("DU/DIG") OCH FÅR ENBART ANVÄNDAS AV DIG I ENLIGHET MED LICENSVILLKOREN ENLIGT NEDAN. DITT ANVÄNDANDE AV PROGRAMMEN BETYDER ATT DU BINDER DIG VID ATT ACCEPTERA VILLKOREN I DENNA LICENS.

Panasonic Corporation har utvecklat eller på annat sätt erhållit programmen och licensierar härmed deras användning till dig. Du åtager dig helt ansvaret för att ditt val av Produkt (inklusive de medföljande programmen) gör att du uppnår avsedda resultat, och för installation, användning och resultat som du får från dessa.

## LICENS

- A. Panasonic Corporation ger dig härmed en personlig, ej överföringsbar och icke-exklusiv rättighet och licens att använda Programmen i enlighet med villkoren i detta Avtal. Du bekräftar att du enbart får en BEGRÄNSAD LICENS FÖR ATT ANVÄNDA Programmen och relaterad dokumentation och att du inte erhåller någon äganderätt eller andra rättigheter i eller för Programmen och relaterad dokumentation, heller inte i algoritmer, koncept, design och idéer som är representerade i eller ingår i Programmen och relaterad dokumentation, vars hela äganderätt och rättigheter ska förbli hos Panasonic Corporation eller deras leverantörer.
- B. Du får bara använda Programmen på en enda Produkt som levererades ihop med Programmen.
- C. Du och dina anställda och agenter avkrävs att skydda Programmens konfidentialiteter. Du får inte distribuera eller på annat sätt göra Programmen eller relaterad dokumentation tillgänglig för tredje part, genom tidsdelning eller på annat sätt, utan föregående skriftligt medgivande av Panasonic Corporation .
- D. Du får inte kopiera eller reproducera, eller tillåta att programmen eller relaterad dokumentation kopieras eller reproduceras för något ändamål, förutom att du får göra en (1) kopia av Programmen för backupändamål bara som stöd för din användning av Programmen på den enda Produkt som levererades ihop med Programmen. Du får inte modifiera, eller försöka modifiera, Programmen.
- E. Du får inte transferera programmen och licensiera dem till en annan part endast vid transfereringen av den enda Produkt som medföljde Programmen till sådan annan part. Vid tidpunkten för en sådan transferering måste du också transferera alla kopior, var sig i skriftlig eller maskinellt läsbar form, av varje Program och relaterad dokumentation, till denna part eller förstöra varje exemplar som inte så transfererats.
- F. Du får inte ta bort någon copyrightsymbol, varumärke eller annan anteckning eller produktmärkning från Programmen och du måste reproducera och visa varje sådan anteckning eller produktidentifiering på varje kopia på varje Program.

DU FÅR INTE BAKLÄNGESUTVECKLA, BAKLÄNGESKOMPILERA ELLER MEKANISKT ELLER ELEKTRONISKT SPÅRA PROGRAMMEN, ELLER NÅGON KOPIA AV DEM, HELT ELLER DELVIS.

DU FÅR INTE ANVÄNDA, MODIFIERA, ÄNDRA ELLER ÖVERFÖRA PROGRAMMEN ELLER NÅGON KOPIA AV DEM, HELT ELLER DELVIS, FÖRUTOM VAD SOM UTTRYCKLIGEN FÖRESKRIVS I LICENSEN.

OM DU ÖVERFÖR INNEHAVET AV NÅGON KOPIA AV NÅGOT PROGRAM TILL EN ANNAN PART, FÖRUTOM VAD SOM TILLÅTS I PARAGRAFERNA OVAN, SÄGS DIN LICENS AUTOMATISKT UPP.

## VILLKOR

Denna licens gäller bara så länge som du äger eller leasar Produkten, om den inte avslutats tidigare. Du kan säga upp denna licens vid varje tillfälle genom att på din bekostnad förstöra Programmen och relaterad dokumentation tillsammans med alla kopior därav i varje form. Licensen sägs också upp direkt vid händelse av villkor därför satta i kraft på annat ställe i Avtalet, eller om du inte uppfyller något av villkoren däri. Vid sådan uppsägning medger du att på din bekostnad förstöra Programmen och relaterad dokumentation tillsammans med alla kopior därav i varje form.

DU MEDGER ATT DU HAR LÄST DETTA AVTAL, FÖRSTÅTT DET OCH MEDGER ATT VARA BUNDEN AV DESS VILLKOR. DU MEDGER VIDARE ATT DET ÄR DEN KOMPLETTA OCH EXKLUSIVA DEKLARATIONEN AV AVTALET MELLAN OSS, SOM ERSÄTTER VARJE FÖRSLAG ELLER TIDIGARE AVTAL, MUNTligt ELLER SKRIFTLIGT, OCH ALL ANNAN KOMMUNIKATION MELLAN OSS SOM RELATERAR TILL INNEHÅLLET I DETTA AVTAL.

# Specifikationer

Denna sida innehåller specifikationerna för basmodellen.  
Modellnumret varierar beroende på enhetens konfiguration.

- För att kontrollera modellnumret:  
Kontrollera datorns undersida eller på kartongen datorn levererades i.
- Kontrollera CPU-hastigheten, minnesstorleken och hårddiskens (HDD) storlek så här:  
Kör Setup Utility (→  Reference Manual "Setup Utility") och välj menyn [Information].  
[Processor Speed]: Processorhastighet, [Memory Size]: Minnesstorlek, [Hard Disk]: Hårddiskens storlek

## ■ Huvudspecifikationer

CPU	Intel® Core™ i5-5300U Processor (3 MB <sup>†1</sup> cache, 2,3 GHz upp till 2,9 GHz) med Intel® Turbo Boost-teknik	
Kretsupsättning	Inbyggd CPU	
Videostyrenhet	Intel® HD grafik 5500 (Inbyggd CPU)	
Huvudminnet <sup>†2</sup>	4 GB <sup>†1</sup> / 8 GB <sup>†1</sup> , DDR3L SDRAM-minne (16 GB <sup>†1</sup> Max.)	
Förvaring	Snabbmonteringsenhet: 500 GB <sup>†3</sup> (Hårddisk) / 256 GB <sup>†3</sup> (SSD) <För startenhet> <b>Windows 8.1</b> Ca. 25 GB <sup>†3</sup> används som en partition med diskåterställningsverktyg. (Användare kan inte använda dessa partitioner.) Ca. 1,2 GB <sup>†3</sup> används som en partition med systemverktyg. (Användare kan inte använda dessa partitioner.) <b>Windows 7</b> Ca. 45 GB <sup>†3</sup> används som en partition med diskåterställningsverktyg. (Användare kan inte använda dessa partitioner.) Ca. 300 MB <sup>†3</sup> används som en partition med systemverktyg. (Användare kan inte använda dessa partitioner.)	
Visningsmetod	14,0" (16:9) HD (1366 × 768 punkter)	14,0" (16:9) FHD (1920 × 1080 punkter)
	Intern LCD <sup>†4</sup>	Max. 16 777 216 färger (1366 × 768 punkter)
	Extern bildskärm (HDMI) <sup>†5</sup>	Max. 16 777 216 färger (1920 × 1080 punkter)
	65 536 / 16 777 216 färger (1920 × 1200 punkter max.)	
Trådlöst LAN <sup>†6</sup>	Intel® Dual Band Wireless-AC 7265 (a/b/g/n/ac) → sida 40	
Bluetooth <sup>†7</sup>	→ sida 40	
LAN	IEEE 802.3 10Base-T / IEEE 802.3u 100BASE-TX / IEEE 802.3ab 1000BASE-T	
Ljud	Uppspelning av WAVE och MIDI, Intel® Stöd för undersystemet High Definition Audio	
SD-minneskortplats <sup>†8</sup>	× 1	
Fack för RAM-modul (För utbyggnad)	× 1, DDR3L SDRAM, 204-polig, 1,35 V, som överensstämmer med SO-DIMM, PC3L-12800	
Gränssnitt	USB-portar (USB 3.0-portar × 3) <sup>†9</sup> / LAN-port (RJ-45) × 1 / HDMI-port (Typ A) <sup>†10</sup> / Headset (Miniatyrkontakt, 3,5 DIA, CTIA standard / Hörlur: Impedans 32 Ω, Uteffekt 4 mW × 2, Stereo / Mikrofon: Monoingång) / Kontakt för expansionsbuss (dedikerad 24-polig hona)	
Tangentbord / Pekdon	87 tangenter / pekplatta	87 tangenter / pekplatta <Endast för modeller med pekskärm> 87 tangenter / pekplatta / pekskärm (kapacitiv)

## ■ Huvudspecifikationer

Strömförsörjning		Nätadapter eller batteripaket	
Nätadapter <sup>*11</sup>		Ingång: 100 V - 240 V AC, 50 Hz/60 Hz, uteffekt: 15,6 V DC, 7,05 A	
Batteripaket		Li-ion 10,8 V, Typisk 4400 mAh / Minst 4100 mAh (med CF-VZSU0GW) Li-ion 11,1 V, Typisk 4200 mAh / Minst 4080 mAh (med CF-VZSU0PW) Li-ion 10,8 V, Typisk 3220 mAh / Minst 3050 mAh (med CF-VZSU0LW)	
		Drifttid <sup>*12</sup>	Ca. 11 timmar (med CF-VZSU0GW/CF-VZSU0PW) Ca. 9 timmar (med CF-VZSU0LW)
		Uppladdnings-tid <sup>*13</sup>	Ca. 2,5 timmar
Energiförbrukning <sup>*14</sup>		Ca. 65 W <sup>*15</sup> / Ca. 110 W (maximalt vid laddning med datorn påslagen)	
Fysiska mått (B × D × H) (inklusive handtag)		345 mm × 272 mm × 29,8 - 39 mm	
Vikt		Ca. 1,99 kg (med CF-VZSU0GW/CF-VZSU0PW) <Endast för modeller utan pekskärm> Ca. 1,90 kg <Endast för modeller med pekskärm> Ca. 2,10 kg (med CF-VZSU0GW/CF-VZSU0PW)	
Användningsmiljö	Drift	Temperatur	-10 °C till 50 °C (IEC60068-2-1, 2) <sup>*16</sup>
		Luftfuktighet	30 % till 80 % relativ fuktighet (utan kondensation)
	Förvaring	Temperatur	- 20 °C till 60 °C
		Luftfuktighet	30 % till 90 % relativ fuktighet (utan kondensation)

## ■ Programvara

Basoperativsystem	Windows® 8.1 Pro Update 64-bit
Installerat operativsystem <sup>*17</sup>	<b>Windows 8.1</b> Windows® 8.1 Pro Update 64-bit <b>Windows 7</b> Windows® 7 Professional 32-bit Service Pack 1 (nedgraderad till Windows® 7) <sup>*18</sup> / Windows® 7 Professional 64-bit Service Pack 1 (nedgraderad till Windows® 7) <sup>*18</sup>
Förinstallerad programvara	Adobe Reader, PC Information Viewer, Intel® PROSet/Wireless Software <sup>*19</sup> , Intel® PROSet/Wireless Software for Bluetooth® Technology <sup>*19</sup> , Battery Recalibration Utility, Infineon TPM Professional Package <sup>*19*20</sup> , Recovery Disc Creation Utility, Dashboard for Panasonic PC, Power Plan Extension Utility, Camera Utility <sup>*19</sup> , GPS Viewer <sup>*19</sup> , Manual Selector, Microsoft Office Trial <sup>*21</sup> , Touch Screen Mode Setting Utility <sup>*19</sup> , Concealed Mode Settings Utility, Intel® My WiFi Technology, Intel® WiDi, USB Charge Setting Utility, DDS EVE FA Standalone for Panasonic <sup>*19*20</sup> <b>Windows 8.1</b> Wireless Toolbox, Camera for Panasonic PC <sup>*19</sup> <b>Windows 7</b> Wireless Switch Utility, Wireless Connection Disable Utility <sup>*19*20</sup> Aptio Setup Utility, PC-Diagnostic Utility, Hard Disk Data Erase Utility <sup>*22</sup>

# Specifikationer

## ■ Trådlöst LAN\*<sup>6</sup>

Dataöverföringshastigheter	IEEE802.11a: 54 Mbps <sup>*23</sup> IEEE802.11b: 11 Mbps <sup>*23</sup> IEEE802.11g: 54 Mbps <sup>*23</sup> IEEE802.11n <sup>*24</sup> : HT20 = 150 Mbps HT40 = 300 Mbps IEEE802.11ac: VHT80 : 866,7 Mbps VHT40 : 433,3 Mbps
Standard som stöds	IEEE802.11a / IEEE802.11b / IEEE802.11g / IEEE802.11n / IEEE802.11ac
Överföringsmetod	OFDM-system, DS-SS-system

## ■ Bluetooth\*<sup>7</sup>

Bluetooth-version	4.0
	Klassiskt läge / Energisparläge
Överföringsmetod	FHSS-system
Trådlösa kanaler som används	Kanal 1 till 79 / Kanal 0 till 39
Frekvensband för RF	2,402 GHz - 2,480 GHz

## ■ Alternativa apparater

Förvaring	Inbyggd enhet (Flash-minnes enhet (SSD)): 128 GB / 256 GB (M.2 bas)
Separat Videostyrenhet* <sup>25</sup>	AMD FirePro™ M5100
CD/DVD-enhet	Inbyggd DVD MULTI-enhet, Funktioner som förebygger buffertunderskot: Stöds Ytterligare information, see  <i>Reference Manual</i> "CD/DVD Drive"
Trådlöst WAN* <sup>26</sup>	LTE-kompatibel
GPS	Krets: u-blox M8 GPS/GLONASS/SBAS stöd
Andra LAN	IEEE 802.3 10Base-T / IEEE 802.3u 100BASE-TX / IEEE 802.3ab 1000BASE-T
Säkerhetschip* <sup>27</sup>	TPM (uppfyller TCG V1.2)
PC-kortplats	× 1, Typ I eller Typ II, Tillåten strömstyska 3,3 V: 400 mA, 5 V: 400 mA
Smartkort-fack	× 1
Fack för SIM-kort	× 1
USB 2.0-uttag* <sup>9</sup>	× 1
Robust USB 2.0* <sup>9</sup>	× 1
Serieport	× 1, Dsub 9-polig hane
VGA-uttag	× 1, Dsub 15-polig hona
Fingertrycksavläsare	Array storlek : -, Bildstorlek : 200 × 400 bildpunkter, bildupplösning: 508 DPI
Kontaktlös Smart Card-läsare	RF-frekvens: 13,56 MHz, kompatibel med ISO14443 Type-A, ISO14443 Type-B
Kamera* <sup>28</sup>	1920 × 1080 punkter, 30 fps (Video), Stereo Mikrofon
Batteripaket 2	(CF-VZSU0KW) Li-ion 11,1 V, Typisk 2960 mAh / Minst 2860 mAh
Driftstid* <sup>12</sup>	Ca. 18 timmar (med CF-VZSU0GW/CF-VZSU0PW + CF-VZSU0KW) Ca. 15 timmar (med CF-VZSU0LW + CF-VZSU0KW)
Uppladdningstid* <sup>13</sup>	Ca. 5 timmar (med CF-VZSU0GW/CF-VZSU0PW/CF-VZSU0LW + CF-VZSU0KW)
Inbyggt brygg batteri (ej utbytbart)	(Endast för hot-swap)

- \*1 1 MB = 1 048 576 byte / 1 GB = 1 073 741 824 byte
- \*2 Storlek på minnet varierar beroende på land. Du kan expandera minnet fysiskt upp till 8 GB men den totala mängden tillgängligt minne som kan användas blir mindre och beror på aktuell systemkonfiguration.
- \*3 1 MB = 1 000 000 byte / 1 GB = 1 000 000 000 byte. Ditt operativsystem eller vissa programvaror kan rapportera en något mindre mängd GB.
- \*4 Beroende på OS-inställningar.
- \*5 Valbar upplösning beror på specifikationerna för extern bildskärm. Visning kan vara omöjlig med vissa typer av externa bildskärmar.
- \*6 Endast för modeller med trådlöst LAN.
- \*7 Endast för modeller med Bluetooth. Ingen garanti ges för att alla Bluetooth kringutrustningar fungerar på rätt sätt.
- \*8 Detta fack är kompatibelt med UHS-I/UHS-II. Förfarandet har testats och bekräftats med Panasonic SD/SDHC-minneskort med en kapacitet på upp till 64 GB.
- \*9 Ingen garanti ges för att alla USB-kompatibel extrautrustningar fungerar på rätt sätt.
- \*10 Ingen garanti ges för att alla HDMI-kompatibel extrautrustningar fungerar på rätt sätt.
- \*11 <Endast för Nordamerika>  
Nätadaptern är kompatibel med strömkällor upp till 240 V växelström. Den här datorn levereras med en Nätsladd kompatibel med 125 V. 20-M-2-1
- \*12 Mätt med LCD-ljusstyrka: 60 cd/m<sup>2</sup> Varierar beroende på användningsförhållanden eller när en valfri enhet är ansluten.
- \*13 Varierar beroende på användningsförhållanden, CPU-hastighet etc.
- \*14 Ca. 0,5 W när batteripaketet är fulladdat (eller inte under laddning) och datorn är avslagen.  
<När 115 V / 240 V växelström används>  
Till och med när nätadaptern inte är ansluten till datorn, drar apparaten ström (Max. 0,15 W) bara genom att nätadaptern är kopplad till uttaget.
- \*15 Nominell strömförbrukning. 23-Sw-1
- \*16 Exponera inte huden för produkten när den används i varm eller kall miljö.  
(→ BRUKSANVISNING - Läs detta först) Tekniskt fel i viss kringutrustning och batteripaketet kan förekomma när apparaten används i en varm eller kall miljö. Kontrollera kringutrustningens driftsmiljö. Att använda apparaten kontinuerligt i en varm miljö förkortar dess livstid. Undvik att använda apparaten i sådana miljöer. Vid användning i kall miljö kan det ta längre tid att starta apparaten och batteritiden kan förkortas.  
Datorn drar ström när hårddisken uppvärms vid igångsättningen. När du använder batterier som nästan är urladdade är det alltså möjligt att datorn inte startar.
- \*17 Funktioner för den här datorn kan inte garanteras utom för förinstallerat OS samt OS som är installerat med hjälp av återställning av hårddisken och återställningsskiva.
- \*18 Det här systemet är förinstallerat med Windows® 7 Professional mjukvara och kommer dessutom med en licens för Windows 8.1 Pro mjukvara. Du får bara använda en version av Windows-programvara åt gången. Växlar du mellan versioner måste du avinstallera en version och installera den andra versionen.
- \*19 Beroende på modeller, är programvara inte installerad.
- \*20 Måste installeras innan användning.
- \*21 För att fortsätta använda denna mjukvara efter utgången av provperioden, köp en licens genom att följa instruktionerna på skärmen.
- \*22 Utför på Återställningsskiva.

### **Windows 7**

- Utför alternativt på hårddiskens återställningspartition.
- \*23 Dessa är hastigheter specificerade i in IEEE802.11a+b+g+n+ac standarder. Aktuell hastighet kan skilja sig.
- \*24 Tillgänglig när angiven till "WPA-PSK", "WPA2-PSK" eller "inga".  
Endast tillgänglig när HT40 är aktiverad på datorn och accesspunkt som är associerad stöder HT40.
- \*25 Öppna inte batteriluckan. Får endast tas bort av utbildad tekniker.
- \*26 Specifikationerna kan variera beroende på modell.  
A SIM-kort (15 mm × 25 mm) måste vara anslutet i SIM-kortplatsen.

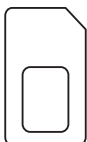

# Specifikationer

<sup>\*27</sup> För information om TPM, se installationshandboken för "Trusted Platform Module (TPM)" genom följande procedur.

## **Windows 8.1**

På startskärmen, klicka på panelen [Manual Selector] och välj "Installation Manual for Trusted Platform Module (TPM)".

## **Windows 7**

Dubbelklicka på [Manual Selector] på skrivbordet och välj "Installation Manual for Trusted Platform Module (TPM)".

<sup>\*28</sup> Specifikationerna kan variera beroende på modell.

Beroende på specifikationen för programvaran kan följande fall inträffa. I dessa fall, välj en mindre upplösning.

- Kan inte välja en högre upplösning.
- När man väljer en större upplösning, uppstår ett fel.

# Begränsad standardgaranti

## Panasonic System Communications Company Europe

Panasonic System Communications Company Europe (hädanefter "Panasonic") kommer att reparera denna produkt (programvaran undantagen då den täcks av en annan del av denna garanti) med nya eller renoverade delar, om fel i material eller sammansättning visar sig efter inköpsdatum. Denna garanti gäller endast nya Panasonic Toughbooks som köpts i EES-länder, Schweiz eller Turkiet. Panasonic (eller dess auktoriserade serviceverkstad) har som målsättning att reparera utrustningen inom 48 timmar efter att den mottagits av vårt servicecenter. Avgifter kan tillkomma för leveranser utanför EU. Panasonic kommer att vidta alla rimliga åtgärder för att upprätthålla denna service.

Denna garanti omfattar endast fel i material eller sammansättning som efter normal användning upptäcks inom gällande serviceavtalstid som anges nedan. Om en produkt (eller delar av den) byts ut skall Panasonic överföra ägandet av utbytesprodukten (eller utbyteskomponenten) till kunden medan den utbytta produkten (komponenten) övergår i Panasonics ägo.

### Serviceavtalstid – från och med inköpsdatum

- Toughbooks (och alla tillbehör som medföljer originalförpackningen utom batterier) – 3 år
- Toughpads (och alla tillbehör som ingår i originalförpackningen utom batterier) - 3 år
- Tillbehör som medföljer originalförpackningen – 3 år
- Annan kringutrustning tillverkad av Panasonic (enheter för media, CD ROM-enheter o.s.v.) – 1 år
- Batterier – 6 månader. Panasonic-garantin gäller batterier under sex månader. Ett batteri anses funktionsdugligt om det håller 50 % av uppladdningskapaciteten under garantiperioden. Om ett batteri skickas in som ett garantiärende och tester visar att uppladdningskapaciteten överstiger 50 %, kommer batteriet skickas tillbaka och kunden debiteras med normalt inköpspris för ett nytt batteri.

Denna garanti omfattar endast den ursprungliga köparen. Ett kvitto eller annat inköpsbevis som styrker ursprungligt inköpsdatum krävs för att garantin ska gälla.

### Begränsningar och undantag:

Denna garanti täcker inte och är ogiltig för:

- Trasig eller sprucken LCD-skärm.
- Defekta bildpunkter i bildskärmsdisplayer och LCD-skärmar under 0,002 %
- Skador orsakade av brand, stöld eller force majeure.
- Skador orsakade av påverkan från omgivningen (elektriska stormar och magnetiska fält m.m.).
- Skador som har uppkommit genom onormal användning
- Reparation av skador av kosmetisk natur som inte påverkar produktens funktionalitet såsom förslitningar, repor och bucklor.
- Fel orsakade av produkter som inte är tillverkade eller tillhandahållna av Panasonic.
- Fel orsakade av förändring, misstag, olycka, felaktig användning, ovarsam hantering eller försummelse.
- Införande av vätska eller främmande föremål i produkten.
- Felaktig installation, användning eller underhåll.
- Felaktig anslutning till kringutrustning.
- Felaktig inställning av användarkontroller såsom funktionsinställningar.
- Förändringar eller service utförd av annan än serviceverkstäder auktoriserade av Panasonic.
- Produkter använda som uthyringsenheter på längre eller kortare tid.
- Produkter vars serienummer har avlägsnats och därmed omöjliggör fastställande av garantins giltighet.

# Begränsad standardgaranti

DENNA PRODUKT ÄR INTE AVSEDD FÖR ANVÄNDNING SOM, ELLER SOM DEL AV, UTRUSTNING/SYSTEM INOM KÄRN-TEKNIK, LUFTFARTSKONTROLL ELLER FLYGPAN. PANASONIC KOMMER INTE ATT ANSVARA FÖR NÅGRA FÖLJDER SOM UPPKOMMIT VID ANVÄNDNING AV DENNA PRODUKT INOM OVANSTÄENDE OMRÅDEN.

Det existerar inga andra garantier än de som anges ovan.

Kunder som ska skicka in enheten till en auktoriserad serviceverkstad bör säkerhetskopiera alla data innan.

Panasonic skall inte hållas ansvarig för förlust av data, skador från misstag eller följdskador till följd av användning av produkten eller orsakade av något som bryter mot detta garantiavtal. Alla direkta eller indirekta garantier, inklusive garanti om godtagbar kvalitet och lämplighet för visst syfte är begränsat till gällande garantitid enligt ovan. Panasonic skall inte hållas ansvarig för några indirekta eller särskilda skador, följdskador eller förluster (inklusive, utan inskränkningar, uteblivna intäkter) som uppstår till följd av användning av produkten eller orsakade av något som bryter mot detta garantiavtal.

Denna begränsade garanti ger kunden vissa rättigheter men kunden kan dessutom ha rättigheter i lag som varierar från land till land. Vi hänvisar till lokal lagstiftning för en fullständig redovisning av kundens rättigheter utöver detta garantiavtal. Denna begränsade garanti är fristående från köpavtal och konsumentlagar och påverkar därför inte dessa på något sätt.

## Panasonic System Communications Company Europe

### Datalagringsmedia

Datalagringsmedia är de media på vilka operativsystem, drivrutiner och program som ursprungligen installerats av Panasonic i huvudenheten, lagrar data. Media följer ursprungligen med enheten.

Panasonic garanterar endast att skivor eller andra media på vilka programmen finns, är felfria beträffande material och sammansättning för normal användning under en period av sextio (60) dagar från det datum då de levererades till kunden i enlighet med kvittot.

Detta är den enda garantin som Panasonic lämnar. Panasonic garanterar inte att funktionerna i programmen kommer att motsvara kundens behov eller att de är felfria och kommer att fungera oavbrutet.

Panasonics enda skyldighet och kundens enda rätt till ersättning enligt denna garanti skall vara begränsad till utbyte av felaktiga skivor eller media som skickas in till Panasonics auktoriserade servicecenter tillsammans med en kopia av kvitto inom ovan nämnda garantitid.

Panasonic skall inte ha något ansvar beträffande fel i skivor eller annan media med programmen som orsakats av lagringen av dessa, eller för fel som orsakats av användning av skivor eller media i andra sammanhang än med produkten eller under betingelser som avviker från vad som angivits av Panasonic genom förändringar, olycksfall, felaktig användning, ovarsam hantering, försummelse, förstörelse, felaktig tillämpning, installation, felaktiga justeringar av användarkontroller, brister i underhåll, modifikationer eller force majeure. Dessutom skall Panasonic inte ha något ansvar för fel i skivor eller annan media om programmen på dem har ändrats eller försök till detta har gjorts.

Tiden för indirekta garantier, om sådana finns, är begränsade till sextio (60) dagar.

### Förinstallerad programvara

Förinstallerad programvara avser programvara som Panasonic laddat i enheten för leverans, dock inte sådan som laddats av tredje part eller säljaren.

Panasonic och dess leverantörer ger inga garantier, direkta, indirekta eller lagfästa, avseende programvaran som medföljer produkten och licensieras till köparen. Vare sig dess kvalitet, prestanda, säljbarhet eller lämplighet för visst syfte. Panasonic garanterar inte att programvarans funktioner är felfria eller kommer fungera avbrottsfritt. Panasonic ersätter inte, och skall inte i något fall ansvara för några skador, inklusive bl.a. några särskilda skador, olyckor, följdskador eller straffskadestånd som härrör från brott mot garantiavtal eller kontrakt, försummelse eller lag i övrigt, inklusive bl.a. försämrad goodwill, utebliven vinst eller intäkt, utebliven användning av programvara, produkt eller tillhörande utrustning, kapitalkostnader, kostnader för eventuell utbytesutrustning, faciliteter eller tjänster, kostnader för stillestånd eller anspråk från någon part involverad i sådana skador.

Enligt lag i vissa länder är det inte möjligt att undanta eller att begränsa skador genom olycka eller följdskador, eller att begränsa hur länge en indirekt garanti varar, vilket gör att begränsningarna och undantagen ovan inte gäller alla kunder.

Denna begränsade garanti ger kunden vissa rättigheter men kunden kan dessutom ha rättigheter i lag som varierar från land till land. Vi hänvisar till lokal lagstiftning för en fullständig redovisning av kundens rättigheter utöver detta avtal.

## Kontakter

### Adress

Panasonic System Communications  
Company Europe  
Panasonic Manufacturing U.K. Ltd.  
Service Centre Building B4,  
Wharfedale Road,  
Pentwyn Industrial Estate,  
Cardiff, United Kingdom  
CF23 7XB

<http://www.toughbook.eu/>

### Webbplats

#### Support

Engelska

Franska

Tyska

Italienska

Spanska

E-postadress

+44 (0) 8709 079 079

+33 (0) 1 47 91 64 99

+49 (0) 1805 410 930

+39 (0) 848 391 999

+34 (0) 901 101 157

[toughbooksupport@eu.panasonic.com](mailto:toughbooksupport@eu.panasonic.com)

Tjeckiska

Ungerska

Polska

Rumänska

Slovakiska

E-postadresss

+420 (0) 800 143234

+36 (0) 6800 163 67

+48 (0) 800 4911558

+40 (0) 800 894 743

+421 (0) 800 42672627

[toughbooksupport@csg.de](mailto:toughbooksupport@csg.de)

Återbetalningar

[toughbookservicepayments.cardiff@eu.panasonic.com](mailto:toughbookservicepayments.cardiff@eu.panasonic.com)

---

**Panasonic Corporation**

Osaka, Japan

Impörtores namn och adress i enlighet med EU-lagstiftning

**Panasonic System Communications Company Europe,**

**Panasonic Marketing Europe GmbH**

Hagenauer Straße 43

65203 Wiesbaden

Tyskland

55-Sw-1