



Panasonic®

Osobní počítač

Č. modelu řada **CF-19**

NÁVOD K OBSLUZE – Základní průvodce

Začínáme

Úvod	2
Popis součástí	4
První uvedení do provozu.....	7
Zapnutí / Vypnutí	12

Začínáme

Praktické informace

Manipulace a údržba	13
Instalace softwaru.....	15

Praktické informace

Odstraňování problémů

Odstraňování problémů (Základní přehled).....	19
---	----

Odstraňování problémů

Příloha

LIMITED USE LICENSE AGREEMENT	24
LICENČNÍ UJEDNÁNÍ PRO OMEZENÉ POUŽITÍ...	25
Technické údaje.....	26
Standardní omezená záruka	29

Příloha

Před uvedením tohoto výrobku do provozu si pozorně přečtete tento návod a uchovejte jej pro budoucí použití.

Úvod









Děkujeme vám za nákup tohoto produktu Panasonic. Dosažení optimálního výkonu a bezpečnosti vyžaduje pozorné přečtení tohoto návodu k obsluze.

V tomto návodu jsou použity následující názvy.

Windows 8.1 označuje operační systém Windows® 8.1.

Windows 7 označuje operační systém Windows® 7.

■ Termíny a symboly používané v tomto návodu

UPOZORNĚNÍ :	Tento symbol upozorňuje na situaci, která by mohla vést k lehkému nebo středně těžkému zranění.
POZNÁMKA :	Tento symbol upozorňuje na praktické informace.
Enter :	Stiskněte klávesu [Enter].
Fn + F5 :	Podržte klávesu [Fn], poté stiskněte klávesu [F5].
Windows 8.1	
● Zobrazit "Ovládací tlačítko" :	Umístěním kurzoru do horního pravého (či spodního pravého) rohu obrazovky otevřete nabídku Ovládacího tlačítka. Respektive rychle přetáhněte kurzor od pravého okraje ke středu obrazovky nebo stiskněte a přidržte tlačítko  (Enter). Klikněte na  (Nastavení) a poté klikněte na  (Napájení).
●  -  :	
Windows 7	
●  (Start) - [Všechny programy] :	Klepněte na  (Start) a potom klepněte na [Všechny programy]. V některých případech může být nutné dvakrát kliknout.
 :	Odkaz na stranu v tomto návodu k obsluze nebo v Reference Manual.
 :	Odkaz na elektronické příručky.

- Některé obrázky v tomto návodu jsou za účelem snadnějšího porozumění zjednodušeny a mohou se lišit od skutečného vzhledu přístroje.
- Pokud nejste v počítači přihlášení jako správce, některé funkce nejsou k dispozici a některá okna se nezobrazí.
- Nejnovější informace o volitelných produktech naleznete v katalogích, apod.
- V tomto návodu jsou použity následující odkazy na názvy a termíny.
 - "Windows® 8.1 Pro 64bit" jako "Windows" nebo "Windows 8.1"
 - "Windows® 7 Professional 32-bit Service Pack 1" a "Windows® 7 Professional 64-bit Service Pack 1" jako "Windows" nebo "Windows 7"
 - Jednotka DVD MULTI jako "jednotka CD/DVD"
 - Kruhová média včetně DVD-ROM a CD-ROM jako "disky"

■ Zamítnutí

Technické údaje počítačů a informace uvedené v příručkách podléhají změnám bez předchozího upozornění. Společnost Panasonic Corporation nepřijímá žádnou odpovědnost za škody vzniklé přímo či nepřímo v souvislosti s chybami, nedbalostmi nebo obsluhou počítače v rozporu s příručkami.

■ Ochranné známky

Microsoft®, Windows® a logo Windows jsou ochranné známky společnosti Microsoft Corporation registrované na území USA a dalších zemí.

Intel, Core a PROSet jsou registrované ochranné známky nebo ochranné známky společnosti Intel Corporation.

Logo SDXC je ochranná známka společnosti SD-3C, LLC.



Název Adobe, logo Adobe a název Adobe Reader jsou registrované ochranné známky nebo ochranné známky společnosti Adobe Systems Incorporated na území USA a dalších zemí.

Bluetooth® je registrovaná ochranná známka vlastněná společností Bluetooth SIG, Inc., U.S.A. a udělená na základě licence společnosti Panasonic Corporation.

Názvy produktů, značek, atd. vyobrazených v tomto manuálu jsou ochranné známky nebo registrované ochranné známky příslušných vlastníků.

■ Elektronická příručka

Podrobnější informace o počítači naleznete v elektronické příručce.

● Reference Manual

V příručce Reference Manual jsou uvedeny praktické informace, které vám umožní plné využití možností počítače.

● Important Battery Tips

Dokument Important Battery Tips obsahuje užitečné informace týkající se baterie. Dodržováním těchto tipů bude baterie udržována v optimálním stavu a prodlouží se její provozní doba.

Pro vstup do elektronické příručky se řiďte níže uvedenými kroky.

Windows 8.1

Na úvodní obrazovce klikněte na dlaždici [Manual Selector] a vyberte elektronickou příručku.

Windows 7

Klikněte dvakrát na [Manual Selector] na ploše a zvolte elektronickou příručku.

POZNÁMKA

- Kart [Obsah] nebo karta [Hledat] se zobrazí v levé části okna. Zvolte kartu a zobrazte požadovanou položku.
-

Popis součástí

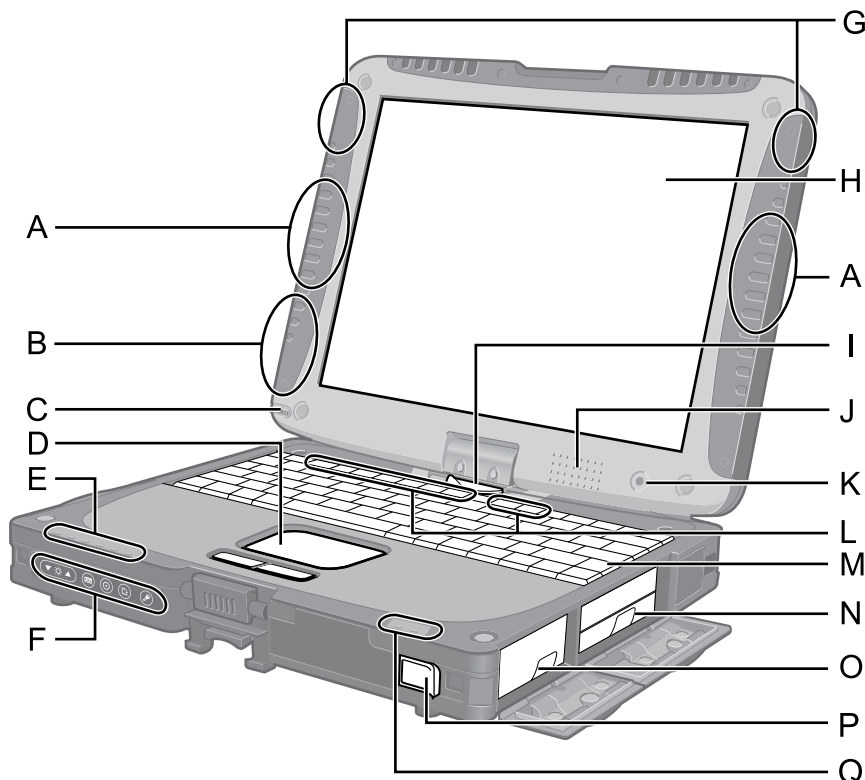

A: Anténa bezdrátové sítě LAN

<Pouze pro model s bezdrátovou sítí LAN>

→ Reference Manual "Wireless LAN"

Spínač bezdrátové sítě LAN se může vypnout v závislosti na příjmu.

B: Anténa Bluetooth

<Pouze pro model s technologií Bluetooth>

→ Reference Manual "Bluetooth"

C: Držák pro stylus/pero digitizéru

D: Dotyková deska

E: LED indikátor

: Bezdrátová síť připravena
Tento indikátor svítí, je-li bezdrátová síť LAN, Bluetooth a/nebo WAN připojena a připravena. Tento indikátor nemusí nutně sdělovat stav zapnutí/vypnutí bezdrátového připojení.

→ Reference Manual "Disabling/Enabling Wireless Communication" "Wireless WAN"

: Stav bezdrátové sítě WAN

<Pouze pro model s bezdrátovou sítí WAN>

→ Informace naleznete v návodu k obsluze bezdrátového zařízení.

: Caps Lock

: Číselné klávesy (NumLk)

: Přepínání posunu (ScrLk)

: Indikátor jednotky

F: Tlačítka tabletu

→ Reference Manual "Tablet Buttons"

G: Anténa bezdrátové sítě WAN

<Pouze pro model s bezdrátovou sítí WAN>

→ Reference Manual "Wireless WAN"

H: LCD displej

<Pouze pro model s dotykovou obrazovkou>

<Pouze pro model s technologií Dual Touch>

→ Reference Manual "Screen Input Operation"

I: Uvolňovací západka displeje

→ strana 6 "Přepnutí do režimu tabletu"

J: Reproduktor

→ Reference Manual "Key Combinations"

K: Čidlo intenzity okolního osvětlení

Ve světlém okolním prostředí se vypne podsvícení za účelem prodloužení provozní doby baterie. Není funkční, je-li čidlo zakryté.

→ Reference Manual "Setup Utility"

L: Funkční klávesa

→ Reference Manual "Key Combinations"

M: Klávesnice

N: Jednotka pevného disku

→ Reference Manual "Hard Disk Drive"

O: Bateriový blok

Specifikovaný bateriový blok: CF-VZSU48U

P: Spínač napájení

Q: LED indikátor

: Stav baterie

→ Reference Manual "Battery Power"

: Stav napájení

(Nesvítí: vypnutí/úsporný režim, svítí zeleně: zapnutí, bliká oranžově a zeleně: režim spánku, rychle bliká zeleně: počítač nelze zapnout nebo jej nechat dále spuštěný v důsledku příliš nízké teploty.)

Levá strana

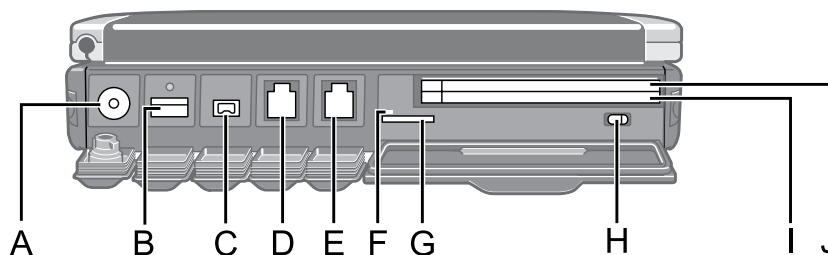

Zadní strana

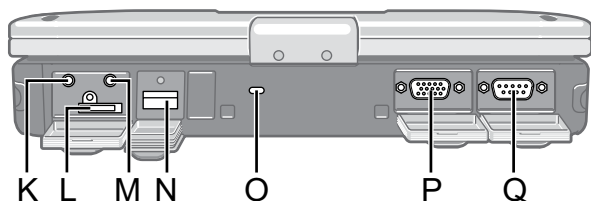

Spodní strana

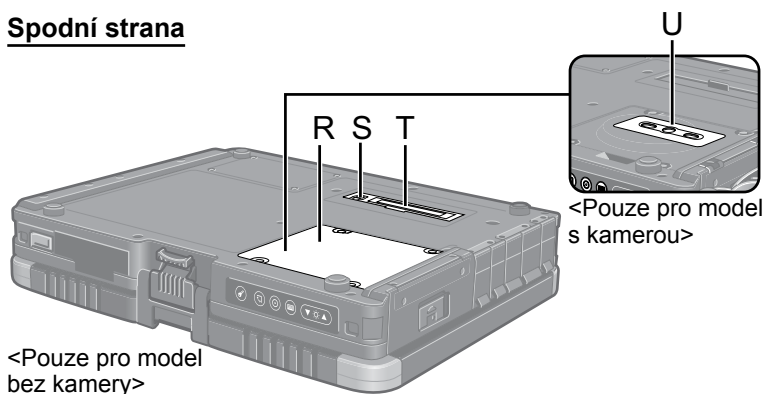

A: Zásuvka DC-IN

B: Port USB (3.0)

→ Reference Manual "USB Devices"

C: Konektor rozhraní IEEE 1394

→ Reference Manual "IEEE 1394 Devices"

D: Port modemu

→ Reference Manual "Modem"

E: Zásuvka LAN

→ Reference Manual "LAN"

F: Indikátor paměťové karty SD

(Bliká: probíhá přístup na paměťové médium)

→ Reference Manual "SD Memory Card"

G: Slot pro paměťovou kartu SD

Paměťové karty SD udržujte mimo dosah kojenců a malých dětí.

→ Reference Manual "SD Memory Card"

H: Spínač bezdrátové sítě

→ Reference Manual "Disabling/Enabling Wireless Communication"

I: <Pro model bez slotu pro kartu Smart Card>

Slot pro PC kartu (PC)

→ Reference Manual "PC Card / ExpressCard"

<Pro model se slotem pro kartu Smart Card>

Slot pro kartu Smart Card (SCR)

→ Reference Manual "Smart Card"

J: <Pro model bez slotu pro kartu Smart Card>

Slot pro kartu ExpressCard (EX)

→ Reference Manual "PC Card / ExpressCard"

<Pro model se slotem pro kartu Smart Card>

Slot pro PC kartu (PC)

→ Reference Manual "PC Card / ExpressCard"

K: Zásuvka sluchátkového výstupu

Do této zásuvky lze připojit sluchátka nebo aktivní reproduktory. Během jejich připojení je zvuk z vnitřních reproduktorů vypnut.

L: Slot pro kartu SIM

<Pouze pro model s bezdrátovou sítí WAN>

Vložte SIM kartu do přiřazeného slotu tak, aby plocha s kontakty směřovala dolů a zastřížený roh dopředu.

→ Reference Manual "Wireless WAN"

M: Mikrofonní zásuvka

Zato zásuvka je určena k připojení kondenzátorového mikrofonu. V případě použití jiných typů mikrofonů nebude k dispozici vstupní audio signál, případně mohou vzniknout jiné poruchy.

N: Port USB (2.0)

→ Reference Manual "USB Devices"

O: Bezpečnostní zámek

Připojit lze lanko typu Kensington.

Podrobnější informace naleznete v příručce k lanku.

P: Port externího displeje (VGA)

→ Reference Manual "External Display"

Q: Sériový port

R: Slot pro modul RAM

<Pro model bez kamery>

→ Reference Manual "RAM Module"

S: Konektor pro externí anténu

T: Konektor pro rozšiřující sběrnici^{*1}

→ Reference Manual "Port Replicator / Car Mounter"

U: Kamera

<Pro model s kamerou>

Před použitím sejměte ochrannou nálepku na kameře.

^{*1} Pokud připojíte tento počítač k řadě CF-VEB181 nebo CF-WEB182, nebudete moci používat port klávesnice.

Popis součástí

- Tento počítač obsahuje v místech označených na obrázku vpravo magnet a zařízení využívající magnetu. Vyhněte se přikládání libovolného kovového předmětu nebo magnetického média k těmto místům.

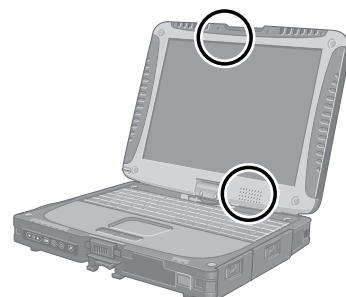

Přepnutí do režimu tabletu

- ① Zvedněte displej tak, aby byl kolmo k tělesu.
- ② Přesuňte uvolňovací západku displeje (A) a otočte displej ve směru hodinových ručiček tak, aby zacvakl.

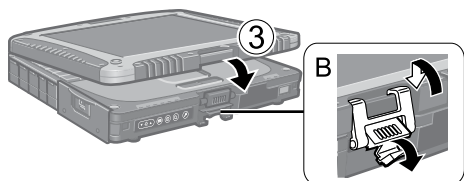
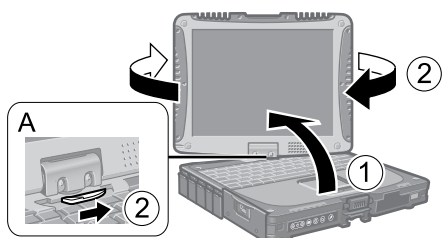

- ③ Zavřete displej, jenž nyní směřuje nahoru, a zajistěte pomocí západky (B).

Přípevnění ručního řemínku a ramenního pásu (volitelné)

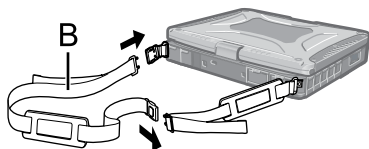
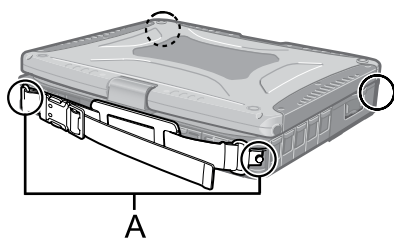

Přípevněte ruční řemínek k libovolnému ze dvou rohů (A) pomocí šroubů. Ramenní pás (B) můžete připevnit k ručnímu řemínku. (Obrázek je pouze ilustrativní.)

UPOZORNĚNÍ

- Řemínek nepoužívejte k přenášení těžších předmětů než počítač. V opačném případě se řemínek může sám uvolnit.
- Dojde-li k opotřebení či poškození řemínku, nepoužívejte jej.

První uvedení do provozu

■ Příprava

- ① Identifikujte dodávané příslušenství a zkontrolujte jeho úplnost podle následujícího obrázku. Pokud některé z nich nenaleznete, obraťte se na centrum technické podpory společnosti Panasonic.

• Síťový adaptér . . . 1

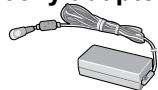

Č. modelu: CF-AA5713A

• Síťový kabel . . . 1



• Bateriový blok . . . 1

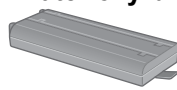

Č. modelu: CF-VZSU48U

<Pouze pro model s dotykovou obrazovkou>

• Stylus*¹ 1



Č. modelu: CF-VNP003U

• Šňůra 1



• Měkká tkanina . . . 1

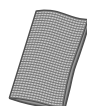

<Pouze pro model s technologií Dual Touch>

• Pero digitizéru*¹ 1



Č. modelu: CF-VNP012U

• NÁVOD K OBSLUZE - Čtěte nejdříve 1

- U modelu s technologií Dual Touch jsou šňůra a pero digitizéru připevněny k počítači již při zakoupení.
¹ Při balení uloženo v držáku pro pero.

- ② Před porušením pečeti na obalu počítače si přečtěte LICENČNÍ UJEDNÁNÍ PRO OMEZENÉ POUŽITÍ (→ strana 25).

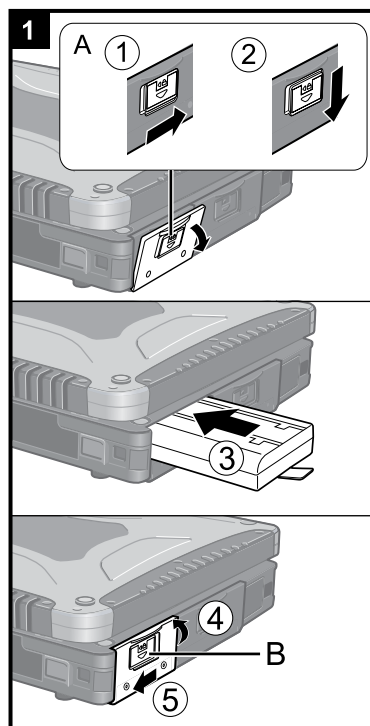

1 Vložení bateriového bloku

- ① Přesunutím západky (A) doprava odemkněte kryt.
- ② Přesuňte západku (A) dolů a otevřete kryt.
- ③ Vložte bateriový blok tak, aby byl bezpečně nasazen na konektoru.
- ④ Zavřete kryt.
- ⑤ Přesunutím západky (B) doleva uzamkněte kryt.

UPOZORNĚNÍ

- Dbejte na to, aby byla západka řádně uzamčena. V opačném případě může při přenášení počítače dojít k pádu bateriového bloku.
- Nedotýkejte se svorek bateriového bloku a počítače. V opačném případě může dojít k jejich znečištění nebo poškození s následnou poruchou bateriového bloku nebo počítače.

POZNÁMKA

- Pamatujte na to, že tento počítač odebírá určitou elektrickou energii i ve vypnutém stavu. Bateriový blok se z plně nabitého stavu vybíjí v následujících časech:
 - Při vypnutém napájení: Přibližně 4 týdny
 - V režimu spánku: Přibližně 4 dny
 - V režimu hibernace: Přibližně 2 týdny
- Není-li IDC konektor připojen k počítači, odpojte síťový kabel od elektrické zásuvky. Ke spotřebě energie dochází i tehdy, je-li síťový adaptér připojen k elektrické zásuvce.

První uvedení do provozu

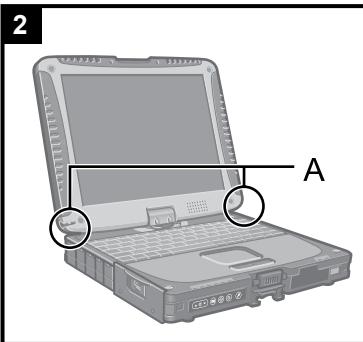

2 Přípevnění stylusu k počítači

<Pouze pro model s dotykovou obrazovkou>

K přípevnění stylusu k počítači použijte šňůru, abyste jej neztratili. K přípevnění jsou k dispozici otvory (A).

- U modelu s technologií Dual Touch jsou šňůra a pero digitizéru přípevněny k počítači již při zakoupení.

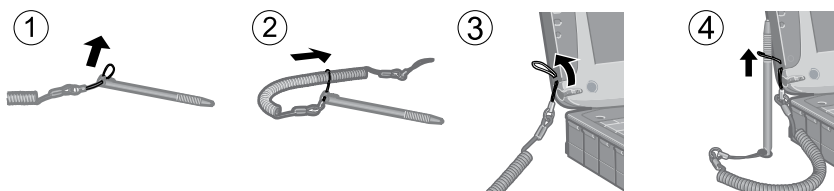

UPOZORNĚNÍ

- Za šňůru netahejte nadměrnou silou. Stylus může při uvolnění udeřit do počítače, osoby nebo jiných předmětů.

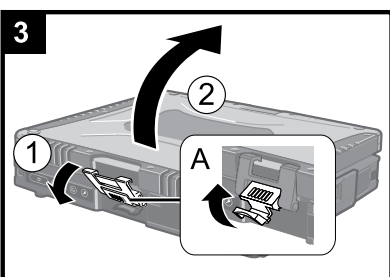

3 Otevření obrazovky

- ① Vytáhněte část (A) nahoru a uvolněte západku.
- ② Zvednutím otevřete obrazovku.

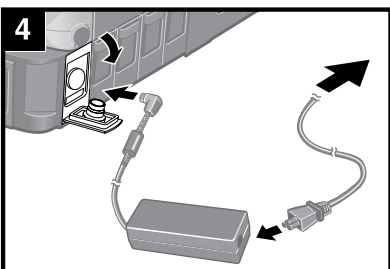

4 Připojte počítač k síťové zásuvce.

Nabíjení baterie bude zahájeno automaticky.

UPOZORNĚNÍ

- Neodpojujte síťový adaptér a nezapínejte spínač bezdrátové sítě před ukončením postupu prvního spouštění.
- Při prvním použití počítače nepřipojujte kromě bateriového bloku a síťového adaptéru žádné jiné periferní zařízení.
- **Manipulace se síťovým adaptérem**
 - Během bouřky může docházet k potížím, například k náhlým poklesům napětí. Vzhledem k tomu, že by tyto problémy mohly mít negativní vliv na počítač, doporučuje se během této doby používat záložní zdroj napájení (UPS), pokud není počítač napájen samotnou baterií.

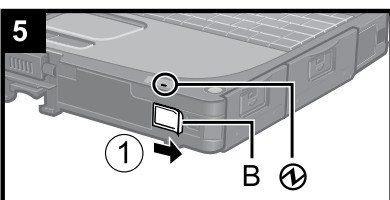

5 Zapněte počítač.

- ① Posuňte a podržte hlavní vypínač (B), dokud se nerozsvítí indikátor napájení ①.

UPOZORNĚNÍ

- Hlavní vypínač posuňte pouze jednou.
- V případě posunutí a podržení hlavního vypínače na dobu delší, než čtyři sekundy dojde k nucenému vypnutí počítače.
- Po vypnutí počítače počkejte před dalším zapnutím nejméně deset sekund.
- Následující operace neprovádějte, dokud nezhasne kontrolka disku 
 - Připojení a odpojení síťového adaptéru
 - Posunutí síťového spínače
 - Dotknutí klávesnice, dotykové desky, tlačítek tabletu, dotykové obrazovky (pouze pro model s dotykovou obrazovkou), dotykového displeje Dual Touch (pouze pro model s technologií Dual Touch) či externí myši
 - Sklápění obrazovky
 - Nastavování spínače bezdrátové sítě do polohy zapnuto nebo vypnuto
- Je-li vysoká teplota procesoru, počítač se nemusí spustit za účelem předejití přehřátí procesoru. Sečkejte, dokud počítač nevychladne a poté jej opět zapněte. Jestliže se počítač nezapne ani po vychladnutí, obraťte se na technickou podporu Panasonic.

- Nesmí být provedeny žádné změny výchozího nastavení aplikace Setup Utility, dokud se nedokončí první uvedení do provozu.

6 **Windows 7**

Vyberte jazyk a operační systém (32bitový nebo 64bitový).

UPOZORNĚNÍ

- Výběr jazyka proveďte pečlivě, neboť jej nelze změnit později. V případě nastavení chybného jazyka je nutné přeinstalovat systém Windows.
 - ① Zvolte jazyk a OS (32bitový nebo 64bitový) a klikněte na [OK].
Nastavení jazyka se spustí kliknutím na [OK] na potvrzující obrazovce.
Návrat na obrazovku "Zvolit OS" je možný kliknutím na [Storno].
Nastavení jazyka a OS bude dokončeno během přibližně 15 minut.
 - ② Po zobrazení okna ukončení vypněte počítač klepnutím na [OK].

7 Proved'te nastavení systému Windows.

Windows 8.1

Zvolte jazyk a klikněte na volbu [Další].

Windows 7

Zapněte počítač.

Postupujte podle pokynů na obrazovce.

- Počítač se několikrát restartuje. Netiskněte klávesnici ani dotykovou desku a počkejte, dokud nezhasne kontrolka disku .
- Po zapnutí počítače zůstane obrazovka chvíli černá nebo nezměněná, avšak toto není závada. Počkejte chvíli, dokud se nezobrazí instalační obrazovka systému Windows.
- Během instalace systému Windows používejte k pohybu šipky a výběru položek dotekovou desku a její tlačítka.
- Instalace systému Windows trvá přibližně **Windows 8.1** 5 minut / **Windows 7** 20 minut.
Přejděte k dalšímu kroku s potvrzením jednotlivých hlášení na obrazovce.
- Po dokončení nastavení systému Windows můžete nastavit bezdrátovou síť.
Windows 8.1 Pokud se zobrazí hlášení "Připojit se online", můžete zvolit možnost "Přeskočit tento krok".
Windows 7 Obrazovka "Připojit k bezdrátové síti" se nemusí zobrazit.
- **Windows 8.1** Zkontrolujte časové pásmo, datum a čas.

UPOZORNĚNÍ

- Jméno uživatele, heslo, obrázek a bezdrátové sítě můžete změnit po dokončení instalace systému Windows.
- Heslo si zapamatujte. Pokud heslo zapomenete, nelze operační systém Windows používat.
Doporučujeme nejdříve vytvořit disk pro resetování hesla.
- Jako uživatelské jméno nelze použít následující slova a znaky: CON, PRN, AUX, CLOCK\$, NUL, COM1 až COM9, LPT1 až LPT9, @, &, mezera. Zejména pokud vytvoříte uživatelské jméno (jméno účtu), které obsahuje znak "@", bude v přihlašovací obrazovce vyžadováno heslo i v případě, pokud žádné heslo nebylo nastaveno. V případě pokusu o přihlášení bez zadání hesla se zobrazí hlášení "Uživatelské jméno nebo heslo nesprávné" a **Windows 8.1** zaregistrování / **Windows 7** přihlášení k systému nebude možné (→ strana 21).
- Jako název počítače použijte standardní znaky: číslice 0 až 9, velká a malá písmena od A do Z a spojovník (-).
Objeví-li se chybové hlášení "Název počítače není platný.", zkontrolujte, zda nejsou použity jiné než výše uvedené znaky. Zůstane-li chybové hlášení na displeji, přepněte režim klávesnice na angličtinu ("EN") a zadejte znaky.
- Při nastavování klávesnice zvolte správnou klávesnici pro svůj počítač.
V opačném případě nebude k dispozici možnost zadávání z klávesnice.

8 Vytvořte obnovovací disk.

Obnovovací disk vám umožní nainstalovat OS a obnovit jeho výchozí stav z výroby v případě, že je například obnovovací oddíl HDD poškozený.

Doporučujeme vytvořit obnovovací disk před zahájením používání počítače.

Informace o vytvoření disku viz  *Reference Manual* "Recovery Disc Creation Utility".

POZNÁMKA

● PC Information Viewer

Tento počítač pravidelně zaznamenává informace o správě pevného disku, apod. Maximálně objem dat pro každý záznam je 1024 bytů.

Tyto informace se používají pouze pro stanovení možné příčiny jakéhokoli selhání pevného disku. Tyto informace nejsou nikdy odesílány po síti mimo počítač, ani nejsou používány k žádným jiným, než k výše popsaným účelům. Chcete-li tuto funkci vypnout, zaškrtněte políčko [Disable the automatic save function for management information history] v [Hard Disk Status] v PC Information Viewer a klepněte na [OK].

(→  *Reference Manual* "Checking the Computer's Usage Status")

- **Windows 8.1** Ve výchozím nastavení je na obrazovce plochy přítomna ikona zástupce pro korejský jazyk. Pokud tuto ikonu nepotřebujete, můžete ji odstranit.
- **Windows 7** Pokud se vymaže oddíl pro obnovení, nemůžete vytvořit disk(y) pro obnovení.

■ Před použitím bezdrátové funkce

- ① Přepněte spínač bezdrátové funkce na ON.

Windows 8.1

- ② Zobrazte "Ovládací tlačítko" a klikněte na  - [Změnit nastavení počítače] - [Sít] - [Režim v letadle].
Nastavte [Wi-Fi] na [Zapnuto] (pro bezdrátovou síť LAN);
nastavte [Mobilní širokopásmové připojení] na [Zapnuto] (pro bezdrátovou síť WAN);
nastavte [GPS] na [Zapnuto] (pro bezdrátovou síť WAN);
nastavte [Bluetooth] na [Zapnuto] (pro Bluetooth).
nastavte volbu [GPS\GNSS] na [Zapnuto] (pro GPS).

■ Změna struktury oddílů

Zmenšením části existujícího oddílu lze vytvořit volné místo na disku, ze kterého lze následně vytvořit nový oddíl. Ve výchozím nastavení můžete používat jediný oddíl.

① **Windows 8.1**

Klikněte pravým tlačítkem na ikonu  ve spodním levém rohu obrazovky plochy.

Windows 7

Klikněte na  (Start), klikněte pravým tlačítkem na položku [Počítač], poté klikněte na položku [Spravovat].



- Běžný uživatel musí zadat heslo správce.
- ② Klepněte na [Správa disků].
 - ③ Klepněte pravým tlačítkem myši na oddíl pro Windows (podle výchozího nastavení jednotka "c"), poté klepněte na [Zmenšit svazek].
 - Velikost oddílu závisí na specifikacích počítače.
 - ④ Do pole [Zadejte velikost zmenšení (MB)] zadejte požadovanou velikost a klepněte na [Zmenšit].
 - Nelze zadat větší číslo, než je zobrazovaná velikost místa.
 - Pro výběr [Reinstall to the OS related partitions.] v instalaci OS (→ strana 16), je potřeba 70 GB nebo více pro [Celková velikost pro zmenšení (MB)].
 - ⑤ Klepněte pravým tlačítkem myši na položku [Nepřiřazeno] (zmenšované místo v kroku ④), poté klepněte na položku [Nový jednoduchý svazek].
 - ⑥ Proveďte nastavení podle pokynů na obrazovce, poté klepněte na tlačítko [Dokončit].
Počkejte, dokud nebude dokončeno formátování.

POZNÁMKA

- Pomocí zbývajících volného místa nebo nově vytvořeného volného místa můžete vytvořit další oddíl.
- Chcete-li odstranit oddíl, klepněte na něj pravým tlačítkem myši, poté v kroku ③ klepněte na položku [Odstranit svazek].

■ Windows 8.1 Výběr jazyka

Pro výběr jiného jazyka, než jste vybrali poprvé, se řiďte následujícími kroky.

- ① Postupujte podle jednoho z následujících postupů.
 - Klikněte pravým tlačítkem na ikonu  ve spodním levém rohu obrazovky plochy.
 - Klikněte na  na úvodní obrazovce.
- ② Klikněte na [Ovládací panely].
- ③ Klepněte na [Hodiny, jazyk a země či oblast] - [Jazyk] - [Přidat jazyk].
- ④ Vyberte jazyk a klikněte na [Přidat].



V závislosti na oblasti lze vybrat dva nebo více jazyků. Klepněte na [Otevřít], vyberte požadovaný jazyk a potom klepněte na [Přidat].
- ⑤ Klikněte na [Možnosti] pro jazyk, který chcete použít.
- ⑥ Klikněte na [Nastavit jako primární jazyk].

POZNÁMKA

- Pokud se nezobrazí volba [Nastavit jako primární jazyk], nelze zvolit tento jazyk. Postupujte podle pokynů na obrazovce.
-
- ⑦ Klikněte na [Odhlásit se].
 - ⑧ Zaregistrujte se do Windows.

Zapnutí / Vypnutí

Zapnutí

Stiskněte a podržte hlavní vypínač  (→ strana 4), dokud se nerozsvítí indikátor napájení  (→ strana 4).



POZNÁMKA

- Hlavní vypínač posuňte pouze jednou.
- V případě posunutí a podržení hlavního vypínače na dobu delší, než čtyři sekundy dojde k nucenému vypnutí počítače.
- Po vypnutí počítače počkejte před dalším zapnutím nejméně deset sekund.
- Následující operace neprovádějte, dokud nezhasne kontrolka disku 
 - Připojení a odpojení síťového adaptéru
 - Posunutí hlavního vypínače
 - Používání klávesnice, dotykové desky, tlačítek tabletu, obrazovky nebo externí myši
 - Sklápění obrazovky
 - Nastavování spínače bezdrátové sítě do polohy zapnuto nebo vypnuto

Vypnutí

Windows 8.1

Můžete vypnout počítač pomocí některého z následujících kroků.

- Z obrazovky Start:
 - ① Klikněte na  - [Vypnout].
- Z obrazovky plochy:
 - ① Klikněte pravým tlačítkem na ikonu  ve spodním levém rohu obrazovky plochy.
 - ② Klikněte na [Vypnutí nebo odhlášení] - [Vypnout].

Windows 7

- ① Klikněte na  (Start) - [Vypnout].

POZNÁMKA

- **Windows 8.1**

Chcete-li počítač úplně vypnout, postupujte následovně.

 - ① Zobrazte "Ovládací tlačítko" a klikněte na  - [Změnit nastavení počítače] - [Aktualizace a obnovení] - [Obnovení].
 - ② Klikněte na [Restartovat nyní] pod položkou "Spuštění s upřesněným nastavením".
 - ③ Klikněte na [Vypnout počítač].

Opatření proti nežádoucímu spouštění a vypínání

- Neprovádějte následující akce
 - Připojení a odpojení síťového adaptéru
 - Posunutí hlavního vypínače
 - Používání klávesnice, dotykové desky, obrazovky nebo externí myši
 - Sklápění obrazovky
 - Nastavování spínače bezdrátové sítě do polohy zapnuto nebo vypnuto

POZNÁMKA

- U nového počítače je provedeno následující nastavení funkcí na úsporu energie.
 - Obrazovka se automaticky vypne po:
 - 10 minutách (je-li připojený síťový adaptér) nečinnosti
 - 5 minutách (při provozu na bateriové napájení) nečinnosti
 - Počítač automaticky přejde do režimu spánku^{*1} po:
 - 20 minutách (je-li připojený síťový adaptér) nečinnosti
 - 15 minutách (při provozu na bateriové napájení) nečinnosti

^{*1} Více informací o obnovení provozu z režimu spánku viz  Reference Manual "Sleep or Hibernation Functions".

Manipulace a údržba

Provozní prostředí

- Počítač umístěte na rovný a stabilní povrch, který není vystaven nárazům, vibracím a nebezpečí pádu. Počítač nepokládejte na bok, ani jej nepřevracejte. Je-li počítač vystaven velmi silným nárazům, může dojít k jeho poškození.

- Provozní prostředí

Teplota: Provozní: -10 °C až 50 °C (IEC60068-2-1, 2)^{*1}

Skladovací: -20 °C až 60 °C

Vlhkost: Provozní: 30% až 80% RV (bez kondenzace)

Skladovací: 30% až 90% RV (bez kondenzace)

Pokud počítač delší dobu používáte v prostředí s mimořádně nízkými či vysokými teplotami nebo vysokou vlhkostí, v kuřáckém prostředí nebo na místech, kde se používá olej nebo na prašných místech, může dojít ke zhoršení stavu výrobku a ke zkrácení jeho životnosti i tehdy, pokud se hodnoty pohybují ve výše uvedeném rozsahu.

- ^{*1} Nevystavujte pokožku tomuto produktu při používání v horkém nebo chladném prostředí. (→ NÁVOD K OBSLUZE - Čtěte nejdříve)

Je-li počítač vlhký v teplotách 0 °C nebo méně, může dojít k poškození zamrznutím. Při takových teplotách počítač vysušte.

- Počítač neprovazujte v dále uvedených oblastech, v opačném případě může dojít k jeho poškození.
 - V blízkosti elektronických zařízení, kde by mohlo dojít ke zkreslení obrazu nebo k výskytu šumu.
 - V prostředích s extrémně vysokou nebo nízkou teplotou.
- Vzhledem k tomu, že počítač se během provozu ohřívá, udržujte jej mimo dosah předmětů, které jsou citlivé na teplo.

Upozornění týkající se manipulace

Tento počítač byl zkonstruován tak, aby byl minimalizovány účinky nárazu do LCD displeje nebo do pevného disku a je vybaven klávesnicí odolnou proti kapajícím tekutinám. Na újmy způsobené nárazem se však nevztahuje žádná záruka. Při manipulaci s počítačem dbejte extrémní opatrnosti.

- Při manipulaci s počítačem dodržuje následující zásady:
 - Vypněte počítač.
 - Vyjměte všechna externí zařízení, kabely, PC karty a další vyčnívající předměty.
 - Zabraňte pádu počítače nebo jeho nárazu do pevných předmětů.
 - Neponechávejte obrazovku otevřenou.
 - Počítač neuchopujte za obrazovku.
- Mezi obrazovku a klávesnici nekládejte žádné předměty (například listy papíru).
- Pokud počítač berete na palubu letadla, umístěte jej do příručního a nikoliv do odbavovaného zavazadla. Při používání počítače v letadle dodržujte pokyny letecké společnosti.
- Pokud s sebou převážíte náhradní baterii, umístěte ji do plastového sáčku, aby byly chráněny její vývody.
- Dotyková deska je určena k používání špičkou prstu. Na povrch dotykové desky neumísťujte žádné předměty. Kromě toho na ni silně netlačte ostrými nebo tvrdými předměty, které by mohly zanechat stopy (např. nehty, tužky a kuličková pera).
- Zabraňte poškození dotykové desky nebezpečnými látkami, například olejem. V takovém případě nemusí šipka vykazovat správnou funkci.
- Při přenášení počítače dbejte na to, aby nedošlo k úrazu pádem nebo nárazem.
- K dotýkání dotykové obrazovky používejte pouze přiložený stylus/pero digitizéru. Na povrch dotykové desky neumísťujte žádné předměty. Kromě toho na ni silně netlačte ostrými nebo tvrdými předměty, které by mohly zanechat stopy (např. nehty, tužky a kuličková pera).
- Nepoužívejte dotykovou obrazovku, je-li znečištěná prachem nebo nečistotou (například olejem). V opačném případě mohou cizí částice usazené na obrazovce / stylusu / peru digitizéru povrch obrazovky poškrabat nebo bránit v používání stylusu / pera digitizéru.
- Stylus / pero digitizéru používejte pouze k doteku obrazovky. Používání stylusu / pera digitizéru k jakýmkoli jiným účelům může způsobit jeho poškození a následné poškrábání obrazovky.

<Pouze pro model s technologií Dual Touch>

- Technologie Dual Touch využívá elektromagnetickou indukci a nemusí fungovat správně v blízkosti silného elektrického pole nebo magnetického pole, například:
 - V blízkosti antén radiostanice AM nebo reléové stanice
 - V blízkosti zobrazovacích zařízení CRT, která vytvářejí pole silného elektromagnetického šumuAby displej Dual Touch fungoval správně, přesuňte jej mimo tyto oblasti.
- Pohybujete-li perem digitizéru příliš rychle, šipka nemůže sledovat pohyb pera digitizéru.

Manipulace a údržba

■ Zásady týkající se používání periférií

Dodržováním pokynů uvedených v tomto návodu a v příručce Reference Manual zabraňte poškození zařízení. Pečlivě si prostudujte uživatelské příručky periferních zařízení.

- Používejte pouze periferní zařízení, která vyhovují specifikacím počítače.
- Připojování konektorů do zásuvek provádějte ve správném směru.
- Pokud nelze konektor snadno zasunout, nepřipojujte jej násilně. Zkontrolujte tvar konektoru, jeho směr, uspořádání vývodů, apod.
- Pokud je konektor opatřen šrouby, bezpečně je zašroubujte.
- Během přemísťování počítače vyjměte kabely. Kabely nevytahujte silou.

■ Zamezení neoprávněného provozování počítače přes bezdrátovou síť LAN / rozhraní Bluetooth / bezdrátovou síť WAN

<Pouze pro model s bezdrátovou sítí LAN / rozhraním Bluetooth / bezdrátovou sítí WAN>

- Před použitím bezdrátové sítě LAN / rozhraní Bluetooth / bezdrátové sítě WAN proveďte odpovídající nastavení zabezpečení, například šifrování dat.

■ Nová kalibrace baterie

- Nová kalibrace baterie může trvat dlouho z důvodu velké kapacity baterie. Tento stav není příznakem poruchy.

<Při provádění "Nové kalibrace baterie" po vypnutí operačního systému Windows>

- Plné nabití: Přibližně 3,5 hodiny
- Úplné vybití: Přibližně 4,0 hodiny

Při provádění "Nové kalibrace baterie" bez vypnutí operačního systému Windows může nabíjení / vybití trvat déle.

Údržba

Čistění LCD panelu

Pokud se na povrch LCD panelu dostanou kapky vody či jiné skvrny, neprodleně je setřete. Pokud tak neučiníte, může dojít ke změně zbarvení.

Používejte hadřík dodaný s počítačem. (Pro další informace nahlédněte do "Suggestions About Cleaning the LCD Surface" →  Reference Manual "Screen Input Operation".)

Čistění jiných oblastí, než LCD panelu

Povrchy otřete měkkou a suchou tkaninou, například gázou. K čistění můžete použít i mycí prostředek. Navlhčete měkkou tkaninu do mycího prostředku zředěného vodou a řádně ji vyždímejte.



UPOZORNĚNÍ

- K čistění nepoužívejte benzín, ředidlo nebo líh, neboť tyto látky by mohly narušit povrch a způsobit odbarvení, apod. Nepoužívejte ani komerčně dostupné domácí čisticí a kosmetické prostředky, neboť tyto látky mohou obsahovat složky s nepříznivými účinky pro povrch.
- Zabraňte přímému kontaktu počítače s vodou nebo čisticími prostředky, neboť voda, která vnikne dovnitř počítače, může způsobit poruchu nebo poškození.

Instalace softwaru

Instalací softwaru obnovíte výchozí stav počítače. Nainstalováním softwaru budou data z pevného disku smazána. Před instalací proto důležitá data zálohujte na jiná média nebo na externí pevný disk.

UPOZORNĚNÍ

- Neodstraňujte oddíl pro obnovení na pevném disku. Místo v oddílu na disku není určeno pro ukládání dat. Pro kontrolu oddílů pro obnovení proveďte následující postup.
 - ① **Windows 8.1**
Klikněte pravým tlačítkem na ikonu  ve spodním levém rohu obrazovky plochy.
Windows 7
Přejděte na položku  (Start), poté klikněte pravým tlačítkem myši na položku [Počítač], poté na položku [Spravovat].
 - Běžný uživatel musí zadat heslo správce.
 - ② Klepněte na [Správa disků].

■ **Windows 8.1** Všechno smazat a přeinstalovat Windows

Příprava

- Odpojte všechna periferní zařízení.
- Připojte k počítači síťový adaptér a neodpojujte jej, dokud se nedokončí instalace softwaru.

1 Provedte “Všechno smazat a přeinstalovat Windows”.

- ① Zobrazte “Ovládací tlačítko” a klikněte na  - [Změnit nastavení počítače] - [Aktualizace a obnovení] - [Obnovení].
- ② Klikněte na [Spustit] pod položkou “Úplné smazání a přeinstalace Windows”.
- ③ Klikněte na [Další].
- ④ Zvolte možnost.
 - Odebrat jenom moje soubory
Provedete reinstalaci systému Windows během krátké chvíle (přibližně 20 minut).
 - Smazat celý disk
Po úplném smazání nebude možné snadno obnovit smazané soubory a zvýší se úroveň zabezpečení. Čas zpracování bude delší (přibližně 140 minut).
Postupujte podle pokynů na obrazovce.
Po přeinstalaci se počítač restartuje.
- Instalaci nepřerušujte, například vypínáním počítače nebo provedením jiné operace.
V opačném případě by tato instalace mohla být ztracena v důsledku nespuštění systému Windows nebo porušení dat.



2 Provedte postup “První uvedení do provozu” (→ strana 9).

POZNÁMKA

- Datum a čas a časové pásmo nemusí být správné. Nastavte je správně.

3 Provedte aktualizaci systému Windows.

4 <Pouze u modelu podporujícího technologii TPM> Vymazat TPM.

- ① Postupujte podle jednoho z následujících postupů.
 - Klikněte pravým tlačítkem na ikonu  ve spodním levém rohu obrazovky plochy.
 - Klikněte na  na úvodní obrazovce.
- ② Klikněte na [Spustit], poté zadejte [tpm.msc] a klikněte na [OK].
- ③ Klikněte na volbu [Vymazat TPM...].js pod položkou “Akce” vpravo na obrazovce “Správa čipů TPM v místním počítači”.
- ④ Klikněte na [Restartovat] obrazovky “Správa hardwaru pro zabezpečení TPM”.
Počítač bude restartován.
- ⑤ Po zobrazení hlášení “TPM configuration change was requested to ...” stiskněte **F12**.
- ⑥ Klikněte na dlaždici pracovní plochy a po zobrazení hlášení “Čip TPM připraven” klikněte na [Zavřít].

Instalace softwaru

■ Obnovení pevného disku

Můžete přeinstalovat OS tak, jak byl předinstalovaný při zakoupení (Windows 8.1 nebo Windows 7).

Windows 8.1 Pokud přeinstalace pomocí způsobu uvedeném v části “Všechno smazat a přeinstalovat Windows” neproběhne úspěšně, postupujte podle kroků níže.

Příprava

- Odpojte všechna periferní zařízení.
- Připojte k počítači síťový adaptér a neodpojujte jej, dokud se nedokončí instalace softwaru.

1 Spusťte Setup Utility.

Windows 8.1

- ① Zobrazte “Ovládací tlačítko” a klikněte na  - [Změnit nastavení počítače] - [Aktualizace a obnovení] - [Obnovení].
- ② Klikněte na [Restartovat] pod položkou “Spuštění s upřesněným nastavením”.
- ③ Klikněte na [Odstranit potíže] - [Upřesnit možnosti] - [Nastavení firmwaru UEFI] - [Restartovat].

Windows 7

Zapněte počítač a během zobrazení startovací obrazovky [Panasonic] stiskněte klávesu **F2** nebo **Del**.

- Ne zobrazí-li se startovací obrazovka [Panasonic], zapněte počítač s přidržením stisknutého tlačítka **F2** nebo **Del**.
- Je-li vyžadováno heslo, zadejte heslo uživatele Supervisor.

2 Poznamenejte si veškerý obsah programu Setup Utility a stiskněte klávesu **F9**.

Jakmile se zobrazí potvrzující hlášení, stiskněte tlačítko [Yes], poté stiskněte klávesu **Enter**.

3 Zkontrolujte nastavení [UEFI Boot] programu Setup Utility.

[UEFI Boot] by mělo být nastaveno na následovně.

Při instalaci Windows 8.1: [Enabled]

Při instalaci Windows 7: [Disabled]

4 Stiskněte **F10**.

Jakmile se zobrazí potvrzující hlášení, stiskněte tlačítko [Yes], poté stiskněte klávesu **Enter**.
Počítač se restartuje.

5 Během zobrazení startovací obrazovky [Panasonic] stiskněte klávesu **F2** nebo **Del**.

Spustí se nástroj Setup Utility.

- Je-li vyžadováno heslo, zadejte heslo uživatele Supervisor.

6 Vyberte nabídku [Exit], potom vyberte [Recovery Partition] a stiskněte **Enter**.

7 Windows 8.1

Klikněte na [Next] a klikněte na [YES].

Windows 7

Klikněte na [Reinstall Windows] a potom klikněte na [Next].

8 Na obrazovce licenční smlouvy klikněte na [Yes, I agree to the provisions above and wish to continue!] a potom klikněte na [Next].

9 Klikněte na [Next].

Je-li volba zobrazena, vyberte nastavení a klikněte na [Next].

- [Reinstall Windows to the whole Disk to factory default.]
Vyberte tuto možnost, chcete-li nainstalovat Windows ve výchozím výrobním nastavení. Po instalaci můžete vytvořit nový oddíl. Informace o způsobu vytvoření nového oddílu naleznete v části “Změna struktury oddílů” (→ strana 10).
- [Reinstall to the OS related partitions.]¹
Tuto možnost vyberte, je-li pevný disk již rozdělen do několika oddílů a chcete zachovat strukturu oddílů. Informace o způsobu vytvoření nového oddílu naleznete v části “Změna struktury oddílů” (→ strana 10).
¹ Tato možnost se nezobrazí, pokud systém Windows nelze instalovat do oddílu pro obnovu a oblastí, jež využívá systém Windows.

10 Windows 7 Při zobrazení potvrzujícího hlášení klikněte na [YES].

11 Windows 7

Vyberte jazyk a typ systému (32bitový nebo 64bitový) a klikněte na [OK].

Při zobrazení potvrzujícího hlášení klikněte na [OK].

Chcete-li zrušit proces obnovování, klikněte na [CANCEL] a poté na značku , která se objeví v pravém horním rohu obrazovky.

12 Při zobrazení potvrzujícího hlášení klikněte na [YES].

Instalace bude spuštěna podle pokynů na obrazovce. (Tento průběh trvá přibližně 20 minut.)

- Instalaci nepřerušujte, například vypínáním počítače nebo provedením jiné operace.

V opačném případě by tato instalace mohla být ztracena v důsledku nespouštění systému Windows nebo porušení dat.

13 Po zobrazení okna ukončení vypněte počítač kliknutím na [OK].**14 Zapněte počítač.**

- Je-li vyžadováno heslo, zadejte heslo uživatele Supervisor.

15 Proveďte “První uvedení do provozu” (→ strana 9).**POZNÁMKA**

- **Windows 8.1** Datum a čas a časové pásmo nemusí být správné. Nastavte je správně.

16 Spusťte program Setup Utility a proveďte potřebná nastavení.**17 Proveďte aktualizaci systému Windows.****18 **Windows 8.1** <Pouze u modelu podporujícího technologii TPM> Vymazat TPM (→ strana 15).****■ Použití obnovovacího disku**

Obnovovací disk použijte v následujících případech.

- Zapomněli jste heslo správce.
- Instalace nebyla dokončena. Oddíl pro obnovu na pevném disku může být porušený.
- **Windows 7** <Pouze pro model downgradovaný na Windows 7>
Pro změnu OS z Windows 7 na Windows 8.1 nebo opačně.

POZNÁMKA

- **Windows 7** Chcete-li změnit operační systém z 32bitového na 64bitový nebo naopak, nainstalujte operační systém pomocí oddílu pro obnovu na pevném disku.

Příprava

- Připravte si následující položky:
 - Obnovovací disk (→  Reference Manual “Recovery Disc Creation Utility”)
 - Jednotka USB DVD (volitelná) (informace o dostupných produktech naleznete v nejnovějších katalogích a dalších zdrojových materiálech)
- Odejměte všechny periférie (kromě jednotky USB DVD).
- Připojte k počítači síťový adaptér a neodpojujte jej, dokud se nedokončí instalace softwaru.

1 Připojte jednotku DVD k portu USB.**2 Spusťte Setup Utility.****Windows 8.1**

- 1 Zobrazte “Ovládací tlačítko” a klikněte na  - [Změnit nastavení počítače] - [Aktualizace a obnovení] - [Obnovení].
- 2 Klikněte na [Restartovat] pod položkou “Spuštění s upřesněným nastavením”.
- 3 Klikněte na [Odstranit potíže] - [Upřesnit možnosti] - [Nastavení firmwaru UEFI] - [Restartovat].

Windows 7

Zapněte počítač a během zobrazení startovací obrazovky [Panasonic] stiskněte klávesu **F2** nebo **Del**.

- Ne zobrazí-li se startovací obrazovka [Panasonic], zapněte počítač s přidržením stisknutého tlačítka **F2** nebo **Del**.
- Je-li vyžadováno heslo, zadejte heslo uživatele Supervisor.

3 Poznamenejte si veškerý obsah programu Setup Utility a stiskněte klávesu **F9.**

Jakmile se zobrazí potvrzující hlášení, stiskněte tlačítko [Yes], poté stiskněte klávesu **Enter**.

4 Zkontrolujte nastavení [UEFI Boot] programu Setup Utility.

[UEFI Boot] by mělo být nastaveno na následovně.

Při použití obnovovacího disku pro Windows 8.1 : [Enabled]

Při použití obnovovacího disku pro Windows 7 : [Disabled]

5 Do jednotky DVD vložte Recovery Disk na obnovení systému.**6 Stiskněte **F10**.**

Jakmile se zobrazí potvrzující hlášení, stiskněte tlačítko [Yes], poté stiskněte klávesu **Enter**.

Počítač se restartuje.

- 7 **Během zobrazení startovací obrazovky [Panasonic] stiskněte klávesu **F2** nebo **Del**.**
Spustí se nástroj Setup Utility.
• Je-li vyžadováno heslo, zadejte heslo uživatele Supervisor.
- 8 **Vyberte nabídku [Exit] a potom vyberte vaši jednotku DVD v seznamu [Boot Override] a stiskněte **Enter**.**
Počítač bude restartován.
- 9 **Klikněte na [Reinstall Windows] a potom klikněte na [Next].**
- 10 **Windows 8.1** Při zobrazení potvrzujícího hlášení klikněte na [YES].
- 11 **Na obrazovce licenční smlouvy klikněte na [Yes, I agree to the provisions above and wish to continue!] a potom klikněte na [Next].**
- 12 **Windows 7**
Klikněte na [Next].
Je-li volba zobrazena, vyberte nastavení a klikněte na [Next].
• [Reinstall with HDD recovery partition.]
Standardní způsob obnovení.
Můžete použít obnovení z oddílu pro obnovení.
• [Reinstall without HDD recovery partition.]
Zvětšení velikosti použitelného místa na pevném disku.
NEMŮŽETE použít obnovení z oddílu pro obnovení.
Je-li tato možnost zvolena, nemůžete již dále vytvářet obnovovací disk(y) po operaci obnovení.
-
- UPOZORNĚNÍ**
- Pečlivě proveďte výběr výše uvedené položky, neboť operaci nelze změnit později.
-
- 13 **Klikněte na [Next].**
Je-li volba zobrazena, vyberte nastavení a klikněte na [Next].
• [Reinstall Windows to the whole Disk to factory default.]
Vyberte tuto možnost, chcete-li nainstalovat Windows ve výchozím výrobním nastavení. Po instalaci můžete vytvořit nový oddíl. Informace o způsobu vytvoření nového oddílu naleznete v části "Změna struktury oddílů" (→ strana 10).
• [Reinstall to the OS related partitions.]²
Tuto možnost vyberte, je-li pevný disk již rozdělen do několika oddílů a chcete zachovat strukturu oddílů. Informace o způsobu vytvoření nového oddílu naleznete v části "Změna struktury oddílů" (→ strana 10).
² Tato možnost se nezobrazí, pokud systém Windows nelze instalovat do oddílu pro obnovu a oblast využívanou systémem Windows.
- 14 **Při zobrazení potvrzujícího hlášení klikněte na [YES].**
- 15 **Windows 7**
Vyberte jazyk a typ systému (32bitový nebo 64bitový) a klikněte na [OK].
Při zobrazení potvrzujícího hlášení klikněte na [OK].
Chcete-li zrušit proces obnovování, klikněte na [CANCEL] a poté na značku , která se objeví v pravém horním rohu obrazovky.
- Windows 7 / Windows 8.1**
Instalace bude spuštěna podle pokynů na obrazovce. (Délka trvání je přibližně 30-45 minut.)
• Instalaci nepřerušujte, například vypínáním počítače nebo stisknutím **Ctrl + Alt + Del**.
V opačném případě by tato instalace mohla být ztracena v důsledku nespouštění systému Windows nebo porušení dat.
- 16 **Po zobrazení okna ukončení vyjměte obnovovací disk a odeberte jednotku DVD a poté klikněte na [OK].**
Postupujte podle pokynů na obrazovce.
U některých modelů to může trvat přibližně 40 minut.
- 17 **Proveďte "První uvedení do provozu" (→ strana 9).**
- 18 **Spusťte program Setup Utility a proveďte potřebná nastavení.**
- 19 **Proveďte aktualizaci systému Windows.**
- 20 **Windows 8.1** <Pouze u modelu podporujícího technologii TPM> Vymazat TPM (→ strana 15).

Odstraňování problémů (Základní přehled)







V případě výskytu problému proveďte dále uvedený postup. Příručka “Reference Manual” také obsahuje také pokročilého průvodce odstraňováním problémů. V případě softwarového problému postupujte podle softwarové příručky. Pokud problém trvá, obraťte se na centrum technické podpory Panasonic. Stav počítače můžete zkontrolovat také v programu PC Information Viewer (→  Reference Manual “Troubleshooting (Advanced)”).

■ Spouštění





Počítač nespouští. Indikátor napájení nebo indikátor baterií nesvítí.	<ul style="list-style-type: none">● Připojte síťový adaptér.● Vložte plně nabitou baterii.● Vyjměte bateriový blok a síťový adaptér, poté je znovu připojte.● Je-li k USB zásuvce připojeno zařízení, odpojte je, nebo nastavte [USB Port] nebo [Legacy USB Support] na [Disabled] v nabídce [Advanced] v části Setup Utility.● Je-li do slotu karty ExpressCard připojeno zařízení, odpojte je nebo nastavte [Express-Card Slot] na [Disabled] v nabídce [Advanced] v Setup Utility.● Stiskem Fn + F8 vypněte skrytý režim.● Zkontrolujte nastavení [UEFI Boot] programu Setup Utility. [UEFI Boot] by mělo být nastaveno na Windows 8.1 [Enabled] / Windows 7 [Disabled].
Počítač je zapnutý, zobrazuje se však hlášení “Warming up the system”.	<ul style="list-style-type: none">● Počítač se zahřívá před spuštěním. Vyčkejte na spuštění počítače (maximální doba čekání se zobrazí na obrazovce). Pokud se zobrazilo hlášení “Cannot warm up the system”, počítač se nezahřál a nelze jej spustit. V takovémto případě počítač vypněte, ponechte jej v prostředí s teplotou 5 °C nebo vyšší po dobu cca jedné hodiny, poté jej znovu zapněte.
Počítač nelze zapnout. Počítač nelze probudit z režimu spánku. (Indikátor napájení bliká střídavě oranžově a zeleně.)	<ul style="list-style-type: none">● Počítač se zahřívá. Chvilí sečkejte na dokončení zahřívání.
Počítač nepřejde do režimu spánku, pokud je spuštěný spořič obrazovky. (Obrazovka zůstane černá.)	<ul style="list-style-type: none">● Přesunutím a přidržením hlavního vypínače na dobu 4 sekund či déle nuceně vypněte počítač. (Neuložená data budou ztracena.) Poté vypněte spořič obrazovky.
Zapomněli jste heslo.	<ul style="list-style-type: none">● Heslo uživatele Supervisor nebo heslo uživatele: Obráťte se na centrum technické podpory společnosti Panasonic.● Heslo správce:<ul style="list-style-type: none">• Pokud máte disk pro resetování hesla, můžete zadat heslo správce. Vložte disk a zadejte libovolné nesprávné heslo, poté postupujte podle pokynů na obrazovce a zadejte nové heslo.• Pokud nemáte disk pro resetování hesla, proveďte novou instalaci (→ strana 15) a konfiguraci systému Windows a potom nastavte nové heslo.
Zobrazí se hlášení podobné následujícímu: “Remove disks or other media. Press any key to restart” (Vyjměte disky a další média. Restartujte počítač stisknutím libovolné klávesy).	<ul style="list-style-type: none">● V jednotce je vložena disketa, která neobsahuje soubory potřebné ke spuštění systému. Vyjměte disketu z mechaniky a stiskněte libovolnou klávesu.● Je-li k USB zásuvce připojeno zařízení, odpojte je, nebo nastavte [USB Port] nebo [Legacy USB Support] na [Disabled] v nabídce [Advanced] v části Setup Utility.● Je-li do slotu karty ExpressCard připojeno zařízení, odpojte je nebo nastavte [Express-Card Slot] na [Disabled] v nabídce [Advanced] v Setup Utility.● Pokud problém trvá i po vyjmutí disku, nastal pravděpodobně problém s pevným diskem. Obráťte se na centrum technické podpory společnosti Panasonic.● Nastavte volbu [UEFI Boot] na [Disabled] v nabídce [Boot] aplikace Setup Utility.
Příliš pomalý start a provoz systému Windows.	<ul style="list-style-type: none">● Stisknutím F9 v Setup Utility (→  Reference Manual “Setup Utility”) obnovte výchozí nastavení Setup Utility (s výjimkou hesel). Spusťte program Setup Utility a proveďte potřebná nastavení znovu. (Pamatujte na to, že rychlost zpracování závisí na aplikačním softwaru, tento postup proto nemusí zvýšit rychlost systému Windows.)● Pokud jste po zakoupení počítače nainstalovali rezidentní software, odstraňte jeho zavedení z paměti.● Vypněte místní nabídku a kartu vstupního panelu.<ol style="list-style-type: none">① Otevřete Vstupní panel a klikněte na [Nástroje] - [Možnosti] - [Otevírání].② Odstraňte zatržítka v poli [Zobrazit vstupní panel rozevírající se z karty] a klikněte na [OK].

Odstraňování problémů (Základní přehled)



■ Spouštění

Chybné nastavení data a času.	<ul style="list-style-type: none">● Proveďte správné nastavení.<ol style="list-style-type: none">① Otevřete ovládací panel.<p>Windows 8.1</p><ol style="list-style-type: none">1. Postupujte podle jednoho z následujících postupů.<ul style="list-style-type: none">• Klikněte pravým tlačítkem na ikonu  ve spodním levém rohu obrazovky plochy.• Klikněte na  na úvodní obrazovce.2. Klikněte na [Ovládací panely].<p>Windows 7</p><p>Klikněte na  (Start) - [Ovládací panely].</p>② Klikněte na [Hodiny, jazyk a oblast] - [Datum a čas].● Pokud problém trvá, bude pravděpodobně nutné vyměnit vnitřní baterii hodin. Obratě se na centrum technické podpory společnosti Panasonic.● Během připojení počítače k místní síti (LAN) zkontrolujte datum a čas serveru.● Rok 2100 a pozdější roky nebudou tímto počítačem rozpoznány správně.
Zobrazuje se hlášení [Executing Battery Recalibration].	<ul style="list-style-type: none">● Před posledním ukončením Windows byla zrušena kalibrace baterie. Windows lze spustit vypnutím počítače pomocí hlavního vypínače a poté zapnutím.
Při probuzení počítače z režimu spánku / hibernace se nezobrazuje okno [Enter Password].	<ul style="list-style-type: none">● Vyberte [Enabled] v [Password On Resume] v menu [Security] Setup Utility (→  <i>Reference Manual</i> "Setup Utility").● Lze použít heslo systému Windows místo hesla nastaveného v Setup Utility.<ol style="list-style-type: none">① Přidejte heslo.<p>Windows 8.1</p><ol style="list-style-type: none">1. Zobrazte "Ovládací tlačítko" a klikněte na  - [Změnit nastavení počítače] - [Účty].2. Klikněte na [Možnosti přihlášení] a klikněte na [Přidat] v části "Heslo".<p>Windows 7</p><ol style="list-style-type: none">1. Klikněte na  (Start) - [Ovládací panely].2. Klikněte na [Uživatelské účty a zabezpečení rodiny] - [Přidat nebo odebrat uživatelské účty].② Nastavte následující.<p>Windows 8.1</p><ol style="list-style-type: none">1. Otevřete Ovládací panely a klikněte na [Systém a zabezpečení] - [Možnost napájení] - [Po probuzení počítače požadovat heslo].2. Zaškrtněte pole pro volbu [Vyžadovat heslo].<p>Windows 7</p><ol style="list-style-type: none">1. Klikněte na [Ovládací panely] - [Systém a zabezpečení] - [Možnosti napájení] - [Po probuzení počítače požadovat heslo] a zaškrtněte pole [Požadovat heslo].
Nelze obnovit normální provoz.	<ul style="list-style-type: none">● Mohla být provedena jedna z následujících operací. Posunutím hlavního vypínače zapněte počítač. Neuložená data budou ztracena.<ul style="list-style-type: none">• V režimu spánku byl odpojen síťový adaptér nebo bateriový blok nebo bylo připojeno nebo odpojeno některé periferní zařízení.• Hlavní vypínač byl na čtyři sekundy nebo déle přepnut na nucené vypnutí počítače.● Pravděpodobně nastala chyba při automatickém uvedení počítače do režimu spánku nebo do úsporného režimu během aktivace spořiče obrazovky. I V takovémto případě spořič obrazovky vypněte nebo změňte jeho nastavení.

■ Spouštění

<p>Jiné problémy při spouštění.</p>	<ul style="list-style-type: none"> ● Stisknutím F9 v Setup Utility (→  Reference Manual "Setup Utility") obnovte výchozí nastavení Setup Utility (s výjimkou hesel). Spusťte program Setup Utility a proveďte potřebná nastavení znovu. ● Odpojte všechna periferní zařízení. ● Ujistěte se, zda nenastala chyba disku. <ol style="list-style-type: none"> ① Odpojte všechna periferní zařízení včetně externího displeje. ② Windows 8.1 Postupujte podle jednoho z následujících postupů. <ul style="list-style-type: none"> • Klikněte pravým tlačítkem na ikonu  ve spodním levém rohu obrazovky plochy. • Klikněte na  na úvodní obrazovce. ③ Windows 7 Klikněte na  (Start) - [Počítač]. ④ Klikněte na [Průzkumník souborů]. ⑤ Klikněte pravým tlačítkem na Windows 8.1 [Windows (C:)] / Windows 7 [Místní disk (C:)] a klikněte na [Vlastnosti]. ⑥ Klikněte na [Nástroje] - Windows 8.1 [Zkontrolovat] / Windows 7 [Zkontrolovat...]. <ul style="list-style-type: none"> • Běžný uživatel musí zadat heslo správce. ⑦ Postupujte podle pokynů na obrazovce. ● Windows 7 Spusťte počítač v nouzovém režimu a ověřte podrobnosti chyby. Jakmile při startu zmizí zaváděcí obrazovka [Panasonic]^{*1}, stiskněte a podržte F8, dokud se nezobrazí nabídka Upřesnit možnosti systému Windows. Vyberte Nouzový režim a stiskněte klávesu Enter. <p>^{*1} Když je [Password on boot] nastaveno na [Enabled] v nabídce [Security] v části Setup Utility, při zobrazení startovací obrazovky [Panasonic] se zobrazí [Enter Password]. Ihned po zadání hesla a stisknutí klávesy Enter stiskněte a podržte klávesu F8.</p>
-------------------------------------	--



■ Zadání hesla

<p>Po zadání hesla se obrazovka zadání hesla zobrazí znovu.</p>	<ul style="list-style-type: none"> ● Počítač může být v režimu ten-key. Rozsvítí-li se indikátor NumLk , stiskněte NumLk pro vypnutí režimu ten-key a poté zadejte heslo. ● Počítač může být v režimu Caps Lock. Rozsvítí-li se indikátor Caps Lock , stiskněte Caps Lock pro vypnutí režimu Caps Lock a poté zadejte heslo.
<p>Nelze se přihlásit do systému Windows. (Zobrazí se hlášení "Uživatelské jméno nebo heslo nesprávné.")</p>	<ul style="list-style-type: none"> ● Uživatelské jméno (název účtu) obsahuje znak "@". <ul style="list-style-type: none"> - Existuje-li jiné uživatelské jméno: Přihlaste se do systému Windows použitím jiného názvu uživatelského účtu a vymažte název účtu obsahující "@". Poté vytvořte nový název účtu. - Neexistuje-li jiný název účtu: Musíte přeinstalovat Windows (→ strana 15).

■ Vypínání počítače



<p>System Windows nelze ukončit.</p>	<ul style="list-style-type: none"> ● Vyjměte zařízení USB a kartu ExpressCard. ● Počkejte 1 až 2 minuty. Nejde o poruchu.
--------------------------------------	---

■ Displej

<p>Chybí obraz.</p>	<ul style="list-style-type: none"> ● Byl vybrán externí monitor. Stiskem klávesy Fn + F3 či  + P přepněte displej. <ul style="list-style-type: none"> Windows 7 Před dalším stisknutím klávesy Fn + F3 či  + P vyčkejte, dokud se displej kompletně nepřepne. Windows 8.1 Poté klikněte na režim displeje. ● Pokud používáte externí monitor: <ul style="list-style-type: none"> • zkontrolujte správnost připojení kabelů; • zapněte monitor; • zkontrolujte nastavení externího monitoru. ● Obrazovka byla vypnuta pomocí funkce řízení napájení. Obrazovka se přepne do původního stavu, pokud použijete klávesnici nebo obrazovku. Pokud používáte klávesnici, stiskněte tlačítko, kterým se neovlivní funkce počítače, jako je např. Ctrl. ● Počítač byl uveden do režim spánku nebo hibernace pomocí funkce řízení napájení. Normální provoz obnovíte, stisknutím hlavního vypínače.
---------------------	--

Odstraňování problémů (Základní přehled)



■ Displej

<p>Obrazovka je zatemněná.</p>	<ul style="list-style-type: none"> ● Pokud není připojen síťový adaptér, obrazovka je tmavší. Stiskněte Fn + F2 a nastavte jas. Spotřeba energie z baterií stoupá se zvýšením jasu. Jas lze nastavit samostatně pro připojení i odpojení síťového adaptéru. ● Stiskem Fn + F8 vypnete skrytý režim.
<p>Zobrazení není v pořádku.</p>	<ul style="list-style-type: none"> ● Zkuste obnovit správné zobrazení změnou počtu barev a rozlišení. Restartujte počítač. ● Zkuste obnovit správné zobrazení připojením a odpojením externího monitoru. Restartujte počítač. ● Obnovení provozu z režimu spánku či úsporného režimu může ovlivnit zobrazení na externím monitoru. Restartujte počítač.
<p>Při současném zobrazení na dvou monitorech je jedna obrazovka chaotická.</p>	<ul style="list-style-type: none"> ● Při používání rozšířené plochy použijte stejné barvy pro externí monitor, jako pro LCD obrazovku. Pokud problémy nadále přetrvávají, pokuste se vyměnit monitor. Klikněte pravým tlačítkem myši na hlavní plochu, poté v místní nabídce klikněte na položku [Vlastnosti grafického adaptéru...] - [Zobrazovací zařízení]. ● Pokud problémy nadále přetrvávají, pokuste se vyměnit monitor. ● Současné zobrazení bude možné používat až po dokončení startu systému Windows (není k dispozici během používání programu Setup Utility, apod.).
<p>Externí monitor nevykazuje normální funkci.</p>	<ul style="list-style-type: none"> ● Pokud externí monitor nepodporuje funkci úspory energie, nemusí vykazovat normální funkci při uvedení počítače do úsporného režimu. Vypněte externí monitor.
<p><Pouze pro model s GPS> Šipku nelze správně ovládat.</p>	<ul style="list-style-type: none"> ● Proveďte následující kroky: <ol style="list-style-type: none"> ① Nastavte položku [GPS] na [Disabled] v části [Advanced] - [Serial Port Settings] aplikace Setup Utility. ② Stiskněte F10 a zvolte [Yes] u potvrzující zprávy a stiskněte Enter. Počítač bude restartován. ③ Přihlaste se do systému Windows jako správce. ④ Windows 8.1 <ol style="list-style-type: none"> 1. Postupujte podle jednoho z následujících postupů. <ul style="list-style-type: none"> • Klikněte pravým tlačítkem na ikonu  ve spodním levém rohu obrazovky. • Klikněte na ikonu  na úvodní obrazovce. 2. Klikněte na [Spustit], zadejte "c:\util\drivers\gps\GPS.reg" a potom klikněte na [OK]. ⑤ Windows 7 <ul style="list-style-type: none"> Klikněte na  (Start) a zadejte "c:\util\drivers\gps\GPS.reg" do pole [Prohledat programy a soubory] a stiskněte Enter. ⑥ Klikněte na [Yes], klikněte na [Yes] a klikněte na [OK]. Poté restartujte počítač. ⑦ Během zobrazení startovací obrazovky [Panasonic] stiskněte F2. ⑧ Nastavte volbu [GPS] na [Enabled] v části [Advanced] - [Serial Port Settings]. ⑧ Stiskněte F10 a zvolte [Yes] u potvrzující zprávy a stiskněte Enter.

■ Dotyková deska / dotyková obrazovka (pouze pro model s dotykovou obrazovkou) / Dual Touch (pouze pro model s technologií Dual Touch)

<p>Nefunkční šipka.</p>	<ul style="list-style-type: none"> ● Pokud používáte externí myš, dbejte na její správné připojení. ● Restartujte počítač pomocí klávesnice. ● Pokud počítač nereaguje na příkazy z klávesnice, přečtete si uvedený postup pod heslem "Počítač nereaguje" (→ strana 23).
<p>Nelze používat dotekovou desku.</p>	<ul style="list-style-type: none"> ● Nastavte volbu [Touch Pad] na [Enabled] v nabídce [Main] aplikace Setup Utility. ● Ovladače některých myší mohou dotekovou desku vypnout. Prostudujte návod k obsluze své myši.
<p><Pouze pro model s dotykovou obrazovkou> Nelze zadávat údaje pomocí dotykové obrazovky.</p>	<ul style="list-style-type: none"> ● Nastavte [Touchscreen Mode] na [Auto] nebo [Tablet Mode] v nabídce [Main] aplikace Setup Utility. ● Nastavte volbu [Touchscreen] to [Enabled] v nabídce [Advanced] aplikace Setup Utility.

■ Dotyková deska / dotyková obrazovka (pouze pro model s dotykovou obrazovkou) / Dual Touch (pouze pro model s technologií Dual Touch)

<p>Dodávaný stylus / pero digitizéru se nedotýká správné pozice.</p>	<p><Pouze pro model s dotykovou obrazovkou></p> <ul style="list-style-type: none"> ● Proveďte kalibraci dotykové obrazovky (→  Reference Manual "Screen Input Operation"). ● Používejte dodaný stylus. <p><Pouze pro model s technologií Dual Touch></p> <ul style="list-style-type: none"> ● Proveďte kalibraci digitizéru a dotykové obrazovky (→  Reference Manual "Screen Input Operation"). Při používání přidržíte pero digitizéru kolmo k obrazovce. ● Používejte dodané pero digitizéru. ● Na přihlašovací obrazovce Windows nebo na uvítací obrazovce nemusí být možné dotknout se přiloženým perem digitizéru správné pozice. Použijte pro přihlášení Windows 8.1 / Windows 7 klávesnici nebo dotykovou desku.
<p>Windows 8.1 "Ovládací tlačítko" se vždy nezobrazí pomocí pohybu prstu.</p>	<ul style="list-style-type: none"> ● Rychle přetáhněte kurzor od pravého okraje ke středu obrazovky nebo stiskněte a přidržte tlačítko  (Enter). ● Používejte dodané pero.

■ Elektronický dokument

<p>Windows 7 Dokument formátu PDF se nezobrazí.</p>	<ul style="list-style-type: none"> ● Proveďte instalaci programu Adobe Reader. <ol style="list-style-type: none"> 1 Přihlaste se do systému Windows jako správce. 2 Klikněte na  (Start) a zadejte "c:\util\reader\en\Pinstall.bat" v [Prohledat programy a soubory], poté stiskněte Enter. 3 Zaktualizujte program Adobe Reader na nejaktuálnější verzi. Jestliže je počítač připojen k Internetu, spusťte program Adobe Reader a klepněte na [Help] - [Check for Updates...].
--	--

■ Ostatní

<p>Počítač nereaguje.</p>	<ul style="list-style-type: none"> ● Stisknutím kombinace kláves Ctrl+Shift+Esc otevřete správce úloh systému Windows a ukončete chod aplikací, které nereagují. ● Vstupní obrazovka (například okno pro zadání hesla při spuštění) může být skrytá za jiným oknem. Proveďte kontrolu stisknutím kombinace kláves Alt+Tab. ● Vypněte počítač posunutím hlavního vypínače alespoň na čtyři sekundy, poté počítač zapněte opětovným posunutím hlavního vypínače. Pokud aplikační program nevykazuje normální funkci, odinstalujte jej a znovu nainstalujte. Chcete-li program nainstalovat, proveďte následující postup, <ol style="list-style-type: none"> 1 Otevřete ovládací panel. <ul style="list-style-type: none"> ● Windows 8.1 <ol style="list-style-type: none"> 1. Postupujte podle jednoho z následujících postupů. <ul style="list-style-type: none"> • Klikněte pravým tlačítkem na ikonu  ve spodním levém rohu obrazovky plochy. • Klikněte na  na úvodní obrazovce. 2. Klikněte na [Ovládací panely]. ● Windows 7 <ol style="list-style-type: none"> 1. Klikněte na  (Start) - [Ovládací panely]. 2. Klikněte na [Program] - [Odinstalovat program].
---------------------------	--

LIMITED USE LICENSE AGREEMENT

THE SOFTWARE PROGRAM(S) ("PROGRAMS") FURNISHED WITH THIS PANASONIC PRODUCT ("PRODUCT") ARE LICENSED ONLY TO THE END-USER ("YOU"), AND MAY BE USED BY YOU ONLY IN ACCORDANCE WITH THE LICENSE TERMS DESCRIBED BELOW. YOUR USE OF THE PROGRAMS SHALL BE CONCLUSIVELY DEEMED TO CONSTITUTE YOUR ACCEPTANCE OF THE TERMS OF THIS LICENSE.

Panasonic Corporation has developed or otherwise obtained the Programs and hereby licenses their use to you. You assume sole responsibility for the selection of the Product (including the associated Programs) to achieve your intended results, and for the installation, use and results obtained therefrom.

LICENSE

- A. Panasonic Corporation hereby grants you a personal, non-transferable and non-exclusive right and license to use the Programs in accordance with the terms and conditions stated in this Agreement. You acknowledge that you are receiving only a LIMITED LICENSE TO USE the Programs and related documentation and that you shall obtain no title, ownership nor any other rights in or to the Programs and related documentation nor in or to the algorithms, concepts, designs and ideas represented by or incorporated in the Programs and related documentation, all of which title, ownership and rights shall remain with Panasonic Corporation or its suppliers.
- B. You may use the Programs only on the single Product which was accompanied by the Programs.
- C. You and your employees and agents are required to protect the confidentiality of the Programs. You may not distribute or otherwise make the Programs or related documentation available to any third party, by time-sharing or otherwise, without the prior written consent of Panasonic Corporation.
- D. You may not copy or reproduce, or permit to be copied or reproduced, the Programs or related documentation for any purpose, except that you may make one (1) copy of the Programs for backup purposes only in support of your use of the Programs on the single Product which was accompanied by the Programs. You shall not modify, or attempt to modify, the Programs.
- E. You may transfer the Programs and license them to another party only in connection with your transfer of the single Product which was accompanied by the Programs to such other party. At the time of such a transfer, you must also transfer all copies, whether in printed or machine readable form, of every Program, and the related documentation, to the same party or destroy any such copies not so transferred.
- F. You may not remove any copyright, trademark or other notice or product identification from the Programs and you must reproduce and include any such notice or product identification on any copy of any Program.

YOU MAY NOT REVERSE ASSEMBLE, REVERSE COMPILE, OR MECHANICALLY OR ELECTRONICALLY TRACE THE PROGRAMS, OR ANY COPY THEREOF, IN WHOLE OR IN PART.

YOU MAY NOT USE, COPY, MODIFY, ALTER, OR TRANSFER THE PROGRAMS OR ANY COPY THEREOF, IN WHOLE OR IN PART, EXCEPT AS EXPRESSLY PROVIDED IN THE LICENSE.

IF YOU TRANSFER POSSESSION OF ANY COPY OF ANY PROGRAM TO ANOTHER PARTY, EXCEPT AS PERMITTED IN PARAGRAPH E ABOVE, YOUR LICENSE IS AUTOMATICALLY TERMINATED.

TERM

This license is effective only for so long as you own or lease the Product, unless earlier terminated. You may terminate this license at any time by destroying, at your expense, the Programs and related documentation together with all copies thereof in any form. This license will also terminate effective immediately upon occurrence of the conditions thereof set forth elsewhere in this Agreement, or if you fail to comply with any term or condition contained herein. Upon any such termination, you agree to destroy, at your expense, the Programs and related documentation together with all copies thereof in any form.

YOU ACKNOWLEDGE THAT YOU HAVE READ THIS AGREEMENT, UNDERSTAND IT AND AGREE TO BE BOUND BY ITS TERMS AND CONDITIONS. YOU FURTHER AGREE THAT IT IS THE COMPLETE AND EXCLUSIVE STATEMENT OF THE AGREEMENT BETWEEN US, WHICH SUPERSEDES ANY PROPOSAL OR PRIOR AGREEMENT, ORAL OR WRITTEN, AND ANY OTHER COMMUNICATIONS BETWEEN US, RELATING TO THE SUBJECT MATTER OF THIS AGREEMENT.

LICENČNÍ UJEDNÁNÍ PRO OMEZENÉ POUŽITÍ

LICENCE NA SOFTWAREOVÝ PROGRAM(Y) (DÁLE JEN "PROGRAMY"), JIMIŽ JE VYBAVEN TENTO VÝROBEK SPOLEČNOSTI PANASONIC (DÁLE JEN "PRODUKT"), SE POSKYTUJE POUZE KONCOVÉMU UŽIVATELI ("VÁM"). TYTO PROGRAMY SMÍTE VYUŽÍVAT POUZE V SOULADU S LICENČNÍMI PODMÍNKAMI UVEDENÝMI NÍŽE. SKUTEČNOST, ŽE PROGRAMY ZAČNETE POUŽÍVAT, BUDE JEDNOZNAČNĚ CHÁPÁNA JAKO VÁŠ SOUHLAS S PODMÍNKAMI TOHOTO LICENČNÍHO UJEDNÁNÍ.

Společnost Panasonic Corporation programy vyvinula nebo je jinak získala a tímto vám poskytuje licenci na jejich používání. Za výběr výrobku (včetně souvisejících programů), který vám umožní dosažení sledovaných cílů, za instalaci, používání a získané výsledky nesete odpovědnost výhradně vy jako uživatel.

LICENCE

- A. Společnost Panasonic Corporation vám tímto poskytuje osobní, nepřenositelné a nevýlučné právo a licenci používat programy v souladu s podmínkami uvedenými v tomto ujednání. Berete tímto na vědomí, že je vám udělena pouze OMEZENÁ LICENCE K POUŽITÍ programů a související dokumentace, a že se vám tímto nevzniká žádný nárok, vlastnictví ani jiné právo na programy a související dokumentaci, včetně algoritmů, konceptů, plánů a myšlenek reprezentovaných programy a související dokumentací nebo do nich zahrnutých. Právní nárok, vlastnictví a práva zůstávají na straně společnosti Panasonic Corporation nebo jejich dodavatelů.
- B. Programy smíte používat pouze na jednom výrobku, se kterým byly dodány.
- C. Vy a vaši zaměstnanci a zástupci se zavazujete zachovávat o programech mlčenlivost. Společnost Panasonic Corporation vám neuděluje právo na šíření ani zpřístupňování programů a související dokumentace libovolné třetí straně prostřednictvím časového sdílení nebo jiným způsobem bez předchozího písemného povolení společnosti Panasonic Corporation.
- D. Programy a související dokumentaci není povoleno za žádným účelem kopírovat, reprodukovat ani umožnit jejich kopírování či reprodukování. Je vám však povoleno pořízení jedné (1) kopie programů jako zálohu pro účely podpory používání programů na jednom výrobku, se kterým byly programy dodány. Programy nesmíte upravovat ani se o jakoukoliv úpravu pokoušet.
- E. Programy a licenci na jejich používání můžete převést na další stranu pouze ve spojitosti s převodem výrobku, se kterým byly programy dodány, na takovou stranu. Při převodu se zavazujete převést také všechny kopie v tištěné nebo v elektronické podobě každého programu a související dokumentace na tutéž stranu, případně všechny kopie takto nepřevedené zničit.
- F. Z Programů nesmíte odstranit označení autorských práv, ochrannou známku ani jinou poznámku nebo označení výrobku. Libovolnou takovou poznámku nebo označení výrobku se zavazujete reprodukovat a umístit na každou kopii libovolného Programu.

ZPĚTNÁ ANALÝZA, ZPĚTNÁ KOMPILACE A MECHANICKÉ ČI ELEKTRONICKÉ TRASOVÁNÍ PROGRAMŮ NEBO JEJICH KOPIÍ, A TO VCELKU NEBO JAKÉKOLI JEJICH ČÁSTI, JE ZAKÁZÁNO.

PROGRAMY A ŽÁDNÉ JEJICH KOPIE NESMÍTE POUŽÍVAT, KOPÍROVAT, UPRAVOVAT, MĚNIT ANI PŘEVÁDĚT, A TO VCELKU NEBO JAKOUKOLI JEJICH ČÁST, KROMĚ PŘÍPADŮ VÝSLOVNĚ UVEDENÝCH V LICENČNÍM UJEDNÁNÍ.

PŘEVEDETE-LI VLASTNICTVÍ KOPIE LIBOVOLNÉHO PROGRAMU NA JINOU STRANU, S VÝJIMKOU PŘÍPADŮ POVOLENÝCH V ODSTAVCI E VÝŠE, JE VAŠE LICENCE AUTOMATICKY UKONČENA.

PLATNOST LICENCE

Licence platí pouze po dobu, po kterou produkt vlastníte nebo jej užíváte v nájmu, pokud licence neskončí dříve. Tuto licenci můžete kdykoliv ukončit, pokud na vlastní náklady programy a související dokumentaci zničíte společně se všemi kopiemi v libovolné formě. Licence bude s okamžitou platností ukončena také tehdy, pokud budou splněny podmínky uvedené v jiných bodech tohoto ujednání, nebo pokud nedodržíte jakoukoliv podmínku uvedenou v tomto dokumentu. Dojde-li k takovému ukončení licence, souhlasíte, že na vlastní náklady programy a související dokumentaci zničíte společně se všemi kopiemi v libovolné formě.

POTVRZUJETE TÍMTO, ŽE JSTE SI TOTO UJEDNÁNÍ PŘEČETLI, POROZUMĚLI MU A ZAVAZUJETE SE, ŽE SE BUDETE ŘÍDIT JEHO PODMÍNKAMI. DÁLE BERETE NA VĚDOMÍ, ŽE SE JEDNÁ O ÚPLNÉ A VÝLUČNÉ VYJÁDŘENÍ UJEDNÁNÍ MEZI STRANAMI TOHOTO LICENČNÍHO UJEDNÁNÍ, KTERÉ NAHRAZUJE JAKÝKOLIV NÁVRH NEBO PŘEDCHOZÍ UJEDNÁNÍ PROVEDENÉ ÚSTNÍ ČI PÍSEMNOU FORMOU, JAKOŽ I LIBOVOLNOU JINOU KOMUNIKACÍ MEZI STRANAMI VZTAHUJÍCÍ SE K PŘEDMĚTU TOHOTO LICENČNÍHO UJEDNÁNÍ.

Technické údaje

Na této stránce jsou uvedeny technické údaje pro základní model.

Číslo modelu se liší podle konfigurace jednotky.

- Ověření čísla modelu:

Zkontrolujte informace na spodní straně počítače nebo na obalu, ve kterém byl počítač dodán při zakoupení.

- Kontrola rychlosti CPU, velikosti paměti a velikosti pevného disku (HDD):

Spusťte nástroj Setup Utility (→  Reference Manual "Setup Utility") a vyberte nabídku [Information].

[Processor Speed]: rychlost procesoru, [Memory Size]: velikost paměti, [Hard Disk]: velikost pevného disku

■ Hlavní technické údaje

Procesor/sekundární mezipaměť	Procesor Intel® Core™ i5-3610ME (mezipaměť 3 MB ^{*1} , 2,7 GHz až 3,3 GHz) s technologií Intel® Turbo Boost Technology	
Čipová sada	Čipová sada Mobile Intel® 7 QM77 Express	
Ovladač videa	Intel® HD Graphics 4000 (zabudovaný CPU)	
Hlavní paměť ^{*2}	4 GB ^{*1} , DDR3L SDRAM (8 GB ^{*1} max.)	
Skladovací	Jednotka pevného disku: 500 GB ^{*3} / Paměťová jednotka Flash: 128 GB ^{*3} / 256 GB ^{*3} Windows 8.1 Přibližně 15 GB ^{*3} je vyhrazeno pro oddíl s nástroji na obnovení HDD. (Tento oddíl není určen pro uživatele.) Přibližně 1 GB ^{*3} je vyhrazeno pro oddíl se systémovými nástroji. (Tento oddíl není určen pro uživatele.) Windows 7 Přibližně 50 GB ^{*3} je vyhrazeno pro oddíl s nástroji na obnovení HDD. (Tento oddíl není určen pro uživatele.) Přibližně 300 MB ^{*3} je vyhrazeno pro oddíl se systémovými nástroji. (Tento oddíl není určen pro uživatele.)	
Zobrazovací metoda	Typ 10,1 XGA (TFT) (1024 × 768 bodů)	
Interní LCD	65 536 / 16 777 216 barev (800 × 600 bodů / 1024 × 768 bodů) ^{*4}	
Externí monitor ^{*5}	65 536 / 16 777 216 barev (800 × 600 bodů / 1024 × 768 bodů / 1280 × 768 bodů / 1280 × 1024 bodů)	
Bezdrátová místní síť (LAN) ^{*6}	Intel® Centrino® Advanced-N 6235 (a/b/g/n) → strana 27	
Bluetooth ^{*7}	→ strana 27	
Bezdrátová síť WAN ^{*8}	Sierra Wireless™ High-speed module	
GPS ^{*9}	Čip: u-blox NEO-M8N Přesnost: 4,8 m (2DRMS, SBAS) Zpráva protokolu: NMEA Version 4.0	
LAN	IEEE 802.3 10Base-T / IEEE 802.3u 100BASE-TX / IEEE 802.3ab 1000BASE-T	
Modem ^{*10}	Údaje: 56 kb/s (V.92) FAX: 14,4 kb/s	
Zvuk	Podpora přehrávání formátů WAVE a MIDI, podpora audio subsystému Intel® s vysokým rozlišením	
Čip zabezpečení	TPM (kompatibilita s protokolem TCG V1.2) ^{*11}	
Sloty pro karty	Slot pro PC kartu	1×, typ I nebo typ II, přípustné napětí 3,3 V: 400 mA, 5 V: 400 mA
	Slot pro kartu ExpressCard ^{*12}	1×, ExpressCard/34 či ExpressCard/54
	Slot pro paměťovou kartu SD ^{*13}	1×
	Slot pro kontaktní čipovou kartu Smart Card ^{*14}	1×
Slot pro modul RAM	DDR3L SDRAM, 204 vývodů, 1,35 V, kompatibilní s SO-DIMM PC3-10600	
Rozhraní	2× Port USB (× 1 USB 2.0 + × 1 USB 3.0) ^{*15} / sériový port (Dsub 9 vývodů, zástrčka) / port modemu (RJ-11) ^{*10} / port LAN (RJ-45) / port VGA (Mini Dsub 15 vývodů, zásuvka) / konektor rozhraní IEEE1394a (4 vývody) ^{*16} / zdířka pro mikrofon (miniaturní zdířka, 3,5 DIA) / zdířka pro sluchátka (miniaturní zdířka, 3,5 DIA, impedance 32 Ω, výstupní výkon 4 mW × 2, stereofonní) / rozšiřující konektor sběrnice (vyhrazený, 100 vývodů, zásuvka), konektor pro externí anténu (vyhrazený 50 W koaxiální konektor) × 2	
Klávesnice / polohovací zařízení	82 nebo 83 kláves / dotyková deska / dotyková obrazovka (antireflexní, stylus (součástí dodávky) dotykové) ^{*17}	82 nebo 83 kláves / dotyková deska / Dual Touch (antireflexní, stylus (součástí dodávky) dotykové) ^{*18}
Čtečka otisku prstů ^{*19}	Velikost obrázku: 200 × 400 pixelů, rozlišení obrázku: 508 bodů na palec	
Kamera ^{*20}	1280 × 720 bodů, 30 snímků/s (video) / 2048 × 1536 bodů, 15 snímků/s (video) 2592 × 1944 bodů (statických)	
Napájení	Síťový adaptér nebo bateriový blok	

■ Hlavní technické údaje

Síťový adaptér ^{*21}	Vstup: 100 V–240 V střídavých, 50 Hz/60 Hz, výstup: 15,6 V stejnosměrných, 7,05 A		
Bateriový blok	Li-ion 10,65 V, běžně 5700 mAh / minimálně 5400 mAh		
Provozní doba ^{*22}	Přibližně 10 hodin ^{*17}	Přibližně 9,5 hodiny ^{*18}	
	Čas nabíjení ^{*23}	Přibližně 3,5 hodiny	
Příkon ^{*24}	Přibližně 30 W ^{*25} / přibližně 90 W (maximální hodnoty při nabíjení v zapnutém stavu)		
Fyzické rozměry (Š × H × V) (včetně ručního řemínku)	271 mm × 216 mm × 49 mm		
Hmotnost (včetně ručního řemínku)	Přibližně 2,30 kg		
Prostředí	Provozní	Teplota	-10 °C až 50 °C (IEC60068-2-1, 2) ^{*26}
		Vlhkost	30% až 80% RV (bez kondenzace)
	Skladovací	Teplota	-20 °C až 60 °C
		Vlhkost	30% až 90% RV (bez kondenzace)

■ Software

Základní operační systém	Windows [®] 8.1 Pro Update 64-bit
Nainstalovaný operační systém ^{*27}	Windows 8.1 Windows [®] 8.1 Pro Update 64-bit Windows 7 Windows [®] 7 Professional 32-bit Service Pack 1 (s přechodem na nižší verzi Windows [®] 7) ^{*28} / Windows [®] 7 Professional 64-bit Service Pack 1 (s přechodem na nižší verzi Windows [®] 7) ^{*28}
Předinstalovaný software	Adobe Reader, PC Information Viewer, Intel [®] PROSet/Wireless Software [®] , Intel [®] PROSet/ Wireless Software for Bluetooth [®] Technology ⁷ , Hotkey Settings, Battery Recalibration Utility, Infineon TPM Professional Package ^{*11 *29} , PC-Diagnostic, Hard Disk Data Erase Utility ³⁰ , Recovery Disc Creation Utility, Dashboard for Panasonic PC, Power Plan Extension Utility, Camera Utility ²⁰ , Camera Light Switch Utility ²⁰ , GPS Viewer ⁹ , Manual Selector, Microsoft Office Trial ³¹ , Display Rotation Tool, Display Selector, Hand Writing, DDS EVE FA Standalone for Panasonic ^{19*29} Windows 8.1 Camera for Panasonic PC, Wireless Toolbox Windows 7 Wireless Switch Utility, Wireless Connection Disable Utility ^{*6 *8 *29} , Quick Boot Manager, Tablet Buttons for Panasonic PC, Bluetooth [®] Stack for Windows [®] by Toshiba

■ Bezdrátová síť LAN^{*6}

Rychlosti přenosu dat ^{*32}	IEEE802.11a : 54 Mb/s IEEE802.11b : 11 Mb/s IEEE802.11g : 54 Mb/s IEEE802.11n : HT20 : 150 Mb/s HT40 : 300 Mb/s
Podporované standardy	IEEE802.11a / IEEE802.11b / IEEE802.11g / IEEE802.11n
Metoda vysílání	Systém OFDM, systém DSSS

■ Bluetooth^{® *7}

Verze Bluetooth	Verze 4.0
	Klasický režim / režim nízké spotřeby
Metoda vysílání	Systém FHSS
Použité bezdrátové kanály	Kanály 1 až 79 / Kanály 0 až 39
Kmitočtová pásma	2,402 GHz– 2,480 GHz

^{*1} 1 MB = 1 048 576 bajtů/1 GB = 1 073 741 824 bajtů

^{*2} Výchozí tovární velikost paměti závisí na modelu. Paměť lze fyzicky rozšířit na 8 GB, celková velikost využitelné paměti však bude v závislosti na skutečné konfiguraci systému menší.

^{*3} 1 MB = 1 000 000 bajtů / 1 GB = 1 000 000 000 bajtů. Váš operační systém nebo některý aplikační software může hlásit menší hodnotu GB.

^{*4} 16 777 216 barev obrazovky je dosaženo pomocí funkce rozptylu.

^{*5} U některých externích připojených obrazovek nemusí být zobrazení k dispozici.

^{*6} Pouze pro model s bezdrátovou sítí LAN.

^{*7} Nelze zaručit provoz všech periferních zařízení kompatibilních s Bluetooth.

Technické údaje

*8 Pouze pro model s bezdrátovým rozhraním WAN. Specifikace se mohou lišit v závislosti na modelu. Karta SIM (15 mm x 25 mm) musí být vložena ve slotu pro kartu SIM.

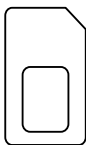

*9 Pouze pro model s GPS.

*10 Pouze pro model s modemem.

*11 Pouze pro model podporující technologii TPM.

Informace o technologii TPM naleznete v instalační příručce "TPM (Trusted Platform Module)", kterou otevřete následujícím postupem.

Windows 8.1

Na úvodní obrazovce, klikněte na dlaždici [Manual Selector] a vyberte "Installation Manual for Trusted Platform Module (TPM)"

Windows 7

Dvakrát klikněte na [Manual Selector] na ploše a vyberte "Installation Manual for Trusted Platform Module (TPM)".

*12 Pouze pro model se slotem pro kartu ExpressCard.

*13 Tento slot je kompatibilní s vysokorychlostním režimem. Provoz byl odzkoušen a potvrzen s použitím paměťových karet SD/SDHC/SDXC Panasonic o velikosti až 64 GB. Provoz s jiným médiem SD není zaručen.

*14 Pouze pro model se slotem pro kartu Smart Card.

*15 Nelze zaručit provoz všech periferních zařízení kompatibilních s rozhraním USB.

*16 Pouze pro model s rozhraním IEEE 1394a.

*17 Pouze pro model s dotykovou obrazovkou.

*18 Pouze pro model s technologií Dual Touch.

*19 Pouze pro model se čtečkou otisku prstů.

*20 Pouze pro model s kamerou. Specifikace se mohou lišit v závislosti na modelu.

*21 <Pouze pro Severní Ameriku>

Síťový adaptér je kompatibilní se síťovými rozvody o napětí do 240 V AC. Tento počítač je dodáván se síťovým kabelem kompatibilním s napětím 125 V AC. 20-M-2-1

*22 Měřeno při jasů LCD obrazovky: 60 cd/m²

Tento údaj se mění v závislosti na podmínkách využití nebo v závislosti na připojení volitelného zařízení.

*23 Tento údaj se mění v závislosti na podmínkách využití, rychlosti procesoru apod.

*24 Přibližně 0,9 W v případě plného nabití (nebo nenabití) bateriového bloku a vypnutí počítače.

<Při použití s 115 V / 230 V AC>

Síťový adaptér odebírá určitý výkon i tehdy, není-li připojen k počítači (max. 0,15 W) a je zapojen v síťové zásuvce.

*25 Jmenovitý příkon. 23-Cz-1

*26 Nevystavujte pokožku tomuto produktu při používání v horkém nebo chladném prostředí. (→ NÁVOD K OBSLUZE - Čtete nejdříve) Při používání v horkém nebo chladném prostředí nemusí některé periferie a bateriový blok fungovat správně. Zkontrolujte provozní prostředí periférií.

Při dlouhodobém používání v horkém prostředí dojde ke zkrácení životnosti produktu. Nepoužívejte v těchto typech prostředí.

Při používání v prostředí s nízkou teplotou se může zpomalit spouštění nebo se může zkrátit provozní doba baterie.

Počítač spotřebovává energii, když se pevný disk zahřívá během spouštění. Používáte-li napájení z baterie a stav energie je nízký, počítač se nemusí spustit.

*27 Činnosti tohoto počítače nejsou zaručeny s výjimkou předinstalovaného OS a OS nainstalovaného použitím obnovovacího disku dodaného společností Panasonic.

*28 V tomto systému je předinstalovaný software Windows® 7 Professional a systém má rovněž licenci pro Windows 8.1 Pro. Současně můžete použít pouze jednu verzi softwaru Windows. Přepínání mezi verzemi bude vyžadovat odinstalování jedné verze a nainstalování druhé verze.

*29 Nutné nainstalovat před použitím.

*30 Vytvořte obnovovací disk.

Windows 7

Respektive proveďte obnovu oddílu pevného disku.

*31 Chcete-li tento software dále používat po uplynutí zkušebního období, zakupte si licenci podle pokynů na obrazovce.

*32 Maximální rychlosti přenášení dat dle standardů bezdrátové místní sítě LAN.

Skutečné rychlosti mohou být odlišné.

Standardní omezená záruka

Panasonic System Communications Company Europe

Panasonic System Communications Company Europe (dále jen "Panasonic") opraví tento výrobek (kromě softwaru, který je ošetřen v jiné části této záruky) novými nebo renovovanými součástkami, od data nákupu v případě závady v materiálu nebo zpracování. Tato záruka se vztahuje pouze na nové Panasonic Toughbooky zakoupené v EEA, Švýcarsku a Turecku. Panasonic (nebo jeho autorizovaný servisní partner) opraví Vaše zařízení do 48 hodin od obdržení v servisním centru. V případě zaslání mimo státy EU mohou být účtovány dodatečné poplatky.

Tato záruka je poskytována na poruchy materiálu nebo zpracování, které se vyskytnou během běžného užívání, a to po dobu níže uvedenou v odstavci Záruční lhůta. V případě, že je výrobek (nebo jeho část) opravována, Panasonic dodá zákazníkovi nový nebo opravený výrobek (nebo jeho část – náhradní díl) a zákazník vrátí vadný výrobek (nebo jeho část) Panasoniku.

Záruční lhůta – od doby koupě výrobku

- Toughbooky (včetně veškerého příslušenství dodaného v originálním balení výrobku kromě baterie) – 3 roky
- Tablety Toughpad (včetně veškerého příslušenství dodaného v originálním balení výrobku kromě baterie) - 3 roky
- Příslušenství dodané v originálním balení výrobku – 3 roky
- Další periferní zařízení vyrobené Panasonikem (včetně mediových zařízení jako je CD-Rom) – 1 rok
- Baterie – 6 měsíců. Panasonic záruka se vztahuje na baterie po dobu 6 měsíců. Baterie se pokládá za bezvadnou pokud vydrží 50% její napájecí kapacity během záruční doby. Pokud je baterie vrácena v rámci těchto záručních podmínek a při testování se prokáže, že její napájecí kapacita je vyšší než 50%, baterie bude vrácena spolu s fakturou ve výši maloobchodní nákupní ceny za novou baterii.

Tuto záruku může uplatnit výhradně původní kupující. Doklad o koupi výrobku nebo jiný doklad, kde je uvedeno datum originálního nákupu, musí být doložen před upnutím záruční opravy.

Omezení a výjimky:

Tato záruka nepokrývá a nevztahuje se na následující:

- Rozbitá nebo prasklá LCD obrazovka.
- Defektní pixel na obrazovce notebooku a LCD displeji do 0,002%
- Škoda vzniklá působením ohně, odcizením či zásahem vyšší moci.
- Škoda vzniklá vlivem okolního prostředí (bouřka, magnetická pole atd.).
- Škoda, která nebyla způsobena běžným používáním výrobku
- Oprava škody, která je pouze kosmetická a neovlivňuje funkčnost výrobku jako je např. opotřebenosti, poškrábání, zadržky.
- Porucha způsobená produkty nedodaných Panasonikem.
- Poruchy vzniklé modifikací (přestavbou) zařízení, poškození vzniklé nehodou, špatným či hrubým zacházením, nedbalostí.
- Zanešení kapalinou nebo cizími látkami do výrobku.
- Nevhodná instalace, provoz a údržba.
- Nevhodné propojení s periferními zařízeními.
- Špatné seřízení zákaznických kontrol jako je nastavení funkcí.
- Modifikace nebo servisní zásah provedený někým jiným než Panasonikem nebo jeho autorizovaným servisním partnerem.
- Výrobky, které jsou předmětem krátkodobého pronájmu nebo leasingu.
- Výrobky, jejichž sériová čísla byla odstraněna a nelze tím jasně určit záruční podmínky

Tento výrobek není určen pro použití, nebo jako součást použití v nukleárním vybavení/systémech, vybavení/systémech sloužících pro kontrolu vzduchového provozu, vybavení/systémech pilotní kabiny letadel¹. Panasonic neponese odpovědnost za používání výrobků v prostorech výše zmíněných v tomto odstavci.

¹ Vybavení/systémy pilotní kabiny letadel zahrnují Class2 Electrical Flight Bag (EFB) systémy a Class1 EFB systémy během kritických fází letu (např. při vzletu či přistání letadla) a/nebo jsou součástí montáže letadla. Class1 EFB systémy a 2 EFB systémy jsou definovány jako FAA: AC (Advisory Circular) 120-76A nebo JAA: JAA TGL (Temporary Guidance Leaflets) No.36

Nejsou jiné záruční podmínky než ty výše uvedené.

Velice doporučujeme, aby si zákazníci zálohovali data před tím, než zašlou výrobek autorizovanému servisnímu partnerovi.

Panasonic není odpovědný za ztrátu dat nebo za jinou související či následnou škodu v důsledku použití tohoto výrobku nebo vzniklou z nedodržení těchto záručních podmínek. Všechny expresní a předpokládané záruky, včetně záruky dostačující kvality a použitelnost k určitému účelu jsou omezeny výše uvedenou záruční lhůtou. Panasonic není odpovědný za žádnou nepřímou, speciální či následnou ztrátu či škodu (včetně případných ztrát zisku) vzniklých z použití tohoto výrobku nebo z nedodržení těchto servisních podmínek.

Tato omezená záruka vám dává zvláštní zákonná práva a můžete mít další práva, která se v jednotlivých zemích liší. Abyste mohli určit plný rozsah svých práv, musíte se seznámit s platnými zákony své země. Tato omezená záruka doplňuje a nijak neovlivňuje žádná práva, vyplývající z kupní smlouvy nebo ze zákona.

Standardní omezená záruka

Panasonic System Communications Company Europe

Paměťová média

Paměťová média jsou taková média, na nichž jsou uloženy operační systém, ovladače a programy původně nainstalované společností Panasonic. Tato média tvoří součást původní dodávky přístroje.

Společnost Panasonic zaručuje pouze to, že disky nebo jiná média s programy budou při normálním používání bez vad materiálu a výrobních vad po dobu šedesáti (60) dnů od data, kdy vám budou dodána, jak dokládá nákupní stvrženka.

To je jediná záruka, kterou vám společnost Panasonic poskytuje. Samotné programy nejsou předmětem této záruky. Společnost Panasonic nezaručuje, že funkce obsažené v těchto programech budou splňovat vaše požadavky, ani že používání programu bude nepřetržité a bez chyb.

Veškerá odpovědnost společnosti Panasonic a váš výhradní nárok na nápravu podle této záruky budou omezeny na výměnu jakéhokoliv vadného disku nebo média, které bude společně s kopií nákupní stvrženky vráceno servisnímu středisku Panasonic ve výše uvedené záruční lhůtě.

Společnost Panasonic neponese odpovědnost za žádné vady disku nebo jiných médií s programy, k nimž dojde v důsledku jejich skladování, ani za vady způsobené používáním disku nebo jiných médií jinde než ve výrobku nebo v jiných podmínkách prostředí, než jaká specifikuje společnost Panasonic, v důsledku úpravy, nehody, nesprávného použití, zneužití, nedbalosti, nesprávné manipulace, nevhodné aplikace, instalace, nesprávného nastavení prvku ovládaných zákazníkem, nesprávné údržby, modifikace nebo poškození způsobeného vyšší mocí. Společnost Panasonic navíc neponese odpovědnost za žádné vady disku nebo jiných médií v případě, že jste upravili nebo se pokusili upravit jakýkoliv program.

Existují-li nějaké předpokládané záruky, jejich platnost je omezena na šedesát (60) dnů.

Předinstalovaný software

Předinstalovaným softwarem se rozumí software nainstalovaný před dodáním společností Panasonic, nikoliv software nainstalovaný jakoukoliv třetí stranou nebo obchodním zástupcem.

Společnost Panasonic a její dodavatelé neposkytují žádné výslovné, předpokládané nebo statutární záruky na software dodávaný s výrobkem a licencovaný kupujícímu, ani na jeho kvalitu, výkonnost, prodejnost nebo vhodnost pro konkrétní účel. Společnost Panasonic nezaručuje, že funkce obsažené v softwaru budou trvale funkční nebo bez chyb. Společnost Panasonic nepřebírá rizika a v žádném případě neponese odpovědnost za žádné škody, mezi něž patří mimo jiné jakékoliv speciální, náhodné, následné nebo trestné škody, způsobené v důsledku porušení záručních nebo smluvních podmínek, nedbalostí nebo jakéhokoliv jiného výkladu zákona, zahrnující mimo jiné poškození pověsti, ztrátu kapitálu, náklady na jakékoliv náhradní vybavení, zařízení nebo služby, náklady na prostoje nebo reklamace jakékoliv strany v souvislosti s takovými škodami.

Některé země nedovolují vyloučení nebo omezení náhodných či následných škod nebo omezení délky předpokládané záruky, takže výše uvedená omezení nebo vyloučení se vás nemusí týkat. Tato omezená záruka vám dává zvláštní zákonná práva a také můžete mít další práva, která se v jednotlivých zemích liší.

Abyste mohli určit plný rozsah svých práv, musíte se seznámit s platnými zákony své země.

Kontakty

Adresa

Panasonic System Communications Company Europe
Panasonic Manufacturing U.K. Ltd.
Service Centre Building B4,
Wharfedale Road,
Pentwyn Industrial Estate,
Cardiff, United Kingdom
CF23 7XB

Webové stránky

<http://www.toughbook.eu/>

Oddělení podpory

Servis v angličtině
Servis v němčině
Servis ve francouzštině
Servis v italštině
Servis ve španělštině
Rakousko
Švýcarsko (německy)
Švýcarsko (francouzština)
E-mailová adresa

+44 (0) 800 0884324
+49 (0) 800 7235211
+33 (0) 80 5636449
+39 800 986915
+34 (0) 901 101 157
+43 (0) 800 006493
+41 (0) 800 002429
+41 (0) 800 588017
toughbooksupport@eu.panasonic.com

Servis v češtině
Servis v maďarštině
Servis v polštině
Servis v rumunštině
Servis v slovensky
E-mailová adresa

+420 (0) 800 143234
+36 (0) 6800 163 67
+48 (0) 800 4911558
+40 (0) 800 894 743
+421 (0) 800 42672627
toughbooksupport@csg.de

Platby

toughbookservicepayments.cardiff@eu.panasonic.com



Jako partner programu ENERGY STAR® společnost Panasonic Corporation ověřila, že tento výrobek splňuje požadavky efektivního využívání energie stanovené v programu ENERGY STAR®. Tím, že počítače Panasonic umožňují nastavení řízení výkonu, které je k dispozici, vstoupí po určité době, kdy nebyly používány, do režimu s nízkým výkonem Sleep a šetří tak uživateli energii.

Stručný přehled mezinárodního programu kancelářského vybavení ENERGY STAR®

Mezinárodní program kancelářského vybavení ENERGY STAR® je program propagující úspory energie při provozování počítačů a dalších kancelářských zařízení. Program podporuje vývoj a šíření výrobků vybavených funkcemi, které účinně omezují spotřebu energie. Jedná se o otevřený program, kterého se mohou společnosti účastnit dobrovolně. K cílovým výrobkům patří kancelářská zařízení, jako jsou například počítače, displeje, tiskárny, faxy a kopírky. Standardy platné pro tato zařízení a použitá loga jsou ve všech zúčastněných státech jednotné.

22-Cz-1

Panasonic Corporation
Osaka, Japan

Jméno a adresa dovozce podle právních EU předpisů

Panasonic System Communications Company Europe, Panasonic Marketing Europe GmbH
Hagenauer Straße 43
65203 Wiesbaden
SRN